

සဗ္ဗသံဂါယနာတင်္ဂိ ပိဋကတ်တော်

အဘိဓမ္မာပိဋကတ်

ကယာဝတ္ထုပါဠိတော်

မြန်မာမြန်

(ပဌမတွဲ)



သာသနာ - ၂၅၅၄

ကောဇာ - ၁၃၇၂

၂၀၁၁

၃/၅

ကယာဝတ္ထုပါဠိတော် မြန်မာမြန် (ပဌမတွဲ)

ဆဋ္ဌသံဂါယနာတင်္ဂိ ပိဋကတ်တော်

အဘိဓမ္မာပိဋကတ်

ကယာဝတ္ထုပါဠိတော်

ပြန်ဟပြန်

(ပဋ္ဌမတွဲ)



ပြည်ထောင်စုမြန်မာနိုင်ငံတော်အစိုးရ
သာသနာရေးဝန်ကြီးဌာန၊ သာသနာရေးဦးစီးဌာန
ကမ္ဘာ့အေးတပည့်တို့အဖွဲ့ ချီးမြှင့်ပါသည်။

ဓမ္မသံဂါယနာတင် ပိဋကတ်တော်

အဘိဓမ္မာပိဋကတ်

ကထာဝတ္ထုပြုငြိတော်

မြန်မာပြန်

ပဌမတွဲ



ပြည်ထောင်စုမြန်မာနိုင်ငံတော်အစိုးရ
 သာသနာရေးဝန်ကြီးဌာန၊ သာသနာရေးဦးစီးဌာန
 ကမ္ဘာ့အေးစာပုံနှိပ်တိုက်၌ရိုက်နှိပ်သည်။

ရန်ကုန်မြို့၊ ကမ္ဘာအေး၊ သာသနာရေးဝန်ကြီးဌာန
သာသနာရေးဦးစီးဌာန၊ ကမ္ဘာအေးစာပုံနှိပ်တိုက်တွင်
ညွှန်ကြားရေးမှူး ဦးဝင်းနိုင်
မှတ်ပုံတင်အမှတ် (၀၃၈၄၃/၀၂၄၀၅)က
ပုံနှိပ်ထုတ်ဝေသည်။

ပိဋကတ် မြန်မာပြန်ကျမ်းများ အတွက်

လမ်းညွှန်မာတိကာ

	နိကာယ်	ပိဋက	ကျမ်း	စာအုပ်	သုတ်
က	စိယ (အရှည်)	သုတ္တန်	(၃)	(၃)	(၃၄)
ခ	မဇ္ဈိမ (အလယ်)	(၂)	(၃)	(၃)	(၁၅၂)
ဂ	သံယုတ္တ (ယုဉ်တွဲ)	(၂)	(၅)	(၃)	(၅၅၆၂)
ဃ	အင်္ဂုတ္တရ (ပိုမို)	(၂)	(၁၁)	(၃)	(၉၅၅၄)
င	ခုဒ္ဒက (အတို)	(ဝိနည်း) ၁-၁	(၅)	(၅)	
		(အဘိဓမ္မာ) ၁-၂	(၅) _{-၃}	(၁၂) _{-၇}	(လျော့)
		(သုတ္တန်) ၁-၃	(၁၈) _{-၄}	(၁၁) _{-၄}	(လျော့)
	(၅) ရပ်	(၃) ဝံ	(၅၂) _{-၇}	(၄၀) _{-၁၁}	(လျော့)

အပြည့်ရှိရန် = (၅၂) ကျမ်း - (၄၀) အုပ်
 ယခုရှိပြီး = (၄၅) ကျမ်း - (၂၉) အုပ်

က-ဒိဃနိကာယ်

- ၁.က. ၁/၃ - ၁ သီလက္ခန္ဓဝဂ္ဂ (သီလက္ခန္ဓဝဂ်) သုတ်သီလက္ခန္ဓ ၁၃
 - ၂.က. ၂/၃ - ၂ မဟာဝဂ္ဂ (မဟာဝဂ်) သုတ်မဟာဝါ ၁၀
 - ၃.က. ၃/၃ - ၃ ပါထိကဝဂ္ဂ (ပါထိကဝဂ်) သုတ်ပါထေယျ ၁၁
- } ၃၄
ဆုတ်
- သီလနှင့်တန်ဆာဆင်
 - မဟာသတ်ပဋ္ဌာနသုတ် (သံသရာလွတ်ကြောင်းအခြေခံ)

ခ-မဇ္ဈိမနိကာယ်

- ၄. ခ. ၁/၃ - ၁ မူလပဏ္ဏာသ [ရှေ့ဦးအစသုတ် ၅၀ ပါကျမ်း]
 - ၅. ခ. ၂/၃ - ၂ မဇ္ဈိမ ။ [အလယ်သုတ် ၅၀ ။]
 - ၆. ခ. ၃/၃ - ၃ ဥပရိ ။ [နောက်ဆုံးသုတ် ၅၂ ။]
- } ၁၅၂
ဆုတ်
- "သမာဓိဘာဝနာ" ကျင့်နိုင်ရန်လမ်းညွှန်
 - သမ္မာဒိဋ္ဌိသုတ်၊ ရထဝိနိတသုတ် [ဝိသုဒ္ဓိ ၇ ပါး]

ဂ-သံယုတ္တနိကာယ်

- ၇. ဂ. ၁/၃ - ၁ သဂါတာဝဂ္ဂကျမ်းနှင့် နိဒါနဝဂ္ဂကျမ်း (ပ)
 - ၈. ဂ. ၂/၃ - ၂ ဓန္ဓဝဂ္ဂကျမ်းနှင့် သဠာယတနဝဂ္ဂကျမ်း (ဒ)
 - ၉. ဂ. ၃/၃ - ၃ မဟာဝဂ္ဂကျမ်း (တ)
- } ၇၇၆၂
ဆုတ်

ဃ-အရုံတ္ထရနိကာယ်

- ၁၀. ဃ. ၁/၃ - ၁ ဧကက နိပါတ်မှ စတုတ္ထ နိပါတ်ထိ (၄) ကျမ်း
 - ၁၁. ဃ. ၂/၃ - ၂ ပဉ္စက ။ သတ္တက ။ (၃) ကျမ်း
 - ၁၂. ဃ. ၃/၃ - ၃ အဋ္ဌက ။ ဧကာဒသက ။ (၄) ကျမ်း
- } ၉၅၅၇
ဆုတ်
- ဗဟုသုတ ပဒေသာပင်၊ ယဉ်ကျေးမှု၏ ရေသောက်မြစ်
 - အောင်မြင်နည်း၊ သတ္တိပြည့်နည်း၊ ကြွယ်ဝနည်း၊
ပညာရှိနည်း၊ ဂုဏ်ကျော်နည်း၊ လောကဓံခံနိုင်နည်း။

င--ခုဒ္ဒကနိကာယ်

[ကျမ်းအရေအတွက်အများဆုံးနှင့်
တရားသဘောအစုံဆုံးနိကာယ်]

(င-၁) ခုဒ္ဒကနိကာယ် ဝိနည်း ပိဋက

(၅ ကျမ်း - ၅ အုပ်)

- ၁၃.င-၁. ၁/၅ - ၁ ပါရာဇိက (ပါရာဇိကင်္ဂ)
- ၁၄.င-၁. ၂/၅ - ၂ ပါစိတ္တိယ (ပါစိတ်)
- ၁၅.င-၁. ၃/၅ - ၃ မဟာဝဂ္ဂ (ဝိနည်းမဟာဝါ)
- ၁၆.င-၁. ၄/၅ - ၄ စူဠဝဂ္ဂ (စူဠဝါ)
- ၁၇.င-၁. ၅/၅ - ၅ ပါရိဝါရ (ပရိဝါ)

(င-၂) ခုဒ္ဒကနိကာယ် အဘိဓမ္မာ ပိဋက

(၇ ကျမ်းမှ ၄ ကျမ်း - ၅ အုပ်)

- ၁၈.င-၂. ၁/၅ - ၁ ဓမ္မသင်္ဂဏီ (၁) အုပ်
 - ၁၉.င-၂. ၂/၅ - ၂ ဝိဘင်း (၁)
 - ၃ ဓါတုကထာ x
 - ၂၀.င-၂. ၃/၅ - ၄ ပုဂ္ဂလပညတ် (၁)
 - ၂၁.င-၂. ၄/၅ - ၅ ကထာဝတ္ထု (ပ) (၁)
 - ၂၂.င-၂. ၅/၅ - ကထာဝတ္ထု (ဒု) (၁)
 - ၆ ယဇိကံ x
 - ၇ ပဋ္ဌာန်း x
-
- (၅) အုပ်

(၁-၃) ရဒ္ဒကနိကာယ် သုတ္တန္တံ ပိဋက

(၁၈ ကျမ်းမှ ၁၄ ကျမ်း - ၇ အုပ်)

၂၃. ၁-၃.	၁/၇	-	၁ ရဒ္ဒကပါဌ ၂ ဓမ္မပဒ ၃ ဥဒါန=ဥဒါန်း ၄ ဣတိဝုတ္တက=ဣတိဝုတ် ၅ သုတ္တနိပါတ=သုတ္တနိပါတ်	၅ကျမ်း	
၂၄. ၁-၃.	၂/၇	-	၆ အပဒါန် (ပ)တွဲ (ထေရာပဒါန်)		၁
၂၅. ၁-၃.	၃/၇	-	အပဒါန် (ဒု)တွဲ (ကျန်ထေရာပဒါန်+ ထေရီအပဒါန်)		၁
			၇. ဗုဒ္ဓဝံသ ၈ စရိယာပိဋက		
၂၆. ၁-၃.	၄/၇	-	၉ ပဋိသမ္ဘိဒါ မဂ်	_____	၁
၂၇. ၁-၃	၅/၇	-	၁၀ မိလိန္ဒပဉ္စာ	_____	၁
၂၈. ၁-၃.	၆/၇	-	[၁၁ ဝိမာနဝတ္ထု]	_____	၁
			[၁၂ ပေတဝတ္ထု]		
၂၉. ၁-၃.	၇/၇	-	[၁၃ ထေရဂါထာ]	_____	၁
			[၁၄ ထေရီဂါထာ]		
				၁၄ ကျမ်း	၇ အုပ်

ပိုင်းခြားပုံစနစ်			
၁) ဝိမုတ္တိရသ	(၁)	၄) ဝိဋက	(၃)
၂) ဓမ္မဝိနယ	(၂)	၅) နိကာယ်	(၅)
၃) ဝစန	(၃)	၆) ဓမ္မက္ခန္ဓာ	(၈၄၀၀၀)

ကထာဝတ္ထုပါဠိတော် မြန်မာပြန် မာတိကာ

ဦးရေ	အကြောင်းအရာ	မျက်နှာအမှတ်
၁၃-ပုဂ္ဂလကထာ		
၁။	သုဒ္ဓသစ္စိကဋ္ဌ ၁-အနုလောမပစ္စနိက် (က) ပဌမနိဂ္ဂဟ	၁
၁။	သုဒ္ဓသစ္စိကဋ္ဌ ၂-ပစ္စနိကာနုလောမ (ခ) ဒုတိယနိဂ္ဂဟ	၇
၂။	ဩကာသသစ္စိကဋ္ဌ ၁-အနုလောမပစ္စနိက်(ဂ) တတိယနိဂ္ဂဟ	၁၂
၃။	ကာလသစ္စိကဋ္ဌ ၁-အနုလောမပစ္စနိက်(ဃ) စတုတ္ထနိဂ္ဂဟ	၁၃
၄။	အဝယဝသစ္စိကဋ္ဌ ၁-အနုလောမပစ္စနိက်(င) ပဉ္စမနိဂ္ဂဟ	၁၄
၂။	ဩကာသသစ္စိကဋ္ဌ ၂-ပစ္စနိကာနုလောမ (စ) ဆဋ္ဌနိဂ္ဂဟ	၁၅
၃။	ကာလသစ္စိကဋ္ဌ ၂-ပစ္စနိကာနုလောမ (ဆ) သတ္တမနိဂ္ဂဟ	၁၆
၄။	အဝယဝသစ္စိကဋ္ဌ ၂-ပစ္စနိကာနုလောမ (ဇ) အဋ္ဌကနိဂ္ဂဟ	၁၇
၅။	သုဒ္ဓိကသံသန္ဓနာ	၁၈
၆။	ဩပဗ္ဗသံသန္ဓနာ	၂၄
၇။	စတုက္ကနယသံသန္ဓနာ	၃၃
၈။	လက္ခဏယုတ္တိကထာ	၃၉
၉။	ဝစနသောဓနကထာ	၄၀
၁၀။	ပညတ္တာနုယောဂ	၄၂
၁၁။	ဂင်္ဂအနုယောဂ	၄၆
၁၂။	ဥပါဒါပညတ္တာနုယောဂ	၅၆
၁၃။	ပုရိသကာရာနုယောဂ	၆၉
၁၄။	အဘိညာနုယောဂ....	၈၄
၁၅-၁၈။	ဉာဟကာနုယောဂါဒိ	၈၅
၁၉။	ပဋိဝေဓာနုယောဂ	၈၇
၂၀။	သံဃာနုယောဂ	၈၉
၂၁။	သစ္စိကဋ္ဌသဘာဝါနုယောဂ	၉၀

၂-ပရိဟာနိကထာ

၁။	ဝါဒယုတ္တိပရိဟာနိ	၁၀၄
၂။	အရိယပုဂ္ဂလသံသန္ဓနပရိဟာနိ	၁၀၆
၃။	သုတ္တသာဓနပရိဟာနိ	၁၃၂

အင်္ဂါမြန် ၄-က-

[၁]

ကထာဝတ္ထုပါဠိတော် မြန်မာပြန်

ဦးရေ	ဆကြောင်းအရာ				ပျက်နှာအမှတ်
၃-ဗြဟ္မစရိယကထာ					
၁။ သုဒ္ဓဗြဟ္မစရိယကထာ	၁၃၈
၂။ သံသန္ဓနုဗြဟ္မစရိယကထာ	၁၄၇
၃-ဩဓိသောကထာ					
၄-ဧဟတိကထာ					
၁။ နသုတ္တာဟရဏကထာ	၁၅၇
၂။ သုတ္တာဟရဏကထာ	၁၆၁
၅-သဗ္ဗမတ္တိတိကထာ					
၁။ ဝါဒယုတ္တိ	၁၆၃
၂။ ကာလသံသန္ဓနာ	၁၆၄
၆-အတိတက္ခန္ဓာဒိကထာ					
၁။ နသုတ္တသာဓန	၁၉၉
၂။ သုတ္တသာဓန	၂၀၆
၇-ကေဝံအတ္တိတိကထာ					
၁။ အတိတာဒိကေစ္စကထာ	၂၀၇
၂။ အနာဂတာဒိကေစ္စကထာ....	၂၁၁
၈-သတိပဋ္ဌာနကထာ					
၉-ဧဟဝတ္တိကထာ					
၂-ဒုတိယဝဂ် (၁၀)	၁-ပရူပဟာရကထာ				၂၂၃
၂-ဒုတိယဝဂ် (၁၁)	၂-အညာဏကထာ				၂၃၄
၂-ဒုတိယဝဂ် (၁၂)	၃-ကင်္ခါကထာ				၂၄၂
၂-ဒုတိယဝဂ် (၁၃)	၄-ပရဝိတာရဏကထာ				၂၄၉
၂-ဒုတိယဝဂ် (၁၄)	၅-ဝစိထေဒကထာ				၂၅၅
၂-ဒုတိယဝဂ် (၁၅)	၆-ရက္ခာဟာရကထာ				၂၆၅
၂-ဒုတိယဝဂ် (၁၆)	၇-စိတ္တိတိကထာ				၂၆၆
၂-ဒုတိယဝဂ် (၁၇)	၈-ကုက္ကုဋကထာ				၂၇၁
၂-ဒုတိယဝဂ် (၁၈)	၉-အနုပဗ္ဗာဘိသမယကထာ				၂၇၆
၂-ဒုတိယဝဂ် (၁၉)	၁၀-ဝေါဟာရကထာ				၂၈၅

မာတိကာ

ဦးစေ့

အကြောင်းအရာ

မျက်နှာအမှတ်

၂-တတိယဝဂ်	(၂၀)	၁-နိရောဓကထာ	၂၉၁
၃-တတိယဝဂ်	(၂၁)	၁-ဗလကထာ	၂၉၃
၃-တတိယဝဂ်	(၂၂)	၂-အရိယန္တိကထာ	၂၉၇
၃-တတိယဝဂ်	(၂၃)	၃-ဝိပုတ္တိကထာ	၃၀၉
၃-တတိယဝဂ်	(၂၄)	၄-ဝိပုဇ္ဇမာနကထာ	၃၁၁
၃-တတိယဝဂ်	(၂၅)	၅-အဋ္ဌမကကထာ	၃၁၄
၃-တတိယဝဂ်	(၂၆)	၆-အဋ္ဌမကဿဏုန္တိယကထာ	၃၂၀
၃-တတိယဝဂ်	(၂၇)	၇-ဒိဗ္ဗစက္ခုကထာ	၃၂၅
၃-တတိယဝဂ်	(၂၈)	၈-ဒိဗ္ဗသောတကထာ	၃၂၉
၃-တတိယဝဂ်	(၂၉)	၉-ယထာကမ္မုပ္ပဂတဉာဏကထာ	၃၃၁
၃-တတိယဝဂ်	(၃၀)	၁၀-သံဝရကထာ	၃၃၃
၃-တတိယဝဂ်	(၃၁)	၁၁-အသညကထာ	၃၃၇
၃-တတိယဝဂ်	(၃၂)	၁၂-နေဝသညာနာသညာယထနကထာ	၃၄၀
၄-စတုတ္ထဝဂ်	(၃၃)	၁-ဂိဟိဿအရဟာတိကထာ	၃၄၅
၄-စတုတ္ထဝဂ်	(၃၄)	၂-ဥပပတ္တိကထာ	၃၄၇
၄-စတုတ္ထဝဂ်	(၃၅)	၃-အနာသဝကထာ	၃၅၀
၄-စတုတ္ထဝဂ်	(၃၆)	၄-သမန္နာဂတကထာ	၃၅၄
၄-စတုတ္ထဝဂ်	(၃၇)	၅-ဥပေက္ခာသမန္နာဂတကထာ	၃၆၁
၄-စတုတ္ထဝဂ်	(၃၈)	၆-ဗောဓိယာဗုဒ္ဓေါတိကဇာ	၃၆၂
၄-စတုတ္ထဝဂ်	(၃၉)	၇-လက္ခဏကထာ	၃၆၆
၄-စတုတ္ထဝဂ်	(၄၀)	၈-နိယာမောက္ကန္တိကထာ	၃၆၉
၄-စတုတ္ထဝဂ်	(၄၁)	၉-အပရာပိသမန္နာဂတကထာ	၃၇၄
၄-စတုတ္ထဝဂ်	(၄၂)	၁၀-သဗ္ဗသံယောဇနပုဟာနကထာ	၃၈၂

ကထာဂတ္ထုပါဠိတော် မြန်မာပြန်

ပဌမတွဲ မာတိကာ ပြီး၏။

ဣဒ္ဓိတင်သိမ္ပတိရန် သင်္ဂေဟိတလက္ခဏာများ

“ ” ဤကဲ့သို့ ကော်မာပြုလျှင် ကော်မာအတွင်းရှိ စာပိုဒ်များမှာ ပုဂ္ဂိုလ်တဦးဦး၏ ဆိုလိုသော အခြင်းအရာ ‘အာကာရ’ ဟု သိမှတ်ရန်။

‘ ’ ဤကဲ့သို့ ကော်မာပြုလျှင် ရွှေက ကပ်လျက်ရှိသောပုဒ်နှင့် အဓိပ္ပါယ်သဘောတူ ဟု သိမှတ်ရန်။

“ ‘ ’ ” ဤကဲ့သို့ ကော်မာနှစ်ထပ်ပြုလျှင် ပုဂ္ဂိုလ်တဦးဦး၏ ဆိုလိုသောစကား အတွင်း၌ အခြားပြောဆိုပုံ စကားတရပ်ရှိနေသည် ဟု သိမှတ်ရန်။

() ဤကဲ့သို့ ဘရက်ကက် လက်သည်းကွင်းဖြုလျှင် ၎င်းအတွင်းရှိ ပုဒ်သည် မူရင်း ပါဠိတော်တွင် တိုက်ရိုက်မလာ၊ မြန်မာအလုံးအနှုန်းအရ ပြည့်စုံစေရန် ဖြည့်စွက်သောပုဒ် ဟု သိမှတ်ရန်။

-- ဒက်ခေါ် မျဉ်းတိုကိုပြုလျှင် စကားဝါကျ မဆုံးသေး ဟု သိမှတ်ရန်။

[] ဤကဲ့သို့ ကွင်းချိပ်ကိုပြုလျှင် ၎င်းအတွင်းရှိ စာများမှာ ရှေးနည်းတူ ဆက်လက်ပြု လုပ်ရန် (ဖော်ထုတ်ရွတ်ဆိုရန်) မှာထားသော စကားများ ဖြစ်သည် ဟု သိမှတ်ရန်။

၁-၂-ဤကဲ့သို့ စာသားအတွင်း၌ ဂဏန်းကိုပြုလျှင် ၎င်းဂဏန်းရှေ့၌ ကပ်လျက်ရှိသော ပုဒ်၏ အဓိပ္ပါယ်ကို သိလွယ်စေရန် စာမျက်နှာအောက်ခြေတွင် မျဉ်းသားလျက် သီးခြား ဂဏန်း အစဉ်အလိုက် ဖော်ပြထားသည်ဟု သိမှတ်ရန်။ * ဤကဲ့သို့ ချရာပွင့်ပြရာ၌လည်း ထိုအတူပင် မှတ်သားရန်ဖြစ်ပါသည်။

ကထာဝတ္ထုပါဠိတော် ပြန်မာပြန်

ကျမ်းဦးမှတ်ဖွယ်

ကထာဝတ္ထုကျမ်းသည် ခုနစ်ကျမ်းသော အဘိဓမ္မာကျမ်းတို့တွင် ပဉ္စမမြောက် ကျမ်းဖြစ်၏။ ဤကျမ်းကို အိန္ဒိယရာဇဝင်များအရ သာသနာနှစ် ၃၀၄ (၂၄၀-ဘီစီ^၁) တွင် အသျှင်မဟာမောဂ္ဂလိ ပုတ္တတိဿအသျှင်မြတ်သည် ရှစ်ပါးသော အကြောင်းအခြေခံရှိသော ဝါဒယုတ္တိကိုအစပြု၍ မြတ်စွာဘုရား ဟောထားတော်မူခဲ့သော မာတိကာခေါင်းစဉ်ဖြင့် သကဝါဒ၌ သုတ်ငါးရာ ပရဝါဒ၌ သုတ်ငါးရာ အညီအမျှပြုကာ သုတ်ပေါင်းတထောင် တန်ဆာဆင်လျက် ပါဠိလိပုတ်ပြည်၌ ဟောတော်မူခဲ့လေသည်။

[အသောကမင်းကြီးသည် သာသနာ ၂၇၁ (၂၇၃-ဘီစီ) တွင် နန်းတက်သည်။ နောက်လေးနှစ် ပြည်တွင်းရေးသုမ်သင်ပြီး သာသနာ ၂၇၅ (၂၆၉-ဘီစီ) တွင် အဘိသိက်ခံ၏။ အဘိသိက်ခံပြီး နှစ်ပေါင်း ၂၉-နှစ်အကြာ သာသနာ ၃၀၄ (၂၄၀-ဘီစီ) တွင် တတိယသံဂါယနာပွဲကို ကျင်းပသည်။ သာသနာ ၃၁၂ (၂၃၂-ဘီစီ) တွင် နတ်ရွာစံသည်ဟု ရှေးဟောင်းဟိန္ဒူခေတ် အိန္ဒိယရာဇဝင်တွင် အဆိုရှိ၏။ ထိုစကားများအရ ကထာဝတ္ထုကျမ်းကို အသျှင်မဟာမောဂ္ဂလိပုတ္တတိဿဟောသော နှစ်မှာလည်း တတိယ သံဂါယနာတင်သော နှစ်နှင့် တနှစ်တည်း သာသနာ ၃၀၄ (၂၄၀ ဘီစီ) သာ ဖြစ်နိုင်ပေ၏။ သို့သော် ပါဠိမှတ်တမ်းများ၌ တတိယသံဂါယနာတင်သောနှစ်မှာ သာသနာ ၂၃၅-ခုနှစ်ဖြစ်ကြောင်း ပြဆိုထားချက်များရှိသဖြင့် အထက်ပါ အိန္ဒိယရာဇဝင်စကားနှင့် နှိုင်းယှဉ်သော် နှစ်ပေါင်း ၇၀-ခန့် ကွာခြားနေကြောင်း တွေ့ရှိရပေသည်။]

ထိုစကားကို ထင်ရှားစေဦးအံ့—

မြတ်စွာဘုရား ပရိနိဗ္ဗာန် ဝင်စံတော်မူပြီးသည့်နောက် သာသနာနှစ် ၁၀၀-အရောက်တွင် ဝေသာလီပြည်၌ ဝဇ္ဇီတိုင်းသား ရဟန်းများသည် အဓမ္မဝတ္ထုဆယ်ပါးကို ကျင့်သုံးပြောဟောနေကြသဖြင့် အသျှင်မဟာယသမထေရ်မြတ်က အားထုတ်ကြိုးပမ်းလျက် လဇ္ဇိသုမ္ပန် ပညာဝန်ဖြစ်တော်မူကြသည့် ၇၀၀-သော ရဟန္တာမထေရ်ကြီးတို့ကို စုစည်းကာ အဓမ္မဝါဒီ ဝဇ္ဇီတိုင်းသားရဟန်းများအား နှင်ထုတ်ပြီးလျှင် အသျှင်သဗ္ဗကာမိမဟာထေရ်မြတ်ကြီးကို အကြီးအမှူးပြုလျက် မဂဓတိုင်းရှင် ဘုရင်ကာလာသောကမင်းကြီး၏ ကူညီထောက်ပံ့မှုကို ခံယူ၍ ဒုတိယသံဂါယနာတင်တော်မူခဲ့ကြသည်။

ထိုအခါ ဝဇ္ဇီတိုင်းသား ရဟန်းများကလည်း မိမိတို့နှင့်သဘောတူညီသော အသင်းအပင်းကို ရွာကြံစုပေါင်း၍ ကောသမ္ဗိပြည်တွင် စင်ပြိုင်သံဂါယနာတင်ကြ၏။ ၎င်းတို့သံဂါယနာကို သံဃာတသောင်းဖြင့် သံဂါယနာတင်သဖြင့် မဟာသံဃိကသံဂါယနာဟူသော အမည်ကို ခံယူခဲ့ကြသည်။ ထို့ကြောင့် ၎င်းတို့ဂိုဏ်းကို မဟာသံဃိကဂိုဏ်းဟူ၍ ၎င်း မဟာသဂီတိဂိုဏ်းဟူ၍ ၎င်းခေါ်တွင်စေခဲ့ကြ၏။

၁။ Before Christ. ခရစ်မပေါ်မီဟု ဆိုလို၏။

ထိုအချိန်မှစ၍ ပဌမသံဂါယနာတင် သံဃာတော်အစဉ်မှ ထေရဝါဒဂိုဏ်း မဟာသံဃိက (မဟာသင်္ဂီတိ)ဂိုဏ်းဟူသော ဂိုဏ်းကြီးနှစ်ဂိုဏ်း ကွဲပြား၍လာကြသည်။ ထို့နောက် မဟာသံဃိက ဂိုဏ်းဝင်တို့သည် ၎င်းတို့၏ဂိုဏ်းကို ကျယ်ပြန့်သည်ထက် ကျယ်ပြန့်အောင် ပြန့်လွှင့် အားထုတ်ကြ ကုန်၏။

သို့သော်လည်း ထိုမဟာသံဃိကဂိုဏ်းနှင့် ထေရဝါဒ နှစ်ဂိုဏ်းလုံးသည်ပင် မြတ်စွာဘုရား သာသနာတော်နှစ် ဒုတိယနှစ်တရာ (အနှစ်နှစ်ရာ) အတွင်း၌ ဂိုဏ်းအမျိုးမျိုး ကွဲပြား၍ လာလေသည်။

၎င်းတို့မှာ—

မူလ မဟာသံဃိက(မဟာသင်္ဂီတိ)ဂိုဏ်းမှ (၁) ဂေါကုလိကဂိုဏ်းနှင့် (၂) ဧကဗျောဟာရ ဂိုဏ်းဟူ၍ နှစ်ဂိုဏ်းကွဲလာကြပြီးနောက် ဂေါကုလိကဂိုဏ်းမှ တဖန် (၃) ပဏ္ဍတ္တိဂိုဏ်းနှင့် (၄) ဗဟုဿုတိကဂိုဏ်းဟူ၍ ကွဲလာကြပြန်သည်။ ထိုမှတဖန် ၎င်းဗဟုဿုတိကဂိုဏ်းမှပင် (၅) စေတိယဂိုဏ်းဟူသောအမည်ဖြင့် တဂိုဏ်းထွက်လာပြန်ရာ မူလ မဟာသံဃိကဂိုဏ်းနှင့်သော် ဂိုဏ်းခြောက်ဂိုဏ်းကွဲလာလေသည်။

မူလထေရဝါဒဂိုဏ်းကြီးမှလည်း ဦးစွာပဌမ (၁) ဖောဓာသကနှင့် (၂) ဝဇ္ဇိပုတ္တကဟု နှစ်ဂိုဏ်းကွဲပြားလာပြီးနောက် တဖန် ဝဇ္ဇိပုတ္တကဂိုဏ်းမှ (၃) ဓမ္မုတ္တရိယ (၄) ဘဒြယာနိက (၅) ဆန္ဒာဂါရိယ (၆) သမ္ပတိယဟု ၄-ဂိုဏ်းကွဲပြန်လေ၏။ မဟာသံဃိကဂိုဏ်းမှ (၇) သဗ္ဗတ္ထိ (၈) ဓမ္မဂုတ္တဟူ၍ နှစ်ဂိုဏ်းကွဲပြီးနောက် သဗ္ဗတ္ထိဂိုဏ်းမှ (၉) ကဏ္ဍပိက (၁၀) သင်္ကန္တိက (၁၁) သုတ္တဝါဒဟု အဆင့်ဆင့် သုံးဂိုဏ်းကွဲလာပြန်၏။ သို့နှင့် မူလထေရဝါဒဂိုဏ်းကြီးနှင့်သော် ၁၂-ဂိုဏ်းဖြစ်လာလေသည်။

ဤသို့လျှင် သာသနာနှစ် နှစ်ရာအတွင်း၌ ထေရဝါဒဂိုဏ်းကွဲ ၁၂-ဂိုဏ်းနှင့် မဟာသံဃိက ဂိုဏ်းကွဲ ၆-ဂိုဏ်း နှစ်ရပ်ပေါင်း သံဃဂိုဏ်း ၁၈-ဂိုဏ်းဖြစ်လာလေသည်။

ထိုမျှသာမက နောက်၌ ဟေမဝတ၊ ရာဇဂိရိက၊ သိဒ္ဓတ္ထိက၊ ပုဗ္ဗသေလိယ၊ အပရသေလိယ၊ ဝါဇီရိယဟူ၍ အဆက်ဆက် ခြောက်ဂိုဏ်းကွဲလာသေးသည်ဟု တွေ့ရှိရသေး၏။ ထိုခြောက်ဂိုဏ်းတွင် ပုဗ္ဗသေလိယ၊ အပရသေလိယ၊ ရာဇဂိရိက၊ သိဒ္ဓတ္ထိကဟူသော ၄-ဂိုဏ်းကို အန္ဓကဂိုဏ်းဟု ခေါ်တွင်ကြောင်း ယင်းအန္ဓကဂိုဏ်းတို့သည် နောက်ပိုင်းမှ ဖြစ်ပေါ်လာကြကြောင်း ကထာဝတ္ထု အဋ္ဌကထာ သတိပဋ္ဌာနကထာအဖွင့်၌ ပြဆိုထားပေသည်။ ဤ ၆-ဂိုဏ်းလုံးပင် ထွန်းကားသော ဂိုဏ်းများမဟုတ်သဖြင့် အထူးအမှတ်အသား မထားကြကုန်ဟူ၍လည်း ဖော်ပြထားသေးသည်။ သို့သော် ကထာဝတ္ထုပါဠိတော်တွင် စင်ကြယ်သော ထေရဝါဒမှတစ်ပါး အထူးပြု၍ ဖော်ထုတ် ဝေဖန်အပ်သော ဝါဒတို့မှာ သံဃဂိုဏ်း ၁၇-ဂိုဏ်းမှ ၈-ဂိုဏ်းတို့နှင့် အန္ဓကဂိုဏ်း ၄-ဂိုဏ်းတို့၏ ဝါဒတို့ပင် ဖြစ်သဖြင့် အထက်ပါစကားရပ်ကို စဉ်းစားသင့်ပေသည်။

မှန်ပေ၏ ထေရဝါဒ ပင်မသံဃဂိုဏ်းမှတစ်ပါး အခြား ၁၇-ဂိုဏ်းတို့၏ ဝါဒတို့တွင် ဝဇ္ဇိပုတ္တက၊ သမ္ပတိယ၊ သဗ္ဗတ္ထိဝါဒီ၊ ကဏ္ဍပိက၊ မဟာသံဃိက၊ ဂေါကုလိက၊ ဘဒြယာနိကနှင့် ဖောဓာသက

ကျမ်းဦးမှတ်ဖွယ်

ဟူသော ၈-ဂိုဏ်းတို့၏ ဝါဒများနှင့် ဖော်ပြပါ အန္တက ၄-ဂိုဏ်းတို့၏ ဝါဒများကိုသာ ကထာဝတ္ထု၌ ဝေဖန်တင်ပြထားကြောင်း ကြွင်းသော ထေရဝါဒနှင့် မဟာသံသိကဂိုဏ်းကဲ့ ၉-ဂိုဏ်း၏ ဝါဒများကို ဖော်ပြမထားကြောင်း သို့သော် ထိုဂိုဏ်းများမှ အလွတ်ဖြစ်သော ဥတ္တရာပထက၊ ဝေတုလ္လကနှင့် ဟေတုကဝါဒ၏ အယူဝါဒများကိုကား ဖော်ပြထားသေးကြောင်း အဋ္ဌကထာအရ သိရှိရပေသည်။

[အခြားမှတ်တမ်းများ၌ အန္တကဂိုဏ်းကဲ့များနှင့်ပတ်သက်၍ ရေးသားပုံမှာ အသောက မင်းကြီးလက်ထက်၌ နှင်ထုတ်ခံရသော တိတ္ထိဂိုဏ်းဝင်တို့သည် ပါဠိပုတ်ပြည်မှ ထွက်သွား ကြပြီး ဘုရင်ရှင်ပြည်အနီး နာလန္ဒမြို့၌ စုပေါင်းကြကာ ဗုဒ္ဓသာသနာကို ဥပါယ်တမျှ၌ဖြင့် ဖျက်ဆီးရန် တိုင်ပင်လျက် ဖော်ပြပါ သံသိကဂိုဏ်း ၁၈-ဂိုဏ်းသို့ ချဉ်းကပ်ကြကြောင်း စင်ကြယ်သော မူလထေရဝါဒဂိုဏ်းသို့ မချဉ်းကပ်နိုင်ပဲ ကျန် ၁၇-ဂိုဏ်းသို့ ချဉ်းကပ်ကြ ပြီး မိမိတို့၏ တိတ္ထိအဖြစ်ကို မသိစေဘဲ သဒ္ဓါပဗ္ဗဒိတယောင်ယောင်ပြု၍ ရဟန်းပြုကြ ကြောင်း ပိဋကတော်များကို သင်ကြားကြပြီးနောက် ကောသလပြည်သို့ သွားကြလျက် မေဓဝိနယကိုဖျက်ဆီးရန် တိုင်ပင်၍ သာသနာ ၂၅၃-ခုနှစ်တွင် (၁) ဟေမဝတိက (၂) ဘုရင်ရိက (၃) သိဒ္ဓတ္ထိက (၄) ပုဗ္ဗသေလိယ (၅) အပရသေလိယ (၆) ဝါဇီရိယ (၇) ဝေတုလ္လက (၈) အန္တကနှင့် (၉) အညမဟာသံသိကဟူ၍ ဂိုဏ်း ကိုးဂိုဏ်းကို ဖွဲ့စည်းကြကြောင်း ၎င်းဂိုဏ်း ကိုးဂိုဏ်းတို့မှ အစဉ်အတိုင်း (၁) ဝဏ္ဏပိဋက (၂) အင်္ဂုလိ မာလပိဋက (၃) ဂုဠဝေဏန္တရာ (၄) ရဋ္ဌပါလဂဠိတ (၅) အာဠဝကဂဠိတ (၆) ဂုဠ ဝိနယ (၇) ဝေတုလ္လပိဋက (၈) ရတနာကုဋနှင့် (၉) အက္ခရာသာရိယဟူသောကျမ်း များကို အသီးအသီး ပြုစုကြကြောင်းဖြင့် ရေးသားထားသည်ကို တွေ့ရပေသည် ။ ဤ မှတ်တမ်းများအရဆိုလျှင် ဟေမဝတိကစသော ဤဂိုဏ်း ၉-ဂိုဏ်းသည် တိတ္ထိများသာ ဖြစ်ကြကြောင်း အသျှင်မဟာမောဂ္ဂလိပုတ္တတိဿမထေရ်မြတ်က တိတ္ထိတို့ကို စိစစ်ပြီး နှင်ထုတ်စဉ်က ၎င်းတို့မှာ ဘုရားဟော ပိဋကတော်များကို သင်ကြားထားသူများဖြစ်၍ မပါဝင်ပဲ ကထာဝတ္ထုကျမ်းကို ဟောကြားမှ ယခင် ၁၇-ဂိုဏ်းနှင့်အတူ ပေါ်ပေါက်လာရ ကြောင်း သိရပေသည်။]

(ဂိုဏ်းကွဲများ ရှင်းလင်းချက်ဖယား) မူလသံဃာ

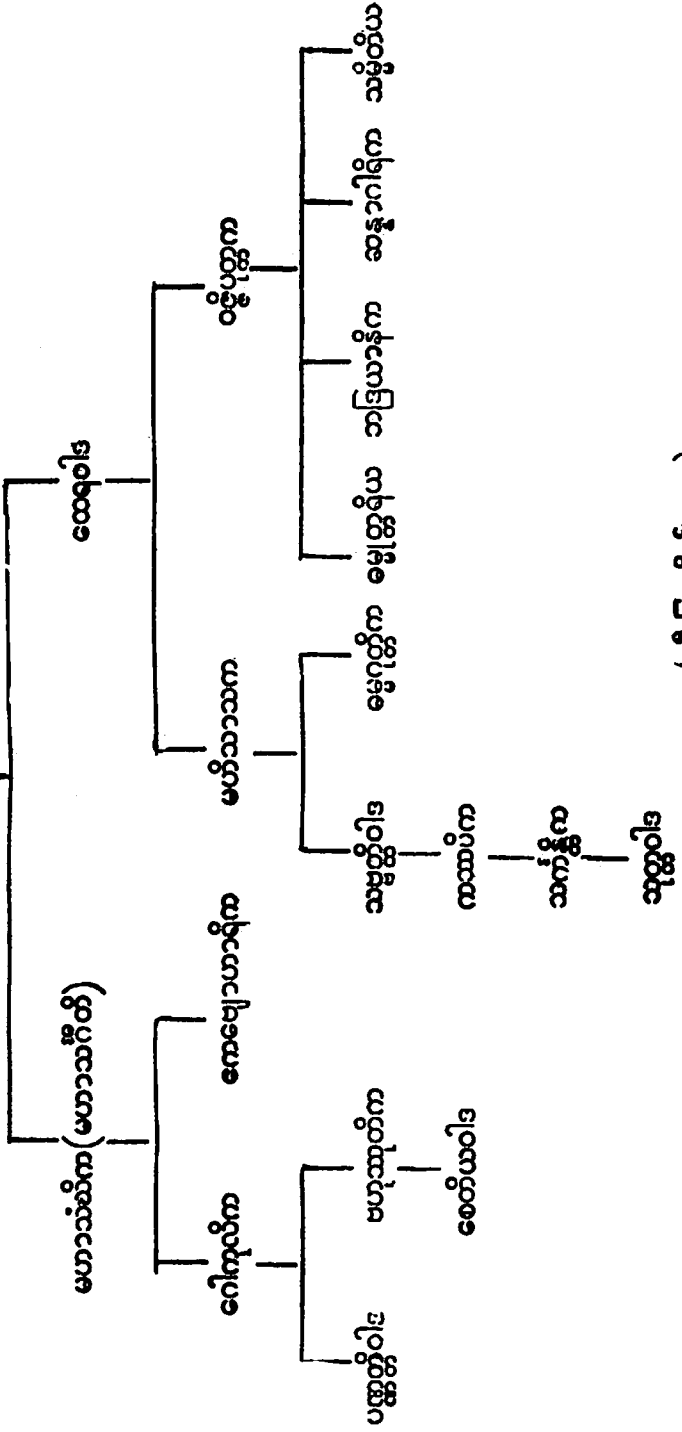

(သီးခြားဂိုဏ်းများ)

ရာဇဂိရိက, သိဒ္ဓတ္ထိက, ပုဗ္ဗဇေလိယ, အပရသေလိယ, ဝါဠိရိယ (အခြားမှတ်တမ်းများအရ ဂိုဏ်းများ)

ဟောမဝတိက, ရာဇဂိရိက, သိဒ္ဓတ္ထိက, ပုဗ္ဗဇေလိယ, အပရသေလိယ, ဝါဠိရိယ, ဝေတုလ္လက, အနုက, အညမဟာသံဃက (ဤစာရင်းများမှ လွတ်သောဂိုဏ်း) ဥက္ကရာပထက, ဟေတုကဝါဒ

ကျမ်းဦးမှတ်ဖွယ်

[၅]

သာသနာနှစ် ၂၇၁ (၂၇၃ ဘီစီ) တွင် မဂဓတိုင်း ပါဠိလိပုတ် နေပြည်တော်၌ နန်းတက် တော်မူသော အသောက မင်းတရားကြီးသည် နန်းတက်ပြီး လေးနှစ်မြောက် သာသနာ ၂၇၅ (၂၆၉-ဘီစီ) တွင် အဘိသိက်ခံ၍ လေးနှစ်အကြာ၌ တူတော်သူ ခုနစ်နှစ်ရွယ် နိဂြောဓသောမဏေ ကို အကြောင်းပြု၍ ဗုဒ္ဓသာသနာဝင် ဖြစ်လာပြီးလျှင် အဘိသိက်ခံပြီး ၂၉-နှစ် မြောက်တွင် အသျှင်မဟာမောဂ္ဂလိပုတ္တတိဿထံ ချဉ်းကပ်၍ မြတ်စွာဘုရား၏တရားတော်ကို သင်ကြားလေ့လာ လျက် သံဃဂိုဏ်း၏ အဓိကရုဏ်းကို ငြိမ်းစေရလေသည်။

ဤစကားရပ်၌ပါဝင်သော အသျှင်မဟာမောဂ္ဂလိပုတ္တတိဿမထေရ်မြတ်၏ အကြောင်းကား သက်တော်ထင်ရှား မြတ်စွာဘုရားလက်ထက်တော် ဝိနယဓရ တေဒဂ်ရ အသျှင်ဥပါလိမထေရ် ၎င်း၏တပည့် အသျှင်ဒါသကမထေရ် ၎င်း၏တပည့် အသျှင်သောဏကမထေရ် ၎င်း၏တပည့် အသျှင်သိဂ္ဂဝမထေရ်ဖြစ်၍ အသျှင်သိဂ္ဂဝမထေရ်၏တပည့်မှာ အသျှင်မဟာမောဂ္ဂလိပုတ္တတိဿ ဖြစ်သဖြင့် အသျှင်ဥပါလိမသော် ငါးဆက်မြောက်မထေရ်မြတ်ပင် ဖြစ်ပေ၏ ။

အသျှင်မဟာမောဂ္ဂလိပုတ္တတိဿမထေရ်မြတ်သည် ဝေသာလီပြည် မောဂ္ဂလိပုတ္တား၏ သား တော်ဖြစ်၍ ခုနစ်နှစ်သားအရွယ်ကပင် ဝေဒကျမ်းတို့၌ ပွန်းတီးလိမ္မာခဲ့ပြီး ၎င်းခုနစ်နှစ်အရွယ်တွင် ပင် အသျှင်သိဂ္ဂဝမထေရ်မြတ်အထံ၌ ရှင်သာမဏေပြု၍ ဗုဒ္ဓပိဋကတော်များကို သင်ကြားခဲ့၏။ ထိုနောက် အသျှင်သိဂ္ဂဝမထေရ်၏ စေလွှတ်ပို့ဆောင်ချက်အရ အသျှင်စဏ္ဍဝဇီတ မထေရ်ထံသို့ ရောက်ရှိ၍ ပိဋကတော်များကို ဆက်လက်သင်ကြားခဲ့ပြီး ဆရာရှင်တို့ မျက်ကွယ်ပြုပြီးသည့် နောက်တွင်ကား အသျှင်မဟာမောဂ္ဂလိပုတ္တတိဿ ဟူသောအမည်ဖြင့် ထေရဝါဒ သံဃဂိုဏ်းကြီး၏ နာယကအဖြစ်သို့ ရောက်ရှိလာလေတော့၏။

ထိုအချိန်တွင် အသောကမင်းတရားကြီးသည် ဗုဒ္ဓသာသနာတော်မြတ်၏ ဥပါသကာ ဒါယကာ ဖြစ်၍ နေ့စဉ်နေ့တိုင်း ဘုရား တရား သံဃာနှင့် ဆရာဖြစ်သော နိဂြောဓသောမဏေ တို့အား တသိန်းစီနှင့် သံဃာတော်တို့၏ ဆေးဝါးပစ္စည်းအတွက် တသိန်းပါ ငါးသိန်းသော ဥစ္စာတို့ကို လှူဒါန်းမြဲဖြစ်သဖြင့် သံဃဂိုဏ်း တဆယ် ရှစ်ဂိုဏ်း အဝင်အပါ ဗုဒ္ဓမြတ်စွာ၏ သာသနာကြီးသည် ပူဇော်သက္ကာရလာဘ်လာဘပေါများ၍ ထွန်းကားဖွင့်လင်း နေပေတော့သည်။

အသောကမင်းတရားကြီးသည် ဖွားမြင်သည်မှစ၍ မင်းအဖြစ်သို့ရောက်သည့် တိုင်အောင် (မင်းဖြစ်၍ ရှစ်နှစ်တိုင်တိုင်လည်း) မျိုးရိုး စဉ်လာအတိုင်း ရှေးဖိုးတော် ခမည်းတော်တို့ကဲ့သို့ပင် နန်းတော်၌ ပြာဟူဏဆရာနှင့် ပြာဟူဏနွယ်ဝင် တိတ္ထိတက္ကတန်းတို့အား နေ့စဉ်ဆွမ်းဝတ်ပြုကာ ကိုးကွယ်၍ နေခဲ့ပေသည်။ သို့သော် နိဂြောဓသောမဏေကို အကြောင်းပြု၍ ဗုဒ္ဓသာသနာ၏ ဥပါသကာ ဒါယကာ ဖြစ်လာသောအခါ ဆိုခဲ့သော တိတ္ထိတက္ကတန်းတို့သည် လာဘ်လာဘ ပါးရှား၍ စားဝတ်နေရေး ခက်ခဲလာရကား ဗုဒ္ဓသာသနာတွင်းသို့ ဝင်ရောက်လာခဲ့ကြသည်။

၎င်းတို့ဗုဒ္ဓသာသနာတွင်းသို့ ဝင်ရောက်လာခြင်းမှာ သာသနာတော်အတွက် ကြီးစွာသော အန္တရာယ်ကြီးတရပ် ဖြစ်လာခဲ့ပေတော့၏။ အဘယ်ကြောင့်ဆိုသော် သဒ္ဓါဗုဗ္ဗိတ အဖြစ်ဖြင့် ဝင်ရောက်လာကြသူများမဟုတ်ပဲ လာဘ်လာဘကို ခြံ၍ ဝင်ရောက်ခဲ့ကြသူများ ဖြစ်သည်နှင့်အညီ လာဘ်လာဘ ပူဇော်သက္ကာရ ရရှိရန် ဖောပြောကြရာ၌ ၎င်းတို့၏ မူရင်းဖြစ်သော မိစ္ဆာဝါဒ

[၂]

ကထာဝတ္ထုပါဠိတော် မြန်မာပြန်

တိတ္ထိဓမ္မတို့ကို ဗုဒ္ဓဝါဒအနေဖြင့် ဟောပြောကြသဖြင့် သာသနာတွင်းသို့ မိစ္ဆာဝါဒများ ထိုးဖောက်စွဲဝင်၍ လာကြသောကြောင့်ပင် ဖြစ်ပေသည်။

ထို့ကြောင့် တဆယ့်ရှစ်ဂိုဏ်းဝင် သံဃာတော်အရှင်တို့သည် အပြင်အပ မိစ္ဆာဝါဒများ ဧဝမဟုတ် ဘင်စွဲလာသောအခါ လွန်စွာပြင်းပြ တုန်လှုပ်ကြကုန်လျက် ဝိနယကုက္ကုစ္စ ဖြစ်တော်မူကြပြီးလျှင် သံဃာ မသန့်စင်မှုကို အကြောင်းပြု၍ အချင်းချင်း ဥပုသ်ပဝါရကာ ပြုဘော်မမူကြပဲ ခုနစ်နှစ် တိုင်တိုင် ရှောင်လွှဲ၍ ဆင်းရဲငြိုငြင်စွာ သီတင်းသုံးတော် မူကြရလေ၏။

ထိုစဉ်အခါ၌ သံဃထေရ်ဖြစ်တော်မူသော အသျှင်မဟာမောဂ္ဂလိပုတ္တတိဿထေရ်မြတ်သည် ဖြစ်ပေါ်နေသော အဓိကရုဏ်းကို သုံးသပ်လျက် နောင်ရေးကို မြော်ကာ အသျှင်မဟိန္ဒမထေရ် အား သံဃာကိုအပ်နှင်း၍ ဂင်္ဂါမြစ်ညာ(အဟောဂင်္ဂါမည်သော တောင်)သို့ ကြွရောက် သီတင်း သုံးတော်မူနေလေသည်။ ထို့ကြောင့် ဤတိတ္ထိအရေးပေါ်နေခိုက် အချိန်မှာ အသျှင်မဟိန္ဒမထေရ် နာယကဖြစ်နေခိုက် အချိန်ပင် ဖြစ်ပေသည်။

[အိန္ဒိယရာဇဝင်မှတ်တမ်းများအရ အသျှင်မဟိန္ဒသည် သာသနာ ၂၆၀ (၂၈၄-ဘိစိ)တွင် ပွားမြင်တော်မူကာ သာသနာ ၂၈၀(၂၆၄-ဘိစိ)တွင် ဖုဟန်းအဖြစ်သို့ရောက်၍ တတိယ သံဂါယနာတင်သောနှစ်မှာ သာသနာ ၃၀၄ (၂၄၀-ဘိစိ)နှစ်ဖြစ်သဖြင့် ထိုအချိန်တွင် အသျှင်မဟိန္ဒမထေရ်သည် သက်တော် ၄၀ ကျော် ဝါတော် ၂၀ ကျော်သို့ အရွယ်တော် ရောက်ရှိနေကြောင်းသိနိုင်၏။ သို့သော် မဟာဝံသတွင်ကား အသျှင်မဟိန္ဒမထေရ် သီဟိုဠ် ကျွန်းသို့ သာသနာပြုကြသောအခါ၌ ၁၂-ဝါသာရီသွေးကြောင်း ပော်ပြထား၏။]

ဤသို့ သာသနာတော်၏အရေးမှာ ရှုပ်ထွေးပေလိမ့်နေသည့်အတွင်း သာသနာ့ဒါယကာ အသောကမင်းတရားကြီးက ဖြေရှင်းရန် စေလွှတ်အပ်သော အမတ်၏ မလိမ္မာမှုကြောင့် ပိုမို အရပ်ဆိုးရသည့် အဖြစ်များပါကြုံ၍ လာရတော့သဖြင့် နောက်ဆုံးတွင် မင်းတရားကြီးသည် သာသနာတော် ဖြစ်ပေါ်နေသော အဓိကရုဏ်းကို ဖြေရှင်းနိုင်မည့် သာသနာပြုပုဂ္ဂိုလ်ကို ရှာဖွေ ရတော့၏။

ထိုအခါ အားလုံးသော သံဃာတော်အရှင်တို့ကပင် ဂင်္ဂါမြစ်ညာ၌ သီတင်းသုံးနေတော်မူ သော အသျှင်မဟာမောဂ္ဂလိပုတ္တတိဿအား တညီတညွတ်တည်း ညွှန်ပြကြကုန်သဖြင့် မင်းကြီး သည် မထေရ်မြတ်အား သုံးကြိမ်တိုင်တိုင် အပင့်လွှတ်၍ ကြွတော်မူလာသောအခါ၌ ဖြစ်ပေါ်နေ သော အဓိကရုဏ်းကို ငြိမ်းအေးစေရန် လျှောက်ထား အပ်နှင်းလေသည်။

အသျှင်မဟာမောဂ္ဂလိပုတ္တတိဿသည် အသောကာရုံ ကျောင်းတော်သို့ မကြွသေးမီ၌ ဥယျာဉ်တော်၌ ခုနစ်ရက်တိုင်တိုင် သီတင်းသုံးကာ မင်းတရားကြီးအား အယူဝါဒတို့ကို သင်ကြား နားလည် စေလေသည်။ ထိုနောက်မှ ကျောင်းတော်သို့ကြွကာ သံဃာအားလုံးကို စည်းဝေးစေ ပြီး တပါးစီ တင်းတိမ်အရံအတွင်းသို့ ဝင်စေ၍ ဗုဒ္ဓဝါဒကို မေးမြန်းတော်မူ၏။

“မြတ်စွာဘုရားသည် အထယ်ဝါဒရှိသနည်း” ဟု မေးတော်မူလျှင် တိတ္ထိဘောင်မှလာသော ရဟန်းတို့သည် ပီမိတို့သိထားသောအတိုင်း သဿတဝါဒီတို့က မြတ်စွာဘုရားသည် သဿတဝါဒီ ဖြစ်ပါသည်ဟု ဖြေကြပြီ။ ဧကစ္စသဿတအယူ၊ အန္တနန္တိကအယူ၊ အမရာဝိက္ခေပိကအယူ၊ အဓိဓူ

၁။ မဟာဝံသ-ထေရသမာဏတ္ထာ ၂၇၆-အား

ကျမ်းဂါးမှတ်စု

သမုပ္ပန္နအယူ၊ သညီဝါဒ၊ ဥစ္ဆေဒဝါဒ၊ ဒိဋ္ဌဓမ္မနိဗ္ဗာနဝါဒအယူရှိသူတို့ကလည်း မိမိတို့၏အယူအတိုင်း ကေစွသသတအယူစသည်တို့သည် ဘုရား၏ဝါဒဖြစ်ကြောင်း အသီးအသီး ဖြေကြားကြကုန်၏။

ထိုအခါ အသောကမင်းဟုတ်ကြီးသည် ရှေးဦးကပင် အယူဝါဒတို့ကို သင်ကြားထားပြီး ဖြစ်သည့်အတိုင်း ထိုရဟန်းတို့၏ အဖြေကို ကြားလျှင်ပင် “ဤရဟန်းသည် ရဟန်းကောင်းမဟုတ်၊ မိစ္ဆာဒိဋ္ဌိအယူရှိသူတည်း” ဟု သိကာ အဝတ်ဖြူလဲ၍ နှင်ထုတ်စေ၏။ “မြတ်စွာဘုရားသည် ‘ဝိဘဠဝါဒ’ ဖြစ်၏” ဟု ဖြေကြားသော ရဟန်းများကို တွေ့လျှင် “ဤရဟန်းတို့သည် ရဟန်းအစစ်တို့တည်း” ဟု သိရသဖြင့် အားပေးစကားပြောကြား၍ ကောင်းမွန်စွာ သီတင်းသုံးစေလေသည်။

[ဝိဘဠဝါဒဟူသည်မှာ အယူဝါဒတမျိုးဟု ထင်မှတ်စရာရှိသော်လည်း စင်စစ်မှာအယူ ဝါဒတမျိုးမဟုတ်ပေ။ ပါဠိတော်များတွင်လည်း ငါသည် ဝိဘဠအယူရှိ၏ဟု ဟောကြား ထားချက်မျိုးကို မတွေ့ရပေ။ မဇ္ဈိမနိကာယ် မဇ္ဈိမပဏ္ဏာသက၊ သုဘသုတ်တွင်မူ “ဝိဘဠဝါဒေါ ခေါ အဟမေတ္တ မာဏဝ၊ နာဟမေတ္တ ကေသဝါဒေါ” စသည်ဖြင့် တောဒေယျ ပုတ္တသုဘလုလင်အား ဟောကြားထားချက် ရှိပေ၏။ “လုလင် ဤနေရာ၌ ငါသည် ခွဲခြား ဝေဖန်၍ ဟောကြားလေ့ရှိ၏။ ဤအရာ၌ ငါသည် တဖက်သတ်အားဖြင့် ဟောကြား လေ့မရှိ” ဟု ဆိုပေရာ မြတ်စွာဘုရားသည် တဖက်အမြင်ဖြင့် ဝါဒပေးသော ယူဆဟောပြော လေ့မရှိ၊ တရားတိုင်း တရားတိုင်း၌ ခွဲခြားဝေဖန် ပညာဉာဏ်ဖြင့် စူးစမ်း၍သာ ဟောကြား တော်မူတတ်သည်ကို ဝိဘဠဝါဒဟု ဆိုလိုပေသည်။]

ဤနည်းဖြင့် သံဃာစင်ကြယ်သောအခါ ရဟန်းတော်တို့ကို တညီတညွတ်တည်း ဥပုသ်ပြုစေ တော်မူ၏။ ထိုအစည်းအဝေး၌ သံဃထေရ်ဖြစ်တော်မူသော အသျှင်မဟာမောဂ္ဂလိပုတ္တတိဿ မထေရ်သည် လက်ရှိဖြစ်ပေါ်နေသော ဘေးကဲ့သို့ မလိုလားအပ်သော ဘေးအန္တရာယ်ကြီးများ နောင်သာသနာတလျှောက်တွင် မပေါ်ပေါက်စိမ့်သောငှါ မြတ်စွာဘုရား ထားတော်မူခဲ့သော မာတိကာကို အကျယ်ဝေဖန်လျက် သကဝါဒသုတ်ငါးရာ ပရဝါဒသုတ်ငါးရာ စုစုပေါင်း သုတ် တထောင်ဖြင့် တန်ဆာဆင်အပ်သော ဤကထာဝတ္ထုကျမ်းကို ဟောတော်မူလေသည်။

ဤ၌ကထာဝတ္ထုဟူသောအမည်ကို စိစစ်ဖွယ်လိုလာပေသည်။ ကထာဟူသောပုဒ် ဝတ္ထုဟူ သောပုဒ် နှစ်ပုဒ်တွင် ကထာဟူသောပုဒ်၏ အဓိပ္ပါယ်မှာ (၁) ပြောဆိုခြင်း (၂) ပြောဆိုကြောင်း နှင့် (၃) ပြောဆိုရာဟူ၍ ထွက်ပေါ်၏။ ယင်းသို့ ထွက်ပေါ်လာသောအဓိပ္ပါယ်ရပ်တို့ကို အရကောဏ် လျှင် (၁) မင်္ဂုလိမ္ပုဖိလာဖြစ်သော တိရစ္ဆာနကထာ (၂) ဆန်ကျွင်ဖက်ဖိနိပ်ပြောဆိုသောဝိဂ္ဂါဟိက ကထာ (၃) ဝမ်းမြောက်ဖွယ် အမြဲသတိရဖွယ်ဖြစ်သော သမ္မောဒနိယ၊ သာရဏီယကထာ (၄) သဗ္ဗညုဘုရားရှင်တို့က ဝေနေယျသတ္တဝါတို့အား အစဉ်အတိုင်း ဟောကြားလေ့ရှိသော အနုပုဗ္ဗိ ကထာ (၅) အချင်းချင်းနှုတ်ဆက်ခေါ်ငင် တိုင်ပင်ဆေးနှေးသော အာလာပ၊ သလ္လာပကထာ (၆) ကြံဆတွေးတော၍ ပြောဆိုရေးသားအပ်သော အပ္ပေအန္တုပုံပြင်၊ ပြဇာတ်မျိုး ပါဝင်သည့် ပဗန္ဓကပ္ပနကထာ စသည်တို့ ထွက်ပေါ်လာကြပေသည်။

ထို့ပြင်လည်း (၁) ဝါဒကထာ = မပောက်မပြန်မှန်သော အကြောင်းယူ၍ အကိုးသာကေ တို့ဖြင့် မိမိဝါဒကို တည်စေကြောင်း၊ တဖက်ဝါဒကို ပယ်ဖျက်ကြောင်းကား (၂) ဧပ္ပကထာ = အပြိုင်စကား၊ အဖျက်စကား၊ ဖိနိပ်ကြောင်းစကားတို့ဖြင့် မိမိဝါဒကိုတည်စေခြင်း၊ တဖက်ဝါဒကို

ပယ်ဖျက်ခြင်းငှါ အားထုတ်ကြောင်းစကား (၃) ဝိတဏှကထာ=အပြိုင်စကား၊ အဖျက်စကား၊ ဖိနှိပ်ကြောင်းစကားတို့ဖြင့် တဖက်ဝါဒကို ပယ်ဖျက်ခြင်းငှါသာ အားထုတ်ကြောင်းစကားဟူ၍ သုံးမျိုးရှိရာ ဤကထာဝတ္ထုလာ ကထာအရ ဝါဒကထာကိုသာလိုအပ်ကြောင်း ကထာဝတ္ထုအနုဂ္ဂိကော ခိုထားပေသည်။

တဖန် ဝတ္ထုဟူသောပုဒ်၏အဓိပ္ပါယ်မှာ တည်ရာ ဖြစ်ရာဟူ၍ ထွက်လာနိုင်ရာ တည်ရာဟူသော အဓိပ္ပါယ်ကို ယူဆ၍ (၁) ပူဇော်ခြင်း၏တည်ရာဖြစ်သော ပူဇောဝတ္ထု (၂) ကျောင်း၏တည်ရာ ကုဋ်ဝတ္ထု (၃) အိမ်၏တည်ရာ ဃာဝတ္ထု (၄) စိတ်စေတသိက်တို့၏တည်ရာ ရုပ်ဝတ္ထုစသည်တို့ အပြင် ပြာကရိုက်အဘိဓာန်အလို ကျမ်းဂန်နှင့် ကျမ်းဂန်၏အပိုင်းကဏ္ဍတို့ကိုပါ ရနိုင်၏။ ထိုမှတစ်ပါး သင်္ခါကရိုက်အဘိဓာန်တို့တွင် အဘိဓမ္မာသဘာဝ အနှစ်သာရစသည်တို့ကိုပါ ယင်းဝတ္ထုပုဒ်က ဟောနိုင်သေးကြောင်း အဆိုရှိပေသည်။

ထိုအဓိပ္ပါယ်တို့ကို စိစစ်၍ ကထာဝတ္ထု၏အဓိပ္ပါယ်ကို ဖော်ထုတ်လျှင် “မှန်ကန်သောအကြောင်း ယုတ္တိ အထောက်အကိုးတို့ဖြင့် မိမိဝါဒကို တည်စေကြောင်း၊ တဖက်ဝါဒကို ပယ်ဖျက်ကြောင်းစကား တို့၏တည်ရာဖြစ်၍ အဘိဓမ္မာသဘာဝ အနှစ်သာရတို့နှင့် ပြည့်စုံသောကျမ်း”ဟု ဆိုလိုပေသည်။

ယင်းကထာဝတ္ထုသည် နိကာယ်အားလျော်စွာ သုတ်အားလျော်စွာ အနက်အဓိပ္ပါယ် အရ ကောက်ပုံ ယူဆပုံ ကွဲပြားနိုင်သေးသဖြင့် ဤ၌ အတန်ငယ် စိစစ်ရန် လိုပေလိမ့်ဦးမည်။

(၁) “ဣတိဟ ဘဂဝါ ဒိဃတပဿိ” နိဂဏ္ဌံ ဣမသ္မိံ” ကထာဝတ္ထုသ္မိံ” ယာဝတတိယကံ ပတိဋ္ဌာပေသိ” ဟူသော မဇ္ဈိမနိကာယ် ဥပါလိသုတ်လာ ကထာဝတ္ထုဟူသောပုဒ်၌ ကထာဝတ္ထု ဟူသောပုဒ်ကို “တတ္ထ ကထာဝတ္ထုသ္မိန္နိတ္ထေ ကထာယေဝ ကထာဝတ္ထု” ဟု အဋ္ဌကထာဖွင့်ပြထား သဖြင့် ကထာဝတ္ထုဟူသည်မှာ မဇ္ဈိမနိကာယ် ဥပါလိသုတ်အလို စကားသာမညအနက်ရပေသည်။

(၂) “ဒဿယိမာနိ ဘိက္ခဝေ ဣထာဝတ္ထုနိ။ကတမာနိ ဒသ အပ္ပိစ္ဆကထာ။ပ။ ဝိမုတ္တိဉာဏ ဒဿနကထာတိ ဣမာနိ ခေါ ဘိက္ခဝေ ဒသ ကထာဝတ္ထုနိ” ဟူသော အင်္ဂုတ္တရဒဿကနိပါတ် လာ ကထာဝတ္ထုပုဒ်ကို အဋ္ဌကထာက အနက်အထူး မဖွင့်သော်လည်း ကထာဝတ္ထုဿရ အပ္ပိစ္ဆ ကထာစသော ကထာ ၁၀-မျိုးသာဖြစ်ကြောင်း ထင်ရှားပေသည်။

(၃) “ယံ ပုဂ္ဂလကထာဒီနံ၊ ကထာနံ ဝတ္ထုဘာဝတော။ ကထာဝတ္ထုပကရဏံ၊ သင်္ခေပနေ အဒေသယိ” ဟူသော ကထာဝတ္ထုအဋ္ဌကထာ “ကထာနံ ဝတ္ထုဘာဝတောတိ ကထာသမုဒါယဿ ပကရဏဿ အတ္ထနော ဧကဒေသာနံ ဩကာသဘာဝံ ဝဒတိ” ဟူသော ကထာဝတ္ထု မူလဋီကာ တို့၏ဖွင့်ပြချက်အရ အဘိဓမ္မာလာ ကထာဝတ္ထုမှာ “ပုဂ္ဂလကထာစသော ကထာတို့၏တည်ရာ” ဟူ၍ အဓိပ္ပါယ်ရလျက် “အဘိဓမ္မာခုနစ်ကျမ်းတွင် ပဉ္စမမြောက်ကျမ်း” ဟူ၍ အရကောက်နိုင်ပေ၏။

ဤကထာဝတ္ထုကျမ်းသည် ဘုရားလက်ထက်တော်က သင်္ခေပအနေဖြင့် တည်ရှိခဲ့ပြီး ယင်း သင်္ခေပဖြစ်သော ကထာဝတ္ထုကျမ်းကိုပင် အဘိဓမ္မာကျမ်းတကျမ်း အနေဖြင့် ဘုရားတပည့်

၁။ မ-၂-၃-၃၆။ ၂။ မ ၅-၃-၃၇။ ၃။ အ-၃-၃၅၉။ ၄။ အဘိ-၅-၃-၁၁။ ၅။ မူလဋီ-၃-၄၇။

ကျမ်းဦးမှတ်ဖွယ်

[၃]

သာဝက သာဝိကာတို့ လေ့လာတော်မူခဲ့ကြောင်း မဟာပညာတေဒဂ်တော်ရ ခေမာထေရီ ဥဒါန်း ကျူးအပ်သော အောက်ပါထေရီအပဒါန်လာ ဂါထာဖြင့် ထင်ရှားပေသည်။

“ကုသလာဟံ ဝိသုဒ္ဓိသု၊ ကထာဝတ္ထုဝိသာရဒါ။

အဘိဓမ္မနယညူ စ၊ ဝသီပုတ္တာမိ သာသနေ”။

“ငါသည် ဝိသုဒ္ဓိတရားတို့၌ လိမ္မာသောသူဖြစ်ရပေ၏၊ ကထာဝတ္ထု(ကျမ်း)၌ ရဲရင့်သောသူ ဖြစ်ရပေ၏၊ အဘိဓမ္မာနယတို့၌ နားလည်သူဖြစ်ရပေ၏၊ သာသနာတော်၌ မဂ်ဖိုလ်ဉာဏ်ရောက် ဝသီဘော်မြောက်သူလည်း ဖြစ်ရပေ၏”

ထိုမှတပါး အပဒါန်ပါဠိတော် ဗုဒ္ဓဝဂ် ပုဏ္ဏမန္တာဏိပုတ္တထေရအပဒါန်၌—

“သံခိတ္တေနပိ ဒေသေမိ၊ ဝိတ္တာရေန တထေဝ’ဟံ။

အဘိဓမ္မနယညူဟံ၊ ကထာဝတ္ထု ဝိသုဒ္ဓိယာ။

သဗ္ဗေသံ ဝိညာပေတွာန၊ ဝိဟရာမိ အနာသဝေါ”။

ဟူသောဂါထာ၏အဖွင့်အဋ္ဌကထာတွင် ကထာဝတ္ထုဝိသုဒ္ဓိယာပုဒ်ကို “ကထာဝတ္ထုဝိသုဒ္ဓိယာတိ ကထာဝတ္ထုပ္ပကရဏေ ဝိသုဒ္ဓိယာ ဆေကော” ဟု ကထာဝတ္ထုကျမ်းကို တိုက်ရိုက် ဖွင့်ဆိုထား ဆဖြင့် ပဋိသမ္ဘိဒါပတ္တ ရဟန္တာအရှင်မြတ်ကြီးများ ကထာဝတ္ထုကျမ်းကို လေ့လာတော်မူကြ ကြောင်း ပိုမိုထင်ရှားပြန်လေသည်။

သို့ဖြစ်ရကား- ဗုဒ္ဓဝါဒကို အပြည့်အစုံပြု၍ သာသနာပ အညတိတ္ထိယတို့၏ ဝါဒအမျိုးမျိုး မိစ္ဆာတရားဆိုးတို့ကို ဖျက်ချိုး သုခိသင်ရာဖြစ်သော ဗုဒ္ဓရှင်တော်မြတ်ဘုရား ကိုယ်တော်တိုင် သင်္ခေပဒေသနာ မာတိကာအနေဖြင့် ဟောခဲ့၍ သာဝက သာဝိကာ ရဟန္တာအရှင်မြတ်များပင် မပြတ်လေ့လာ သုံးသပ်ရာဖြစ်သော ပဋိသမ္ဘိဒါပတ္တ ဗုဒ္ဓသာဝက တတိယသံဂါယနာ သံသနာယက အသျှင်မဟာမောဂ္ဂလိပုတ္တတိဿအရှင်မြတ် အကျယ် ဟောကြားတော်မူခဲ့သည့် ဤကထာဝတ္ထု ကျမ်းသည် နက်ဝမ်းပြင်ကျယ် ဗုဒ္ဓဝါဒတည်းဟူသော သမုဒ္ဓရာပင်လယ်တွင် ခန့်ထပ်သော သင်္ဘောကြီးသဖွယ် ဖြစ်သဖြင့် လွန်စွာအရေးကြီးလှသော ကျမ်းကြီးတကျမ်း ဖြစ်ပေသတည်း။

ကထာဝတ္ထုပါဠိတော် မြန်မာပြန်

ပုဂ္ဂလကထာ၌

ဈေးဦးစွာ သိမှတ်ရန်

ဤကထာဝတ္ထုကျမ်းလာ အနက်အဓိပ္ပါယ်တို့ကို ဟောလိုရင်းအတိုင်း သိမြင်လိုသူတို့သည် အောက်ဖော်ပြပါ ပုဒ်တို့၏ အဓိပ္ပါယ်နှင့်တကွ ဆိုလိုရင်းအဘော်တို့ကို မှတ်သားထားရန်လို၏။

ထိုပုဒ်တို့ကား—

(၁) ပုဂ္ဂလ (၂) သစ္စိကဋ္ဌ ပရမတ္ထ (၃) သကဝါဒီနှင့် ပရဝါဒီ (၄) ထိုသကဝါဒီပရဝါဒီတို့၏ ဆိုလိုရင်းအဘော် ဤလေးချက်တို့တည်း။

၁။ ပုဂ္ဂလ။ ဤပုဂ္ဂလသဒ္ဒါသည် ဥပါဒါပညတ်ဖြစ်သော ပုဂ္ဂိုလ်သတ္တဝါဟူသော အနက်ကိုလည်း ဟောနိုင်သည်။ သာသနာပ အညတိတ္ထိယတို့ ကြံဆ၍ ယူအပ်သော အတ္တဇီဝဟူသော အနက်ကိုလည်း ဟောနိုင်သည်။ ပုဂ္ဂိုလ် သတ္တဝါ အတ္တ ဇီဝ ဤအမည်လေးခုတို့သည် အနက်အဓိပ္ပါယ် တူမျှကြကုန်၏။ ထို့ကြောင့် ပုဂ္ဂိုလ်ဟူ၍ ဆိုလိုက်လျှင် ဥပါဒါပညတ် သမ္မုတိသစ္စာဖြစ်သော ပုဂ္ဂိုလ် သတ္တဝါဟူသော အနက်အဓိပ္ပါယ်ကိုလည်း ယူနိုင်ကြကုန်၏။ သာသနာ့ပြင်ပ အညတိတ္ထိယတို့ ကြံဆ ဟောပြောသော အတ္တ ဇီဝ ဟူသော အနက်အဓိပ္ပါယ်ကိုလည်း ယူနိုင်ကြကုန်၏။

၂။ သစ္စိကဋ္ဌ-ပရမတ္ထ။ သစ္စိကဋ္ဌ၊ မှန်သောသဘော။ ပရမတ္ထ၊ မြတ်သောသဘော။ သစ္စာ သည် သမ္မုတိသစ္စာ ပရမတ္ထသစ္စာ အရိယသစ္စာ ဟူ၍ သုံးမျိုးရှိ၏။ ထိုသုံးမျိုးတို့တွင် ထိုထိုသတ္တန် ဒေသနာတော်တို့၌ စက္ကာဓေမေ ဘိက္ခဝေ ပုဂ္ဂလာ သန္တော သဝိဇ္ဇမာနာ လောကသ္မိံ စသည်ဖြင့် မြတ်စွာဘုရား ဟောကြားအပ်သော ဒေသနာသည် သမ္မုတိသစ္စာမည်၏။

အဘိဓမ္မာဒေသနာလာ ရုပ်ဝေဒနာစသော တရားအပေါင်းကား ပရမတ္ထသစ္စာမည်၏။

သစ္စာလေးပါးတရားကား အရိယသစ္စာမည်၏။ အရိယာပုဂ္ဂိုလ်တို့၏သစ္စာ အမှန်တရားဟု ဆိုလိုသည်။ ဤပုဂ္ဂလကထာ၌ အရိယသစ္စာကို မဆိုလိုပေ။ သစ္စိကဋ္ဌ ပရမတ္ထ ‘မှန်သောသဘော မြတ်သောသဘော’ဟု ဆိုသောစကားအရ သမ္မုတိသစ္စာကိုလည်း ယူနိုင်သည်။ ပရမတ္ထသစ္စာကိုလည်း ယူနိုင်၏။

၃။ သကဝါဒီနှင့် ပရဝါဒီ။ အမှန်ကိုသာယူ၍ အမှန်ကိုသာ ပြောဆိုလေ့ရှိသော ဆရာကို သကဝါဒီဆရာဟု ခေါ်ဆိုရသည်။ အမှန်ကို မယူနိုင်မူ၍ အမှားကိုသာ ယူဆပြောဆိုသော ဆရာကို ပရဝါဒီ ဆရာဟု ခေါ်ဆိုရသည်။

ပုဂ္ဂလကထာ၌ ရှေးဦးစွာ သိမှတ်ရန်

[၈]

သကဝါဒီဆရာ၏ အယူအဆ အပြောအဆို အမိန့်စကားကိုသာ အမှန်သဘောတရားဟု အသိအမှတ်ပြု၍ ပရဝါဒီဆရာ၏ အယူအဆ အပြောအဆို အမိန့်စကားကိုမူ အမှန်ဟု မယူဆပဲ စွန့်လွှတ်ရမည်။

၄။ သကဝါဒီနှင့် ပရဝါဒီတို့၏ အာဘော် -

(က) သကဝါဒီဆရာတို့သည် ပုဂ္ဂိုလ်အရ သမ္မုတိသစ္စာ ဥပါဒါပညတ်ဖြစ်သော ပုဂ္ဂိုလ်ဟူ၍ သာ လက်ခံနိုင်ကြကုန်၏။ ပရဝါဒီဆရာတို့ကမူ ပုဂ္ဂိုလ်အရ သာသနာပြင်ပ အညတိတ္ထိယတို့ ပြောဆို ကြံဆအပ်သော အတ္တ ဇီဝဖြစ်ကောင်းသော ပုဂ္ဂိုလ်ဟု စွဲမြဲယူဆထားကြကုန်၏။

(ခ) သစ္စိကဋ္ဌ ပရမတ္ထ၊ ‘မှန်သောသဘော မြတ်သောသဘော’ ဟူရာ၌ သကဝါဒီဆရာတို့သည် သမ္မုတိသစ္စာဖြစ်ကောင်းသော သစ္စိကဋ္ဌ ပရမတ္ထကို မတားမြစ်ကြသော်လည်း ခန္ဓာငါးပါး၊ အာယတန ၁၂-ပါး၊ ဓာတ် ၁၈-ပါး၊ ဣန္ဒြေ-၂၂-ပါးဟူသော ဤ၅၇-ပါးသော တရားတို့၏ ရူပန ဝေဒယိတ စသောသဘော သပစ္စယစသော ပရမတ္ထသစ္စာ အမှန်သဘောကိုသာ သစ္စိကဋ္ဌ ပရမတ္ထ ‘မှန်သော သဘော မြတ်သောသဘော’ဟူ၍ လက်ခံသိမ်းပိုက်တော်မူကြကုန်၏။ ထို့ကြောင့် သကဝါဒီဆရာ တို့က သစ္စိကဋ္ဌ ပရမတ္ထ၊ ‘မှန်သောသဘော မြတ်သောသဘော’ ဟုဆိုလျှင် ရုပ်ဝေဒနာစသော ၅၇-ပါး သော တရားတို့၏ပရမတ္ထသဘောကိုသာ ရည်ရွယ်မိန့်ဆိုကြသည်ဟု မှတ်လေ။

ပရဝါဒီဆရာတို့ကား သကဝါဒီဆရာတို့ကဲ့သို့ ပုဂ္ဂိုလ်အရကို သမ္မုတိသစ္စာ ဥပါဒါပညတ်မျှသာ ဟု မယူဆပဲ မူလစွဲလမ်းရင်း အတ္တဇီဝပုဂ္ဂိုလ်ဟူ၍ လက်ခံသိမ်းပိုက်ထားပြီးလျှင် မိမိတို့ စွဲလမ်းယူဆ ထားသော အတ္တဇီဝ ပုဂ္ဂိုလ်သည်လည်း သစ္စိကဋ္ဌ ပရမတ္ထ ‘မှန်သောသဘော မြတ်သောသဘော’ ရှိသည်သာတည်းဟု စွဲမြဲယူဆထားကြကုန်၏။ အဘယ်ကြောင့်ဆိုသော် အမှန်ကိုသာ ဟောတော် မူလေ့ရှိသော သစ္စဝါဒီ မြတ်စွာဘုရားသည် သူတပါးထံမှ တဆင့်ကြားမဟုတ်ပဲ နတ်နှင့်တကွသော လောကကို ကိုယ်တော်တိုင် ထူးသောဉာဏ်ဖြင့် သိတော်မူပြီးလျှင် မျက်မှောက်ပြု၍ “အတ္တိ ပုဂ္ဂလော အတ္တဟိတာယ ပဋိပဇ္ဇော” ဟု ဟောထားတော်မူသောကြောင့်ပင်တည်း။ ထို့ကြောင့် ပရဝါဒီဆရာတို့က သစ္စိကဋ္ဌ ပရမတ္ထ-မှန်သောသဘော မြတ်သောသဘော ဆိုကြလျှင် ပရမတ္ထသစ္စာ သဘောဟု မယူဆဲ သမ္မုတိသစ္စာကိုသာ ရည်ရွယ်၍ ဆိုကြသည်ဟု မှတ်ယူရမည်။

အာဒိဗ္ဗေဒိဋ္ဌက

ကထာဝတ္ထုပါဠိတော်

မြန်မာပြန်

နမော တဿ ဘဂဝတော အရဟတော သမ္မာသမ္ဗုဒ္ဓဿ။

ခ-ပုဂ္ဂလကထာ

ခ-သုဒ္ဓသစ္စိကဋ္ဌ

ခ-အနုထောပပစ္စနိကံ

(က) ပဌမနိဂ္ဂဟ

၁။ သကဝါဒီ။ ။ပုဂ္ဂိုလ်ကို မှန်သောသဘော မြတ်သောသဘောအားဖြင့် ရအပ်ပါသလော။

ပရဝါဒီ။ ။ဪ ငြော် ရအပ်ပါ၏။

သကဝါဒီ။ ။မှန်သောသဘော မြတ်သောသဘောဖြစ်သော အကြင် ဤပါးသော တရားသည် မှန်၏။ ထိုဤပါးသော တရားကဲ့သို့ ထိုပုဂ္ဂိုလ်ကို မှန်သောသဘော မြတ်သောသဘောအားဖြင့် ရအပ်ပါသလော။

၁။ ပရမတ္ထအားဖြင့် ရအပ်သော သစ္စိကဋ္ဌပရမတ္ထကို ရည်ရွယ်၍မေးသည်။

၂။ ဤပုဂ္ဂလကထာ၌ ပရဝါဒီအရ သာသနာတိုင်း ဝဇ္ဇိပုတ္တက , သမိတိယကိုးစင်တို့နှင့် သာသနာပ အညတိတ္တိယများကို ဆိုလိုသည်။

၃။ သမ္မုတိသစ္စာအားဖြင့် ဖောသည်ကို သစ္စိကဋ္ဌပရမတ္ထဟု ရည်ရွယ်၍ ရအပ်၏ဟု ဖြေသည်။

၄။ ဤပါးသောတရား၏ သစ္စိကဋ္ဌ ပရမတ္ထ အပျိုးအစားကဲ့သို့သော သစ္စိကဋ္ဌ ပရမတ္ထပျိုးကို ပုဂ္ဂိုလ်၌ ရမရ ထင်ရှားအောင်ပြု၍ မေးတော်မူသည်။

ပရဝါဒီ။ ။ဤသို့ကား မဆိုသင့်ပါ။
သကဝါဒီ။ ။ဖိနှိပ်ထိုက်သောအပြစ်ကို သင်ဝန်ခံလော့။

ဖိနှိပ်ပုံ

အရှင်ပရဝါဒီ ပုဂ္ဂိုလ်ကို မှန်သောသဘော မြတ်သောသဘောအားဖြင့် အကယ်၍ ရအပ်ပါမူ ထိုအကြောင်းကြောင့် “မှန်သောသဘော မြတ်သောသဘောဖြစ်သော အကြင် ၅၇-ပါးသော တရားသည် ရှိ၏။ ထို ၅၇-ပါးသော တရားကဲ့သို့ ထိုပုဂ္ဂိုလ်ကို မှန်သောသဘော မြတ်သောသဘော အားဖြင့် ရအပ်၏” ဟူ၍ သင်ဆိုသင့်၏။

ထိုပဌမပုစ္ဆာ၌ “ပုဂ္ဂိုလ်ကို မှန်သောသဘော မြတ်သောသဘောအားဖြင့် ရအပ်၏” ဟူ၍ သင်ဆိုခဲ့သည်သာတည်း။ ဤဒုတိယပုစ္ဆာ၌မူ “မှန်သောသဘော မြတ်သောသဘောဖြစ်သော အကြင် ၅၇-ပါးသော တရားသည် ရှိ၏။ ထို ၅၇-ပါးသော တရားကဲ့သို့ ထိုပုဂ္ဂိုလ်ကို မှန်သောသဘော မြတ်သောသဘောအားဖြင့် ရအပ်၏” ဟူ၍ကား သင်မဆိုခဲ့။ (ဤသို့ ရွှေ့နောက်မညီညွတ်သော) အကြင်စကားကို သင် ဆိုဘိ၏။ သင်၏ ဤရွှေ့နောက်မညီညွတ်သော စကားသည် မှားသော စကားသာတည်း။

အရှင်ပရဝါဒီ “မှန်သောသဘော မြတ်သောသဘောဖြစ်သော အကြင် ၅၇-ပါးသော တရားသည် ရှိ၏။ ထို ၅၇-ပါးသော တရားကဲ့သို့ ထိုပုဂ္ဂိုလ်ကို မှန်သောသဘော မြတ်သောသဘောအားဖြင့် ရအပ်၏” ဟု သင်မဆိုခဲ့ပါမူ ပုဂ္ဂိုလ်ကို “မှန်သောသဘော မြတ်သောသဘောအားဖြင့် ရအပ်၏” ဟူ၍လည်း သင်မဆိုသင့်တော့ပေ။

ထိုပဌမပုစ္ဆာ၌ “ပုဂ္ဂိုလ်ကို မှန်သောသဘော မြတ်သောသဘောအားဖြင့် ရအပ်၏” ဟူ၍ သင်ဆိုခဲ့သည်သာတည်း။ ဤဒုတိယပုစ္ဆာ၌မူ “မှန်သောသဘော မြတ်သောသဘောဖြစ်သော အကြင် ၅၇-ပါးသော တရားသည် ရှိ၏။ ထို ၅၇-ပါးသော တရားကဲ့သို့ ထိုပုဂ္ဂိုလ်ကို မှန်သောသဘော မြတ်သောသဘောအားဖြင့် ရအပ်၏” ဟူ၍ကား သင်မဆိုခဲ့။ (ဤသို့ ရွှေ့နောက်မညီညွတ်သော) အကြင်စကားကို သင် ဆိုဘိ၏။ သင်၏ ဤရွှေ့နောက်မညီညွတ်သောစကားသည် မှားသောစကားသာတည်း။

ဘုရားလောပပဉ္စက ပြီး၏။

၁။ သကဝါဒီမေးသော ၅၇-ပါးသောတရား၏ သစ္စိကဋ္ဌပရမတ္ထ အမျိုးအစားကို ပုဂ္ဂိုလ်၌ မရနိုင်သောကြောင့် ဤသို့ ပဋိက္ခေပ(ပယ်မြစ်၍)ပြု၍ ဖြေသည်။
၂။ သကဝါဒီက ပဌမပုစ္ဆာ၌ ငါဆိုသော သစ္စိကဋ္ဌပရမတ္ထနှင့် ဒုတိယပုစ္ဆာ၌ ငါဆိုသော သစ္စိကဋ္ဌပရမတ္ထနှစ်ပါးတို့သည် အရအတူတူပင်ဖြစ်ပါလျက် ပရဝါဒီသည် ပဌမပုစ္ဆာ၌ ဝန်ခံခဲ့ပြီးလျှင် ဒုတိယပုစ္ဆာသို့ ရောက်မှ ပယ်မြစ်ပြန်သဖြင့် ဤသို့ ဖိနှိပ်ထိုက်သော အပြစ်ရှိ၏ဟု ဆိုတော်မူသည်။

ပဋိကမ္မဇေယျ

၂။ ပရဝါဒီ။ ။ပုဂ္ဂိုလ်ကို မှန်သောသဘော မြတ်သောသဘောအားဖြင့် မရအပ်ပါသလော။

သကဝါဒီ။ ။ဩဇာ မရအပ်ပါ။

ပရဝါဒီ။ ။မှန်သောသဘော မြတ်သောသဘောဖြစ်သော အကြင်တရားမျိုးသည် ရှိ၏။ ထိုတရားမျိုးကဲ့သို့ ထိုပုဂ္ဂိုလ်ကို မှန်သောသဘော မြတ်သောသဘောအားဖြင့် မရအပ်ပါသလော။

သကဝါဒီ။ ။ဤသို့ကား မဆိုသင့်ပါ။

ပရဝါဒီ။ ။ထို့ပြန်ဖိနပ်ထိုက်သော အပြစ်ကို သင်တန်းခံလော့—

ထို့ပြန်ဖိနပ်ပုံ

အရှင်သကဝါဒီ ပုဂ္ဂိုလ်ကို မှန်သောသဘော မြတ်သောသဘောအားဖြင့် မရအပ်ပါ။ ထိုအကြောင်းကြောင့် “မှန်သောသဘော မြတ်သောသဘောဖြစ်သော အကြင်တရားမျိုးသည် ရှိ၏။ ထိုတရားမျိုးကဲ့သို့ ထိုပုဂ္ဂိုလ်ကို မှန်သောသဘော မြတ်သောသဘောအားဖြင့် မရအပ်” ဟူ၍ ဆိုသင့်၏။

ထိုပဌမပုစ္ဆာ၌ “ပုဂ္ဂိုလ်ကို မှန်သောသဘော မြတ်သောသဘော အားဖြင့် မရအပ်” ဟူ၍ သင်ဆိုခဲ့သည်သာတည်း။ ဤဒုတိယပုစ္ဆာ၌မူ “မှန်သောသဘော မြတ်သောသဘောဖြစ်သော အကြင်တရားမျိုးသည် ရှိ၏။ ထိုတရားမျိုးကဲ့သို့ ထိုပုဂ္ဂိုလ်ကို မှန်သောသဘော မြတ်သောသဘောအားဖြင့် မရအပ်” ဟူ၍ကား သင်မဆိုခဲ့။ (ဤသို့ ရွှေ့နောက်မညီညွတ်သော) အကြင်စကားကို သင်ဆိုဘိ၏။ သင်၏ ဤရွှေ့နောက်မညီညွတ်သောစကားသည် မှားသောစကားသာတည်း။

အရှင်သကဝါဒီ။ ။မှန်သောသဘော မြတ်သောသဘောဖြစ်သော အကြင်တရားမျိုးသည် ရှိ၏။ ထိုတရားမျိုးကဲ့သို့ “ထိုပုဂ္ဂိုလ်ကို မှန်သောသဘော မြတ်သောသဘောအားဖြင့် မရအပ်” ဟူ၍ သင်မဆိုခဲ့မူ “ပုဂ္ဂိုလ်ကို မှန်သောသဘော မြတ်သောသဘောအားဖြင့် မရအပ်” ဟူ၍လည်း မဆိုသင့်တော့ပေ။

ထိုပဌမပုစ္ဆာ၌ “ပုဂ္ဂိုလ်ကို မှန်သောသဘော မြတ်သောသဘောအားဖြင့် မရအပ်” ဟူ၍ သင်ဆိုခဲ့သည်သာတည်း။ ဤဒုတိယပုစ္ဆာ၌မူ “မှန်သောသဘော မြတ်သောသဘောဖြစ်သော အကြင်တရားမျိုးသည် ရှိ၏။ ထိုတရားမျိုးကဲ့သို့ ထိုပုဂ္ဂိုလ်ကို မှန်သောသဘော မြတ်သောသဘောအားဖြင့် မရအပ်” ဟူ၍ကား သင်မဆိုခဲ့။ (ဤသို့ ရွှေ့နောက်မညီညွတ်သော) အကြင်စကားကို သင်ဆိုဘိ၏။ သင်၏ ဤရွှေ့နောက်မညီညွတ်သော စကားသည် မှားသောစကားသာတည်း။

ပဋိကမ္မဇေယျ ပြီး၏။

၁။ သမ္ဘူတိသစ္စာအားဖြင့် ရအပ်သော သဒ္ဓါကဋ္ဌပရမတ္ထကိုရည်ရွယ်၍ ဖော်ပြသည်။
၂။ ပရမတ္ထသစ္စာအားဖြင့် ရအပ်သော သဒ္ဓါကဋ္ဌပရမတ္ထကို ရည်ရွယ်၍ ဖော်ပြသည်။
၃။ ပရဝါဒီက အတ္ထိ ပုဂ္ဂလော အတ္ထယိတာယ ပဋိပဇ္ဇာဟု ဖော်ပြသော သမ္ဘူတိသစ္စာ သဒ္ဓါကဋ္ဌပရမတ္ထမျိုးကဲ့သို့သော သဒ္ဓါကဋ္ဌပရမတ္ထပုဂ္ဂိုလ်မျိုးရမရကို ထင်ရှားစေအောင်ပြု၍ ဖော်ပြသည်။ သကဝါဒီက ပရဝါဒီဖော်ပြသော သမ္ဘူတိသစ္စာ သဒ္ဓါကဋ္ဌပရမတ္ထမျိုးကား ရရှိသောကြောင့် ဤသို့ ပဋိပဇ္ဇာပြု၍ ဖော်ပြသည်။

နိဂ္ဂဟစတုက္က

၃။ ပရဝါဒီ။ ။ “ပုဂ္ဂိုလ်ကို မှန်သောသဘော မြတ်သောသဘောအားဖြင့် မရအပ်”ဟူ၍ ဆိုခဲ့သည်သာတည်း။ “မှန်သောသဘော မြတ်သောသဘောဖြစ်သော အကြင်တရားမျိုးသည် ရှိ၏။ ထိုတရားမျိုးကဲ့သို့ ထိုပုဂ္ဂိုလ်ကို မှန်သောသဘော မြတ်သောသဘောအားဖြင့် မရအပ်”ဟူ၍ကား သင်မဆိုခဲ့။ ဤသို့ သင်(သကဝါဒီ)အောက်မေ့မှတ်ထင်ခဲ့ပါမူ ထိုအောက်မေ့မှတ်ထင်ခြင်းဟူသော အကြောင်းကြောင့် ထိုပဌမပုစ္ဆာ၌ ထိုဝန်ခံချက်ဖြင့်ပင် ဤသို့ ဝန်ခံသော သင်(သကဝါဒီ) ကို ဤသို့ ဖိနှိပ်ထိုက်တော့၏။ ထိုသို့ဖိနှိပ်ထိုက်သော သင် (သကဝါဒီ)ကို (ငါတို့) ဖိနှိပ်ပါကုန်၏။ သင်(သကဝါဒီ)သည် ကောင်းစွာ အဖိအနှိပ် ခံရသူလည်း ဖြစ်တော့၏။

ဖိနှိပ်ပုံ

အရှင်သကဝါဒီ ပုဂ္ဂိုလ်ကို မှန်သောသဘော မြတ်သောသဘောအားဖြင့် မရအပ်ခဲ့ပါမူ ထို အကြောင်းကြောင့် “မှန်သောသဘော မြတ်သောသဘောဖြစ်သော အကြင်တရားမျိုးသည် ရှိ၏။ ထိုတရားမျိုးကဲ့သို့ ထိုပုဂ္ဂိုလ်ကို မှန်သောသဘော မြတ်သောသဘောအားဖြင့် မရအပ်”ဟူ၍ ဆိုသင့်၏။

ထိုပဌမပုစ္ဆာ၌ “ပုဂ္ဂိုလ်ကို မှန်သောသဘော မြတ်သောသဘောအားဖြင့် မရအပ်”ဟူ၍ ဆိုခဲ့သည်သာတည်း။ ဤဒုတိယပုစ္ဆာ၌မူ “မှန်သောသဘော မြတ်သောသဘောဖြစ်သော အကြင် တရားမျိုးသည် ရှိ၏။ (ထိုတရားမျိုးကဲ့သို့) ထိုပုဂ္ဂိုလ်ကို မှန်သောသဘော မြတ်သောသဘောအားဖြင့် မရအပ်”ဟူ၍ကား သင်မဆိုခဲ့။ (ဤသို့ ရွှေ့နောက်မညီညွတ်သော) အကြင်စကားကို သင် ဆိုဘိ၏။ သင်၏ ဤရွှေ့နောက်မညီညွတ်သော စကားသည် မှားသောစကားသာတည်း။

အရှင်သကဝါဒီ “မှန်သောသဘော မြတ်သောသဘောဖြစ်သော အကြင်တရားမျိုးသည် ရှိ၏။ ထိုတရားမျိုးကဲ့သို့ ထိုပုဂ္ဂိုလ်ကို မှန်သောသဘော မြတ်သောသဘောအားဖြင့် မရအပ်”ဟူ၍ သင် မဆိုခဲ့ပါမူ “ပုဂ္ဂိုလ်ကို မှန်သောသဘော မြတ်သောသဘောအားဖြင့် မရအပ်”ဟူ၍လည်း မဆိုသင့် တော့ပေ။

ထိုပဌမပုစ္ဆာ၌ “ပုဂ္ဂိုလ်ကို မှန်သောသဘော မြတ်သောသဘောအားဖြင့် မရအပ်”ဟူ၍ သင် ဆိုခဲ့သည်သာတည်း။ ဤဒုတိယပုစ္ဆာ၌မူ “မှန်သောသဘော မြတ်သောသဘောဖြစ်သော အကြင် တရားမျိုးသည် ရှိ၏။ ထိုတရားမျိုးကဲ့သို့ ထိုပုဂ္ဂိုလ်ကို မှန်သောသဘော မြတ်သောသဘောအားဖြင့် မရအပ်”ဟူ၍ကား သင် မဆိုခဲ့။ (ဤသို့ ရွှေ့နောက်မညီညွတ်သော) အကြင်စကားကို သင် ဆိုဘိ၏။ သင်၏ ဤရွှေ့နောက် မညီညွတ်သော စကားသည် မှားသောစကားသာတည်း။

နိဂ္ဂဟစတုက္က ပြီး၏။

ဥပနယနစတုက္က

၄။ အရှင်သကဝါဒီ (သင့်အပေါ်၌) ငါပြုခဲ့သော ဤဖိနှိပ်မှုသည် မတရားသဖြင့် ဖိနှိပ်မှု ဖြစ်ခဲ့ မှု ထိုအနုလောမပဉ္စက၌ ဤအတူပင် ကြည့်ရှုစမ်းပါဦးလော့။

အနုလောမပဉ္စကဋ္ဌ နှိုင်းယှဉ်ပုံ

“ပုဂ္ဂိုလ်ကို မှန်သောသဘော မြတ်သောသဘောအားဖြင့် ရအပ်၏”ဟူ၍ ငါ ဆိုခဲ့သည်သာ တည်း။ “မှန်သောသဘော မြတ်သောသဘောဖြစ်သော အကြင် ၅၇-ပါးသော တရားသည် ရှိ၏။ ထို၅၇-ပါးသော တရားကဲ့သို့ ထိုပုဂ္ဂိုလ်ကို မှန်သောသဘော မြတ်သောသဘောအားဖြင့် ရအပ်၏” ဟူ၍ကား ငါ မဆိုခဲ့။ ဤသို့ ထိုအနုလောမပဉ္စကဋ္ဌ ဤအတူပင် ကြည့်ရှုစမ်းပါဦးလော့။

ထိုအနုလောမပဉ္စကဋ္ဌ ဤဝန်ခံချက်ဖြင့် ဤသို့ဝန်ခံသော ငါ(ပရဝါဒီ)တို့ကို သင်(သကဝါဒီ) သည် ဤသို့ မဖိနှိပ်ထိုက်ကုန်ပါပဲလျက် ငါ့ကို ဖိနှိပ်ဘိ၏။ ငါ (ပရဝါဒီ)တို့သည် မတရားသဖြင့် (ဤသို့)အဖိနှိပ်ခံရသူများသာ ဖြစ်ကြရပါကုန်၏—

သကဝါဒီ၏ မတရားဖိနှိပ်ပုံ

“အရှင်ပရဝါဒီ ပုဂ္ဂိုလ်ကို မှန်သောသဘော မြတ်သောသဘောအားဖြင့် ရအပ်ပါမူ ထို အကြောင်းကြောင့် ‘မှန်သောသဘော မြတ်သောသဘောဖြစ်သော အကြင် ၅၇-ပါးသော တရား သည် ရှိ၏။ ထို၅၇-ပါးသော တရားကဲ့သို့ ထိုပုဂ္ဂိုလ်ကို မှန်သောသဘော မြတ်သောသဘောအားဖြင့် ရအပ်၏’ ဟူ၍ သင်ဆိုသင့်၏။

ထိုပဌမပုစ္ဆာ၌ ‘ပုဂ္ဂိုလ်ကို မှန်သောသဘော မြတ်သောသဘောအားဖြင့် ရအပ်၏’ ဟူ၍ သင် ဆိုခဲ့သည်သာတည်း။ ဤဒုတိယပုစ္ဆာ၌မူ ‘မှန်သောသဘော မြတ်သော သဘောဖြစ်သော အကြင် ၅၇-ပါးသော တရားသည် ရှိ၏။ ထို၅၇-ပါးသော တရားကဲ့သို့ ထိုပုဂ္ဂိုလ်ကို မှန်သော သဘော မြတ်သောသဘောအားဖြင့် ရအပ်၏’ ဟူ၍ကား သင် မဆိုခဲ့။ (ဤသို့ရွှေ့နောက် မညီ ညွတ်သော) အကြင်စကားကို သင်ဆိုဘိ၏။ သင်၏ ဤရွှေ့နောက်မညီညွတ်သော စကားသည် မှားသောစကားသာတည်း။

အရှင်ပရဝါဒီ ‘မှန်သောသဘော မြတ်သောသဘောဖြစ်သော အကြင် ၅၇-ပါးသော တရားသည် ရှိ၏။ ထို၅၇-ပါးသော တရားကဲ့သို့ ထိုပုဂ္ဂိုလ်ကို မှန်သောသဘော မြတ်သောသဘောအားဖြင့် ရအပ်၏’ ဟူ၍ သင်မဆိုခဲ့မူ ‘ပုဂ္ဂိုလ်ကို မှန်သောသဘော မြတ်သောသဘောအားဖြင့် ရအပ်၏’ ဟူ၍လည်း မဆိုသင့်တော့ပေ။

ထိုပဌမပုစ္ဆာ၌ ‘ပုဂ္ဂိုလ်ကို မှန်သောသဘော မြတ်သောသဘော အားဖြင့် ရအပ်၏’ ဟူ၍ သင် ဆိုခဲ့သည်သာတည်း။ ဤဒုတိယပုစ္ဆာ၌မူ ‘မှန်သောသဘော မြတ်သောသဘောဖြစ်သော အကြင် ၅၇-ပါးသော တရားသည် ရှိ၏။ ထို၅၇-ပါးသော တရားကဲ့သို့ ထိုပုဂ္ဂိုလ်ကို မှန်သောသဘော မြတ်သောသဘောအားဖြင့် ရအပ်၏’ ဟူ၍ကား သင် မဆိုခဲ့။ (ဤသို့ ရွှေ့နောက် မညီညွတ်သော) အကြင်စကားကို သင် ဆိုဘိ၏။ သင်၏ ဤရွှေ့နောက်မညီညွတ်သော စကားသည် မှားသော စကားသာတည်း” ဟု (ဖိနှိပ်ခဲ့၏)။

ဤသို့ မဖိနှိပ်ထိုက်ကုန်၊ သို့ပါလျက် (သင်သကဝါဒီသည်) ငါ့ကို ဖိနှိပ်ဘိ၏။ ငါ(ပရဝါဒီ)တို့သည် မတရားသဖြင့် အဖိနှိပ်ခံရသူများ ဖြစ်ကြရကုန်၏။

ဥပနယနုစတေက္က ပြီး၏။

၁။ အနုလောမပဉ္စကဋ္ဌလာသောစကားရပ်အဆိုင်း ပရဝါဒီက ပြောသည်။

နိဂ္ဂမနစတုက္က

အကြင်အကြောင်းကြောင့် သင် (သကဝါဒီ)သည် ငါပရဝါဒီကို ဤသို့ မဖိနှိပ်ထိုက်—

၅။ အရှင်ပရဝါဒီ ပုဂ္ဂိုလ်ကို မှန်သောသဘော မြတ်သောသဘောအားဖြင့် အကယ်၍ ရအပ်ခဲ့ပါမူ ထိုအကြောင်းကြောင့် “မှန်သောသဘော မြတ်သောသဘောဖြစ်သော အကြင် ၅၇ပါးသော တရားသည် ရှိ၏။ ထို ၅၇ပါးသော တရားကဲ့သို့ ထိုပုဂ္ဂိုလ်ကို မှန်သောသဘော မြတ်သောသဘော အားဖြင့် ရအပ်၏”ဟူ၍ ဆိုသင့်၏။

ထိုပဌမပုစ္ဆာ၌ “ပုဂ္ဂိုလ်ကို မှန်သောသဘော မြတ်သောသဘောအားဖြင့် ရအပ်၏”ဟူ၍ ဆိုခဲ့သည်သာတည်း။ ဤဒုတိယပုစ္ဆာ၌မူ “မှန်သောသဘော မြတ်သောသဘော ဖြစ်သော အကြင် ၅၇ ပါးသော တရားသည် ရှိ၏။ ထို ၅၇ပါးသော တရားကဲ့သို့ ထိုပုဂ္ဂိုလ်ကို မှန်သောသဘော မြတ်သောသဘောအားဖြင့် ရအပ်၏”ဟူ၍ကား သင် မဆိုခဲ့။ (ဤသို့ ရွှေ့နောက်မညီညွတ်သော) အကြင်စကားကို သင် ဆိုဘိ၏။ သင်၏ ဤရွှေ့နောက်မညီညွတ်သော စကားသည် မှားသော စကားသာတည်း။

အရှင်ပရဝါဒီ “မှန်သောသဘော မြတ်သောသဘောဖြစ်သော အကြင် ၅၇ပါးသော တရား သည် ရှိ၏။ ထို၅၇ပါးသော တရားကဲ့သို့ ထိုပုဂ္ဂိုလ်ကို မှန်သောသဘော မြတ်သောသဘောအား ဖြင့် ရအပ်၏”ဟူ၍ သင် မဆိုခဲ့ပါမူ “ပုဂ္ဂိုလ်ကို မှန်သောသဘော မြတ်သောသဘောအားဖြင့် ရအပ် ၏”ဟူ၍လည်း မဆိုသင့်တော့ပေ။

ထိုပဌမပုစ္ဆာ၌ ပုဂ္ဂိုလ်ကို “မှန်သောသဘော မြတ်သောသဘောအားဖြင့် ရအပ်၏”ဟူ၍ သင် ဆိုခဲ့သည်သာတည်း။ ဤဒုတိယပုစ္ဆာ၌မူ “မှန်သောသဘော မြတ်သောသဘောဖြစ်သော အကြင် ၅၇ပါးသော တရားသည် ရှိ၏။ ထို၅၇ပါးသော တရားကဲ့သို့ ထိုပုဂ္ဂိုလ်ကို မှန်သောသဘော မြတ် သောသဘောအားဖြင့် ရအပ်၏”ဟူ၍ကား သင် မဆိုခဲ့ပေ။ (ဤသို့ရွှေ့နောက်မညီညွတ်သော) အကြင်စကားကို သင်ဆိုဘိ၏။ သင်၏ ဤရွှေ့နောက်မညီညွတ်သော စကားသည် မှားသော စကားသာတည်းဟု (ဤသို့မဖိနှိပ်ထိုက်)။

ထိုအကြောင်းကြောင့် ငါ့ကို အကြင်သို့ ဖိနှိပ်ဘိ၏။ သင်၏ ဤဖိနှိပ်ခြင်းသည် မှား၏။ ထိုအကြောင်းကြောင့်ပင် အကြင်ဖိနှိပ်မှုကို ပြုအပ်ပြီ။ ထိုဖိနှိပ်မှုကို (သင်သည်) မတရားသဖြင့် ပြုအပ်၏။ တို့ပြန်ဖိနှိပ်မှုကို ငါသည် ကောင်းစွာ ပြုအပ်၏။ စကားအစဉ်၏ ပြီးဆုံးစေမှုကို ငါသည် ကောင်းစွာပြုအပ်၏။

နိဂ္ဂမနစတုက္က ပြီး၏။
ပဌမနိဂ္ဂဟ ပြီး၏။

၁-သုဒ္ဓဏ္ဍိကဋ္ဌ

၂-ပစ္စနိကာနုလောမ

(၁)ဗုဒ္ဓိယနိဂ္ဂဟ

၆။ ပရဝါဒီ။ ။ပုဂ္ဂိုလ်ကို မှန်သောသဘော မြတ်သောသဘောအားဖြင့် မရအပ်ပါသလော။
သကဝါဒီ။ ။ဪ ငြိမ် မရအပ်ပါ။

ပရဝါဒီ။ ။မှန်သောသဘော မြတ်သောသဘောဖြစ်သော အကြင်တရားမျိုးသည် ရှိ၏။
ထိုတရားမျိုးကဲ့သို့ ထိုပုဂ္ဂိုလ်ကို မှန်သောသဘော မြတ်သောသဘောအားဖြင့် မရအပ်ပါသလော။

သကဝါဒီ။ ။ဤသို့ကား မဆိုသင့်ပါ။

ပရဝါဒီ။ ။ဖိနှိပ်ထိုက်သော အပြစ်ကို သင်ဝန်ခံလော့—

ဖိနှိပ်ပုံ

အရှင်သကဝါဒီ ပုဂ္ဂိုလ်ကို မှန်သောသဘော မြတ်သောသဘောအားဖြင့် အကယ်၍ မရအပ်
ပါမူ ထိုအကြောင်းကြောင့် “မှန်သောသဘော မြတ်သောသဘောဖြစ်သော အကြင်တရား
မျိုးသည် ရှိ၏။ ထိုတရားမျိုးကဲ့သို့ ထိုပုဂ္ဂိုလ်ကို မှန်သောသဘော မြတ်သောသဘောအားဖြင့်
မရအပ်” ဟူ၍ ဆိုသင့်၏။

ထိုပဌမပုစ္ဆာ၌ “ပုဂ္ဂိုလ်ကို မှန်သောသဘော မြတ်သောသဘောအားဖြင့် မရအပ်” ဟူ၍ သင်
ဆိုခဲ့သည်သာတည်း။ ဤဒုတိယပုစ္ဆာ၌မူ “မှန်သောသဘော မြတ်သောသဘောဖြစ်သော အကြင်
တရားမျိုးသည် ရှိ၏။ ထိုတရားမျိုးကဲ့သို့ ထိုပုဂ္ဂိုလ်ကို မှန်သောသဘော မြတ်သောသဘောအားဖြင့်
မရအပ်” ဟူ၍ကား သင် မဆိုခဲ့။ (ဤသို့ ရွှေ့နောက်မညီညွတ်သော) အကြင်စကားကို သင် ဆိုသိ၏။
သင်၏ ဤရွှေ့နောက်မညီညွတ်သော စကားသည် မှားသောစကားသာတည်း။

အရှင်သကဝါဒီ “မှန်သောသဘော မြတ်သောသဘောဖြစ်သော အကြင်တရားမျိုးသည် ရှိ၏။
ထိုတရားမျိုးကဲ့သို့ ထိုပုဂ္ဂိုလ်ကို မှန်သောသဘော မြတ်သောသဘောအားဖြင့် မရအပ်” ဟူ၍ သင်
မဆိုခဲ့မူ “ပုဂ္ဂိုလ်ကို မှန်သောသဘော မြတ်သောသဘောအားဖြင့် မရအပ်” ဟူ၍လည်း မဆိုသင့်
တော့ပေ။

ထိုပဌမပုစ္ဆာ၌ “ပုဂ္ဂိုလ်ကို မှန်သောသဘော မြတ်သောသဘောအားဖြင့် မရအပ်” ဟူ၍ သင်
ဆိုခဲ့သည်သာတည်း။ ဤဒုတိယပုစ္ဆာ၌မူ “မှန်သောသဘော မြတ်သောသဘောဖြစ်သော အကြင်
တရားမျိုးသည် ရှိ၏။ ထိုတရားမျိုးကဲ့သို့ ထိုပုဂ္ဂိုလ်ကို မှန်သောသဘော မြတ်သောသဘောအားဖြင့်
မရအပ်” ဟူ၍ကား သင်မဆိုခဲ့။ (ဤသို့ ရွှေ့နောက်မညီညွတ်သော) အကြင်စကားကို သင်ဆိုသိ၏။
သင်၏ ဤရွှေ့နောက် မညီညွတ်သော စကားသည် မှားသောစကားသာတည်း။

ပစ္စနိကပဉ္စက ဖြစ် ၏။

ပဋိကပ္ပစတုက္က

၇။ သကဝါဒီ။ ။ပုဂ္ဂိုလ်ကို မှန်သောသဘော မြတ်သောသဘောအားဖြင့် ရအပ်ပါသလော။

ပရဝါဒီ။ ။ဪ ခုတ်ရအပ်ပါ၏။

သကဝါဒီ။ ။မှန်သောသဘော မြတ်သောသဘောဖြစ်သော အကြင် ၅၇ပါးသော တရားသည် ရှိ၏။ထို၅၇ပါးသော တရားကဲ့သို့ ထိုပုဂ္ဂိုလ်ကို မှန်သောသဘော မြတ်သောသဘောအားဖြင့် ရအပ်ပါသလော။

ပရဝါဒီ။ ။ဤသို့ကား မဆိုသင့်ပါ။

သကဝါဒီ။ ။တုံ့ပြန်မိန့်ပုံထိုက်သော အပြစ်ကို သင်ဝန်ခံလော့—

တုံ့ပြန်မိန့်ပုံကား

အရှင်ပရဝါဒီ ပုဂ္ဂိုလ်ကို မှန်သောသဘော မြတ်သောသဘောအားဖြင့် အကယ်၍ ရအပ်ပါမူ ထိုအကြောင်းကြောင့် “မှန်သောသဘော မြတ်သောသဘောဖြစ်သော အကြင် ၅၇ပါးသော တရားသည် ရှိ၏။ထို၅၇ပါးသော တရားကဲ့သို့ ထိုပုဂ္ဂိုလ်ကို မှန်သောသဘော မြတ်သောသဘောအားဖြင့် ရအပ်၏” ဟူ၍ ဆိုသင့်၏။

ထိုပဌမပုစ္ဆာ၌ “ပုဂ္ဂိုလ်ကို မှန်သောသဘော မြတ်သောသဘောအားဖြင့် ရအပ်၏” ဟူ၍ သင်ဆိုခဲ့သည်သာတည်း။ ဤဒုတိယပုစ္ဆာ၌မူ “မှန်သောသဘော မြတ်သောသဘောဖြစ်သော အကြင် ၅၇ပါးသော တရားသည် ရှိ၏။ ထို၅၇ပါးသော တရားကဲ့သို့ ထိုပုဂ္ဂိုလ်ကို မှန်သောသဘော မြတ်သောသဘောအားဖြင့် ရအပ်၏” ဟူ၍ကား သင် မဆိုခဲ့ (ဤသို့ ရွှေ့နောက် မညီညွတ်သော) အကြင်စကားကို သင် ဆိုဘိ၏။ သင်၏ ဤရွှေ့နောက်မညီညွတ်သော စကားသည် မှားသောစကားသာတည်း။

အရှင်ပရဝါဒီ “မှန်သောသဘော မြတ်သောသဘောဖြစ်သော အကြင် ၅၇ပါးသော တရားသည် ရှိ၏။ထို၅၇ပါးသော တရားကဲ့သို့ ထိုပုဂ္ဂိုလ် ကို မှန်သောသဘော မြတ်သောသဘောအားဖြင့် ရအပ်၏” ဟူ၍ သင်မဆိုခဲ့မူ “ပုဂ္ဂိုလ်ကို မှန်သောသဘော မြတ်သောသဘောအားဖြင့် ရအပ်၏” ဟူ၍လည်း မဆိုသင့်တော့ပေ။

ထိုပဌမပုစ္ဆာ၌ “ပုဂ္ဂိုလ်ကို မှန်သောသဘော မြတ်သောသဘောအားဖြင့် ရအပ်၏” ဟူ၍ သင် ဆိုခဲ့သည်သာတည်း။ ဤဒုတိယပုစ္ဆာ၌မူ “မှန်သောသဘော မြတ်သောသဘောဖြစ်သော အကြင် ၅၇ပါးသော တရားသည် ရှိ၏။ ထို၅၇ပါးသော တရားကဲ့သို့ ထိုပုဂ္ဂိုလ်ကို မှန်သောသဘော မြတ်သောသဘောအားဖြင့် ရအပ်၏” ဟူ၍ကား သင် မဆိုခဲ့ (ဤသို့ရွှေ့နောက် မညီညွတ်သော) အကြင်စကားကို သင် ဆိုဘိ၏။ သင်၏ ဤရွှေ့နောက်မညီညွတ်သော စကားသည် မှားသော စကားသာတည်း။

ပဋိကပ္ပစတုက္က ပြီး၏။

နိဂ္ဂဟဓတုက္က

ဂ။ သကဝါဒီ “ပုဂ္ဂိုလ်ကို မှန်သောသဘော မြတ်သောသဘောအားဖြင့် ရအပ်၏”ဟူ၍ ဆိုခဲ့သည်သာတည်း။ “မှန်သောသဘော မြတ်သောသဘောဖြစ်သော အကြင် ၅၇-ပါးသော တရားသည် ရှိ၏။ ထို ၅၇-ပါးသော တရားကဲ့သို့ ထိုပုဂ္ဂိုလ်ကို မှန်သောသဘော မြတ်သောသဘောအားဖြင့် ရအပ်၏”ဟူ၍ကား သင်မဆိုခဲ့။ သင်(ပရဝါဒီ)အောက်မေ့မှတ်ထင်ခဲ့ပါမူ ထိုအောက်မေ့မှတ်ထင်ခြင်းဟူသော အကြောင်းကြောင့် ထိုပဌမပုစ္ဆာ၌ ဤဝန်ခံချက်ဖြင့် ဤသို့ ဝန်ခံသောသင် (ပရဝါဒီ) ကို ဤသို့ ဖိနှိပ်ထိုက်တော့၏။ ထိုသို့ ဖိနှိပ်ထိုက်သော သင်(ပရဝါဒီ)ကို ငါတို့ ဖိနှိပ်ပါကုန်၏။ သင် ပရဝါဒီသည် ကောင်းစွာ အဖိနှိပ်ခံရသူလည်း ဖြစ်တော့၏—

ဖိနှိပ်ပုံ ၁

အရှင်ပရဝါဒီ ပုဂ္ဂိုလ်ကို မှန်သောသဘော မြတ်သောသဘောအားဖြင့် အကယ်၍ ရအပ်ခဲ့ပါမူ ထိုအကြောင်းကြောင့် “မှန်သောသဘော မြတ်သောသဘောဖြစ်သော အကြင် ၅၇-ပါးသော တရားသည် ရှိ၏။ ထို ၅၇-ပါးသော တရားကဲ့သို့ ထိုပုဂ္ဂိုလ်ကို မှန်သောသဘော မြတ်သောသဘောအားဖြင့် ရအပ်၏”ဟူ၍ ဆိုသင့်၏။

ထိုပဌမပုစ္ဆာ၌ “ပုဂ္ဂိုလ်ကို မှန်သောသဘော မြတ်သောသဘောအားဖြင့် ရအပ်၏”ဟူ၍ သင်ဆိုခဲ့သည်သာတည်း။ ဤဒုတိယပုစ္ဆာ၌မူ “မှန်သောသဘော မြတ်သောသဘောဖြစ်သော အကြင် ၅၇-ပါးသော တရားသည် ရှိ၏။ ထို ၅၇-ပါးသော တရားကဲ့သို့ ထိုပုဂ္ဂိုလ်ကို မှန်သောသဘော မြတ်သောသဘောအားဖြင့် ရအပ်၏”ဟူ၍ကား သင်မဆိုခဲ့။ (ဤသို့ ရွှေ့နောက် မညီညွတ်သော) အကြင်စကားကို သင်ဆိုဘိ၏။ သင်၏ ဤရွှေ့နောက် မညီညွတ်သောစကားသည် မှားသောစကားသာတည်း။

အရှင်ပရဝါဒီ “မှန်သောသဘော မြတ်သောသဘော ဖြစ်သော အကြင် ၅၇-ပါးသော တရားသည် ရှိ၏။ ထို ၅၇-ပါးသော တရားကဲ့သို့ ထိုပုဂ္ဂိုလ်ကို မှန်သောသဘော မြတ်သောသဘောအားဖြင့် ရအပ်၏”ဟူ၍ သင်မဆိုခဲ့မူ ပုဂ္ဂိုလ်ကို မှန်သောသဘော မြတ်သောသဘောအားဖြင့် ရအပ်၏”ဟူ၍လည်း မဆိုသင့်တော့ပေ။

ထိုပဌမပုစ္ဆာ၌ “ပုဂ္ဂိုလ်ကို မှန်သောသဘော မြတ်သောသဘောအားဖြင့် ရအပ်၏”ဟူ၍ သင်ဆိုခဲ့သည်သာတည်း။ ဤဒုတိယပုစ္ဆာ၌မူ “မှန်သောသဘော မြတ်သောသဘော ဖြစ်သော အကြင် ၅၇-ပါးသော တရားသည် ရှိ၏။ ထို ၅၇-ပါးသော တရားကဲ့သို့ ထိုပုဂ္ဂိုလ်ကို မှန်သောသဘော မြတ်သောသဘောအားဖြင့် ရအပ်၏”ဟူ၍ကား သင်မဆိုခဲ့။ (ဤသို့ ရွှေ့နောက်မညီညွတ်သော) အကြင်စကားကို သင်ဆိုဘိ၏။ သင်၏ ဤရွှေ့နောက် မညီညွတ်သော စကားသည် မှားသောစကားသာတည်း။

နိဂ္ဂဟဓတုက္က ပြီး၏။

၁။ ပဋိကမ္မဓတုက္က(အပိုဒ်-၇)၌ ပရဝါဒအား (သကဝါဒီ)က ဖိနှိပ်ခဲ့ပုံကို ပြန်၍ ပြသည်။

ဥပနုယနုစတုက္က

၉။ အရှင်ပရဝါဒီ (သင်္ဃာတော်) ငါမြို့တော် ဤမြို့တော်သည် မတရားသဖြင့် မိန့်မူ ဖြစ်ခဲ့ ပူ ထိုပစ္စနိကပဉ္စကဏ္ဍ ဤအထူးပင် ကြည့်ရှုစမ်းပါဦးလော့။

ပစ္စနိကပဉ္စကဏ္ဍစိုင်းယှဉ်ပုံ

“ပုဂ္ဂိုလ်ကို မှန်သောသဘော မြတ်သောသဘောအားဖြင့် မရအပ်” ဟူ၍ ငါဆိုခဲ့သည် သာ တည်း။ မှန်သောသဘော မြတ်သောသဘောဖြစ်သော အကြင်တရားမျိုးသည် ရှိ၏။ ထိုတရားမျိုး ကဲ့သို့ ထိုပုဂ္ဂိုလ်ကို မှန်သောသဘော မြတ်သောသဘောအားဖြင့် မရအပ်” ဟူ၍ကား ငါမဆိုခဲ့၊ ဤသို့ ထိုပစ္စနိကပဉ္စကဏ္ဍ ဤအထူးပင် ကြည့်ရှုစမ်းပါဦးလော့။

ထိုပစ္စနိကပဉ္စကဏ္ဍ ဤဝန်ခံချက်ဖြင့် ဤသို့ ဝန်ခံသော ငါ(သကဝါဒီ)တို့ကို သင်(ပရဝါဒီ) သည် ဤသို့ ဖိနှိပ်ထိုက်ကုန်ပါပေလျက် ငါ့ကို ဖိနှိပ်ဘိ၏။ ငါ(သကဝါဒီ)တို့သည် မတရားသဖြင့် (ဤသို့) အဖိအနှိပ်ခံရသူများသာ ဖြစ်ကြရပါကုန်၏—

ပရဝါဒီ၏မတရားဖိနှိပ်ပုံ

အရှင်သကဝါဒီ ပုဂ္ဂိုလ်ကို မှန်သောသဘော မြတ်သောသဘောအားဖြင့် အကယ်၍ မရအပ် မိမူ ထိုအကြောင်းကြောင့် “မှန်သောသဘော မြတ်သောသဘောဖြစ်သော အကြင်တရားမျိုး သည် ရှိ၏။ ထိုတရားမျိုးကဲ့သို့ ထိုပုဂ္ဂိုလ်ကို မှန်သောသဘော မြတ်သောသဘောအားဖြင့် မရ အပ်” ဟု ဆိုသင့်၏။

ထိုပဌမပုစ္ဆာ၌ “ပုဂ္ဂိုလ်ကို မှန်သောသဘော မြတ်သောသဘောအားဖြင့် မရအပ်” ဟူ၍ သင် ဆိုခဲ့သည်သာတည်း။ ဤဒုတိယပုစ္ဆာ၌မူ “မှန်သောသဘော မြတ်သောသဘောဖြစ်သော အကြင် တရားမျိုးသည် ရှိ၏။ ထိုတရားမျိုးကဲ့သို့ ထိုပုဂ္ဂိုလ်ကို မှန်သောသဘော မြတ်သောသဘောအားဖြင့် မရအပ်” ဟူ၍ကား သင်မဆိုသင့်ပေ။ (ဤသို့ ရွှေ့နောက် မညီညွတ်သော) အကြင်စကားကို သင် ဆိုဘိ၏။ သင်၏ ဤရွှေ့နောက် မညီညွတ်သော စကားသည် မှားသော စကားသာတည်း။

အရှင်သကဝါဒီ “မှန်သောသဘော မြတ်သောသဘော ဖြစ်သော အကြင်တရားမျိုးသည် ရှိ၏။ ထိုတရားမျိုးကဲ့သို့ ထိုပုဂ္ဂိုလ်ကို မှန်သောသဘော မြတ်သောသဘောအားဖြင့် မရအပ်” ဟု သင်မဆိုခဲ့ပါမူ “ပုဂ္ဂိုလ်ကို မှန်သောသဘော မြတ်သောသဘောအားဖြင့် မရအပ်” ဟူ၍လည်း မဆိုသင့်တော့ပေ။

ထိုပဌမပုစ္ဆာ၌ “ပုဂ္ဂိုလ်ကို မှန်သောသဘော မြတ်သောသဘောအားဖြင့် မရအပ်” ဟူ၍ သင်ဆိုခဲ့သည်သာတည်း။ ဤဒုတိယပုစ္ဆာ၌မူ “မှန်သောသဘော မြတ်သောသဘောဖြစ်သော အကြင်တရားမျိုးသည် ရှိ၏။ ထိုတရားမျိုးကဲ့သို့ ထိုပုဂ္ဂိုလ်ကို မှန်သောသဘော မြတ်သောသဘော အားဖြင့် မရအပ်” ဟူ၍ကား သင်မဆိုခဲ့၊ (ဤသို့ ရွှေ့နောက်မညီညွတ်သော) အကြင်စကားကို သင်

၁။ ပစ္စနိကပဉ္စကဏ္ဍ(အပိုဒ်-၆) စကားရပ်အထိုင်း သကဝါဒီကပြောသည်။

ဆိုဘိ၏။ သင်၏ ဤသို့ရွှေ့နောက် မညီညွတ်သောစကားသည် မှားသောစကားသာတည်းဟု (ဖိနိပ် ခဲ့၏။)

ဤသို့ မဖိနိပ်ထိုက်ကုန်ပါလျက် သင် ငါ့ကို ဖိနိပ်ဘိ၏။ ငါ(သကဝါဒီ)ထို့သည် မတရား သဖြင့် အဖိအနှိပ်ခံရသူများ ဖြစ်ကြရကုန်၏။

ဥပနယနုပေတုတ္တ ပြီး၏။

နိဂ္ဂမနုပေတုတ္တ

အကြင်အကြောင်းကြောင့် သင်(ပရဝါဒီ)သည် ငါသကဝါဒီကို ဤသို့ မဖိနိပ်ထိုက်—

၁၀။ အရှင်သကဝါဒီ ပုဂ္ဂိုလ်ကို မှန်သောသဘော မြတ်သောသဘောအားဖြင့် အကယ်၍ မရ အပ်ခဲ့ပါမူ ထိုအကြောင်းကြောင့် “မှန်သောသဘော မြတ်သောသဘောဖြစ်သော အကြင်တရား မျိုးသည် ရှိ၏။ ထိုတရားမျိုးကဲ့သို့ ထိုပုဂ္ဂိုလ်ကို ‘မှန်သောသဘော မြတ်သောသဘောအားဖြင့် မရ အပ်’ ဟူ၍ ဆိုသင့်၏။

ထိုပဌမပုစ္ဆာ၌ “ပုဂ္ဂိုလ်ကို မှန်သောသဘော မြတ်သောသဘောအားဖြင့် မရအပ်” ဟူ၍ ဆိုခဲ့သည်သာတည်း။ ဤဗုဒ္ဓိယပုစ္ဆာ၌မူ “မှန်သောသဘော မြတ်သောသဘောဖြစ်သော အကြင် တရားမျိုးသည် ရှိ၏။ ထိုတရားမျိုးကဲ့သို့ ထိုပုဂ္ဂိုလ်ကို မှန်သောသဘော မြတ်သောသဘောအားဖြင့် မရအပ်” ဟူ၍ကား သင်မဆိုခဲ့။ (ဤသို့ ရွှေ့နောက် မညီညွတ်သော) အကြင်စကားကို သင် ဆိုဘိ၏။ သင်၏ ဤရွှေ့နောက်မညီညွတ်သောစကားသည် မှားသော စကားသာတည်း။

အရှင်သကဝါဒီ “မှန်သောသဘော မြတ်သောသဘောဖြစ်သော အကြင်တရားမျိုးသည် ရှိ၏။ ထိုတရားမျိုးကဲ့သို့ ထိုပုဂ္ဂိုလ်ကို မှန်သောသဘော မြတ်သောသဘောအားဖြင့် မရအပ်” ဟူ၍ သင် မဆိုခဲ့ပါမူ “ပုဂ္ဂိုလ်ကို မှန်သောသဘော မြတ်သောသဘောအားဖြင့် မရအပ်” ဟူ၍လည်း မဆိုသင့် တော့ပေ။

ထိုပဌမပုစ္ဆာ၌ “ပုဂ္ဂိုလ်ကို မှန်သောသဘော မြတ်သောသဘောအားဖြင့် မရအပ်” ဟူ၍ သင်ဆိုခဲ့သည်သာတည်း။ ဤဗုဒ္ဓိယပုစ္ဆာ၌မူ “မှန်သောသဘော မြတ်သောသဘောဖြစ်သော အကြင်တရားမျိုးသည် ရှိ၏။ ထိုတရားမျိုးကဲ့သို့ ပုဂ္ဂိုလ်ကို မှန်သောသဘော မြတ်သောသဘောအား ဖြင့် မရအပ်” ဟူ၍ သင်မဆိုခဲ့ပေ။ (ဤသို့ ရွှေ့နောက်မညီညွတ်သော) အကြင်စကားကို သင် ဆိုဘိ၏။ သင်၏ ဤရွှေ့နောက် မညီညွတ်သော စကားသည် မှားသောစကားသာတည်း။ ဟု (ဤကဲ့သို့ မဖိနိပ် ထိုက်)။ ထိုအကြောင်းဖြင့်ပင် ဤသို့ ငါ့ကို အကြင်သို့ ဖိနိပ်၏။ သင်၏ ဤဖိနိပ်မှုကို ပြုအပ်ပြီ။ ထိုဖိနိပ်မှုကို သင်သည် မတရားသဖြင့် ပြုအပ်၏။ ထို့ ပြန်ဖိနိပ်မှုကို ငါသည် ကောင်းစွာ ပြုအပ်၏။ (စကားအစဉ်၏) ပြီးဆုံးစေမှုကို ငါသည် ကောင်းစွာ ပြုအပ်၏။

နိဂ္ဂမနုပေတုတ္တ ပြီး၏။

ရတိယနိဂ္ဂမ ပြီး၏။

၂-ဩကာသ သစ္စိကဋ္ဌ

၁-အလုံးစုံသော ကိုယ်

(ဂ) တတိယ နိဂ္ဂဟ

၁၁။ သကဝါဒီ။ ။ ပုဂ္ဂိုလ်ကို မှန်သောသဘော မြတ်သောသဘောအားဖြင့် ရအပ်ပါသလော။

ပရဝါဒီ။ ။ ဩဋ္ဌာရအပ်ပါ၏။

သကဝါဒီ။ ။ အလုံးစုံသောကိုယ် (ခန္ဓာ)၌ ပုဂ္ဂိုလ်ကို မှန်သောသဘော မြတ်သောသဘောအားဖြင့် ရအပ်ပါသလော။

ပရဝါဒီ။ ။ ဤသို့ကား မဆိုသင့်ပါ။

သကဝါဒီ။ ။ ဖိနှိပ်ထိုက်သော အပြစ်ကို ဝန်ခံလော့—

ဖိနှိပ်ပုံ

အရှင်ပရဝါဒီ ပုဂ္ဂိုလ်ကို မှန်သောသဘော မြတ်သောသဘောအားဖြင့် အကယ်၍ ရအပ်ခဲ့ပါမူ ထိုအကြောင်းကြောင့် “အလုံးစုံသောကိုယ် (ခန္ဓာ)၌ ပုဂ္ဂိုလ်ကို မှန်သောသဘော မြတ်သောသဘောအားဖြင့် ရအပ်” ချစ်ဟူ၍ ဆိုသင့်၏။

ထိုပဌမပုစ္ဆာ၌ “ပုဂ္ဂိုလ်ကို မှန်သောသဘော မြတ်သောသဘောအားဖြင့် ရအပ်၏” ဟူ၍ သင်ဆိုခဲ့သည်သာတည်း။ ဤဒုတိယပုစ္ဆာ၌မူ “အလုံးစုံသောကိုယ် (ခန္ဓာ)၌ ပုဂ္ဂိုလ်ကို မှန်သောသဘော မြတ်သောသဘောအားဖြင့် ရအပ်၏ဟူ၍ကား သင်မဆိုခဲ့၊ (ဤသို့ ရွှေ့နောက် မညီညွတ်သော) အကြင်စကားကို သင်ဆိုဘိ၏၊ သင်၏ ဤရွှေ့နောက် မညီညွတ်သော စကားသည် မှားသောစကားသာတည်း။

အရှင်ပရဝါဒီ “အလုံးစုံသော ကိုယ် (ခန္ဓာ)၌ ပုဂ္ဂိုလ်ကို မှန်သောသဘော မြတ်သောသဘောအားဖြင့် ရအပ်၏” ဟု သင်မဆိုခဲ့မူ “ပုဂ္ဂိုလ်ကို မှန်သောသဘော မြတ်သောသဘောအားဖြင့် ရအပ်၏” ဟူ၍လည်း သင်မဆိုသင့်တော့ပေ။

ထိုပဌမပုစ္ဆာ၌ “ပုဂ္ဂိုလ်ကို မှန်သောသဘော မြတ်သောသဘောအားဖြင့် ရအပ်၏” ဟူ၍သာ သင်ဆိုခဲ့၏။ ဤဒုတိယပုစ္ဆာ၌မူ “အလုံးစုံသောကိုယ် (ခန္ဓာ)၌ ပုဂ္ဂိုလ်ကို မှန်သောသဘော မြတ်သောသဘောအားဖြင့် ရအပ်၏” ဟူ၍ကား သင်မဆိုခဲ့၊ (ဤသို့ ရွှေ့နောက် မညီညွတ်သော) အကြင်စကားကို သင်ဆိုဘိ၏၊ သင်၏ ဤရွှေ့နောက် မညီညွတ်သော စကားသည် မှားသောစကားသာတည်း။ ။

တတိယနိဂ္ဂဟ ပြီး၏။

၁။ ရုပ်၌ အတ္တဟုလှသောအပြစ် စိဝတခြား ကိုယ်တခြားဟု အဓိပ္ပါယ်သက်ရောက်သောအပြစ် ဤအပြစ်နှစ်ခုကို မြင်သဖြင့် ပရဝါဒီပုဂ္ဂိုလ်က ပဋိက္ခေပပြု၍ ဖြေသည်။

၃-ကာလသစ္စိကဋ္ဌ

၁-အနုလောမပစ္စုနိကံ

(ဃ)စတုတ္ထနိဂ္ဂဟ

၁၂။ သကဝါဒီ။ ။ပုဂ္ဂိုလ်ကို မှန်သောသဘော မြတ်သောသဘောအားဖြင့် ရအပ်ပါသလော။

ပရဝါဒီ။ ။ဪ ငြော် ရအပ်ပါ၏။

သကဝါဒီ။ ။ပုဂ္ဂိုလ်ကို မှန်သောသဘော မြတ်သောသဘောအားဖြင့် အခါခပ်သိမ်း ရအပ်ပါသလော။

ပရဝါဒီ။ ။ဤသို့ကား မဆိုသင့်ပါ။

သကဝါဒီ။ ။ဖိနပ်ထိုက်သော အပြစ်ကို သင်ဝန်ခံလော့—

ဖိနပ်ပုံ

အရှင်ပရဝါဒီ ပုဂ္ဂိုလ်ကို မှန်သောသဘော မြတ်သောသဘောအားဖြင့် အကယ်၍ ရအပ်ပါမူ ထိုအကြောင်းကြောင့် “ပုဂ္ဂိုလ်ကို မှန်သောသဘော မြတ်သောသဘောအားဖြင့် အခါခပ်သိမ်း ရအပ်၏” ဟူ၍ ဆိုသင့်၏။

ထိုပဌမပုစ္ဆာ၌ “ပုဂ္ဂိုလ်ကို မှန်သောသဘော မြတ်သောသဘောအားဖြင့် ရအပ်၏” ဟူ၍ သာ သင်ဆိုခဲ့သည်သာတည်း။ ဤဒုတိယပုစ္ဆာ၌ “ပုဂ္ဂိုလ်ကို မှန်သောသဘော မြတ်သောသဘော အားဖြင့် အခါခပ်သိမ်း ရအပ်၏” ဟူ၍ကား သင်မဆို၊ (ဤသို့ ရွှေ့နောက်မညီညွတ်သော) အကြင် စကားကို သင်ဆိုဘိ၏။ သင်၏ ဤရွှေ့နောက်မညီညွတ်သောစကားသည် မှားသောစကားသာတည်း။

အရှင်ပရဝါဒီ “ပုဂ္ဂိုလ်ကို မှန်သောသဘော မြတ်သောသဘောအားဖြင့် အခါခပ်သိမ်း ရအပ်၏” ဟု အကယ်၍ သင်မဆိုခဲ့လျှင် ပုဂ္ဂိုလ်ကို မှန်သောသဘော မြတ်သောသဘောအားဖြင့် ရအပ်၏ဟူ၍လည်း မဆိုသင့်တော့ပေ။

ထိုပဌမပုစ္ဆာ၌ “ပုဂ္ဂိုလ်ကို မှန်သောသဘော မြတ်သောသဘောအားဖြင့် ရအပ်၏” ဟူ၍ သင်ဆိုခဲ့သည်သာတည်း။ ဤဒုတိယပုစ္ဆာ၌မူ “ပုဂ္ဂိုလ်ကို မှန်သောသဘော မြတ်သောသဘော အားဖြင့် အခါခပ်သိမ်း ရအပ်၏” ဟူ၍ကား သင်မဆိုခဲ့၊ (ဤသို့ ရွှေ့နောက် မညီညွတ်သော) အကြင် စကားကို သင်ဆိုဘိ၏။ သင်၏ ဤရွှေ့နောက် မညီညွတ်သော စကားသည် မှားသောစကား သာတည်း။ ။ပ။

စတုတ္ထနိဂ္ဂဟ ပြီး၏။

၁။ ထိုသူသည်ပင် မင်းမျိုး ထိုသူသည်ပင် ပုဏ္ဏားမျိုးဖြစ်၏ဟု အဓိပ္ပါယ် သက်ရောက်သောအပြစ် ပုဂ္ဂိုလ်တို့တည်းပင် အသက်ထင်ရှားရှိစဉ်အခါနှင့် ပရိနိဗ္ဗာန် ပြုပြီးသောအခါတို့၌ အထူးမှန်ဟု အဓိပ္ပါယ် သက်ရောက်သောအပြစ်ဟူသော အပြစ်နှစ်ခုကို မြင်သဖြင့် ပရဝါဒီက ဤသို့ ပရိက္ခေပပြု၍ ဖြေသည်။

၄-အဝေဝသစ္စိကဋ္ဌ

၁-အလုံးစုံသောပပစ္စနိကံ

(၉) ပဉ္စမနိဂ္ဂဟ

၁၃။ သကဝါဒီ။ ။ပုဂ္ဂိုလ်ကို မှန်သောသဘော မြတ်သောသဘောအားဖြင့် ရအပ်ပါသလော။

ပရဝါဒီ။ ။ဩဝါရအပ်ပါ၏။

သကဝါဒီ။ ။အလုံးစုံသော (ခန္ဓာအစရှိသော)တရားတို့၌ ပုဂ္ဂိုလ်ကို မှန်သောသဘော မြတ်သောသဘောအားဖြင့် ရအပ်ပါသလော—

ပရဝါဒီ။ ။ဤသို့ကား မဆိုသင့်ပါ။

သကဝါဒီ။ ။ဖိနပ်ထိုက်သော အပြစ်ကို သင်ဝန်ခံလော့—

ဖိနပ်မဲ့

အရှင်ပရဝါဒီ ပုဂ္ဂိုလ်ကို မှန်သောသဘော မြတ်သောသဘောအားဖြင့် အကယ်၍ ရအပ်ခဲ့ပါမူ ထိုအကြောင်းကြောင့် “အလုံးစုံသော (ခန္ဓာအစရှိသော)တရားတို့၌ ပုဂ္ဂိုလ်ကို မှန်သောသဘော မြတ်သောသဘောအားဖြင့် ရအပ်၏”ဟူ၍ ဆိုသင့်၏။

ထိုပုဂ္ဂိုလ်ပုဂ္ဂိုလ်၌ “ပုဂ္ဂိုလ်ကို မှန်သောသဘော မြတ်သောသဘောအားဖြင့် ရအပ်၏”ဟူ၍သာ သင်ဆိုခဲ့၏။ ဤဒုတိယပုစ္ဆာ၌ “အလုံးစုံသော (ခန္ဓာအစရှိသော)တရားတို့၌ ပုဂ္ဂိုလ်ကို မှန်သောသဘော မြတ်သောသဘောအားဖြင့် ရအပ်၏”ဟူ၍ကား သင်မဆိုခဲ့ (ဤသို့ ရွှေ့နောက် မညီညွတ်သော)အကြင်စကားကို သင်ဆိုဘိ၏။ သင်၏ ဤရွှေ့နောက်မညီညွတ်သောစကားသည် မှားသောစကားသာတည်း။

အရှင်ပရဝါဒီ “အလုံးစုံသော (ခန္ဓာအစရှိသော) တရားတို့၌ ပုဂ္ဂိုလ်ကို မှန်သောသဘော မြတ်သောသဘောအားဖြင့် ရအပ်၏”ဟု အကယ်၍ သင်မဆိုခဲ့မူ ပုဂ္ဂိုလ်ကို မှန်သောသဘော မြတ်သောသဘောအားဖြင့် ရအပ်၏”ဟူ၍လည်း မဆိုသင့်တော့ပေ။

ထိုပုဂ္ဂိုလ်ပုဂ္ဂိုလ်၌ “ပုဂ္ဂိုလ်ကို မှန်သောသဘော မြတ်သောသဘောအားဖြင့် ရအပ်၏”ဟူ၍ သင်ဆိုခဲ့သည်သာတည်း။ ဤဒုတိယပုစ္ဆာ၌ “အလုံးစုံသော (ခန္ဓာအစရှိသော)တရားတို့၌ ပုဂ္ဂိုလ်ကို မှန်သောသဘော မြတ်သောသဘော အားဖြင့် ရအပ်၏”ဟူ၍ကား သင်မဆိုခဲ့။ (ဤသို့ ရွှေ့နောက် မညီညွတ်သော)အကြင်စကားကို သင်ဆိုဘိ၏။ သင်၏ ဤရွှေ့နောက်မညီညွတ်သော စကားသည် မှားသောစကားသာတည်း။ပ။

ပဉ္စမနိဂ္ဂဟ ပြီး၏။

၁။ ရုပ်၌အတ္တ စကျ၌အတ္တ စသည် အဓိပ္ပါယ်အဆင်စေ့အဆာ အပြစ်ကို ကြောက်လန့်အပြင် ပရဝါဒီ ပုဂ္ဂိုလ်က ပဋိကောပပြု၍ ဖြေသည်။

၂-ဩကာသသစ္စိကဋ္ဌ

၂-ပစ္စနိကာနုလောမ

(၈) ဆဋ္ဌနိဂ္ဂဟ

၁၄။ ပရဝါဒီ။ ။ပုဂ္ဂိုလ်ကို မှန်သောသဘော မြတ်သောသဘောအားဖြင့် မရအပ်ပါသလော။

သကဝါဒီ။ ။ဪ သြ မရအပ်ပါ။

ပရဝါဒီ။ ။အလုံးစုံသောကိုယ်(ခန္ဓာ)၌ ပုဂ္ဂိုလ်ကို မှန်သောသဘော မြတ်သောသဘော အားဖြင့် မရအပ်ပါသလော။

သကဝါဒီ။ ။ဤသို့ကား မဆိုသင့်ပါ။

ပရဝါဒီ။ ။ဖိနိပ်ထိုက်သော အပြစ်ကို သင်ဝန်ခံလော့—

ဖိနိပ်မုံ

အရှင်သကဝါဒီ ပုဂ္ဂိုလ်ကို မှန်သောသဘော မြတ်သောသဘောအားဖြင့် အကယ်၍ မရအပ်ပါ မှု ထိုအကြောင်းကြောင့် “အလုံးစုံသော ကိုယ်(ခန္ဓာ)၌ ပုဂ္ဂိုလ်ကို မှန်သောသဘော မြတ်သော သဘောအားဖြင့် မရအပ်” ဟူ၍ ဆိုသင့်၏။

ထိုပဌမပုစ္ဆာ၌ “ပုဂ္ဂိုလ်ကို မှန်သောသဘော မြတ်သောသဘောအားဖြင့် မရအပ်” ဟူ၍ သင်ဆိုခဲ့သည်သာတည်း။ ဤဒုတိယပုစ္ဆာ၌ “အလုံးစုံသော ကိုယ်(ခန္ဓာ)၌ ပုဂ္ဂိုလ်ကို မှန်သော သဘော မြတ်သော သဘောအားဖြင့် မရအပ်” ဟူ၍ကား သင်မဆိုခဲ့။ (ဤသို့ ရွှေ့နောက်မညီညွတ် သော) အကြင်စကားကို သင်ဆိုဘိ၏။ သင်၏ ဤရွှေ့နောက် မညီညွတ်သော စကားသည် မှားသောစကားသာတည်း။

အရှင်သကဝါဒီ “အလုံးစုံသော ကိုယ် (ခန္ဓာ)၌ ပုဂ္ဂိုလ်ကို မှန်သောသဘော မြတ်သော သဘောအားဖြင့် မရအပ်” ဟု အကယ်၍ သင်မဆိုခဲ့ပါမူ “ပုဂ္ဂိုလ်ကို မှန်သောသဘော မြတ်သော သဘောအားဖြင့် မရအပ်” ဟူ၍လည်း မဆိုသင့်တော့ပေ။

ထိုပဌမပုစ္ဆာ၌ “ပုဂ္ဂိုလ်ကို မှန်သောသဘော မြတ်သောသဘောအားဖြင့် မရအပ်” ဟူ၍သာ သင်ဆိုခဲ့သည်သာတည်း။ ဤဒုတိယပုစ္ဆာ၌မူ “အလုံးစုံသောကိုယ် (ခန္ဓာ)၌ ပုဂ္ဂိုလ်ကို မှန်သော သဘော မြတ်သောသဘောအားဖြင့် မရအပ်” ဟူ၍ကား သင်မဆိုခဲ့။ (ဤသို့ ရွှေ့နောက် မညီညွတ် သော) အကြင်စကားကို သင်ဆိုဘိ၏။ သင်၏ ဤရွှေ့နောက် မညီညွတ်သောစကားသည် မှားသော စကားသာတည်း။ ပ။

ဆဋ္ဌနိဂ္ဂဟ ပြီး၏။

၃-ကာလသစ္စိကဋ္ဌ

၂-ပစ္စနိကာနုလောမ

(ဆ)သတ္တမနိဂ္ဂဟ

၁၅။ ပရဝါဒီ။ ။ပုဂ္ဂိုလ်ကို မှန်သောသဘော မြတ်သောသဘောအားဖြင့် မရအပ်ပါသလော။

သကဝါဒီ။ ။ဪ မရအပ်ပါ။

ပရဝါဒီ။ ။ပုဂ္ဂိုလ်ကို မှန်သောသဘော မြတ်သောသဘောအားဖြင့် အခါခပ်သိမ်း မရအပ်ပါသလော။

သကဝါဒီ။ ။ဤသို့ကား မဆိုသင့်ပါ။

ပရဝါဒီ။ ။ဖိနှိပ်သိုက်သော အပြစ်ကို ဝန်ခံလော့—

ဖိနှိပ်ပုံ

အရှင်သကဝါဒီ- ပုဂ္ဂိုလ်ကို မှန်သောသဘော မြတ်သောသဘောအားဖြင့် အကယ်၍ မရအပ်ပါမူ ထိုအကြောင်းကြောင့် “ပုဂ္ဂိုလ်ကို မှန်သောသဘော မြတ်သောသဘောအားဖြင့် အခါခပ်သိမ်း မရအပ်” ဟူ၍ ဆိုသင့်၏။

ထိုပဌမပုစ္ဆာ၌ “ပုဂ္ဂိုလ်ကို မှန်သောသဘော မြတ်သောသဘောအားဖြင့် မရအပ်” ဟူ၍ သင်ဆိုခဲ့သည်သာတည်း။ ဤဒုတိယပုစ္ဆာ၌မူ “ပုဂ္ဂိုလ်ကို မှန်သောသဘော မြတ်သောသဘောအားဖြင့် အခါခပ်သိမ်း မရအပ်” ဟူ၍ကား သင်မဆိုခဲ့။ (ဤသို့ ရွှေ့နောက် မညီညွတ်သော) အကြင်စကားကို သင်ဆိုဘိ၏။ သင်၏ ဤရွှေ့နောက် မညီညွတ်သော စကားသည် မှားသောစကားသာတည်း။

အရှင်သကဝါဒီ “ပုဂ္ဂိုလ်ကို မှန်သောသဘော မြတ်သောသဘောအားဖြင့် အခါခပ်သိမ်း မရအပ်” ဟူ၍ သင်မဆိုခဲ့မူ ပုဂ္ဂိုလ်ကို မှန်သောသဘော မြတ်သောသဘောအားဖြင့် မရအပ်” ဟူ၍လည်း မဆိုသင့်တော့ပေ။

ထိုပဌမပုစ္ဆာ၌ “ပုဂ္ဂိုလ်ကို မှန်သောသဘော မြတ်သောသဘောအားဖြင့် မရအပ်” ဟူ၍ သင်ဆိုခဲ့သည်သာတည်း။ ဤဒုတိယပုစ္ဆာ၌မူ “ပုဂ္ဂိုလ်ကို မှန်သောသဘော မြတ်သောသဘောအားဖြင့် အခါခပ်သိမ်း မရအပ်” ဟူ၍ကား သင်မဆိုခဲ့။ (ဤသို့ ရွှေ့နောက် မညီညွတ်သော) အကြင်စကားကို သင်ဆိုဘိ၏။ သင်၏ ဤရွှေ့နောက် မညီညွတ်သော စကားသည် မှားသောစကားသာတည်း။ ပ။

သတ္တမနိဂ္ဂဟ ပြီး၏။

၄-အဝယဝသစ္စိကဋ္ဌ

၂-ပစ္စနိကာနုလောမ

(၉) အဋ္ဌကနိဂ္ဂဟ

၁၆။ ပရဝါဒီ။ ။ပုဂ္ဂိုလ်ကို မှန်သောသဘော မြတ်သောသဘောအားဖြင့် မရအပ်ပါလော့။

သကဝါဒီ။ ။ဩဇာ မရအပ်ပါ။

ပရဝါဒီ။ ။အလုံးစုံသော(ခန္ဓာအစရှိသော)တရားတို့၌ ပုဂ္ဂိုလ်ကို မှန်သောသဘော မြတ်သောသဘော အားဖြင့် မရအပ်ပါလော့။

သကဝါဒီ။ ။ဤသို့ကား မဆိုသင့်ပါ။

ပရဝါဒီ။ ။ဖိနှိပ်ထိုက်သော အပြစ်ကို သင်ဝန်ခံလော့—

ဖိနှိပ်ပုံ

အရှင်သကဝါဒီ ပုဂ္ဂိုလ်ကို မှန်သောသဘော မြတ်သောသဘောအားဖြင့် အကယ်၍ မရအပ်ပါမူ ထိုအကြောင်းကြောင့် “အလုံးစုံသော (ခန္ဓာအစရှိသော) တရားတို့၌ ပုဂ္ဂိုလ်ကို မှန်သောသဘော မြတ်သောသဘောအားဖြင့် မရအပ်”ဟူ၍ သင်ဆိုသင့်၏။

ထိုပဌမပုစ္ဆာ၌ “ပုဂ္ဂိုလ်ကို မှန်သောသဘော မြတ်သောသဘော အားဖြင့် မရအပ်”ဟူ၍သာ သင်ဆိုခဲ့သည်သာတည်း။ ဤဒုတိယပုစ္ဆာ၌မူ “အလုံးစုံသော (ခန္ဓာအစရှိသော) တရားတို့၌ ပုဂ္ဂိုလ်ကို မှန်သောသဘော မြတ်သောသဘောအားဖြင့် မရအပ်”ဟူ၍ကား သင်မဆိုခဲ့။ (ဤသို့ ရွှေ့နောက် မညီညွတ်သော) အကြင်စကားကို သင်ဆိုဘိ၏။ သင်၏ ဤရွှေ့နောက် မညီညွတ်သော စကားအစွဲ မှားသောစကားသာတည်း။ ပ။

အရှင်သကဝါဒီ “အလုံးစုံသော(ခန္ဓာအစရှိသော)တရားတို့၌ ပုဂ္ဂိုလ်ကို မှန်သောသဘော မြတ်သောသဘောအားဖြင့် မရအပ်”ဟူ၍ သင်မဆိုခဲ့ပါမူ “ပုဂ္ဂိုလ်ကို မှန်သောသဘော မြတ်သောသဘောအားဖြင့် မရအပ်”ဟူ၍လည်း မဆိုသင့်တော့ပေ။

ထိုပဌမပုစ္ဆာ၌ “ပုဂ္ဂိုလ်ကို မှန်သောသဘော မြတ်သောသဘောအားဖြင့် မရအပ်”ဟူ၍ သင်ဆိုခဲ့သည်သာတည်း။ ဤဒုတိယပုစ္ဆာ၌မူ “အလုံးစုံသော (ခန္ဓာအစရှိသော) တရားတို့၌ ပုဂ္ဂိုလ်ကို မှန်သောသဘော မြတ်သောသဘောအားဖြင့် မရအပ်”ဟူ၍ကား သင်မဆိုခဲ့။ (ဤသို့ ရွှေ့နောက်မညီညွတ်သော) အကြင်စကားကို သင်ဆိုဘိ၏။ သင်၏ ဤရွှေ့နောက် မညီညွတ်သော စကားသည် မှားသောစကားသာတည်း။ ပ။

အဋ္ဌကနိဂ္ဂဟ ပြီး၏။

၅-သဒ္ဓိကသံအဓိပ္ပာယ်

၁၇။ သကဝါဒီ။ ။ရုပ်ကို မှန်သောသဘော မြတ်သောသဘောအားဖြင့် ရအပ်သကဲ့သို့ ပုဂ္ဂိုလ်ကို မှန်သောသဘော မြတ်သောသဘောအားဖြင့် ရအပ်ပါသလော။

ပရဝါဒီ။ ။ဪရ အပ်ပါ၏။

သကဝါဒီ။ ။ရုပ်သည် (ပုဂ္ဂိုလ်မှ)တမျိုးတခြားလော၊ ပုဂ္ဂိုလ်သည် (ရုပ်မှ) တမျိုးတခြားလော။

ပရဝါဒီ။ ။ဤသို့ကား မဆိုသင့်ပါ။

သကဝါဒီ။ ။ဖိနပ်ထိက်သော အပြစ်ကို ဝန်ခံလော့—

ဖိနပ်ပုံ

အရှင်ပရဝါဒီ ရုပ်ကို မှန်သောသဘော မြတ်သောသဘောအားဖြင့် ရအပ်သကဲ့သို့ ပုဂ္ဂိုလ်ကို မှန်သောသဘော မြတ်သောသဘောအားဖြင့် အကယ်၍ရအပ်ပါမူ ထိုအကြောင်းကြောင့် “ရုပ်သည် (ပုဂ္ဂိုလ်မှ) တမျိုးတခြား ပုဂ္ဂိုလ်သည် (ရုပ်မှ) တမျိုးတခြား”ဟူ၍ ဆိုသင့်၏။

ထိုပဌမပုစ္ဆာ၌ “ရုပ်ကို မှန်သောသဘော မြတ်သောသဘောအားဖြင့် ရအပ်သကဲ့သို့ ပုဂ္ဂိုလ်ကို မှန်သောသဘော မြတ်သောသဘောအားဖြင့် ရအပ်၏”ဟူ၍ သင်ဆိုခဲ့သည်သာတည်း။ ဤဒုတိယပုစ္ဆာ၌မူ “ရုပ်သည် (ပုဂ္ဂိုလ်မှ) တမျိုးတခြား ပုဂ္ဂိုလ်သည် (ရုပ်မှ) တမျိုးတခြား”ဟူ၍ကား သင်မဆိုခဲ့။ (ဤသို့ ရွှေ့နောက်မညီညွတ်သော) အကြင်စကားကို သင်ဆိုဘိ၏။ သင်၏ ဤရွှေ့နောက်မညီညွတ်သောစကားသည် မှားသောစကားသာတည်း။

အရှင်ပရဝါဒီ “ရုပ်သည် (ပုဂ္ဂိုလ်မှ)တမျိုးတခြား ပုဂ္ဂိုလ်သည် (ရုပ်မှ)တမျိုးတခြား”ဟု အကယ်၍ သင်မဆိုခဲ့မူ “ရုပ်ကို မှန်သောသဘော မြတ်သော သဘောအားဖြင့် ရအပ်သကဲ့သို့ ပုဂ္ဂိုလ်ကို မှန်သောသဘော မြတ်သောသဘောအားဖြင့် ရအပ်၏”ဟူ၍လည်း မဆိုသင့်တော့ပေ။

ထိုပဌမပုစ္ဆာ၌ “ရုပ်ကို မှန်သောသဘော မြတ်သောသဘောအားဖြင့် ရအပ်သကဲ့သို့ ပုဂ္ဂိုလ်ကို မှန်သောသဘော မြတ်သောသဘောအားဖြင့် ရအပ်၏”ဟူ၍ သင်ဆိုခဲ့သည်သာတည်း။ ဤဒုတိယပုစ္ဆာ၌မူ “ရုပ်သည် (ပုဂ္ဂိုလ်မှ)တမျိုးတခြား ပုဂ္ဂိုလ်သည် (ရုပ်မှ) တမျိုးတခြား”ဟူ၍ကား သင်မဆိုခဲ့။ (ဤသို့ ရွှေ့နောက်မညီညွတ်သော) အကြင်စကားကို သင်ဆိုဘိ၏။ သင်၏ ဤရွှေ့နောက်မညီညွတ်သော စကားသည် မှားသောစကားသာတည်း။

၁။ ရုပ်သည် ပရမတ္ထအားဖြင့် ရှိကဲ့သို့ ပုဂ္ဂိုလ်သည်လည်း ပရမတ္ထအားဖြင့် ရှိခဲ့မူ ရုပ်နှင့်ဝေဖန်သောသဘော ထို၏ အသီးအခြား တပါးစီ ဖြစ်သကဲ့သို့ ပုဂ္ဂိုလ်သည်လည်း ရုပ်မှ အသီးအခြား ဝေဖန်သောသဘောဟု ဤဒုတိယပုစ္ဆာကို မေးလိုရင်းဖြစ်သည်။

၂။ ပုဂ္ဂိုလ်ကို ရုပ်စသည်ထိုမှတပါးဟူ၍ရင်း တပါးမဟုတ်ဟူ၍ရင်း မဆိုအပ်ဟူသော အယူဝါဒနှင့်ရင်း အသက်သည် တခြား ကိုယ်သည်တခြားလောဟု မေးခဲ့သော် မေတ္တအပ်ဟု မြတ်စွာဘုရား ဟောသော သုတ်နှင့်ရင်း အဗျူဟာနှင့်ဆိုင်သည့်ကိစ္စနှင့်သဖြင့် ပရဝါဒီပုဂ္ဂိုလ်က ဤသို့ ယူဆကွပ်ပြော၍ ခြေသည်။

၁၈။ သကဝါဒီ။ ။ဝေဒနာကို မှန်သောသဘော မြတ်သောသဘောအားဖြင့် ရအပ်သကဲ့သို့ ပုဂ္ဂိုလ်ကို မှန်သောသဘော မြတ်သောသဘောအားဖြင့် ရအပ်ပါသလော။ သညာကို။ပ။ သင်္ခါရ တို့ကို။ပ။ ဝိညာဏ်ကို မှန်သောသဘော မြတ်သောသဘောအားဖြင့် ရအပ်သကဲ့သို့ ပုဂ္ဂိုလ်ကို မှန်သောသဘော မြတ်သောသဘောအားဖြင့် ရအပ်ပါသလော။

ပရဝါဒီ။ ။ဪ ခုတ်ရအပ်ပါ၏။

သကဝါဒီ။ ။ဝိညာဏ်သည် (ပုဂ္ဂိုလ်မှ)တမျိုးတခြားလော၊ ပုဂ္ဂိုလ်သည် (ဝိညာဏ်မှ) တမျိုးတခြားလော။

ပရဝါဒီ။ ။ဤသို့ကား မဆိုသင့်ပါ။

သကဝါဒီ။ ။ဖိနပ်သိုက်သော အပြစ်ကို သင်ဝန်ခံလော့—

ဖိနပ်ပုံ

အရှင်ပရဝါဒီ ဝိညာဏ်ကို မှန်သောသဘော မြတ်သောသဘောအားဖြင့် ရအပ်သကဲ့သို့ ပုဂ္ဂိုလ်ကို မှန်သောသဘော မြတ်သောသဘောအားဖြင့် အကယ်၍ ရအပ်ပါမူ ထိုအကြောင်း ကြောင့် “ဝိညာဏ်သည် (ပုဂ္ဂိုလ်မှ)တမျိုးတခြား ပုဂ္ဂိုလ်သည် (ဝိညာဏ်မှ)တမျိုးတခြား” ဟူ၍ ဆိုသင့်၏။

ထိုပဌမပုစ္ဆာ၌ “ဝိညာဏ်ကို မှန်သောသဘော မြတ်သောသဘောအားဖြင့် ရအပ်သကဲ့သို့ ပုဂ္ဂိုလ်ကို မှန်သောသဘော မြတ်သောသဘောအားဖြင့် ရအပ်၏”ဟူ၍ သင်ဆိုခဲ့သည်သာတည်း။ ဤဒုတိယပုစ္ဆာ၌မူ “ဝိညာဏ်သည် (ပုဂ္ဂိုလ်မှ)တမျိုးတခြား ပုဂ္ဂိုလ်သည် (ဝိညာဏ်မှ)တမျိုး တခြား”ဟူ၍ကား သင်မဆိုခဲ့။ (ဤသို့ ရွှေ့နောက်မညီညွတ်သော)အကြင်စကားကို သင်ဆိုဘိ၏။ သင်၏ ဤရွှေ့နောက်မညီညွတ်သော စကားသည် မှားသောစကားသာတည်း။

အရှင်ပရဝါဒီ “ဝိညာဏ်သည်(ပုဂ္ဂိုလ်မှ)တမျိုးတခြား ပုဂ္ဂိုလ်သည်(ဝိညာဏ်မှ)တမျိုးတခြား ဟု အကယ်၍ သင်မဆိုခဲ့မူ “ဝိညာဏ်ကို မှန်သောသဘော မြတ်သောသဘောအားဖြင့် ရအပ် သကဲ့သို့ ပုဂ္ဂိုလ်ကို မှန်သောသဘော မြတ်သောသဘောအားဖြင့် ရအပ်၏”ဟူ၍လည်း မဆိုသင့် တော့ပေ။

ထိုပဌမပုစ္ဆာ၌ “ဝိညာဏ်ကို မှန်သောသဘော မြတ်သောသဘောအားဖြင့် ရအပ်သကဲ့သို့ ပုဂ္ဂိုလ်ကို မှန်သောသဘော မြတ်သောသဘောအားဖြင့် ရအပ်၏”ဟူ၍ သင်ဆိုခဲ့သည်သာတည်း။ ဤဒုတိယပုစ္ဆာ၌မူ “ဝိညာဏ်သည် (ပုဂ္ဂိုလ်မှ) တမျိုးတခြား ပုဂ္ဂိုလ်သည် (ဝိညာဏ်မှ) တမျိုး တခြား”ဟူ၍ကား သင်မဆိုခဲ့။ (ဤသို့ ရွှေ့နောက်မညီညွတ်သော) အကြင်စကားကို သင်ဆိုဘိ၏။ သင်၏ ဤရွှေ့နောက် မညီညွတ်သောစကားသည် မှားသောစကားသာတည်း။ပ။

၁၉။ သကဝါဒီ။ ။စက္ခာယတနကို မှန်သောသဘော မြတ်သောသဘောအားဖြင့် ရအပ် သကဲ့သို့ ပုဂ္ဂိုလ်ကို မှန်သောသဘော မြတ်သောသဘောအားဖြင့် ရအပ်ပါသလော။ပ။သောတာ ယတနကို။ ဇာနာယတနကို။ ဇိဝှါယတနကို။ ကာယာယတနကို။ ဂ္ဂုပါယတနကို။ သဗ္ဗါယတနကို။ ဓန္ဒာယတနကို။ ရသာယတနကို။ ဖောဋ္ဌဗ္ဗာယတနကို။ မနာယတနကို။ ဓမ္မာယတနကို မှန်သော သဘော မြတ်သောသဘောအားဖြင့် ရအပ်သကဲ့သို့။ပ။

၂၀။ စက္ခုဓာတ်ကို မှန်သောသဘော မြတ်သောသဘောအားဖြင့် ရအပ်သကဲ့သို့။ပ။
 သောတဓာတ်ကို။ နာသဓာတ်ကို။ ဇိဝှိဓာတ်ကို။ ကာယဓာတ်ကို။ ရူပဓာတ်ကို။ သဒ္ဓဓာတ်ကို။
 ဂန္ဓဓာတ်ကို။ ဝေဒဓာတ်ကို။ ဖောဋ္ဌဗ္ဗဓာတ်ကို။ စက္ခုဝိညာဏဓာတ်ကို။ သောတဝိညာဏဓာတ်ကို။
 ယာနဝိညာဏဓာတ်ကို။ ဇိဝှိဝိညာဏဓာတ်ကို။ ကာယဝိညာဏဓာတ်ကို။ မနောဓာတ်ကို။ မနော
 ဝိညာဏဓာတ်ကို။ ဓမ္မဓာတ်ကို မှန်သောသဘော မြတ်သောသဘောအားဖြင့် ရအပ်သကဲ့သို့။ပ။

၂၁။ စက္ခုမြွေကို မှန်သောသဘော မြတ်သောသဘောအားဖြင့် ရအပ်သကဲ့သို့။ပ။သော
 တိမြွေကို။ ယာနိမြွေကို။ ဇိဝှိမြွေကို။ ကာယိမြွေကို။ မနိမြွေကို။ ဇိပိတိမြွေကို။ ဣတ္ထိမြွေကို။
 ပုရိသိမြွေကို။ သုခိမြွေကို။ ဒုက္ခိမြွေကို။ သောမနဿိမြွေကို။ ဒေါမနဿိမြွေကို။ ဥပေက္ခိမြွေကို။
 သဒ္ဓိမြွေကို။ ဝိရိယိမြွေကို။ သတိမြွေကို။ သမာဓိမြွေကို။ ပညိမြွေကို။ အနညာတညဿာမိတိမြွေကို။
 အညိမြွေကို။ အညာတာဝိမြွေကို မှန်သောသဘော မြတ်သောသဘောအားဖြင့် ရအပ်သကဲ့သို့
 ပုဂ္ဂိုလ်ကို မှန်သောသဘော မြတ်သောသဘောအားဖြင့် ရအပ်ပါသလော။

ပရဝါဒီ။ ။ဪဝံ ရအပ်ပါ၏။

သကဝါဒီ။ ။အညာတာဝိမြွေသည် (ပုဂ္ဂိုလ်မှ)တမျိုးတခြားလော၊ ပုဂ္ဂိုလ်သည် အညာ
 တာဝိမြွေမှ တမျိုးတခြားလော။

ပရဝါဒီ။ ။ဤသို့ကား မဆိုသင့်ပါ။

သကဝါဒီ။ ။ဖိနပ်ထိုက်သော အမြစ်ကို သင်ဝန်ခံလော့—

ဖိနပ်ပုံ

အရှင်ပရဝါဒီ အညာတာဝိမြွေကို မှန်သောသဘော မြတ်သောသဘောအားဖြင့် ရအပ်သကဲ့
 သို့ ပုဂ္ဂိုလ်ကို မှန်သောသဘော မြတ်သောသဘောအားဖြင့် အကယ်၍ ရအပ်ခဲ့ပါမူ ထိုအကြောင်း
 ကြောင့် “အညာတာဝိမြွေသည် (ပုဂ္ဂိုလ်မှ) တမျိုးတခြား ပုဂ္ဂိုလ်သည် (အညာတာဝိမြွေမှ)
 တမျိုးတခြား”ဟူ၍ ဆိုသင့်၏။

ထိုပဌမပုစ္ဆာ၌ “အညာတာဝိမြွေကို မှန်သောသဘော မြတ်သောသဘောအားဖြင့် ရအပ်
 သကဲ့သို့ ပုဂ္ဂိုလ်ကို မှန်သောသဘော မြတ်သောသဘောအားဖြင့် ရအပ်၏”ဟူ၍ သင်ဆိုခဲ့
 သည်သာတည်း။ ဤဒုတိယပုစ္ဆာ၌မူ “အညာတာဝိမြွေသည် (ပုဂ္ဂိုလ်မှ) တမျိုးတခြား ပုဂ္ဂိုလ်သည်
 (အညာတာဝိမြွေမှ) တမျိုးတခြား”ဟူ၍ကား သင်မဆိုခဲ့၊ (ဤသို့ ရှေ့နောက် မညီညွတ်သော)
 အကြင်စကားကို သင်ဆိုဘိ၏။ သင်၏ ဤရှေ့နောက် မညီညွတ်သော စကားသည် မှားသော
 စကားသာတည်း။

အရှင်ပရဝါဒီ “အညာတာဝိမြွေသည်(ပုဂ္ဂိုလ်မှ)တမျိုးတခြား ပုဂ္ဂိုလ်သည် (အညာတာဝိမြွေ
 မှ) တမျိုးတခြား”ဟူ၍ အကယ်၍ သင်မဆိုမူ “အညာတာဝိမြွေကို မှန်သောသဘော မြတ်သော
 သဘောအားဖြင့် ရအပ်သကဲ့သို့ ပုဂ္ဂိုလ်ကို မှန်သောသဘော မြတ်သောသဘောအားဖြင့် ရအပ်၏”
 ဟူ၍လည်း မဆိုသင့်တော့ပေ။

ထိုပဌမပုစ္ဆာ၌ “အညာတာဝိမြွေကို မှန်သောသဘော မြတ်သောသဘောအားဖြင့် ရအပ်
 သကဲ့သို့ ပုဂ္ဂိုလ်ကို မှန်သောသဘော မြတ်သောသဘောအားဖြင့် ရအပ်၏” ဟူ၍ သင်ဆိုခဲ့

သည်သာတည်း။ ဤဒုတိယပုစ္ဆာ၌ “အညာတာဝိန္ဒေသည် (ပုဂ္ဂိုလ်မှ) တမျိုးတခြား ပုဂ္ဂိုလ်သည် (အညာတာဝိန္ဒေမှ) တမျိုးတခြား” ဟူ၍ကား သင်မဆိုခဲ့၊ (ဤသို့ ရွှေ့နောက် မညီညွတ်သော) အကြင် စကားကို သင်ဆိုဘိ၏။ သင်၏ ဤရွှေ့နောက် မညီညွတ်သော စကားသည် မှားသော စကားသာတည်း။ပ။

၂၂။ ပရဝါဒီ။ ။ပုဂ္ဂိုလ်ကို မှန်သောသဘော မြတ်သောသဘောအားဖြင့် မရအပ်ပါသလော။

သကဝါဒီ။ ။ဪ မရအပ်ပါ။

ပရဝါဒီ။ ။ရုပ်ကို မှန်သောသဘော မြတ်သောသဘောအားဖြင့် ရအပ်သကဲ့သို့ မိမိစီးပွား အတွက် ကျင့်သော ပုဂ္ဂိုလ်သည် ရှိ၏” ဟု မြတ်စွာဘုရား ဟောအပ်သည် မဟုတ်ပါသလော။

သကဝါဒီ။ ။ဪ ဟောအပ်ပါ၏။

ပရဝါဒီ။ ။ရုပ်သည် (ပုဂ္ဂိုလ်မှ) တမျိုးတခြားလော၊ ပုဂ္ဂိုလ်သည် (ရုပ်မှ) တမျိုးတခြားလော။

သကဝါဒီ။ ။ဤသို့ကား မဆိုသင့်ပါ။

ပရဝါဒီ။ ။တုံပြန်ပိနိပ်ထိုက်သောအပြစ်ကို ဝန်ခံလော့—

ဘုံပြန်ပိနိပ်ပုံ

အရှင်သကဝါဒီ ရုပ်ကို မှန်သောသဘော မြတ်သောသဘောအားဖြင့် ရအပ်သကဲ့သို့ “မိမိ စီးပွားအတွက် ကျင့်သောပုဂ္ဂိုလ်သည် ရှိ၏” ဟု မြတ်စွာဘုရား အကယ်၍ ဟောအပ်ပါမူ ထို အကြောင်းကြောင့် “ရုပ်သည် (ပုဂ္ဂိုလ်မှ) တမျိုးတခြား ပုဂ္ဂိုလ်သည် (ရုပ်မှ) တမျိုးတခြား” ဟူ၍ ဆိုသင့်၏။

ထိုပဌမပုစ္ဆာ၌ “ရုပ်ကို မှန်သောသဘော မြတ်သောသဘောအားဖြင့်လည်း ရအပ်သကဲ့သို့ “မိမိစီးပွားအတွက် ကျင့်သော ပုဂ္ဂိုလ်သည် ရှိ၏” ဟု မြတ်စွာဘုရား ဟောအပ်၏” ဟူ၍သာ သင်ဆိုခဲ့၏။ ဤဒုတိယပုစ္ဆာ၌ “ရုပ်သည် (ပုဂ္ဂိုလ်မှ) တမျိုးတခြား ပုဂ္ဂိုလ်သည် (ရုပ်မှ) တမျိုးတခြား” ဟူ၍ကား သင်မဆိုခဲ့၊ (ဤသို့ ရွှေ့နောက်မညီညွတ်သော) အကြင်စကားကို သင်ဆိုဘိ၏။ သင်၏ ဤရွှေ့နောက် မညီညွတ်သော စကားသည် မှားသောစကားသာတည်း။

အရှင်သကဝါဒီ “ရုပ်သည် (ပုဂ္ဂိုလ်မှ) တမျိုးတခြား ပုဂ္ဂိုလ်သည် (ရုပ်မှ) တမျိုးတခြားဟူ၍ အကယ်၍ကား သင်မဆိုခဲ့လျှင် ရုပ်ကို မှန်သောသဘော မြတ်သောသဘောအားဖြင့် ရအပ်သကဲ့သို့ မိမိစီးပွားအတွက် ကျင့်သော ပုဂ္ဂိုလ်သည် ရှိ၏” ဟု မြတ်စွာဘုရား ဟောအပ်၏” ဟူ၍ကား မဆိုသင့်။

ထိုပဌမပုစ္ဆာ၌ “ရုပ်ကို မှန်သောသဘော မြတ်သောသဘောအားဖြင့် ရအပ်သကဲ့သို့ “မိမိစီးပွားအတွက် ကျင့်သော ပုဂ္ဂိုလ်သည် ရှိ၏” ဟု မြတ်စွာဘုရား ဟောအပ်၏” ဟူ၍ သင်ဆိုခဲ့သည်သာတည်း။ ဤဒုတိယပုစ္ဆာ၌ “ရုပ်သည် (ပုဂ္ဂိုလ်မှ) တမျိုးတခြား ပုဂ္ဂိုလ်သည် (ရုပ်မှ) တမျိုး တခြား” ဟူ၍ကား သင်မဆိုခဲ့၊ (ဤသို့ ရွှေ့နောက်မညီညွတ်သော) အကြင်စကားကို သင်ဆိုဘိ၏။ သင်၏ ဤရွှေ့နောက်မညီညွတ်သော စကားသည် မှားသောစကားသာတည်း။ပ။

၂၃။ ပရဝါဒီ။ ။ပုဂ္ဂိုလ်ကို မှန်သောသဘော မြတ်သောသဘောအားဖြင့် မရအပ်ပါသလော။

သကဝါဒီ။ ။ဧည့် မရအပ်ပါ။

ပရဝါဒီ။ ။ဝေဒနာကို။ပ။ သညာကို။ပ။ သင်္ခါရတို့ကို။ပ။ဝိညာဏ်ကို မှန်သောသဘော မြတ်သောသဘောအားဖြင့် ရအပ်သကဲ့သို့ “မိမိစီးပွားအတွက် ကျင့်သောပုဂ္ဂိုလ်သည် ရှိ၏” ဟု မြတ်စွာဘုရား ဟောအပ်သည် မဟုတ်ပါသလော။

သကဝါဒီ။ ။ဧည့် ဟောအပ်ပါ၏။

ပရဝါဒီ။ ။ဝိညာဏ်သည် (ပုဂ္ဂိုလ်မှ)တမျိုးတခြားလော၊ပုဂ္ဂိုလ်သည် (ဝိညာဏ်မှ) တမျိုးတခြားလော။

သကဝါဒီ။ ။ဤသို့ကား မဆိုသင့်ပါ။

ပရဝါဒီ။ ။တို့ပြန်ဖိနှိပ်ထိုက်သောအပြစ်ကို ဝန်ခံလော့—

ထို့ပြန်ဖိနှိပ်ပုံ

အရှင်သကဝါဒီ ဝိညာဏ်ကို မှန်သောသဘော မြတ်သောသဘောအားဖြင့် ရအပ်သကဲ့သို့ “မိမိစီးပွားအတွက် ကျင့်သော ပုဂ္ဂိုလ်သည် ရှိ၏”ဟု မြတ်စွာဘုရား အကယ်၍ ဟောအပ်ပါမူ ထိုအကြောင်းကြောင့် “ဝိညာဏ်သည် (ပုဂ္ဂိုလ်မှ)တမျိုးတခြား ပုဂ္ဂိုလ်သည် (ဝိညာဏ်မှ)တမျိုးတခြား”ဟူ၍ ဆိုသင့်၏။

ထိုပဌမပုစ္ဆာ၌ “ဝိညာဏ်ကို မှန်သောသဘော မြတ်သောသဘောအားဖြင့် ရအပ်သကဲ့သို့ “မိမိစီးပွားအတွက် ကျင့်သောပုဂ္ဂိုလ်သည် ရှိ၏”ဟု မြတ်စွာဘုရား ဟောတော်မူအပ်၏”ဟူ၍ သင်ဆိုခဲ့သည်သာတည်း။ ဤဒုတိယပုစ္ဆာ၌မူ “ဝိညာဏ်သည်(ပုဂ္ဂိုလ်မှ) တမျိုးတခြား ပုဂ္ဂိုလ်သည် (ဝိညာဏ်မှ)တမျိုးတခြား ဟူ၍ကား (သင်)မဆိုခဲ့၊ (ဤသို့ ရွှေ့နောက်မညီညွတ်သော) အကြင်စကားကို သင်ဆိုဘိ၏။ သင်၏ ဤရွှေ့နောက် မညီညွတ်သော စကားသည် မှားသောစကားသာတည်း။

အရှင်သကဝါဒီ “ဝိညာဏ်သည် (ပုဂ္ဂိုလ်မှ)တမျိုးတခြား ပုဂ္ဂိုလ်သည် (ဝိညာဏ်မှ)တမျိုးတခြား”ဟူ၍ အကယ်၍ သင်မဆိုခဲ့မူ “ဝိညာဏ်ကို မှန်သောသဘော မြတ်သောသဘောအားဖြင့် ရအပ်သကဲ့သို့ “မိမိစီးပွားအတွက် ကျင့်သော ပုဂ္ဂိုလ်သည် ရှိ၏”ဟု မြတ်စွာဘုရား ဟောအပ်၏”ဟူ၍ကား မဆိုသင့်တော့ပေ။

ထိုပဌမပုစ္ဆာ၌ “ဝိညာဏ်ကို မှန်သောသဘော မြတ်သောသဘောအားဖြင့် ရအပ်သကဲ့သို့ “မိမိစီးပွားအတွက် ကျင့်သော ပုဂ္ဂိုလ်သည် ရှိ၏”ဟူ၍ သင်ဆိုခဲ့သည်သာတည်း။ ဤဒုတိယပုစ္ဆာ၌မူ “ဝိညာဏ်သည် (ပုဂ္ဂိုလ်မှ)တမျိုးတခြား ပုဂ္ဂိုလ်သည် (ဝိညာဏ်မှ) တမျိုးတခြား”ဟူ၍ကား သင်မဆိုခဲ့၊ (ဤသို့ ရွှေ့နောက်မညီညွတ်သော) အကြင်စကားကို သင်ဆိုဘိ၏။ သင်၏ ဤရွှေ့နောက် မညီညွတ်သော စကားသည် မှားသောစကားသာတည်း။ပ။

၂၄။ ပရဝါဒီ။ ။ပုဂ္ဂိုလ်ကို မှန်သောသဘော မြတ်သောသဘောအားဖြင့် မရအပ်ပါသလော။

သကဝါဒီ။ ။ဪဩ မရအပ်ပါ။

ပရဝါဒီ။ ။စက္ခုယတနကို မှန်သောသဘော မြတ်သောသဘောအားဖြင့် ရအပ်သကဲ့သို့။ပ။ သောတာယတနကို။ပ။ ဓမ္မယတနကို မှန်သောသဘော မြတ်သောသဘောအားဖြင့် ရအပ်သကဲ့သို့ မိမိစီးပွားအတွက် ကျင့်သော ပုဂ္ဂိုလ်သည် ရှိ၏ဟု မြတ်စွာဘုရား ဟောအပ်ပါသလော။ပ။

၂၅။ စက္ခုဓာတ်ကို မှန်သောသဘော မြတ်သောသဘောအားဖြင့် ရအပ်သကဲ့သို့။ပ။ကာယဓာတ်ကိုလည်း။ပ။ ရူပဓာတ်ကိုလည်း။ပ။ ဖောဋ္ဌဗ္ဗဓာတ်ကိုလည်း။ပ။ စက္ခုဝိညာဏဓာတ်ကိုလည်း။ပ။ မနောဝိညာဏဓာတ်ကိုလည်း။ပ။ ဓမ္မဓာတ်ကိုလည်း မှန်သောသဘော မြတ်သောသဘောအားဖြင့် ရအပ်သကဲ့သို့။ပ။

၂၆။ စက္ခုမြေ့ကို မှန်သောသဘော မြတ်သောသဘောအားဖြင့် ရအပ်သကဲ့သို့။ပ။ သောတိမြေ့ကို။ပ။အညိမြေ့ကို မှန်သောသဘော မြတ်သောသဘောအားဖြင့် ရအပ်သကဲ့သို့။ပ။

၂၇။ ပရဝါဒီ။ ။ပုဂ္ဂိုလ်ကို မှန်သောသဘော မြတ်သောသဘောအားဖြင့် မရအပ်ပါသလော။

သကဝါဒီ။ ။ဪဩ မရအပ်ပါ။

ပရဝါဒီ။ ။အညာတာဝိမြေ့ကို မှန်သောသဘော မြတ်သောသဘောအားဖြင့် ရအပ်သကဲ့သို့ မိမိစီးပွားအတွက် ကျင့်သော ပုဂ္ဂိုလ်သည် ရှိ၏ ဟု မြတ်စွာဘုရား ဟောအပ်သည် မဟုတ်ပါသလော။

သကဝါဒီ။ ။ဪဩ ဟောအပ်ပါ၏။

ပရဝါဒီ။ ။အညာတာဝိမြေ့သည် (ပုဂ္ဂိုလ်မှ)တမျိုးတခြားလော၊ ပုဂ္ဂိုလ်သည် (အညာတာဝိမြေ့မှ)တမျိုးတခြားလော။

သကဝါဒီ။ ။ဤသို့ကား မဆိုသင့်ပါ။

ပရဝါဒီ။ ။တုံ့ပြန်ဖိနှိပ်ထိုက်သောအပြစ်ကို ဝန်ခံလော့—

တုံ့ပြန်ဖိနှိပ်ပုံ

အရှင်သကဝါဒီ အကယ်၍ အညာတာဝိမြေ့ကို မှန်သောသဘော မြတ်သောသဘောအားဖြင့် ရအပ်သကဲ့သို့ “မိမိစီးပွားအတွက် ကျင့်သော ပုဂ္ဂိုလ်သည် ရှိ၏”ဟု မြတ်စွာဘုရား အကယ်၍ ဟောအပ်ပါမူ ထိုအကြောင်းကြောင့် “အညာတာဝိမြေ့သည် (ပုဂ္ဂိုလ်မှ)တမျိုးတခြား ပုဂ္ဂိုလ်သည် (အညာတာဝိမြေ့မှ)တမျိုးတခြား”ဟူ၍ ဆိုသင့်၏။

ထိုပုဂ္ဂိုလ်ပုဂ္ဂိုလ် “အညာတာဝိမြေ့ကို မှန်သောသဘော မြတ်သောသဘောအားဖြင့် ရအပ်သကဲ့သို့ မိမိစီးပွားအတွက် ကျင့်သောပုဂ္ဂိုလ်သည် ရှိ၏”ဟု မြတ်စွာဘုရား ဟောအပ်၏”ဟူ၍

သင်ဆိုခဲ့သည်သာတည်း။ ဤဒုတိယပုစ္ဆာ၌ “အညာတာဝိဇ္ဇေသည် (ပုဂ္ဂိုလ်မှ) တမျိုးတခြား ပုဂ္ဂိုလ်သည် (အညာတာဝိဇ္ဇေမှ) တမျိုးတခြား” ဟူ၍ကား သင်မဆိုခဲ့။ (ဤသို့ ရွှေ့နောက်မညီ ညွတ်သော) အကြင်စကားကို သင်ဆိုဘိ၏။ သင်၏ ဤရွှေ့နောက်မညီညွတ်သော စကားသည် မှားသော စကားသာတည်း။

အရှင်သကဝါဒီ အညာတာဝိဇ္ဇေသည် (ပုဂ္ဂိုလ်မှ) တမျိုးတခြား ပုဂ္ဂိုလ်သည် (အညာတာဝိဇ္ဇေမှ) တမျိုးတခြားဟူ၍ အကယ်၍ သင်မဆိုခဲ့မူ “အညာတာဝိဇ္ဇေကို မှန်သောသဘော မြတ်သော သဘောအားဖြင့် ရအပ်သကဲ့သို့ ‘မိမိစီးပွားအတွက် ကျင့်သော ပုဂ္ဂိုလ်သည် ရှိ၏’ ဟု မြတ်စွာဘုရား ဟောအပ်၏” ဟူ၍ကား မဆိုသင့်တော့ပေ။

ထိုပုစ္ဆာမှစ၍ “အညာတာဝိဇ္ဇေကို မှန်သောသဘော မြတ်သောသဘောအားဖြင့် ရအပ်သကဲ့သို့ ‘မိမိစီးပွားအတွက် ကျင့်သောပုဂ္ဂိုလ်သည် ရှိ၏’ ဟု မြတ်စွာဘုရား ဟောအပ်၏” ဟူ၍ သင်ဆိုခဲ့သည်သာတည်း။ ဤဒုတိယပုစ္ဆာ၌ “အညာတာဝိဇ္ဇေသည် (ပုဂ္ဂိုလ်မှ) တမျိုးတခြား ပုဂ္ဂိုလ်သည် (အညာတာဝိဇ္ဇေမှ) တမျိုးတခြား” ဟူ၍ကား သင်မဆိုခဲ့။ (ဤသို့ ရွှေ့နောက် မညီညွတ်သော) အကြင်စကားကို သင် ဆိုဘိ၏။ သင်၏ ဤရွှေ့နောက် မညီညွတ်သော စကားသည် မှားသောစကားသာတည်း။ ။

ဘုဒ္ဓိကသံသန္ဓနာ ပြီး၏။

၆-ဩပမူသံသန္ဓနာ

၂၈။ သကဝါဒီ။ ။ ဝေဒနာကို မှန်သောသဘော မြတ်သောသဘောအားဖြင့် ရအပ်သကဲ့သို့ ရုပ်ကို မှန်သောသဘော မြတ်သောသဘောအားဖြင့် ရအပ်၏။ (ထို့ကြောင့်) ရုပ်သည် (ဝေဒနာမှ) တမျိုးတခြား ဝေဒနာသည် (ရုပ်မှ) တမျိုးတခြားဖြစ်သလော။

ပရဝါဒီ။ ။ ဩဋ္ဌာန် တမျိုးတခြား ဖြစ်ပါ၏။

သကဝါဒီ။ ။ ရုပ်ကို မှန်သောသဘော မြတ်သောသဘောအားဖြင့် ရအပ်သကဲ့သို့ ပုဂ္ဂိုလ်ကို မှန်သောသဘော မြတ်သောသဘောအားဖြင့် ရအပ်ပါသလော။

ပရဝါဒီ။ ။ ဩဋ္ဌာန် ရအပ်ပါ၏။

သကဝါဒီ။ ။ ရုပ်သည် (ပုဂ္ဂိုလ်မှ) တမျိုးတခြားလော၊ ပုဂ္ဂိုလ်သည် (ရုပ်မှ) တမျိုးတခြားလော။

ပရဝါဒီ။ ။ ဤသို့ကား မဆိုသင့်ပါ။

သကဝါဒီ။ ။ ဖိနိပိယထိုက်သော အပြစ်ကို ဝန်ခံလော့—

ဖိနိပိယံ

အရှင်ပရဝါဒီ ဝေဒနာကို မှန်သောသဘော မြတ်သောသဘောအားဖြင့် ရအပ်သကဲ့သို့ ရုပ်ကို မှန်သောသဘော မြတ်သောသဘောအားဖြင့် ရအပ်၏။ (ထို့ကြောင့်) ရုပ်သည် (ဝေဒနာမှ)

တမျိုးတခြား ဝေဒနာသည် (ရုပ်မှ) တမျိုး တခြား ဖြစ်ခဲ့မှု ရုပ်ကို မှန်သောသဘော မြတ်သောသဘောအားဖြင့် ရအပ်သကဲ့သို့ ပုဂ္ဂိုလ်ကို မှန်သောသဘော မြတ်သောသဘောအားဖြင့် ရအပ်ပါမူ ထိုအကြောင်းကြောင့် “ရုပ်သည် (ပုဂ္ဂိုလ်မှ)တမျိုးတခြား ပုဂ္ဂိုလ်သည် (ရုပ်မှ) တမျိုးတခြား”ဟူ၍ ဆိုသင့်၏။

ထိုပဌမပုစ္ဆာ၌ “ဝေဒနာကို မှန်သောသဘော မြတ်သောသဘောအားဖြင့် ရအပ်သကဲ့သို့ ရုပ်ကို မှန်သောသဘော မြတ်သောသဘောအားဖြင့် ရအပ်၏။(ထို့ကြောင့်)ရုပ်သည် (ဝေဒနာမှ) တမျိုးတခြား ဝေဒနာသည် (ရုပ်မှ) တမျိုးတခြား”ဟူ၍၎င်း “ရုပ်ကို မှန်သောသဘော မြတ်သောသဘောအားဖြင့် ရအပ်သကဲ့သို့ ပုဂ္ဂိုလ်ကို မှန်သောသဘော မြတ်သောသဘောအားဖြင့် ရအပ်၏” ဟူ၍၎င်း သင်ဆိုခဲ့သည်သာတည်း။

ဤဒုတိယပုစ္ဆာ၌မူ “ရုပ်သည် (ပုဂ္ဂိုလ်မှ)တမျိုးတခြား ပုဂ္ဂိုလ်သည် (ရုပ်မှ) တမျိုးတခြား” ဟူ၍ကား သင်မဆိုခဲ့၊ (ဤသို့ ရွှေ့နောက်မညီညွတ်သော) အကြင်စကားကို သင် ဆိုဘိ၏။သင်၏ ဤရွှေ့နောက်မညီညွတ်သော စကားသည် မှားသောစကားသာတည်း။

အရှင်ပရဝါဒီ “ရုပ်သည် (ပုဂ္ဂိုလ်မှ) တမျိုးတခြား ပုဂ္ဂိုလ်သည် (ရုပ်မှ) တမျိုးတခြား” ဟူ၍ သင်မဆိုခဲ့မှု “ဝေဒနာကို မှန်သောသဘော မြတ်သောသဘောအားဖြင့် ရအပ်သကဲ့သို့ ရုပ်ကို မှန်သောသဘော မြတ်သောသဘောအားဖြင့် ရအပ်၏။(ထို့ကြောင့်)ရုပ်သည် (ဝေဒနာမှ) တမျိုးတခြား ဝေဒနာသည် (ရုပ်မှ)တမျိုးတခြား”ဟူ၍၎င်း “ရုပ်ကို မှန်သောသဘော မြတ်သောသဘောအားဖြင့် ရအပ်သကဲ့သို့ ပုဂ္ဂိုလ်ကို မှန်သောသဘော မြတ်သောသဘောအားဖြင့် ရအပ်၏”ဟူ၍၎င်း မဆိုသင့်တော့ပေ။

ထိုပဌမပုစ္ဆာ၌ “ဝေဒနာကို မှန်သောသဘော မြတ်သောသဘောအားဖြင့် ရအပ်သကဲ့သို့ ရုပ်ကို မှန်သောသဘော မြတ်သော သဘောအားဖြင့် ရအပ်၏။(ထို့ကြောင့်)ရုပ်သည် (ဝေဒနာမှ) တမျိုးတခြား ဝေဒနာသည် (ရုပ်မှ)တမျိုးတခြား”ဟူ၍၎င်း “ရုပ်ကို မှန်သောသဘော မြတ်သော သဘောအားဖြင့် ရအပ်သကဲ့သို့ ပုဂ္ဂိုလ်ကို မှန်သောသဘော မြတ်သောသဘောအားဖြင့် ရအပ်၏” ဟူ၍၎င်း သင်ဆိုခဲ့သည်သာတည်း။

ဤဒုတိယပုစ္ဆာ၌မူ “ရုပ်သည် (ပုဂ္ဂိုလ်မှ)တမျိုးတခြား ပုဂ္ဂိုလ်သည် (ရုပ်မှ)တမျိုးတခြား” ဟူ၍ကား သင်မဆိုခဲ့၊ (ဤသို့ ရွှေ့နောက် မညီညွတ်သော) အကြင်စကားကို သင် ဆိုဘိ၏။ သင်၏ ဤရွှေ့နောက် မညီညွတ်သော စကားသည် မှားသောစကားသာတည်း။ပ။

၂၉။ သကဝါဒီ။ ။သညာကို။ပ။သင်္ခါရတို့ကို။ပ။ ဝိညာဏ်ကို မှန်သောသဘော မြတ်သောသဘောအားဖြင့် ရအပ်သကဲ့သို့ ရုပ်ကို မှန်သောသဘော မြတ်သောသဘောအားဖြင့် ရအပ်၏။(ထို့ကြောင့်) ရုပ်သည် (ဝိညာဏ်မှ) တမျိုးတခြား၊ ဝိညာဏ်သည် (ရုပ်မှ)တမျိုးတခြားဖြစ်သလော။

ပရဝါဒီ။ ။ဗြော် တမျိုးတခြား ဖြစ်ပါ၏။

သကဝါဒီ။ ။ရုပ်ကို မှန်သောသဘော မြတ်သောသဘောအားဖြင့် ရအပ်သကဲ့သို့ ပုဂ္ဂိုလ်ကို မှန်သောသဘော မြတ်သောသဘောအားဖြင့် ရအပ်ပါသလော။

ပရဝါဒီ။ ။ဪ ခြောက် ရအပ်ပါ၏။

သကဝါဒီ။ ။ရုပ်သည် (ပုဂ္ဂိုလ်မှ) တမျိုးတခြားလော၊ ပုဂ္ဂိုလ်သည် (ရုပ်မှ) တမျိုးတခြားလော။

ပရဝါဒီ။ ။ဤသို့ကား မဆိုသင့်ပါ။

သကဝါဒီ။ ။ဖိနပ်ထိုက်သော အပြစ်ကို ဝန်ခံလော့ -

ဖိနပ်ပုံ

အရှင်ပရဝါဒီ ဝိညာဏ်ကို မှန်သောသဘော မြတ်သောသဘောအားဖြင့် ရအပ်သကဲ့သို့ ရုပ်ကို မှန်သောသဘော မြတ်သောသဘောအားဖြင့် ရအပ်၏။ (ထို့ကြောင့်) ရုပ်သည် (ဝိညာဏ်မှ) တမျိုးတခြား ဝိညာဏ်သည် (ရုပ်မှ) တမျိုးတခြားဖြစ်ခဲ့မှု ရုပ်ကို မှန်သောသဘော မြတ်သောသဘောအားဖြင့် ရအပ်သကဲ့သို့ ပုဂ္ဂိုလ်ကို မှန်သောသဘော မြတ်သောသဘောအားဖြင့် ရအပ်ခဲ့ပါမှု ထိုအကြောင်းကြောင့် “ရုပ်သည် (ပုဂ္ဂိုလ်မှ) တမျိုးတခြား ပုဂ္ဂိုလ်သည် (ရုပ်မှ) တမျိုးတခြား” ဟူ၍ ဆိုသင့်၏။

ထိုပဌမပုစ္ဆာ၌ “ဝိညာဏ်ကို မှန်သောသဘော မြတ်သောသဘောအားဖြင့် ရအပ်သကဲ့သို့ ရုပ်ကို မှန်သောသဘော မြတ်သောသဘောအားဖြင့် ရအပ်၏။ (ထို့ကြောင့်) ရုပ်သည် (ဝိညာဏ်မှ) တမျိုးတခြား ဝိညာဏ်သည် (ရုပ်မှ) တမျိုးတခြားဟူ၍၎င်း ရုပ်ကို မှန်သောသဘော မြတ်သောသဘောအားဖြင့် ရအပ်သကဲ့သို့ ပုဂ္ဂိုလ်ကို မှန်သောသဘော မြတ်သောသဘောအားဖြင့် ရအပ်၏ဟူ၍၎င်း သင်ဆိုခဲ့သည်သာတည်း။

ဤဒုတိယပုစ္ဆာ၌ “ရုပ်သည် (ပုဂ္ဂိုလ်မှ) တမျိုးတခြား ပုဂ္ဂိုလ်သည် (ရုပ်မှ) တမျိုးတခြား” ဟူ၍ကား သင် မဆိုခဲ့၊ (ဤသို့ ရွှေ့နောက်မညီညွတ်သော) အကြင်စကားကို သင် ဆိုဘိ၏။ သင်၏ ဤရွှေ့နောက်မညီညွတ်သော စကားသည် မှားသောစကားသာတည်း။

အရှင်ပရဝါဒီ ရုပ်သည် (ပုဂ္ဂိုလ်မှ) တမျိုးတခြား ပုဂ္ဂိုလ်သည် (ရုပ်မှ) တမျိုးတခြားဟူ၍ သင် မဆိုခဲ့ပါ။ ဝိညာဏ်ကို မှန်သောသဘော မြတ်သောသဘောအားဖြင့် ရအပ်သကဲ့သို့ ရုပ်ကို မှန်သောသဘော မြတ်သောသဘောအားဖြင့် ရအပ်၏။ (ထို့ကြောင့်) ရုပ်သည် (ဝိညာဏ်မှ) တမျိုးတခြား ဝိညာဏ်သည် (ရုပ်မှ) တမျိုးတခြားဟူ၍၎င်း ရုပ်ကို မှန်သောသဘော မြတ်သောသဘောအားဖြင့် ရအပ်သကဲ့သို့ ပုဂ္ဂိုလ်ကို မှန်သောသဘော မြတ်သောသဘောအားဖြင့် ရအပ်၏ဟူ၍၎င်း မဆိုသင့်တော့ပေ။

ထိုပဌမပုစ္ဆာ၌ “ဝိညာဏ်ကို မှန်သောသဘော မြတ်သောသဘောအားဖြင့် ရအပ်သကဲ့သို့ ရုပ်ကို မှန်သောသဘော မြတ်သောသဘောအားဖြင့် ရအပ်၏။ (ထို့ကြောင့်) ရုပ်သည် (ဝိညာဏ်မှ) တမျိုးတခြား ဝိညာဏ်သည် (ရုပ်မှ) တမျိုးတခြားဟူ၍၎င်း ရုပ်ကို မှန်သောသဘော မြတ်သောသဘောအားဖြင့် ရအပ်သကဲ့သို့ ပုဂ္ဂိုလ်ကို မှန်သောသဘော မြတ်သောသဘောအားဖြင့် ရအပ်၏” ဟူ၍၎င်း သင် ဆိုခဲ့သည်သာတည်း။ ဤဒုတိယပုစ္ဆာ၌ “ရုပ်သည် (ပုဂ္ဂိုလ်မှ) တမျိုးတခြား ပုဂ္ဂိုလ်သည် (ရုပ်မှ) တမျိုးတခြားဟူ၍ကား သင် မဆိုခဲ့၊ (ဤသို့ ရွှေ့နောက်မညီညွတ်သော)

အကြင်စကားကို သင် ဆိုဘိ၏။ သင်၏ ဤရွှေနောက်မညီညွတ်သောစကားသည် မှားသောစကား သာတည်း။။ပ။

၃၀။ သကဝါဒီ။ ။သညာကို။ပ။ သင်္ခါရတို့ကို။ပ။ ဝိညာဏ်ကို။ပ။ ရုပ်ကို မှန်သော သဘော မြတ်သောသဘောအားဖြင့် ရအပ်သကဲ့သို့ ဝေဒနာကို မှန်သောသဘော မြတ်သော သဘောအားဖြင့် ရအပ်၏။ပ။

၃၁။ သကဝါဒီ။ ။သင်္ခါရတို့ကို။ပ။ ဝိညာဏ်ကို။ပ။ ဝေဒနာကို မှန်သောသဘော မြတ်သော သဘောအားဖြင့် ရအပ်သကဲ့သို့ သညာကို မှန်သောသဘော မြတ်သော သဘော အားဖြင့် ရအပ်၏။ပ။

၃၂။ သကဝါဒီ။ ။ဝိညာဏ်ကို။ပ။ ရုပ်ကို။ပ။ ဝေဒနာကို။ပ။ သညာကို မှန်သော သဘော မြတ်သောသဘောအားဖြင့် ရအပ်သကဲ့သို့ သင်္ခါရတို့ကို မှန်သောသဘော မြတ်သော သဘောအားဖြင့် ရအပ်၏။ပ။

၃၃။ သကဝါဒီ။ ။ရုပ်ကို။ပ။ ဝေဒနာကို။ပ။ သညာကို။ပ။ သင်္ခါရတို့ကို မှန်သော သဘော မြတ်သောသဘောအားဖြင့် ရအပ်ကုန်သကဲ့သို့ ဝိညာဏ်ကို မှန်သောသဘော မြတ် သော သဘောအားဖြင့် ရအပ်၏။ (ထို့ကြောင့်) ဝိညာဏ်သည် (သင်္ခါရတို့မှ) တမျိုးတခြား သင်္ခါရတို့သည် (ဝိညာဏ်မှ) တမျိုးတခြားတို့ ဖြစ်ကုန်သလော။

ပရဝါဒီ။ ။ဪသြတမျိုးတခြားတို့ ဖြစ်ပါကုန်၏။

သကဝါဒီ။ ။ဝိညာဏ်ကို မှန်သောသဘော မြတ်သောသဘောအားဖြင့် ရအပ်သကဲ့သို့ ပုဂ္ဂိုလ်ကို မှန်သောသဘော မြတ်သော သဘောအားဖြင့် ရအပ်ပါသလော။

ပရဝါဒီ။ ။ဪသြ ရအပ်ပါ၏။

သကဝါဒီ။ ။ဝိညာဏ်သည် (ပုဂ္ဂိုလ်မှ) တမျိုးတခြားလော၊ ပုဂ္ဂိုလ်သည် (ဝိညာဏ်မှ) တမျိုးတခြားလော။

ပရဝါဒီ။ ။ဤသို့ကား မဆိုသင့်ပါ။

သကဝါဒီ။ ။ဖိနိပိထိုက်သော အပြစ်ကို ဝန်ခံလော့—

ဖိနိပိပံ

အရှင်ပရဝါဒီ သင်္ခါရတို့ကို မှန်သောသဘော မြတ်သောသဘောအားဖြင့် ရအပ်ကုန် သကဲ့သို့ ဝိညာဏ်ကို မှန်သောသဘော မြတ်သောသဘောအားဖြင့် ရအပ်၏။ (ထို့ကြောင့်) ဝိညာဏ်သည်(သင်္ခါရတို့မှ) တမျိုးတခြား သင်္ခါရတို့သည် (ဝိညာဏ်မှ) တမျိုးတခြား ဖြစ်ခဲ့ပါမူ ဝိညာဏ်ကို မှန်သောသဘော မြတ်သောသဘောအားဖြင့် ရအပ်သကဲ့သို့ ပုဂ္ဂိုလ်ကို မှန်သော သဘော မြတ်သော သဘောအားဖြင့် ရအပ်ခဲ့ပါမူ ထိုအကြောင်းကြောင့် ဝိညာဏ်သည်(ပုဂ္ဂိုလ်မှ) တမျိုးတခြား ပုဂ္ဂိုလ်သည် (ဝိညာဏ်မှ) တမျိုးတခြားဟူ၍ ဆိုသင့်၏။

ထိုပဌမပုစ္ဆာ၌ သင်္ခါရတို့ကို မှန်သောသဘော မြတ်သောသဘောအားဖြင့် ရအပ်ကုန် သကဲ့သို့ ဝိညာဏ်ကို မှန်သောသဘော မြတ်သောသဘောအားဖြင့် ရအပ်၏။ ထို့ကြောင့် ဝိညာဏ် သည်(သင်္ခါရတို့မှ) တမျိုးတခြား သင်္ခါရတို့သည် (ဝိညာဏ်မှ) တမျိုးတခြားတို့တည်းဟူ၍၎င်း ဝိညာဏ်ကို မှန်သောသဘော မြတ်သောသဘောအားဖြင့် ရအပ်သကဲ့သို့ ပုဂ္ဂိုလ်ကို မှန်သော သဘော မြတ်သော သဘောအားဖြင့် ရအပ်၏ဟူ၍၎င်း သင် ဆိုခဲ့သည်သာတည်း။ ဤဒုတိယ ပုစ္ဆာ၌မူ ဝိညာဏ်သည် (ပုဂ္ဂိုလ်မှ) တမျိုးတခြား ပုဂ္ဂိုလ်သည် (ဝိညာဏ်မှ) တမျိုးခြား ဟူ၍ သင်မဆိုခဲ့။ (ဤသို့ ရွှေ့နောက် မညီညွတ်သော) အကြင်စကားကို သင်ဆိုဘိ၏။ သင်၏ ဤရွှေ့ နောက် မညီညွတ်သော စကားသည် မှားသောစကားသာတည်း။

အရှင်ပရဝါဒီ ဝိညာဏ်သည် (ပုဂ္ဂိုလ်မှ)တမျိုးတခြား ပုဂ္ဂိုလ်သည် (ဝိညာဏ်မှ)တမျိုးတခြား ဟု အကယ်၍ သင် မဆိုခဲ့မူ ဝိညာဏ်ကို မှန်သောသဘော မြတ်သောသဘောအားဖြင့် ရအပ်၏။ သင်္ခါရတို့ကိုလည်း မှန်သောသဘော မြတ်သောသဘောအားဖြင့် ရအပ်ကုန်၏။ ဝိညာဏ်သည် (သင်္ခါရတို့မှ) တမျိုးတခြား သင်္ခါရတို့သည် (ဝိညာဏ်မှ)တမျိုးတခြားတို့ဟူ၍၎င်း ဝိညာဏ်ကို မှန်သောသဘော မြတ်သောသဘောအားဖြင့် ရအပ်သကဲ့သို့ ပုဂ္ဂိုလ်ကို မှန်သောသဘော မြတ်သောသဘောအားဖြင့် ရအပ်၏ဟူ၍၎င်း မဆိုသင့်တော့ပေ။

ထိုပဌမပုစ္ဆာ၌ သင်္ခါရတို့ကို မှန်သောသဘော မြတ်သောသဘောအားဖြင့် ရအပ်ကုန် သကဲ့သို့ ဝိညာဏ်ကို မှန်သောသဘော မြတ်သော သဘောအားဖြင့် ရအပ်၏။ (ထို့ကြောင့်) ဝိညာဏ်သည်(သင်္ခါရတို့မှ) တမျိုးတခြား သင်္ခါရတို့သည် (ဝိညာဏ်မှ) တမျိုးတခြားတို့ဟူ၍ ၎င်း ဝိညာဏ်ကို မှန်သောသဘော မြတ်သောသဘောအားဖြင့် ရအပ်သကဲ့သို့ ပုဂ္ဂိုလ်ကို မှန်သော သဘော မြတ်သောသဘောအားဖြင့် ရအပ်၏ဟူ၍၎င်း သင်ဆိုခဲ့သည်သာတည်း။ ဝိညာဏ်သည် (သင်္ခါရတို့မှ)တမျိုးတခြား သင်္ခါရတို့သည် (ဝိညာဏ်မှ) တမျိုးတခြားဟူ၍ကား သင်မဆိုခဲ့။ (ဤသို့ ရွှေ့နောက်မညီညွတ်သော) အကြင်စကားကို သင်ဆိုဘိ၏။ သင်၏ ဤရွှေ့နောက် မညီညွတ် သော စကားသည် မှားသော စကားသာတည်း။ပ။

၃၄။ သကဝါဒီ။ ။သောတယတနကို။ပ။ဓမ္မာယတနကို မှန်သောသဘော မြတ်သော သဘောအားဖြင့် ရအပ်သကဲ့သို့ စက္ခာယတနကို မှန်သောသဘော မြတ်သောသဘောအားဖြင့် ရအပ်၏။ပ။ စက္ခာယတနကို။ပ။ မနာယတနကို မှန်သောသဘော မြတ်သောသဘောအားဖြင့် ရအပ်သကဲ့သို့ ဓမ္မာယတနကို မှန်သောသဘော မြတ်သောသဘောအားဖြင့် ရအပ်၏။ပ။

၃၅။ သကဝါဒီ။ ။သောတဓာတ်ကို။ပ။ ဓမ္မဓာတ်ကို မှန်သောသဘော မြတ်သော သဘောအားဖြင့် ရအပ်သကဲ့သို့ စက္ခုဓာတ်ကို မှန်သောသဘော မြတ်သောသဘောအားဖြင့် ရအပ်၏။ပ။ စက္ခုဓာတ်ကို။ပ။ မနောဝိညာဏဓာတ်ကို မှန်သောသဘော မြတ်သောသဘော အားဖြင့် ရအပ်သကဲ့သို့ ဓမ္မဓာတ်ကို မှန်သောသဘော မြတ်သောသဘောအားဖြင့် ရအပ်၏။ပ။

၃၆။ သကဝါဒီ။ ။သောတိန္ဒြေကို။ပ။အညာတာဝိန္ဒြေကို မှန်သောသဘော မြတ်သော သဘောအားဖြင့် ရအပ်သကဲ့သို့ စက္ခုတိန္ဒြေကို မှန်သောသဘော မြတ်သောသဘောအားဖြင့် ရအပ်၏။ပ။ စက္ခုတိန္ဒြေကို။ပ။အညိန္ဒြေကို မှန်သောသဘော မြတ်သောသဘောအားဖြင့် ရအပ် သကဲ့သို့ အညာတာဝိန္ဒြေကို မှန်သောသဘော မြတ်သောသဘောအားဖြင့် ရအပ်၏။ (ထို့ကြောင့်) အညာတာဝိန္ဒြေသည် (အညိန္ဒြေမှ) တမျိုးတခြား အညိန္ဒြေသည် (အညာတာ ဝိန္ဒြေမှ) တမျိုးတခြားလော။

ပရဝါဒီ။ ။ဪ ဩ ငြိမ်းတခြား ဖြစ်ပါ၏။

သကဝါဒီ။ ။အညာတာဝိန္ဒေကို မှန်သောသဘော မြတ်သောသဘောအားဖြင့် ရအပ်သကဲ့သို့ ပုဂ္ဂိုလ်ကို မှန်သောသဘော မြတ်သောသဘောအားဖြင့် ရအပ်ပါသလော။

ပရဝါဒီ။ ။ဪ ဩ ရအပ်ပါ၏။

သကဝါဒီ။ ။အညာတာဝိန္ဒေသည် (ပုဂ္ဂိုလ်မှ) တမျိုးတခြားလော၊ ပုဂ္ဂိုလ်သည် (အညာတာဝိန္ဒေမှ) တမျိုးတခြားလော။

ပရဝါဒီ။ ။ဤသို့ကား မဆိုသင့်ပါ။

သကဝါဒီ။ ။ပိနိပိတိကံသော အပြစ်ကို ဝန်ခံလော့—

ပိနိပိ

အရှင်ပရဝါဒီ “အညိန္ဒေကို မှန်သောသဘော မြတ်သောသဘောအားဖြင့် ရအပ်သကဲ့သို့ အညာတာဝိန္ဒေကို မှန်သောသဘော မြတ်သောသဘောအားဖြင့် ရအပ်၏။ (ထို့ကြောင့်) အညာတာဝိန္ဒေသည် (အညိန္ဒေမှ) တမျိုးတခြား အညိန္ဒေသည် (အညာတာဝိန္ဒေမှ) တမျိုးတခြားဖြစ်ခဲ့မှု အညာတာဝိန္ဒေကို မှန်သောသဘော မြတ်သောသဘောအားဖြင့် ရအပ်သကဲ့သို့ ပုဂ္ဂိုလ်ကို မှန်သောသဘော မြတ်သောသဘောအားဖြင့် ရအပ်ခဲ့ပါမူ ထိုအကြောင်းကြောင့် အညာတာဝိန္ဒေသည် (ပုဂ္ဂိုလ်မှ) တမျိုးတခြား ပုဂ္ဂိုလ်သည် (အညာတာဝိန္ဒေမှ) တမျိုးတခြား” ဟူ၍ ဆိုသင့်၏။

ထိုပဌမပုစ္ဆာ၌ “အညိန္ဒေကို မှန်သောသဘော မြတ်သောသဘောအားဖြင့် ရအပ်သကဲ့သို့ အညာတာဝိန္ဒေကို မှန်သောသဘော မြတ်သောသဘောအားဖြင့် ရအပ်၏။ (ထို့ကြောင့်) အညာတာဝိန္ဒေသည် (အညိန္ဒေမှ) တမျိုးတခြား အညိန္ဒေသည် (အညာတာဝိန္ဒေမှ) တမျိုးတခြား ဟူ၍၎င်း အညာတာဝိန္ဒေကို မှန်သောသဘော မြတ်သောသဘောအားဖြင့် ရအပ်သကဲ့သို့ ပုဂ္ဂိုလ်ကို မှန်သောသဘော မြတ်သောသဘောအားဖြင့် ရအပ်၏” ဟူ၍၎င်း သင်ဆိုခဲ့သည်သာတည်း။ ဤဒုတိယပုစ္ဆာ၌ “အညာတာဝိန္ဒေသည် (ပုဂ္ဂိုလ်မှ) တမျိုးတခြား ပုဂ္ဂိုလ်သည် (အညာတာဝိန္ဒေမှ) တမျိုးတခြား” ဟူ၍ကား သင်မဆိုခဲ့။ (ဤသို့ ရွှေ့နောက်မညီညွတ်သော) အကြင်စကားကို သင်ဆို၏။ သင်၏ ဤရွှေ့နောက်မညီညွတ်သောစကားသည် မှားသောစကားသာတည်း။

အရှင်ပရဝါဒီ အညာတာဝိန္ဒေသည် (ပုဂ္ဂိုလ်မှ) တမျိုးတခြား ပုဂ္ဂိုလ်သည် (အညာတာဝိန္ဒေမှ) တမျိုးတခြားဟူ၍ သင်မဆိုခဲ့မှု အညိန္ဒေကို မှန်သောသဘော မြတ်သောသဘောအားဖြင့် ရအပ်သကဲ့သို့ အညာတာဝိန္ဒေကို မှန်သောသဘော မြတ်သောသဘောအားဖြင့် ရအပ်၏။ (ထို့ကြောင့်) အညာတာဝိန္ဒေသည် (အညိန္ဒေမှ) တမျိုးတခြား အညိန္ဒေသည် (အညာတာဝိန္ဒေမှ) တမျိုးတခြားဟူ၍၎င်း အညာတာဝိန္ဒေကို မှန်သောသဘော မြတ်သောသဘောအားဖြင့် ရအပ်သကဲ့သို့ ပုဂ္ဂိုလ်ကို မှန်သောသဘော မြတ်သောသဘောအားဖြင့် ရအပ်၏ဟူ၍၎င်း မဆိုသင့်တော့ပေ။

ထိုပဌမပုစ္ဆာ၌ အညီ၎င်းကို မှန်သောသဘော မြတ်သောသဘောအားဖြင့် ရအပ်သကဲ့သို့ အညာတာဝိ၎င်းကို မှန်သောသဘော မြတ်သောသဘောအားဖြင့် ရအပ်၏။ (ထို့ကြောင့်) အညာတာဝိ၎င်းသည် (အညီ၎င်းမှ) တမျိုးတခြား အညီ၎င်းသည် အညာတာဝိ၎င်းမှ တမျိုးတခြား ဟူ၍၎င်း အညာတာဝိ၎င်းကို မှန်သောသဘော မြတ်သောသဘောအားဖြင့် ရအပ်သကဲ့သို့ ပုဂ္ဂိုလ်ကို မှန်သောသဘော မြတ်သောသဘောအားဖြင့် ရအပ်၏ဟူ၍၎င်း သင်ဆိုခဲ့သည်သာတည်း။ ဤ ဒုတိယပုစ္ဆာ၌ အညာတာဝိ၎င်းသည် (ပုဂ္ဂိုလ်မှ) တမျိုးတခြား ပုဂ္ဂိုလ်သည် (အညာတာဝိ၎င်းမှ) တမျိုးတခြားဟူ၍ကား သင် မဆိုခဲ့။ (ဤသို့ ရှေ့နောက်မညီညွတ်သော) အကြင်စကားကို သင်ဆိုဘိ၏။ သင်၏ ဤရှေ့နောက်မညီညွတ်သော စကားသည် မှားသောစကားသာတည်း။ ။ပ။

၃၇။ ပရဝါဒီ။ ။ဝေဒနာကို မှန်သောသဘော မြတ်သောသဘောအားဖြင့် ရအပ်သကဲ့သို့ ရုပ်ကို မှန်သောသဘော မြတ်သောသဘောအားဖြင့် ရအပ်၏။ (ထို့ကြောင့်) ရုပ်သည် (ဝေဒနာမှ) တမျိုးတခြား ဝေဒနာသည် (ရုပ်မှ) တမျိုးတခြားဖြစ်သလော။

သကဝါဒီ။ ။ဪ တမျိုးတခြား ဖြစ်ပါ၏။

ပရဝါဒီ။ ။ရုပ်ကို မှန်သောသဘော မြတ်သောသဘောအားဖြင့် ရအပ်သကဲ့သို့ မိမိစီးပွား အတွက် ကျင့်သော ပုဂ္ဂိုလ်သည် ရှိ၏ဟု မြတ်စွာဘုရား ဟောအပ်ပါသလော။

သကဝါဒီ။ ။ဪ ဟောအပ်ပါ၏။

ပရဝါဒီ။ ။ရုပ်သည် (ပုဂ္ဂိုလ်မှ) တမျိုးတခြား ပုဂ္ဂိုလ်သည် (ရုပ်မှ) တမျိုးတခြား ဖြစ်ပါ သလော။

သကဝါဒီ။ ။ဤသို့ကား မဆိုသင့်ပါ။

ပရဝါဒီ။ ။တုံ့ပြန်ဖိနှိပ်ထိုက်သောအပြစ်ကို ဝန်ခံလော့—

တုံ့ပြန်ဖိနှိပ်ပုံ

အရှင်သကဝါဒီ “ဝေဒနာကို မှန်သောသဘော မြတ်သောသဘောအားဖြင့် ရအပ်သကဲ့သို့ ရုပ်ကို မှန်သောသဘော မြတ်သောသဘောအားဖြင့် ရအပ်၏။ (ထို့ကြောင့်) ရုပ်သည် (ဝေဒနာမှ) တမျိုးတခြား ဝေဒနာသည် (ရုပ်မှ) တမျိုးတခြား ဖြစ်ခဲ့မှု ရုပ်ကို မှန်သောသဘော မြတ်သော သဘောအားဖြင့် ရအပ်သကဲ့သို့ မိမိစီးပွားအတွက် ကျင့်သော ပုဂ္ဂိုလ်သည် ရှိ၏ဟု မြတ်စွာဘုရား ဟောအပ်ပါမှ ထိုအကြောင်းကြောင့် ရုပ်သည် (ပုဂ္ဂိုလ်မှ) တမျိုးတခြား ပုဂ္ဂိုလ်သည် (ရုပ်မှ) တမျိုးတခြား” ဟူ၍ ဆိုသင့်၏။

ထိုပဌမပုစ္ဆာ၌ “ဝေဒနာကို မှန်သောသဘော မြတ်သောသဘောအားဖြင့် ရအပ်သကဲ့သို့ ရုပ်ကို မှန်သောသဘော မြတ်သောသဘောအားဖြင့် ရအပ်၏။ (ထို့ကြောင့်) ရုပ်သည် (ဝေဒနာမှ) တမျိုးတခြား ဝေဒနာသည် (ရုပ်မှ) တမျိုးတခြား” ဟူ၍၎င်း ရုပ်ကို မှန်သောသဘော မြတ်သော သဘောအားဖြင့် ရအပ်သကဲ့သို့ မိမိစီးပွားအတွက် ကျင့်သော ပုဂ္ဂိုလ်သည် ရှိ၏ဟု မြတ်စွာဘုရား ဟောအပ်၏ဟူ၍၎င်း သင်ဆိုသင့်သည်သာတည်း။ ဤဒုတိယပုစ္ဆာ၌ ရုပ်သည် (ပုဂ္ဂိုလ်မှ) တမျိုး တခြား ပုဂ္ဂိုလ်သည် (ရုပ်မှ) တမျိုးတခြားဟူ၍ကား သင်မဆိုခဲ့။ (ဤသို့ ရှေ့နောက် မညီညွတ် သော) အကြင်စကားကို သင်ဆိုဘိ၏။ သင်၏ ဤရှေ့နောက် မညီညွတ်သော စကားသည် မှားသော စကားသာတည်း။

အရှင်သကဝါဒီ ရုပ်သည် (ပုဂ္ဂိုလ်မှ) တမျိုးတခြား ပုဂ္ဂိုလ်သည် (ရုပ်မှ) တမျိုးတခြားဟု အကယ်၍ သင်မဆိုခဲ့မူ ဝေဒနာကို မှန်သောသဘော မြတ်သောသဘောအားဖြင့် ရအပ်သကဲ့သို့ ရုပ်ကို မှန်သောသဘော မြတ်သောသဘောအားဖြင့် ရအပ်၏။ (ထို့ကြောင့်) ရုပ်သည် (ဝေဒနာမှ) တမျိုးတခြား ဝေဒနာသည် (ရုပ်မှ) တမျိုးတခြားဟူ၍၎င်း ရုပ်ကို မှန်သောသဘော မြတ်သော သဘောအားဖြင့် ရအပ်သကဲ့သို့ မိမိစီးပွားအတွက်ကျင့်သော ပုဂ္ဂိုလ်သည် ရှိ၏ဟု မြတ်စွာဘုရား ဟောအပ်၏ဟူ၍၎င်း မဆိုသင့်တော့ပေ။

ထိုပဌမပုစ္ဆာ၌ “ဝေဒနာကို မှန်သောသဘော မြတ်သောသဘောအားဖြင့် ရအပ်သကဲ့သို့ ရုပ်ကို မှန်သောသဘော မြတ်သောသဘောအားဖြင့် ရအပ်၏။ (ထို့ကြောင့်) ရုပ်သည် (ဝေဒနာမှ) တမျိုးတခြား ဝေဒနာသည် (ရုပ်မှ) တမျိုးတခြားဟူ၍၎င်း ရုပ်ကို မှန်သောသဘော မြတ်သော သဘောအားဖြင့် ရအပ်သကဲ့သို့ မိမိစီးပွားအတွက်ကျင့်သော ပုဂ္ဂိုလ်သည် ရှိ၏ဟု မြတ်စွာဘုရားဟောအပ်၏ဟူ၍၎င်း သင်ဆိုခဲ့သည်သာတည်း။ ဤဒုတိယပုစ္ဆာ၌မူ ရုပ်သည် (ပုဂ္ဂိုလ် မှ) တမျိုးတခြား ပုဂ္ဂိုလ်သည် (ရုပ်မှ) တမျိုးတခြားဟူ၍ကား သင်မဆိုခဲ့။ (ဤသို့ ရွှေ့နောက် မညီညွတ်သော) အကြင်စကားကို သင်ဆိုဘိ၏။ သင်၏ ဤရွှေ့နောက် မညီညွတ်သော စကားသည် မှားသောစကားသာတည်း။ပ။

၃၈။ ပရဝါဒီ။ ။ သညာကို။ သင်္ခါရတို့ကို။ ဝိညာဏ်ကို မှန်သောသဘော မြတ်သော သဘောအားဖြင့် ရအပ်သကဲ့သို့ ရုပ်ကို မှန်သောသဘော မြတ်သော သဘောအားဖြင့် ရအပ်၏။ပ။

၃၉။ သညာကို။ သင်္ခါရတို့ကို။ ဝိညာဏ်ကို။ ရုပ်ကို မှန်သောသဘော မြတ်သောသဘော အားဖြင့် ရအပ်သကဲ့သို့ ဝေဒနာကို မှန်သောသဘော မြတ်သောသဘောအားဖြင့် ရအပ်၏။ပ။

၄၀။ သင်္ခါရတို့ကို။ ဝိညာဏ်ကို။ ရုပ်ကို။ ဝေဒနာကို မှန်သောသဘော မြတ်သောသဘော အားဖြင့် ရအပ်သကဲ့သို့ သညာကို မှန်သောသဘော မြတ်သောသဘောအားဖြင့် ရအပ်၏။ပ။

၄၁။ ဝိညာဏ်ကို။ ရုပ်ကို။ ဝေဒနာကို။ သညာကို မှန်သောသဘော မြတ်သောသဘော အားဖြင့် ရအပ်သကဲ့သို့ သင်္ခါရတို့ကို မှန်သောသဘော မြတ်သောသဘောအားဖြင့် ရအပ်ကုန် ၏။ပ။

၄၂။ ရုပ်ကို။ ဝေဒနာကို။ သညာကို။ သင်္ခါရတို့ကို မှန်သောသဘော မြတ်သောသဘော အားဖြင့် ရအပ်ကုန်သကဲ့သို့ ဝိညာဏ်ကို မှန်သောသဘော မြတ်သောသဘောအားဖြင့် ရအပ် ၏။ပ။

၄၃။ သောတာပတနကို။ပ။ ဓမ္မာယတနကို မှန်သောသဘော မြတ်သောသဘောအားဖြင့် ရအပ်သကဲ့သို့ ဧက္ခာယတနကို မှန်သောသဘော မြတ်သောသဘောအားဖြင့် ရအပ်၏။ပ။ ဧက္ခာယတနကိုလည်း။ပ။ မနာယတနကိုလည်း မှန်သောသဘော မြတ်သောသဘောအားဖြင့် ရအပ်သကဲ့သို့ ဓမ္မာယတနကို မှန်သောသဘော မြတ်သောသဘောအားဖြင့် ရအပ်၏။

၄၄။ ဓမ္မဓာတ်ကို မှန်သောသဘော မြတ်သောသဘောအားဖြင့် ရအပ်သကဲ့သို့ ဧက္ခဓာတ် ကို မှန်သောသဘော မြတ်သောသဘောအားဖြင့် ရအပ်၏။ သောတာဓာတ်ကို။ပ။ ဧက္ခဓာတ်

ကို။ပ။ မနောဝိညာဏဓာတ်ကို မှန်သောသဘော မြတ်သောသဘောအားဖြင့် ရအပ်သကဲ့သို့ ဓမ္မဓာတ်ကို မှန်သောသဘော မြတ်သောသဘောအားဖြင့် ရအပ်၏။ပ။

၄၅။ သောတိန္ဒြေကို။ပ။အညာတာဝိန္ဒြေကို မှန်သောသဘော မြတ်သောသဘောအားဖြင့် ရအပ်သကဲ့သို့ စက္ခုန္ဒြေကို မှန်သောသဘော မြတ်သောသဘောအားဖြင့် ရအပ်၏။ပ။စက္ခုန္ဒြေကို။ပ။ အညိန္ဒြေကို မှန်သောသဘော မြတ်သောသဘောအားဖြင့် ရအပ်သကဲ့သို့ အညာတာဝိန္ဒြေကို မှန်သောသဘော မြတ်သောသဘောအားဖြင့် ရအပ်၏။ (ထို့ကြောင့်)အညာတာဝိန္ဒြေသည် (အညိန္ဒြေမှ) တမျိုးတခြား၊ အညိန္ဒြေသည်(အညာတာဝိန္ဒြေမှ)တမျိုးတခြား ဖြစ်သလော။

သကဝါဒီ။ ။ဪ တမျိုးတခြား ဖြစ်ပါ၏။

ပရဝါဒီ။ ။အညာတာဝိန္ဒြေကို မှန်သောသဘော မြတ်သောသဘောအားဖြင့် ရအပ်သကဲ့သို့ မိမိစီးပွားအတွက် ကျင့်သော ပုဂ္ဂိုလ်သည် ရှိ၏ဟု မြတ်စွာဘုရား ဟောအပ်ပါသလော။

သကဝါဒီ။ ။ဪ ဟောအပ်ပါ၏။

ပရဝါဒီ။ ။အညာတာဝိန္ဒြေသည် (ပုဂ္ဂိုလ်မှ) တမျိုးတခြား ပုဂ္ဂိုလ်သည် (အညာတာဝိန္ဒြေမှ) တမျိုးတခြားဖြစ်သလော။

သကဝါဒီ။ ။ဤသို့ကား မဆိုသင့်ပါ။

ပရဝါဒီ။ ။ထို့ပြန်မိမိပိုထိုက်သောအပြစ်ကို ဝန်ခံလော့—

ထို့ပြန်မိမိပို

အရှင်သကဝါဒီ အညိန္ဒြေကို မှန်သောသဘော မြတ်သောသဘောအားဖြင့် ရအပ်သကဲ့သို့ အညာတာဝိန္ဒြေကို မှန်သောသဘော မြတ်သောသဘောအားဖြင့် ရအပ်၏။ (ထို့ကြောင့်) အညာတာဝိန္ဒြေသည် (အညိန္ဒြေမှ) တမျိုးတခြား အညိန္ဒြေသည် (အညာတာဝိန္ဒြေမှ) တမျိုးတခြားဖြစ်ခဲ့မှု အညာတာဝိန္ဒြေကို မှန်သောသဘော မြတ်သောသဘောအားဖြင့် ရအပ်သကဲ့သို့ “မိမိစီးပွားအတွက် ကျင့်သောပုဂ္ဂိုလ်သည် ရှိ၏”ဟု မြတ်စွာဘုရား ဟောအပ်ခဲ့မှု ထိုအကြောင်းကြောင့် အညာတာဝိန္ဒြေသည် (ပုဂ္ဂိုလ်မှ) တမျိုးတခြား ပုဂ္ဂိုလ်သည် (အညာတာဝိန္ဒြေမှ) တမျိုးတခြားဟူ၍ သင်ဆိုသင့်၏။

ထိုပဌမပုစ္ဆာ၌ အညိန္ဒြေကို မှန်သောသဘော မြတ်သောသဘောအားဖြင့် ရအပ်သကဲ့သို့ အညာတာဝိန္ဒြေကို မှန်သောသဘော မြတ်သောသဘောအားဖြင့် ရအပ်၏။ (ထို့ကြောင့်)အညာတာဝိန္ဒြေသည် (အညိန္ဒြေမှ) တမျိုးတခြား အညိန္ဒြေသည် (အညာတာဝိန္ဒြေမှ) တမျိုးတခြားဟူ၍၎င်း အညာတာဝိန္ဒြေကို မှန်သောသဘော မြတ်သောသဘောအားဖြင့် ရအပ်သကဲ့သို့ “မိမိစီးပွားအတွက် ကျင့်သော ပုဂ္ဂိုလ်သည် ရှိ၏”ဟု မြတ်စွာဘုရား ဟောအပ်၏ဟူ၍၎င်း သင်ဆိုခဲ့သည်သာတည်း။ ဤဗုဒ္ဓိယပုစ္ဆာ၌ အညာတာဝိန္ဒြေသည် (ပုဂ္ဂိုလ်မှ) တမျိုးတခြား ပုဂ္ဂိုလ်သည် (အညာတာဝိန္ဒြေမှ)တမျိုးတခြားဟူ၍ကား သင်မဆိုခဲ့။ (ဤသို့ ရွှေ့နောက် မညီညွတ်သော) အကြင်စကားကို သင်ဆိုသိ၏။ သင်၏ ဤရွှေ့နောက် မညီညွတ်သော စကားသည် မှားသောစကားသာတည်း။

အရှင်သကဝါဒီ အညာတාරိန္ဒေသညံ (ပုဂ္ဂိုလ်မှ) တမျိုးတခြား ပုဂ္ဂိုလ်သည် (အညာတာ
 ဝိန္ဒေမှ)တမျိုးတခြားဟု သင်မဆိုခဲ့မှု အညိန္ဒေကို မှန်သောသဘော မြတ်သောသဘောအားဖြင့်
 ရအပ်သကဲ့သို့ အညိန္ဒေကို မှန်သောသဘော မြတ်သောသဘောအားဖြင့် ရအပ်၏။(ထို့ကြောင့်)
 အညာတාරိန္ဒေသညံ(အညိန္ဒေမှ) တမျိုးတခြား အညိန္ဒေသညံ(အညာတဝိန္ဒေမှ)တမျိုးတခြား
 ဟူ၍၎င်း အညာတဝိန္ဒေကို မှန်သောသဘော မြတ်သောသဘောအားဖြင့် ရအပ်သကဲ့သို့ မိမိ
 စီးပွားအတွက်ကျင့်သော ပုဂ္ဂိုလ်သည် ရှိ၏ဟု မြတ်စွာဘုရားဟောအပ်၏ဟူ၍၎င်း မဆိုသင့်တော့
 ပေ။

ထိုပုဂ္ဂိုလ်ပုဂ္ဂိုလ်တို့ အညိန္ဒေကို မှန်သောသဘော မြတ်သောသဘောအားဖြင့် ရအပ်သကဲ့သို့
 အညာတဝိန္ဒေကို မှန်သောသဘော မြတ်သောသဘောအားဖြင့် ရအပ်၏။(ထို့ကြောင့်)အညာတ
 ဝိန္ဒေသညံ (အညိန္ဒေမှ) တမျိုးတခြား အညိန္ဒေသညံ(အညာတဝိန္ဒေမှ) တမျိုးတခြားဟူ၍၎င်း
 အညာတဝိန္ဒေကို မှန်သောသဘော မြတ်သောသဘောအားဖြင့် ရအပ်သကဲ့သို့ မိမိစီးပွားအတွက်
 ကျင့်သောပုဂ္ဂိုလ်သည် ရှိ၏ဟု မြတ်စွာဘုရား ဟောအပ်၏ဟူ၍၎င်း သင်ဆိုခဲ့သည်သာတည်း။ ဤ
 ဒုတိယပုဂ္ဂိုလ်တို့မှ အညာတဝိန္ဒေသညံ (ပုဂ္ဂိုလ်မှ) တမျိုးတခြား ပုဂ္ဂိုလ်သည် (အညာတဝိန္ဒေမှ)
 တမျိုးတခြားဟူ၍ကား သင်မဆိုခဲ့။ (ဤသို့ ရွှေ့နောက်မညီညွတ်သော) အကြင်စကားကို သင်
 ဆိုဘိ၏။ သင်၏ ဤရွှေ့နောက်မညီညွတ်သော စကားသည် မှားသော စကားသာတည်း။။ပ။

ဩပဗ္ဗသန္ဓနာ ပြီး၏။

၇-စတုက္ကနယသံသန္ဓနာ

- ၄၆။ သကဝါဒီ။ ။ပုဂ္ဂိုလ်ကို မှန်သောသဘော မြတ်သောသဘောအားဖြင့် ရအပ်ပါ
 သလော။
- ပရဝါဒီ။ ။ဩဝါဒ် ရအပ်ပါ၏။
- သကဝါဒီ။ ။ရုပ်သည် ပုဂ္ဂိုလ်မည်သလော။
- ပရဝါဒီ။ ။ဤသို့ကား မဆိုသင့်ပါ။
- သကဝါဒီ။ ။ဖိနိပ်ထိုက်သော အပြစ်ကို သင်ဝန်ခံလော့--

ဖိနိပ်ပုံ

အရှင်ပရဝါဒီ ပုဂ္ဂိုလ်ကို မှန်သောသဘော မြတ်သောသဘောအားဖြင့် ရအပ်ခဲ့ပါမူ ထို
 အကြောင်းကြောင့် ရုပ်သည် ပုဂ္ဂိုလ်မည်၏ဟု ဆိုသင့်သည်သာတည်း။

၁။ ရုပ်ကို သမိုက္ခ ပရမတ္ထအားဖြင့် ရခဲ့ပါမူ ပုဂ္ဂိုလ်သည်လည်း ရုပ်စသော ၅၇ပါးသော တရားတို့တွင်
 ထပါးပါးသာလျှင် ဖြစ်သင့်သည်ဟု ရည်ရွယ်၍ ဤဒုတိယပုဂ္ဂိုလ်ကို မေးခြင်းဖြစ်သည်။
 ၂။ ရုပ်သည် ပုဂ္ဂိုလ်မည်၏ဟု ပြောဆိုခဲ့လျှင် ရုပ်သည် ချုပ်ပျောက်ပျက်စီးသကဲ့သို့ အတ္တ ဇီဝဟု စွဲယူထား
 သော ပုဂ္ဂိုလ်သည်လည်း ချုပ်ပျောက်ပျက်စီး၏ဟု ဥစ္စေဒဒိဋ္ဌိအပြစ်ကို ကြောက်သောကြောင့် ပရဝါဒီပုဂ္ဂိုလ်က
 ပဋိကောပပုဂ္ဂိုလ် ပြောသည်။
 အဆီမြစ် ၄-၉

ထိုပဌမပုစ္ဆာ၌ ပုဂ္ဂိုလ်ကို မှန်သောသဘော မြတ်သောသဘောအားဖြင့် ရအပ်၏ဟု သင်ဆိုခဲ့၏။ ဤဒုတိယပုစ္ဆာ၌မူ ရုပ်သည် ပုဂ္ဂိုလ်မည်၏ဟူ၍ကား သင်မဆိုခဲ့။ (ဤသို့ ရှေ့နောက်မညီညွတ်သော) အကြင်စကားကို သင်ဆိုဘိ၏။ သင်၏ ဤရှေ့နောက်မညီညွတ်သောစကားသည် မှားသောစကားသာတည်း။

အရှင်ပရဝါဒီ ရုပ်သည် ပုဂ္ဂိုလ်မည်၏ဟု သင်မဆိုခဲ့မူ ပုဂ္ဂိုလ်ကို မှန်သောသဘော မြတ်သောသဘောအားဖြင့် ရအပ်၏ဟူ၍လည်း မဆိုသင့်တော့ပေ။

ထိုပဌမပုစ္ဆာ၌ ပုဂ္ဂိုလ်ကို မှန်သောသဘော မြတ်သောသဘောအားဖြင့် ရအပ်၏ဟူ၍ သင်ဆိုခဲ့သည်သာတည်း။ ဤဒုတိယပုစ္ဆာ၌မူ ရုပ်သည် ပုဂ္ဂိုလ်မည်၏ဟူ၍ကား သင်မဆိုခဲ့။ (ဤသို့ ရှေ့နောက်မညီညွတ်သော) အကြင်စကားကို သင်ဆိုဘိ၏။ သင်၏ ဤရှေ့နောက် မညီညွတ်သော စကားသည် မှားသောစကားသာတည်း။

၄၇။ သကဝါဒီ။ ။ ပုဂ္ဂိုလ်ကို မှန်သောသဘော မြတ်သောသဘောအားဖြင့် ရအပ်ပါသလော။

ပရဝါဒီ။ ။ ဩော် ရအပ်ပါ၏။

သကဝါဒီ။ ။ ရုပ်၌ ပုဂ္ဂိုလ်ကို ရအပ်ပါသလော ? ။ ပ။ ရုပ်ကို ကြည့်ထား၍ (ရုပ်မှတစ်ပါး) ပုဂ္ဂိုလ်ကို ရအပ်ပါသလော ? ။ ပ။ ပုဂ္ဂိုလ်၌ ရုပ်ကို ရအပ်ပါသလော ? ။

ပရဝါဒီ။ ။ ဤသို့ကား မဆိုသင့်ပါ ? ။

သကဝါဒီ။ ။ ဖိနိပ္ပံထိုက်သော အပြစ်ကို သင်ဝန်ခံလော့—

ဖိနိပ္ပံ

အရှင်ပရဝါဒီ ပုဂ္ဂိုလ်ကို မှန်သောသဘော မြတ်သောသဘောအားဖြင့် ရအပ်ခဲ့ပါမူ ထိုအကြောင်းကြောင့် “ပုဂ္ဂိုလ်၌ ရုပ်ကို ရအပ်၏” ဟူ၍ ဆိုသင့်၏။

ထိုပဌမပုစ္ဆာ၌ ပုဂ္ဂိုလ်ကို မှန်သောသဘော မြတ်သောသဘောအားဖြင့် ရအပ်၏ဟူ၍သာ သင်ဆိုခဲ့၏။ ဤဒုတိယပုစ္ဆာ၌မူ ပုဂ္ဂိုလ်၌ ရုပ်ကို ရအပ်၏ ဟူ၍ကား သင်မဆိုခဲ့။ (ဤသို့ ရှေ့နောက်မညီညွတ်သော) အကြင်စကားကို သင်ဆိုဘိ၏။ သင်၏ ဤရှေ့နောက် မညီညွတ်သော စကားသည် မှားသောစကားသာတည်း။

၁။ သစ္စိကဋ္ဌ ပရမတ္ထ ရကောင်းသော မဟာဘုတ်တပါးကို ကျန်မဟာဘုတ်သုံးပါးတို့က မှီသကဲ့သို့၎င်း ဝတ္ထုရုပ်ကို ဝိညာဏ်တဖန်သကဲ့သို့၎င်း ရုပ်၌ ပုဂ္ဂိုလ်ရကောင်းသလောဟု မေးလိုရင်းဖြစ်သည်။
၂။ သဘာဝတရားတို့ကို ခွဲခြားလေ့ရှိသောအားဖြင့် ဝေဒနာစသော တရားအားလုံးတို့ကို၎င်း သို့မဟုတ် နာမ်ခန္ဓာလေးပါးတို့ကို၎င်း နိဗ္ဗာန်ကို၎င်း ရုပ်မှ တခြားတပါးဟု ဆိုခြင်းငှါ တတ်ကောင်းသကဲ့သို့ ပုဂ္ဂိုလ် ကိုလည်း ရုပ်မှ တခြားတပါးဟု ဆိုထိုက်ပါသလော ဟူ၍မေးလိုရင်းဖြစ်သည်။
၃။ စိတ္တသမုဒ္ဓာန်ရုပ်တို့၏ မှီရာအားဖြင့် ရုပ်သည် ဝေဒနာစသည့် မှီ၍ဖြစ်၏ဟု ဆိုခြင်းငှါ တတ်ကောင်း သကဲ့သို့ ပုဂ္ဂိုလ်ကိုလည်း မှီရာ၏အဖြစ်ဖြင့် ပုဂ္ဂိုလ်၌ ရုပ်ဟုဆိုထိုက်ပါသလောဟု မေးလိုရင်း ဖြစ်သည်။
၄။ ဆိုခဲ့ပြီးသော ဥစ္စေဒဝိဋ္ဌိနှင့် မိမိအဟူလ်စွာသမယမှ ဆန့်ကျင်နေသောကြောင့် ပရဝါဒီက ပဋိက္ခေပပြု၍ ဖြေသည်။

အရှင်ပရဝါဒီ ပုဂ္ဂိုလ်၌ ရုပ်ကို ရအပ်၏ဟူ၍ သင်မဆိုခဲ့မှု ပုဂ္ဂိုလ်ကို မှန်သောသဘော မြတ်သောသဘောအားဖြင့် ရအပ်၏ဟူ၍လည်း မဆိုသင့်တော့ပေ။

ထိုပဌမပုစ္ဆာ၌ ပုဂ္ဂိုလ်ကို မှန်သောသဘော မြတ်သောသဘောအားဖြင့် ရအပ်၏ဟူ၍ သင်ဆိုခဲ့သည်သာတည်း။ ဤဒုတိယပုစ္ဆာ၌မူ ပုဂ္ဂိုလ်၌ ရုပ်ကို ရအပ်၏ဟူ၍ကား သင်မဆိုခဲ့။ (ဤသို့ ရှေ့နောက် မညီညွတ်သော) အကြင်စကားကို သင်ဆိုဘိ၏။ သင်၏ ဤရှေ့နောက် မညီညွတ်သော စကားသည် မှားသောစကားသာတည်း။ပ။

၄၈။ သကဝါဒီ။ ။ပုဂ္ဂိုလ်ကို မှန်သောသဘော မြတ်သောသဘောအားဖြင့် ရအပ်ပါသလော။

ပရဝါဒီ။ ။ဪ ဖြေရအပ်ပါ၏။

သကဝါဒီ။ ။ဝေဒနာသည် ပုဂ္ဂိုလ်မည်သလော။ပ။ ဝေဒနာ၌ ပုဂ္ဂိုလ်ကို ရအပ်ပါသလော။ပ။ဝေဒနာကို ကြည့်ထား၍ (ဝေဒနာမှတစ်ပါး) ပုဂ္ဂိုလ်ကို ရအပ်ပါသလော။ပ။ပုဂ္ဂိုလ်၌ ဝေဒနာကို ရအပ်ပါသလော။ပ။သညာသည် ပုဂ္ဂိုလ်မည်သလော။ပ။သညာ၌ ပုဂ္ဂိုလ်ကို ရအပ်ပါသလော။ပ။ သညာကို ကြည့်ထား၍ (သညာမှတစ်ပါး) ပုဂ္ဂိုလ်ကို ရအပ်ပါသလော။ပ။ ပုဂ္ဂိုလ်၌ သညာကို ရအပ်ပါသလော။ပ။သင်္ခါရတို့သည် ပုဂ္ဂိုလ်မည်ပါသလော။ပ။သင်္ခါရတို့၌ ပုဂ္ဂိုလ်ကို ရအပ်ပါသလော။ပ။သင်္ခါရတို့ကို ကြည့်ထား၍ (သင်္ခါရတို့မှတစ်ပါး)ပုဂ္ဂိုလ်ကို ရအပ်ပါသလော။ပ။ ပုဂ္ဂိုလ်၌ သင်္ခါရတို့ကို ရအပ်ပါကုန်သလော။ပ။ဝိညာဏ်သည် ပုဂ္ဂိုလ်မည်သလော။ပ။ဝိညာဏ်၌ ပုဂ္ဂိုလ်ကို ရအပ်ပါသလော။ပ။ဝိညာဏ်ကို ကြည့်ထား၍ (ဝိညာဏ်မှတစ်ပါး) ပုဂ္ဂိုလ်ကို ရအပ်ပါသလော။ပ။ပုဂ္ဂိုလ်၌ ဝိညာဏ်ကို ရအပ်ပါသလော။

ပရဝါဒီ။ ။ဤသို့ကား မဆိုသင့်ပါ။

သကဝါဒီ။ ။ဖိနိပ်ထိုက်သော အပြစ်ကို သင်ဝန်ခံလော့

ဖိနိပ်ပုံ

အရှင်ပရဝါဒီ ပုဂ္ဂိုလ်ကို မှန်သောသဘော မြတ်သောသဘောအားဖြင့် ရအပ်ခဲ့ပါမှု ထို အကြောင်းကြောင့် ပုဂ္ဂိုလ်၌ ဝိညာဏ်ကို ရအပ်၏ဟူ၍ ဆိုသင့်၏။

ထိုပဌမပုစ္ဆာ၌ ပုဂ္ဂိုလ်ကို မှန်သောသဘော မြတ်သောသဘောအားဖြင့် ရအပ်၏ဟူ၍ သင်ဆိုခဲ့သည်သာတည်း။ ဤဒုတိယပုစ္ဆာ၌မူ ပုဂ္ဂိုလ်၌ ဝိညာဏ်ကို ရအပ်၏ဟူ၍ကား သင် မဆိုခဲ့။(ဤသို့ ရှေ့နောက် မညီညွတ်သော) အကြင်စကားကို သင်ဆိုဘိ၏။ သင်၏ ဤရှေ့နောက် မညီညွတ်သော စကားသည် မှားသောစကားသာတည်း။

အရှင်ပရဝါဒီ ပုဂ္ဂိုလ်၌ ဝိညာဏ်ကို ရအပ်၏ဟူ၍ သင်မဆိုခဲ့မှု ပုဂ္ဂိုလ်ကို မှန်သော သဘော မြတ်သောသဘောအားဖြင့် ရအပ်၏ဟူ၍လည်း မဆိုသင့်တော့ပေ။

ထိုပဌမပုစ္ဆာ၌ ပုဂ္ဂိုလ်ကို မှန်သောသဘော မြတ်သောသဘောအားဖြင့် ရအပ်၏ဟူ၍ သင် ဆိုခဲ့သည်သာတည်း။ ဤဒုတိယပုစ္ဆာ၌မူ ပုဂ္ဂိုလ်၌ ဝိညာဏ်ကို ရအပ်၏ဟူ၍ကား သင်မဆိုခဲ့။ (ဤသို့ ရှေ့နောက် မညီညွတ်သော) အကြင်စကားကို သင်ဆိုဘိ၏။ သင်၏ ဤရှေ့နောက် မညီညွတ်သောစကားသည် မှားသောစကားသာတည်း။ပ။

၄၉။ သကဝါဒီ။ ။ပုဂ္ဂိုလ်ကို မှန်သောသဘော မြတ်သောသဘောအားဖြင့် ရအပ်ပါသလော။

၁ရဝါဒီ။ ။ဪရအပ်ပါ၏။

သကဝါဒီ။ ။စက္ခာယတနသည် ပုဂ္ဂိုလ်မည်သလော။ပ။စက္ခာယတန၌ ပုဂ္ဂိုလ်ကို ရအပ်ပါသလော။ပ။စက္ခာယတနကို ကြဉ်ထား၍ (စက္ခာယတနမှတပါး)ပုဂ္ဂိုလ်ကို ရအပ်ပါသလော။ပ။ပုဂ္ဂိုလ်၌ စက္ခာယတနကို ရအပ်ပါသလော။ပ။ ဓမ္မာယတနသည် ပုဂ္ဂိုလ်မည်သလော။ပ။ဓမ္မာယတန၌ ပုဂ္ဂိုလ်ကို ရအပ်ပါသလော။ပ။ဓမ္မာယတနကို ကြဉ်ထား၍ (ဓမ္မာယတနမှတပါး) ပုဂ္ဂိုလ်ကို ရအပ်ပါသလော။ပ။ပုဂ္ဂိုလ်၌ ဓမ္မာယတနကို ရအပ်ပါသလော။ပ။

စက္ခုဓာတ်သည် ပုဂ္ဂိုလ်မည်သလော။ပ။စက္ခုဓာတ်၌ ပုဂ္ဂိုလ်ကို ရအပ်ပါသလော။ပ။စက္ခုဓာတ်ကို ကြဉ်ထား၍ (စက္ခုဓာတ်မှတပါး)ပုဂ္ဂိုလ်ကို ရအပ်ပါသလော။ပ။ပုဂ္ဂိုလ်၌ စက္ခုဓာတ်ကို ရအပ်ပါသလော။ပ။ဓမ္မဓာတ်သည် ပုဂ္ဂိုလ်မည်သလော။ပ။ဓမ္မဓာတ်၌ ပုဂ္ဂိုလ်ကို ရအပ်ပါသလော။ပ။ဓမ္မဓာတ်ကို ကြဉ်ထား၍ (ဓမ္မဓာတ်မှ တပါး)ပုဂ္ဂိုလ်ကို ရအပ်ပါသလော။ပ။ပုဂ္ဂိုလ်၌ ဓမ္မဓာတ်ကို ရအပ်ပါသလော။ပ။

စက္ခုန္ဒြေသည် ပုဂ္ဂိုလ်မည်သလော။ပ။စက္ခုန္ဒြေ၌ ပုဂ္ဂိုလ်ကို ရအပ်ပါသလော။ပ။စက္ခုန္ဒြေကို ကြဉ်ထား၍ (စက္ခုန္ဒြေမှတပါး)ပုဂ္ဂိုလ်ကို ရအပ်ပါသလော။ပ။ပုဂ္ဂိုလ်၌ စက္ခုန္ဒြေကို ရအပ်ပါသလော။ပ။အညာတာဝိန္ဒြေသည် ပုဂ္ဂိုလ်မည်သလော။ပ။ အညာတာဝိန္ဒြေ၌ ပုဂ္ဂိုလ်ကို ရအပ်ပါသလော။ပ။အညာတာဝိန္ဒြေကို ကြဉ်ထား၍ (အညာတာဝိန္ဒြေမှတပါး)ပုဂ္ဂိုလ်ကို ရအပ်ပါသလော။ပ။ ပုဂ္ဂိုလ်၌ အညာတာဝိန္ဒြေကို ရအပ်ပါသလော။

ပရဝါဒီ။ ။ဤသို့ကား မဆိုသင့်ပါ။

သကဝါဒီ။ ။ဖိနိပိထိုက်သော အပြစ်ကို ဝန်ခံလော့—

ဖိနိပိပုံ

အရင်ပရဝါဒီ ပုဂ္ဂိုလ်ကို မှန်သောသဘော မြတ်သောသဘောအားဖြင့် ရအပ်ခဲ့ပါမူ ထိုအကြောင်းကြောင့် “ပုဂ္ဂိုလ်၌ အညာတာဝိန္ဒြေကို ရအပ်၏”ဟူ၍ ဆိုသင့်၏။

ထိုပဌမပုစ္ဆာ၌ ပုဂ္ဂိုလ်ကို မှန်သောသဘော မြတ်သောသဘောအားဖြင့် ရအပ်၏ဟူ၍သာ သင်ဆိုခဲ့သည်သာတည်း။ ဤဒုတိယပုစ္ဆာ၌မူ ပုဂ္ဂိုလ်၌ အညာတာဝိန္ဒြေကို ရအပ်၏ဟူ၍ကား သင်မဆိုခဲ့၊ (ဤသို့ ရှေ့နောက် မညီညွတ်သော) အကြင်စကားကို သင်ဆိုဘိ၏။သင်၏ ဤရှေ့နောက် မညီညွတ်သော စကားသည် မှားသောစကားသာတည်း။

အရင်ပရဝါဒီ ပုဂ္ဂိုလ်၌ အညာတာဝိန္ဒြေကို ရအပ်၏ဟူ၍ သင်မဆိုခဲ့မူ ပုဂ္ဂိုလ်ကို မှန်သောသဘော မြတ်သောသဘောအားဖြင့် ရအပ်၏ဟူ၍လည်း မဆိုသင့်တော့ပေ။

ထိုပဌမပုစ္ဆာ၌ ပုဂ္ဂိုလ်ကို မှန်သောသဘော မြတ်သောသဘောအားဖြင့် ရအပ်၏ဟူ၍ သင်ဆိုခဲ့သည်သာတည်း။ ဤဒုတိယပုစ္ဆာ၌မူ ပုဂ္ဂိုလ်၌ အညာတာဝိန္ဒြေကို ရအပ်၏ဟူ၍ကား (သင်) မဆိုခဲ့၊ (ဤသို့ ရှေ့နောက်မညီညွတ်သော) အကြင်စကားကို သင်ဆိုဘိ၏။ သင်၏ ဤရှေ့နောက် မညီညွတ်သော စကားသည် မှားသောစကားသာတည်း။ပ။

၅၀။ ပရဝါဒီ။ ။ပုဂ္ဂိုလ်ကို မှန်သောသဘော မြတ်သောသဘောအားဖြင့် မရအပ်ပါသလော။

သကဝါဒီ။ ။ဪ မရအပ်ပါ။

ပရဝါဒီ။ ။“မိမိစီးပွားအတွက်ကျင့်သော ပုဂ္ဂိုလ်သည် ရှိ၏”ဟု မြတ်စွာဘုရား ဟောအပ်ပါသလော။

သကဝါဒီ။ ။ဪ ဟောအပ်ပါ၏။

ပရဝါဒီ။ ။ရုပ်သည် ပုဂ္ဂိုလ်မည်သလော။

သကဝါဒီ။ ။ဤသို့ကား မဆိုသင့်ပါ။

ပရဝါဒီ။ ။တုံပြန်ဖိနှိပ်ထိုက်သောအပြစ်ကို ဝန်ခံလော့—

တုံပြန်ဖိနှိပ်ပုံ

အရှင်သကဝါဒီ မိမိစီးပွားအတွက် ကျင့်သော ပုဂ္ဂိုလ်သည် ရှိ၏ ဟု မြတ်စွာဘုရား ဟောအပ်ခဲ့ပါမူ ထိုအကြောင်းကြောင့် ရုပ်သည် ပုဂ္ဂိုလ်မည်၏ ဟု ဆိုသင့်၏။

ထိုပဌမပုစ္ဆာ၌ မိမိစီးပွားအတွက် ကျင့်သော ပုဂ္ဂိုလ်သည် ရှိ၏ဟု မြတ်စွာဘုရား ဟောအပ်၏ဟု သင်ဆိုခဲ့သည်သာတည်း။ ဤဒုတိယပုစ္ဆာ၌မူ ရုပ်သည် ပုဂ္ဂိုလ်မည်၏ဟူ၍ကား သင်မဆိုခဲ့။ (ဤသို့ ရွှေ့နောက်မညီညွတ်သော) အကြင်စကားကို သင်ဆိုအံ၏။ သင်၏ ဤရွှေ့နောက် မညီညွတ်သော စကားသည် မှားသောစကားသာတည်း။

အရှင်သကဝါဒီ ရုပ်သည် ပုဂ္ဂိုလ်မည်၏ဟူ၍ သင်မဆိုခဲ့လျှင် မိမိစီးပွားအတွက် ကျင့်သော ပုဂ္ဂိုလ်သည် ရှိ၏ဟု မြတ်စွာဘုရား ဟောအပ်၏ဟူ၍လည်း မဆိုသင့်တော့ပေ။

ထိုပဌမပုစ္ဆာ၌ မိမိစီးပွားအတွက် ကျင့်သော ပုဂ္ဂိုလ်သည် ရှိ၏ဟု မြတ်စွာဘုရားဟောအပ်၏ဟု သင်ဆိုခဲ့သည်သာတည်း။ ဤဒုတိယပုစ္ဆာ၌မူ ရုပ်သည် ပုဂ္ဂိုလ်မည်၏ဟူ၍ သင်မဆို။ (ဤသို့ ရွှေ့နောက်မညီညွတ်သော) အကြင်စကားကို သင်ဆိုအံ၏။ သင်၏ ဤရွှေ့နောက် မညီညွတ်သော စကားသည် မှားသောစကားသာတည်း။ပ။

၅၁။ ပရဝါဒီ။ ။ပုဂ္ဂိုလ်ကို မှန်သောသဘော မြတ်သောသဘောအားဖြင့် မရအပ်ပါသလော။

သကဝါဒီ။ ။ဪ မရအပ်ပါ။

ပရဝါဒီ။ ။မိမိစီးပွားအတွက် ကျင့်သော ပုဂ္ဂိုလ်သည် ရှိ၏ဟု မြတ်စွာဘုရား ဟောအပ်ပါသလော။

သကဝါဒီ။ ။ဪ ဟောအပ်ပါ၏။

ပရဝါဒီ။ ။ရုပ်၌ ပုဂ္ဂိုလ်ကို ရအပ်ပါသလော။ပ။ရုပ်ကို ကြည့်ထား၍ (ရုပ်မှတစ်ပါး) ပုဂ္ဂိုလ်ကို ရအပ်ပါသလော။ပ။ပုဂ္ဂိုလ်၌ ရုပ်ကို ရအပ်ပါသလော။ပ။ဝေဒနာသည် ပုဂ္ဂိုလ်မည်သလော။ပ။ဝေဒနာ၌ ပုဂ္ဂိုလ်ကို ရအပ်ပါသလော။ပ။ဝေဒနာကို ကြည့်ထား၍ (ဝေဒနာမှတစ်ပါး) ပုဂ္ဂိုလ်ကို

ရအပ်ပါသလော။ပ။ပုဂ္ဂိုလ်၌ ဝေဒနာကို ရအပ်ပါသလော။ပ။ သညာသည် ပုဂ္ဂိုလ်မည်သလော။ပ။သညာ၌ ပုဂ္ဂိုလ်ကို ရအပ်ပါသလော။ပ။သညာကို ကြည့်ထား၍ (သညာမှတစ်ပါး)ပုဂ္ဂိုလ်ကို ရအပ်ပါသလော။ပ။ပုဂ္ဂိုလ်၌ သညာကို ရအပ်ပါသလော။ပ။သင်္ခါရတို့သည် ပုဂ္ဂိုလ်မည်သလော။ပ။သင်္ခါရတို့၌ ပုဂ္ဂိုလ်ကို ရအပ်ပါသလော။ပ။သင်္ခါရတို့ကို ကြည့်ထား၍ (သင်္ခါရတို့မှတစ်ပါး) ပုဂ္ဂိုလ်ကို ရအပ်ပါသလော။ပ။ပုဂ္ဂိုလ်၌ သင်္ခါရတို့ကို ရအပ်ပါကုန်သလော။ပ။ဝိညာဏ်သည် ပုဂ္ဂိုလ်မည်သလော။ပ။ဝိညာဏ်၌ ပုဂ္ဂိုလ်ကို ရအပ်ပါသလော။ပ။ဝိညာဏ်ကို ကြည့်ထား၍ (ဝိညာဏ်မှ တစ်ပါး)ပုဂ္ဂိုလ်ကို ရအပ်ပါသလော။ပ။ပုဂ္ဂိုလ်၌ ဝိညာဏ်ကို ရအပ်ပါသလော။

သကဝါဒီ။ ။ဤသို့ကား မဆိုသင့်ပါ။

ပရဝါဒီ။ ။တုံ့ပြန်ဖိနှိပ်ထိုက်သောအပြစ်ကို ဝန်ခံလော့—

တုံ့ပြန်ဖိနှိပ်ပုံ

အရှင်သကဝါဒီ မိမိစီးပွားအတွက် ကျင့်သော ပုဂ္ဂိုလ်သည် ရှိ၏ဟု မြတ်စွာဘုရား ဟောအပ်ခဲ့ပါမူ ထိုအကြောင်းကြောင့် ပုဂ္ဂိုလ်၌ ဝိညာဏ်ကို ရအပ်၏ဟူ၍ ဆိုသင့်၏။

ထိုပဌမပုစ္ဆာ၌ မိမိစီးပွားအတွက် ကျင့်သော ပုဂ္ဂိုလ်သည် ရှိ၏ဟု မြတ်စွာဘုရား ဟောတော်မူအပ်၏ဟု သင်ဆိုခဲ့သည်သာတည်း။ ဤဒုတိယပုစ္ဆာ၌မူ ပုဂ္ဂိုလ်၌ ဝိညာဏ်ကို ရအပ်၏ဟူ၍ကား သင်မဆိုခဲ့။ (ဤသို့ ရွှေ့နောက်မညီညွတ်သော) အကြင်စကားကို သင်ဆိုဘိ၏။ သင်၏ ဤရွှေ့နောက် မညီညွတ်သော စကားသည် မှားသောစကားသာတည်း။

အရှင်သကဝါဒီ ပုဂ္ဂိုလ်၌ ဝိညာဏ်ကို ရအပ်၏ဟူ၍ သင်မဆိုခဲ့မူ မိမိစီးပွားအတွက် ကျင့်သော ပုဂ္ဂိုလ်သည် ရှိ၏ဟု မြတ်စွာဘုရား ဟောအပ်၏ဟူ၍လည်း မဆိုသင့်တော့ပေ။

ထိုပဌမပုစ္ဆာ၌ မိမိစီးပွားအတွက် ကျင့်သော ပုဂ္ဂိုလ်သည် ရှိ၏ဟု မြတ်စွာဘုရား ဟောတော်မူအပ်၏ဟူ၍ သင်ဆိုခဲ့သည်သာတည်း။ ဤဒုတိယပုစ္ဆာ၌မူ ပုဂ္ဂိုလ်၌ ဝိညာဏ်ကို ရအပ်၏ဟူ၍ကား သင်မဆိုခဲ့။ (ဤသို့ ရွှေ့နောက် မညီညွတ်သော) အကြင်စကားကို သင်ဆိုဘိ၏။ သင်၏ ဤရွှေ့နောက် မညီညွတ်သော စကားသည် မှားသောစကားသာတည်း။

၅၂။ ပရဝါဒီ။ ။ပုဂ္ဂိုလ်ကို မှန်သောသဘော မြတ်သောသဘောအားဖြင့် မရအပ်ပါသလော။

သကဝါဒီ။ ။ဪ မရအပ်ပါ။

ပရဝါဒီ။ ။မိမိစီးပွားအတွက် ကျင့်သောပုဂ္ဂိုလ်သည် ရှိ၏ဟု မြတ်စွာဘုရား ဟောအပ်ပါသလော။

သကဝါဒီ။ ။ဪ ဟောအပ်ပါ၏။

ပရဝါဒီ။ ။စက္ခာယတနသည် ပုဂ္ဂိုလ်မည်သလော။ပ။ စက္ခာယတန၌ ပုဂ္ဂိုလ်ကို ရအပ်ပါသလော။ပ။ စက္ခာယတနကို ကြည့်ထား၍ (စက္ခာယတနမှတစ်ပါး)ပုဂ္ဂိုလ်ကို ရအပ်ပါသလော။ပ။ ပုဂ္ဂိုလ်၌ စက္ခာယတနကို ရအပ်ပါသလော။ပ။ ဓမ္မာယတနသည် ပုဂ္ဂိုလ်မည်သလော။ပ။ ဓမ္မာယတန၌ ပုဂ္ဂိုလ်ကို ရအပ်ပါသလော။ပ။ ဓမ္မာယတနကို ကြည့်ထား၍ (ဓမ္မာယတနမှတစ်ပါး)ပုဂ္ဂိုလ်ကို ရအပ်ပါသလော။ပ။ ပုဂ္ဂိုလ်၌ ဓမ္မာယတနကို ရအပ်ပါသလော။ပ။

စက္ခုဓာတ်သည် ပုဂ္ဂိုလ်မည်သလော။ပ။ စက္ခုဓာတ်၌ ပုဂ္ဂိုလ်ကို ရအပ်ပါသလော။ပ။ စက္ခုဓာတ်ကို ကြည့်ထား၍ (စက္ခုဓာတ်မှတစ်ပါး) ပုဂ္ဂိုလ်ကို ရအပ်ပါသလော။ပ။ ပုဂ္ဂိုလ်၌ စက္ခုဓာတ်ကို ရအပ်ပါသလော။ပ။ ဓမ္မဓာတ်သည် ပုဂ္ဂိုလ်မည်သလော။ပ။ ဓမ္မဓာတ်၌ ပုဂ္ဂိုလ်ကို ရအပ်ပါသလော။ပ။ ဓမ္မဓာတ်ကို ကြည့်ထား၍ (ဓမ္မဓာတ်မှတစ်ပါး) ပုဂ္ဂိုလ်ကို ရအပ်ပါသလော။ပ။ ပုဂ္ဂိုလ်၌ ဓမ္မဓာတ်ကို ရအပ်ပါသလော။ပ။

စက္ခုမြေသည် ပုဂ္ဂိုလ်မည်သလော။ပ။ စက္ခုမြေ၌ ပုဂ္ဂိုလ်ကို ရအပ်ပါသလော။ပ။ စက္ခုမြေကို ကြည့်ထား၍ (စက္ခုမြေမှတစ်ပါး) ပုဂ္ဂိုလ်ကို ရအပ်ပါသလော။ပ။ ပုဂ္ဂိုလ်၌ စက္ခုမြေကို ရအပ်ပါသလော။ပ။ အညာတာဝိမြေသည် ပုဂ္ဂိုလ်မည်သလော။ပ။ အညာတာဝိမြေ၌ ပုဂ္ဂိုလ်ကို ရအပ်ပါသလော။ပ။ အညာတာဝိမြေကို ကြည့်ထား၍ (အညာတာဝိမြေမှတစ်ပါး) ပုဂ္ဂိုလ်ကို ရအပ်ပါသလော။ပ။ ပုဂ္ဂိုလ်၌ အညာတာဝိမြေကို ရအပ်ပါသလော။

သကဝါဒီ။ ။ ဤသို့ကား မဆိုသင့်ပါ။

ပရဝါဒီ။ ။ တုံ့ပြန်ဖိနှိပ်ထိုက်သော အပြစ်ကို ဝန်ခံလော့

တုံ့ပြန်ဖိနှိပ်ပုံ

အရှင်သကဝါဒီ မိမိစီးပွားအတွက် ကျင့်သော ပုဂ္ဂိုလ်သည် ရှိ၏ဟု မြတ်စွာဘုရား ဟောအပ်ခဲ့ပါ မှ ထိုအကြောင်းကြောင့် ပုဂ္ဂိုလ်၌ အညာတာဝိမြေကို ရအပ်၏ဟူ၍ ဆိုသင့်၏။

ထိုပဌမပုစ္ဆာ၌ မိမိစီးပွားအတွက် ကျင့်သော ပုဂ္ဂိုလ်သည် ရှိ၏ဟု မြတ်စွာဘုရား ဟောအပ်၏ ဟူ၍ သင်ဆိုခဲ့သည်သာတည်း။ ဤဒုတိယပုစ္ဆာ၌မူ ပုဂ္ဂိုလ်၌ အညာတာဝိမြေကို ရအပ်၏ဟူ၍ ကား သင်မဆိုခဲ့။ (ဤသို့ ရှေ့နောက်မညီညွတ်သော) အကြင်စကားကို သင်ဆိုဘိ၏။ သင်၏ ဤ ရှေ့နောက်မညီညွတ်သော စကားသည် မှားသောစကားသာတည်း။

အရှင်သကဝါဒီ ပုဂ္ဂိုလ်၌ အညာတာဝိမြေကို ရအပ်၏ဟု သင်မဆိုခဲ့လျှင် မိမိစီးပွားအတွက် ကျင့်သော ပုဂ္ဂိုလ်သည် ရှိ၏ဟု မြတ်စွာဘုရား ဟောအပ်၏ဟူ၍လည်း မဆိုသင့်တော့ပေ။

ထိုပဌမပုစ္ဆာ၌ မိမိစီးပွားအတွက် ကျင့်သော ပုဂ္ဂိုလ်သည် ရှိ၏ဟု မြတ်စွာဘုရား ဟောအပ်၏ ဟူ၍ သင်ဆိုခဲ့သည်သာတည်း။ ဤဒုတိယပုစ္ဆာ၌ ပုဂ္ဂိုလ်၌ အညာတာဝိမြေကို ရအပ်၏ဟူ၍ကား သင်မဆိုခဲ့။ (ဤသို့ ရှေ့နောက် မညီညွတ်သော) အကြင်စကားကို သင်ဆိုဘိ၏။ သင်၏ ဤရှေ့ နောက် မညီညွတ်သောစကားသည် မှားသောစကားသာတည်း။ပ။

စတုတ္ထနယသံသန္နနာ ပြီး၏။



ဂ-လက္ခဏယုတ္တိကထာ

၅၃။ သကဝါဒီ။ ။ ပုဂ္ဂိုလ်ကို မှန်သောသဘော မြတ်သောသဘောအားဖြင့် ရအပ်ပါသလော။

ပရဝါဒီ။ ။ ဖြောင့် ရအပ်ပါ၏။

သကဝါဒီ။ ။ပုဂ္ဂိုလ်သည် အကြောင်းနှင့်တကွဖြစ်၍ ‘သပစ္စယ’ မည်သလော။ပ။ ပုဂ္ဂိုလ်သည် အကြောင်းကင်း၍ ‘အပစ္စယ’ မည်သလော။ပ။ ပုဂ္ဂိုလ်သည် ပြုပြင်စီရင်ခံရသူဖြစ်၍ ‘သင်္ခတ’ မည်သလော၊ ပုဂ္ဂိုလ်သည် ပြုပြင်စီရင်မှုကင်း၍ ‘အသင်္ခတ’ မည်သလော၊ ပုဂ္ဂိုလ်သည် မြဲသည်ဖြစ်၍ ‘သဏတ’ မည်သလော၊ ပုဂ္ဂိုလ်သည် မမြဲသည်ဖြစ်၍ ‘အသဏတ’ မည်သလော၊ ပုဂ္ဂိုလ်သည် အကြောင်းနိမိတ်နှင့်တကွ ဖြစ်၍ ‘သနိမိတ္တ’ မည်သလော၊ ပုဂ္ဂိုလ်သည် အကြောင်းနိမိတ်ကင်း၍ ‘အနိမိတ္တ’ မည်သလော။

ပရဝါဒီ။ ။ဤသို့ကား မဆိုသင့်ပါ။ [အကျဉ်းချုံးထား၏။]

၅၄။ ပရဝါဒီ။ ။ပုဂ္ဂိုလ်ကို မှန်သောသဘော မြတ်သောသဘောအားဖြင့် မရအပ်ပါသလော။

သကဝါဒီ။ ။ဪ မရအပ်ပါ။

ပရဝါဒီ။ ။မိမိစီးပွားအတွက် ကျင့်သော ပုဂ္ဂိုလ်သည် ရှိ၏ဟု မြတ်စွာဘုရား ဟောအပ်ပါသလော။

သကဝါဒီ။ ။ဪ ဟောအပ်ပါ၏။

ပရဝါဒီ။ ။ပုဂ္ဂိုလ်သည် အကြောင်းနှင့်တကွဖြစ်၍ ‘သပစ္စယ’ မည်သလော။ပ။ ပုဂ္ဂိုလ်သည် အကြောင်းကင်း၍ ‘အပစ္စယ’ မည်သလော၊ ပုဂ္ဂိုလ်သည် ပြုပြင်စီရင်ခံရသူဖြစ်၍ ‘သင်္ခတ’ မည်သလော၊ ပုဂ္ဂိုလ်သည် ပြုပြင်စီရင်မှု ကင်း၍ ‘အသင်္ခတ’ မည်သလော၊ ပုဂ္ဂိုလ်သည် မြဲသည်ဖြစ်၍ ‘သဏတ’ မည်သလော၊ ပုဂ္ဂိုလ်သည် မမြဲသည်ဖြစ်၍ ‘အသဏတ’ မည်သလော၊ ပုဂ္ဂိုလ်သည် အကြောင်းနိမိတ်နှင့် တကွဖြစ်၍ ‘သနိမိတ္တ’ မည်သလော၊ ပုဂ္ဂိုလ်သည် အကြောင်းနိမိတ်ကင်း၍ ‘အနိမိတ္တ’ မည်သလော။

သကဝါဒီ။ ။ဤသို့ကား မဆိုသင့်ပါ။ [အကျဉ်းချုံးထား၏။]

လက္ခဏယုတ္တိကထာ ပြီး၏။

၉-ဝေဒနသောနေကထာ

၅၅။ သကဝါဒီ။ ။ပုဂ္ဂိုလ်သည် ရအပ်သော အနက်သဘောမည်ပါသလော၊ ရအပ်သော အနက်သဘောသည် ပုဂ္ဂိုလ်မည်ပါသလော။

၁။ နိဗ္ဗာန်ကိုချန်ထား၍ နိဗ္ဗာန်မှကြွင်းသော သစ္စိကဋ္ဌတရားဟူသမျှသည် အကြောင်းပစ္စည်းနှင့်တကွဖြစ်သောကြောင့် ‘သပစ္စယ’ မည်၏။ အကြောင်းတရားတို့ပေါင်းဆုံ၍ ပြုအပ်သည်၏ အဖြစ်ကြောင့် ‘သင်္ခတ’ မည်၏။ ဖြစ်ပြီးမှ ချုပ်ပျောက်သည်ဖြစ်၍ အခါခပ်သိမ်း မရှိသောကြောင့် ‘အသဏတ’ မည်၏။ ဖြစ်ခြင်း၏အကြောင်းဟု ဆိုအပ်သောနိမိတ်ရှိသည်၏အဖြစ်ကြောင့် ‘သနိမိတ္တ’ မည်၏။ နိဗ္ဗာန်သည်ကား ဆိုအပ်ခဲ့ပြီးသည်မှ ပြန်သောအားဖြင့် ‘အပစ္စယ’ အသင်္ခတ သဏထ အနိမိတ္တ’ မည်၏။ ဤကား သစ္စိကဋ္ဌလက္ခဏာတည်း။ ထို့ကြောင့် ပုဂ္ဂိုလ်သည်လည်း သစ္စိကဋ္ဌပရမတ္ထဖြစ်ခဲ့မှု ထိုပုဂ္ဂိုလ်သည်လည်း သပစ္စယစသည် ဖြစ်ရာ၏ဟု ရည်ရွယ်၍ သကဝါဒီက မေးခြင်းဖြစ်သည်။ ပရဝါဒီကမူကား မိမိယူဆသောပုဂ္ဂိုလ်၏ အတ္တဇီဝနှင့်ယှဉ်သောကြောင့် ပယ်မြစ်ရလေသည်။

၂။ သဗ္ဗုတိသစ္စာပြင်ပြီးသောပုဂ္ဂိုလ်အားသော်လည်း သပစ္စယစသောအဖြစ် မရှိချေ။ ထို့ကြောင့် ဟုတ်တိုင်း မှန်စွာယူဆသော သကဝါဒီဆရာက ပရိက္ခေပပြု၍ မြေသည်။ ပရဝါဒီကား မိမိ၏ယုတ်ညံ့သောဝါဒ၏ အစွမ်းဖြင့် တုံ့ပြန်ပိန်ပူကိုပြု၏။

ပရဝါဒီ။ ။ပုဂ္ဂိုလ်သည် ရအပ်သော အနက်သဘောမည်၏။ ရအပ်သောအနက်သဘော အချို့ကား ပုဂ္ဂိုလ်မည်၏။ အချို့ကား ပုဂ္ဂိုလ်မမည်။

သကဝါဒီ။ ။ပုဂ္ဂိုလ် အချို့ကား ရအပ်သော အနက်သဘောမည်သလော၊ အချို့ကား ရအပ်သောအနက်သဘော မမည်သလော။

ပရဝါဒီ။ ။ဤသို့ကား မဆိုသင့်ပါ။ပ။

၅၆။ သကဝါဒီ။ ။ပုဂ္ဂိုလ်သည် မှန်သောအနက်သဘော မည်သလော၊ မှန်သောအနက် သဘောသည် ပုဂ္ဂိုလ်မည်သလော။

ပရဝါဒီ။ ။ပုဂ္ဂိုလ်သည် မှန်သောအနက်သဘောမည်၏။ မှန်သောအနက်သဘော အချို့ကား ပုဂ္ဂိုလ်မည်၏။ အချို့ကား ပုဂ္ဂိုလ်မမည်။

သကဝါဒီ။ ။ပုဂ္ဂိုလ် အချို့ကား မှန်သောအနက်သဘော မည်သလော၊ အချို့ကား မှန်သောအနက်သဘော မမည်သလော။

ပရဝါဒီ။ ။ဤသို့ကား မဆိုသင့်ပါ။ပ။

၅၇။ သကဝါဒီ။ ။ပုဂ္ဂိုလ်သည် ထင်ရှားသောအနက်သဘောမည်သလော၊ ထင်ရှားသော အနက်သဘောသည် ပုဂ္ဂိုလ်မည်သလော။

ပရဝါဒီ။ ။ပုဂ္ဂိုလ်သည် ထင်ရှားသော အနက်သဘောမည်၏။ ထင်ရှားသော အနက် သဘော အချို့ကား ပုဂ္ဂိုလ်မည်၏။ အချို့ကား ပုဂ္ဂိုလ်မမည်။

သကဝါဒီ။ ။ပုဂ္ဂိုလ် အချို့ကား ထင်ရှားသော အနက်သဘောမည်သလော၊ အချို့ကား ထင်ရှားသောအနက်သဘောမမည်သလော။

ပရဝါဒီ။ ။ဤသို့ကား မဆိုသင့်ပါ။ပ။

၅၈။ သကဝါဒီ။ ။ပုဂ္ဂိုလ်သည် ကောင်းစွာ ထင်ရှားသော အနက်သဘောမည်သလော၊ ကောင်းစွာ ထင်ရှားသော အနက်သဘောသည် ပုဂ္ဂိုလ်မည်သလော။

ပရဝါဒီ။ ။ပုဂ္ဂိုလ်သည် ကောင်းစွာ ထင်ရှားသော အနက်သဘောမည်၏။ ကောင်းစွာ ထင်ရှားသော အနက်သဘောသည် အချို့ကား ပုဂ္ဂိုလ်မည်၏။ အချို့ကား ပုဂ္ဂိုလ်မမည်။

သကဝါဒီ။ ။ပုဂ္ဂိုလ်သည် အချို့ကား ကောင်းစွာ ထင်ရှားသော အနက်သဘောမည်သ လော၊ အချို့ကား ကောင်းစွာ ထင်ရှားသောအနက်သဘောမမည်သလော။

ပရဝါဒီ။ ။ဤသို့ကား မဆိုသင့်ပါ။ပ။

၅၉။ သကဝါဒီ။ ။ပုဂ္ဂိုလ်သည် အရှိသဘောမည်သလော၊ အရှိသဘောသည် ပုဂ္ဂိုလ် မည်သလော။

ပရဝါဒီ။ ။ပုဂ္ဂိုလ်သည် အရှိသဘောမည်၏။ အရှိသဘော အချို့ကား ပုဂ္ဂိုလ်မည်၏။ အချို့ ကား ပုဂ္ဂိုလ်မမည်။

သကဝါဒီ။ ။ပုဂ္ဂိုလ်သည် အချို့ကား အရှိသဘောမည်သလော၊ အချို့ကား အရှိသဘော မမည်သလော။

ပရဝါဒီ။ ။ဤသို့ကား မဆိုသင့်ပါ။ပ။^၁

၆၀။ သကဝါဒီ။ ။ပုဂ္ဂိုလ်သည် အရှိသဘောမည်သလော၊ အရှိသဘောသည် အားလုံး ပုဂ္ဂိုလ်မမည်သလော။

ပရဝါဒီ။ ။ဩဝါဒ မမည်ပါ။

သကဝါဒီ။ ။ပုဂ္ဂိုလ်သည် မရှိသဘောမည်သလော၊ မရှိသဘောသည် အားလုံး ပုဂ္ဂိုလ် မမည်သလော။

ပရဝါဒီ။ ။ဤသို့ကား မဆိုသင့်ပါ။^၂ [အကျဉ်းချုံးထား၏။]

ဝနောသောန ဝါဒီ။

၁၀-ပညတ္တာနုယောဂ

၆၁။ သကဝါဒီ။ ။ရူပဓာတ်၌ ရုပ်ရှိသောသူသည် ပုဂ္ဂိုလ်မည်သလော။

ပရဝါဒီ။ ။ဩဝါဒ မည်ပါ၏။

သကဝါဒီ။ ။ကာမဓာတ်၌ လိုချင်မှု 'ကာမ'ရှိသောသူသည် ပုဂ္ဂိုလ်မည်သလော။

ပရဝါဒီ။ ။ဤသို့ကား မဆိုသင့်ပါ။ပ။^၃

၆၂။ သကဝါဒီ။ ။ရူပဓာတ်၌ ရုပ်ရှိသောသူတို့သည် သတ္တဝါမည်ကုန်သလော။^၁

၁။ မှန်သောသဘော ထင်ရှားရှိသောသဘော ကောင်းစွာ ထင်ရှားရှိသောသဘော အရှိသဘော ဤ လေးဌာနကား “ရ”အပ်သောအနက်သဘောဟူသည်နှင့် ပရိယာယ်တူပုဒ်များတည်း။

၂။ ပုဂ္ဂိုလ်သည် အရှိသဘောဖြစ်၏။ အရှိသဘောသည် အချို့ကား ပုဂ္ဂိုလ်မည်၏။အချို့ကား ပုဂ္ဂိုလ်မမည်ဟု ပရဝါဒီကဆိုခဲ့၏။ ထိုစကားအရ ပုဂ္ဂိုလ်သည် အရှိသဘောမည်၏။ အရှိသဘောသည် အလုံးစုံပုဂ္ဂိုလ်မမည်ဟု အနက်ရောက်ခဲ့၏။ ထိုစကားကို ဝန်ခံစေလို၍ သကဝါဒီက ပဌမအမေးကိုမေးသည် ပရဝါဒီကလည်းဝန်ခံ၏။

သင်ပရဝါဒီသည် မိမိအကျိုးစီးပွားအတွက် ကျင့်သောပုဂ္ဂိုလ်သည် ရှိ၏ ဟူသော စကားမျက် အမိပြု၍ ပုဂ္ဂိုလ်ရှိ၏ ဟူသောအယူကို ယူဘိ၏။ မြတ်စွာဘုရားသည် မိမိအကျိုးအတွက် ကျင့်သောပုဂ္ဂိုလ်ရှိ၏ဟု ဟောသကဲ့ သို့ ထိုအတူ— သုညတော လောကံ အဝေက္ခသု မောဓာရာဇာ သဒါသတော အစရှိသောနည်းဖြင့် ပုဂ္ဂိုလ် မရှိဟု ၍လည်း ဟောတော်မူခဲ့၏။ ထို့ကြောင့် ပုဂ္ဂိုလ်သည် အရှိသဘောဖြစ်၏ဟူသော အနက်သဘောသည် အလုံးစုံ ပုဂ္ဂိုလ်မမည်နိုင်သကဲ့သို့ ထိုအတူ ပုဂ္ဂိုလ်သည် မရှိ၊ မရှိသော အနက်သဘောသည် အလုံးစုံသော ပုဂ္ဂိုလ် မမည်ဟူသော အနက်သို့လည်း ရောက်ခဲ့၏။ ထိုကို ဝန်ခံမည်လောဟူသော ရည်ရွယ်ချက်ဖြင့် ဒုတိယပုစ္ဆာကို သကဝါဒီက မေးလေသည်။ ပရဝါဒီကမူ ထိုအတိုင်း ဝန်ခံနိုင်သဖြင့် ပဋိက္ခေပပြု၍ ဖြေရသည်။

၃။ ရုပ်ရှိသူဟု ဆိုခဲ့သော် ရူပကာယ၏ ထင်ရှားဖြစ်သင့်သောကြောင့်၎င်း၊ ထိုသို့သဘောရှိသော ရုပ်ရှိသူ ဟူသောပညတ်ရှိသည်၏ အဖြစ်ကြောင့်၎င်း ပရဝါဒီက ဝန်ခံသည်။

၄။ လိုချင်မှု 'ကာမ'ရှိသူဟု ဆိုအပ်သည်ရှိသော် ဗုဒ္ဓကောင်းသ၏ ထင်ရှားရှိသောကြောင့်၎င်း၊ လိုချင်မှု 'ကာမ' ရှိသူဟူသော ပညတ်မရှိသည်၏ အဖြစ်ကြောင့်၎င်း ပရဝါဒီက ပဋိက္ခေပပြု၍ ဖြေရသည်။

၅။ သတ္တဝါဟူသည် ပုဂ္ဂိုလ်၏ ပရိယာယ်ပင်တည်း။

ပရဝါဒီ။ ။ဪ မည်ကုန်၏။

သကဝါဒီ။ ။ကာမဓာတ်၌ လိုချင်မှု 'ကာမ' ရှိသော သူတို့သည် သတ္တဝါမည်ကုန်သလော။

ပရဝါဒီ။ ။ဤသို့ကား မဆိုသင့်ပါ။ပ။

၆၃။ သကဝါဒီ။ ။အရူပဓာတ်၌ ရုပ်မရှိသောသူသည် ပုဂ္ဂိုလ်မည်သလော။

ပရဝါဒီ။ ။ဪ မည်ပါ၏။

သကဝါဒီ။ ။ကာမဓာတ်၌ လိုချင်မှု 'ကာမ' ရှိသောသူသည် ပုဂ္ဂိုလ်မည်သလော။

ပရဝါဒီ။ ။ဤသို့ကား မဆိုသင့်ပါ။ပ။

၆၄။ သကဝါဒီ။ ။အရူပဓာတ်၌ ရုပ်မရှိသောသူတို့သည် သတ္တဝါတို့မည်ကုန်သလော။

ပရဝါဒီ။ ။ဪ မမည်ကုန်။

သကဝါဒီ။ ။ကာမဓာတ်၌ လိုချင်မှု 'ကာမ' ရှိသောသူတို့သည် သတ္တဝါတို့မည်ကုန်သလော။

ပရဝါဒီ။ ။ဤသို့ကား မဆိုသင့်ပါ။ပ။

၆၅။ သကဝါဒီ။ ။ရူပဓာတ်၌ ရုပ်ရှိသောသူသည် ပုဂ္ဂိုလ်မည်၏။ အရူပဓာတ်၌ ရုပ်မရှိသော သူသည် ပုဂ္ဂိုလ်မည်၏။ ရူပဓာတ်မှ စုတေ၍ အရူပဓာတ်သို့ ရောက်သူ ပုဂ္ဂိုလ် အချို့ရှိသလော။

ပရဝါဒီ။ ။ဪ ရှိပါ၏။

သကဝါဒီ။ ။ရုပ်ရှိသော ပုဂ္ဂိုလ်သည် ပြတ်သလော၊ ရုပ်မရှိသော ပုဂ္ဂိုလ်သည် ဖြစ်သလော။

ပရဝါဒီ။ ။ဤသို့ကား မဆိုသင့်ပါ။

၆၆။ သကဝါဒီ။ ။ရူပဓာတ်၌ ရုပ်ရှိသောသူတို့သည် သတ္တဝါမည်ကုန်၏။ အရူပဓာတ်၌ ရုပ်မရှိသောသူတို့သည် သတ္တဝါမည်ကုန်၏။ ရူပဓာတ်မှ စုတေ၍ အရူပဓာတ်သို့ ရောက်သော သတ္တဝါ အချို့ရှိသလော။

ပရဝါဒီ။ ။ဪ ရှိပါ၏။

သကဝါဒီ။ ။ရုပ်ရှိသော သတ္တဝါသည် ပြတ်သလော၊ ရုပ်မရှိသော သတ္တဝါသည် ဖြစ်သလော။

ပရဝါဒီ။ ။ဤသို့ကား မဆိုသင့်ပါ။ပ။

၆၇။ သကဝါဒီ။ ။ကိုယ်ဟူ၍၎င်း၊ သရီရဟူ၍၎င်း၊ သရီရဟူ၍၎င်း၊ ကိုယ်ဟူ၍၎င်း၊ ကိုယ်ကို မခွဲဝေအပ်သည်ကိုပြု၍ ဤကိုယ်သည် ဤသရီရပင်ဖြစ်သလော၊ ဤသရီရသည် ဤကိုယ်ပင်ဖြစ် သလော၊ ကိုယ်နှင့် သရီရ သရီရနှင့် ကိုယ်သည် တူသောအနက်ရှိသလော၊ တူသလော၊ တူသောအဘို့ ရှိသလော၊ ထိုကိုယ်ကြောင့် သရီရ ထိုသရီရကြောင့် ကိုယ်ဖြစ်သလော။^၂

၁။ ရုပ်မရှိသူဟု ဆိုခဲ့သော် နှာမိခန္ဓာတို့ ထင်ရှားရှိသောကြောင့်၎င်း ထိုသို့သဘောရှိသော ရုပ်မရှိသူဟူသော ပညတ်ရှိသည်၏အဖြစ်ကြောင့်၎င်း ပဌမအမေး၌ ပရဝါဒီက ဝန်ခံ၏။ ဒုတိယအမေး၌ကား ရှေးအတိုင်းပင်တည်း။
၂။ ကာယေ ကာယာနုပဿိတုလာသောအနာ၌ ကာယအခြားတပါး ပုဂ္ဂိုလ်အခြားတပါးဟု ပရဝါဒီက အယူရှိ ခဲ့၏။ ထိုအယူကိုယ်ဖျက်လို၍ ပဌမပုစ္ဆာကို သကဝါဒီက မေးသည်။ ပရဝါဒီက ကာယနှင့် သရီရ သရီရနှင့် ကာယအထူးကို မမြင်သောကြောင့် အမေးသုံးချက်ကို ဝန်ခံခဲ့၏။ ဇီဝသည် သရီရမှ တမျိုးတခြားလော၊ သရီရ သည် ဇီဝမှတမျိုးတခြားလောဟူသော စတုတ္ထအမေး၌ အညံ ဇီဝ အညံ သရီရန္တိ အဘျာကတမေတံ မဟာ ဟူသော ထိုက်ရိုက်ဟော အာဟာရစွာသိတသုတ်ကို မပယ်နိုင်သောကြောင့် ပရိက္ခေပပြု၍ ပြောဆိုရ၏။

ပရဝါဒီ။ ။ဪ ဖြစ်ပါ၏။

သကဝါဒီ။ ။ပုဂ္ဂိုလ်ဟူ၍၎င်း၊ ဇီဝဟူ၍၎င်း၊ ဇီဝဟူ၍၎င်း၊ ပုဂ္ဂိုလ်ဟူ၍၎င်း၊ ပုဂ္ဂိုလ်ကို မခွဲခြား အပ်သည်ကို ပြု၍ ဤပုဂ္ဂိုလ်သည် ဤဇီဝပင် ဖြစ်သလော၊ ဤဇီဝသည် ဤပုဂ္ဂိုလ်ပင် ဖြစ်သလော၊ ပုဂ္ဂိုလ်နှင့် ဇီဝ ဇီဝနှင့် ပုဂ္ဂိုလ်သည် တူသော အနက်ရှိသလော၊ တူသလော၊ တူသောအဘို့ရှိ သလော၊ ထိုပုဂ္ဂိုလ်ကြောင့် ဇီဝ ထိုဇီဝကြောင့် ပုဂ္ဂိုလ်ဖြစ်သလော။

ပရဝါဒီ။ ။ဪ ဖြစ်ပါ၏။

သကဝါဒီ။ ။ကိုယ်သည် ပုဂ္ဂိုလ်မှ တမျိုးတခြားလော၊ ပုဂ္ဂိုလ်သည် ကိုယ်မှ တမျိုးတခြား လော။

ပရဝါဒီ။ ။ဪ တမျိုးတခြား ဖြစ်ပါ၏။

သကဝါဒီ။ ။ဇီဝသည် သရီရမှ တမျိုးတခြားလော၊ သရီရသည် ဇီဝမှ တမျိုးတခြားလော။

ပရဝါဒီ။ ။ဤသို့ကား မဆိုသင့်ပါ။

သကဝါဒီ။ ။ဖိနှိပ်ထိုက်သော အပြစ်ကို ဝန်ခံလော့—

ဖိနှိပ်ပုံ

အရှင်ပရဝါဒီ ကိုယ်ဟူ၍၎င်း၊ သရီရဟူ၍၎င်း၊ သရီရဟူ၍၎င်း၊ ကိုယ်ဟူ၍၎င်း၊ ကိုယ်ကို မခွဲခြား အပ်သည်ကို ပြု၍ ဤကိုယ်သည် ဤသရီရပင် ဤသရီရသည် ဤကိုယ်ပင်ဖြစ်ခဲ့မှု ကိုယ်နှင့်သရီရ သရီရနှင့်ကိုယ်သည် တူသောအနက်ရှိခဲ့မှု တူခဲ့မှု တူသောအဘို့ရှိသည်ဖြစ်ခဲ့မှု ထိုကိုယ်ကြောင့် သရီရ ထိုသရီရကြောင့် ကိုယ်ဖြစ်ခဲ့မှု ပုဂ္ဂိုလ်ဟူ၍၎င်း၊ ဇီဝဟူ၍၎င်း၊ ဇီဝဟူ၍၎င်း၊ ပုဂ္ဂိုလ်ဟူ၍၎င်း၊ ပုဂ္ဂိုလ်ကို မခွဲဝေအပ်သည်ကို ပြု၍ ဤပုဂ္ဂိုလ်သည် ဤဇီဝပင် ဤဇီဝသည် ဤပုဂ္ဂိုလ်ပင်ဖြစ်ခဲ့မှု ပုဂ္ဂိုလ်နှင့်ဇီဝ ဇီဝနှင့်ပုဂ္ဂိုလ်သည် တူသောအနက်ရှိခဲ့မှု တူခဲ့မှု တူသောအဘို့ ရှိသည်ဖြစ်ခဲ့မှု ထိုပုဂ္ဂိုလ်ကြောင့် ဇီဝ ထိုဇီဝကြောင့် ပုဂ္ဂိုလ်ဖြစ်ခဲ့မှု ကိုယ်သည် ပုဂ္ဂိုလ်မှ တမျိုးတခြား ပုဂ္ဂိုလ် သည် ကိုယ်မှ တမျိုးတခြားဖြစ်ခဲ့မှု ထိုအကြောင်းကြောင့် ဇီဝသည် သရီရမှ တမျိုးတခြား သရီရသည် ဇီဝမှ တမျိုးတခြားဟူ၍ ဆိုသင့်၏။

ထိုပဌမပုဂ္ဂိုလ်ကို ကိုယ်ဟူ၍၎င်း၊ သရီရဟူ၍၎င်း၊ သရီရဟူ၍၎င်း၊ ကိုယ်ဟူ၍၎င်း၊ ကိုယ်ကို မခွဲ ခြားအပ်သည်ကို ပြု၍ ဤကိုယ်သည် ဤသရီရပင် ဤသရီရသည် ဤကိုယ်ပင်ဖြစ်၏။ ကိုယ်နှင့် သရီရ သရီရနှင့်ကိုယ်သည် တူသောအနက်ရှိ၏။ တူ၏။ တူသောအဘို့ရှိ၏။ ထိုကိုယ်ကြောင့် သရီရ ထိုသရီရ ကြောင့် ကိုယ်ဖြစ်၏ဟူ၍၎င်း၊ ပုဂ္ဂိုလ်ဟူ၍၎င်း၊ ဇီဝဟူ၍၎င်း၊ ဇီဝဟူ၍၎င်း၊ ပုဂ္ဂိုလ်ဟူ၍၎င်း၊ ပုဂ္ဂိုလ်ကို မခွဲခြားအပ်သည်ကို ပြု၍ ဤပုဂ္ဂိုလ်သည် ဤဇီဝပင် ဤဇီဝသည် ဤပုဂ္ဂိုလ်ပင်ဖြစ်၏။ ပုဂ္ဂိုလ်နှင့် ဇီဝ ဇီဝနှင့်ပုဂ္ဂိုလ်သည် တူသောအနက်ရှိ၏။ တူ၏။ တူသောအဘို့ရှိ၏။ ထိုပုဂ္ဂိုလ်ကြောင့် ဇီဝ ထိုဇီဝ ကြောင့် ပုဂ္ဂိုလ်ဖြစ်၏ဟူ၍၎င်း၊ ကိုယ်သည် ပုဂ္ဂိုလ်မှ တမျိုးတခြား ပုဂ္ဂိုလ်သည် ကိုယ်မှ တမျိုးတခြား ဟူ၍၎င်း၊ သင်ဆိုခဲ့သည်သာတည်း။ ဤဒုတိယပုဂ္ဂိုလ်မှ ဇီဝသည် သရီရမှ တမျိုးတခြား သရီရသည် ဇီဝမှ တမျိုးတခြားဟူ၍ ကား သင် မဆိုခဲ့။ (ဤသို့ရွေးနောက် မည်ညွှတ်သော) အကြင်စကားကို သင်ဆိုသိ၏။ သင်၏ ဤရွေးနောက် မည်ညွှတ်သော စကားသည် မှားသောစကားသာတည်း။

အရင်ပရဝါဒီ ဇီဝသည် သရီရမှ တမျိုးတခြား သရီရသည် ဇီဝမှ တမျိုးတခြားဟူ၍ သင် မဆိုခဲ့မှု ကိုယ်ဟူ၍၎င်း သရီရဟူ၍၎င်း သရီရဟူ၍၎င်း ကိုယ်ဟူ၍၎င်း ကိုယ်ကို မခွဲဝေအပ်သည်ကို ပြု၍ ဤကိုယ်သည် ဤသရီရပင် ဤသရီရသည် ဤကိုယ်ပင်ဖြစ်၏။ ကိုယ်နှင့်သရီရ သရီရနှင့်ကိုယ် သည် တူသော အနက်ရှိ၏။ တူ၏။ တူသောအဘိရှိ၏။ ထိုကိုယ်ကြောင့် သရီရ ထိုသရီရကြောင့် ကိုယ်ဖြစ်၏ဟူ၍၎င်း၊ ပုဂ္ဂိုလ်ဟူ၍၎င်း ဇီဝဟူ၍၎င်း ဇီဝဟူ၍၎င်း ပုဂ္ဂိုလ်ဟူ၍၎င်း ပုဂ္ဂိုလ်ကို မခွဲခြား အပ်သည်ကို ပြု၍ ဤပုဂ္ဂိုလ်သည် ဤဇီဝပင်၊ ဤဇီဝသည် ဤပုဂ္ဂိုလ်ပင် ဖြစ်၏။ ပုဂ္ဂိုလ်နှင့် ဇီဝ ဇီဝနှင့်ပုဂ္ဂိုလ်သည် တူသော အနက်ရှိ၏။ တူ၏။ တူသောအဘိရှိ၏။ ထိုပုဂ္ဂိုလ်ကြောင့် ဇီဝ ထိုဇီဝ ကြောင့် ပုဂ္ဂိုလ်ဖြစ်၏ဟူ၍၎င်း၊ (ကိုယ်သည်) ပုဂ္ဂိုလ်မှ တမျိုးတခြား (ပုဂ္ဂိုလ်သည်) ကိုယ်မှ တမျိုးတခြားဟူ၍၎င်း မဆိုသင့်တော့ပေ။

ထိုပဌမပုစ္ဆာ၌ ကိုယ်ဟူ၍၎င်း သရီရဟူ၍၎င်း သရီရဟူ၍၎င်း ကိုယ်ဟူ၍၎င်း ကိုယ်ကို မခွဲဝေ အပ်သည်ကို ပြု၍ ဤကိုယ်သည် ဤသရီရပင် ဤသရီရသည် ဤကိုယ်ပင် ဖြစ်၏။ ကိုယ်နှင့် သရီရ သရီရနှင့် ကိုယ်သည် တူသော အနက်ရှိ၏။ တူ၏။ တူသောအဘိရှိ၏။ ထိုကိုယ်ကြောင့် သရီရ ထိုသရီရ ကြောင့် ကိုယ်ဖြစ်၏ဟူ၍၎င်း၊ ပုဂ္ဂိုလ်ဟူ၍၎င်း ဇီဝဟူ၍၎င်း ဇီဝဟူ၍၎င်း ပုဂ္ဂိုလ်ဟူ၍၎င်း ပုဂ္ဂိုလ်ကို မခွဲဝေအပ်သည်ကိုပြု၍ ဤပုဂ္ဂိုလ်သည် ဤဇီဝပင် ဤဇီဝသည် ဤပုဂ္ဂိုလ်ပင် ဖြစ်၏။ ပုဂ္ဂိုလ်နှင့် ဇီဝ ဇီဝနှင့် ပုဂ္ဂိုလ်သည် တူသောအနက်ရှိ၏။ တူ၏။ တူသောအဘိရှိ၏။ ထိုပုဂ္ဂိုလ်ကြောင့် ဇီဝ ထိုဇီဝ ကြောင့် ပုဂ္ဂိုလ်ဖြစ်၏ဟူ၍၎င်း၊ ကိုယ်သည် ပုဂ္ဂိုလ်မှ တမျိုးတခြား ပုဂ္ဂိုလ်သည် ကိုယ်မှ တမျိုးတခြား ဟူ၍၎င်း သင်ဆိုခဲ့သည်သာတည်း။ ဤဒုတိယပုစ္ဆာ၌မူ ဇီဝသည် သရီရမှ တမျိုးတခြား သရီရ သည် ဇီဝမှ တမျိုးတခြားဟူ၍ကား သင်မဆိုခဲ့။ (ဤသို့ရှေ့နောက် မညီညွတ်သော) အကြင်စကားကို သင်ဆိုဘိ၏။ သင်၏ ဤရှေ့နောက် မညီညွတ်သောစကားသည် မှားသောစကားသာတည်း။။ပ။

၆က။ ပရဝါဒီ။ ။ ကိုယ်ဟူ၍၎င်း သရီရဟူ၍၎င်း သရီရဟူ၍၎င်း ကိုယ်ဟူ၍၎င်း ကိုယ်ကို မခွဲခြားအပ်သည်ကိုပြု၍ ဤကိုယ်သည် ဤသရီရပင် ဤသရီရသည် ဤကိုယ်ပင် ဖြစ်သလော၊ ကိုယ် နှင့် သရီရ သရီရနှင့် ကိုယ်သည် တူသောအနက်ရှိသလော၊ တူသလော၊ တူသောအဘိရှိသလော၊ ထိုကိုယ်ကြောင့် သရီရ ထိုသရီရကြောင့် ကိုယ်ဖြစ်သလော။

သကဝါဒီ။ ။ ဪ ဖြစ်ပါ၏။

ပရဝါဒီ။ ။ မိမိစီးပွားအတွက် ကျင့်သောပုဂ္ဂိုလ်သည် ရှိ၏ဟု မြတ်စွာဘုရား ဟောအပ်ပါ သလော။

သကဝါဒီ။ ။ ဪ ဟောအပ်ပါ၏။

ပရဝါဒီ။ ။ ကိုယ်သည် (ပုဂ္ဂိုလ်မှ) တမျိုးတခြားလော၊ ပုဂ္ဂိုလ်သည် (ကိုယ်မှ) တမျိုး တခြားလော။

သကဝါဒီ။ ။ ဤသို့ကား မဆိုသင့်ပါ။

ပရဝါဒီ။ ။ တုံ့ပြန်ဖိနှိပ်ထိုက်သောအပြစ်ကို ဝန်ခံလော့--

၁။ ကိုယ်သည် ပုဂ္ဂိုလ်မှ တမျိုးတခြားလော၊ ပုဂ္ဂိုလ်သည် ကိုယ်မှ တမျိုးတခြားလောဟူသော ပရဝါဒီ၏ အမေးသည် အဖြေမပေးထိုက်သော ဌပုပ္ဖိယပုစ္ဆာဖြစ်သောကြောင့် သကဝါဒီက ပဋိကွေပပြု၍ ဖြေသည်။ ပရဝါဒီ ကမူကား ယုတ်ညံ့သော ဝါဒကိုမှီ၍ ထုံ့ပြန်ပြစ်သင်မှုကို ပြုသည်။

တုံပြန်ဖိနပ်ပုံ

အရှင်သကဝါဒီ ကိုယ်ဟူ၍၎င်း သရီရဟူ၍၎င်း သရီရဟူ၍၎င်း ကိုယ်ဟူ၍၎င်း ကိုယ်ကို မခွဲဝေ အပ်သည်ကိုပြု၍ ဤကိုယ်သည် ဤသရီရပင် ဤသရီရသည် ဤကိုယ်ပင် ဖြစ်ခဲ့မှု ကိုယ်နှင့်သရီရ သရီရနှင့် ကိုယ်သည် တူသော အနက်ရှိခဲ့မှု တူခဲ့မှု တူသောအဘိရှိခဲ့မှု ထိုကိုယ်ကြောင့် သရီရ ထိုသရီရကြောင့် ကိုယ်ဖြစ်ခဲ့မှု မိမိစီးပါးအတွက် ကျင့်သော ပုဂ္ဂိုလ်သည် ရှိ၏ဟု မြတ်စွာဘုရား ဟောအပ်ခဲ့မှု ထိုအကြောင်းကြောင့် ကိုယ်သည် (ပုဂ္ဂိုလ်မှ) တမျိုးတခြား ပုဂ္ဂိုလ်သည် (ကိုယ်မှ) တမျိုးတခြားဟူ၍ ဆိုသင့်၏။

ထိုပဌမပုစ္ဆာ၌ ကိုယ်ဟူ၍၎င်း သရီရဟူ၍၎င်း သရီရဟူ၍၎င်း ကိုယ်ဟူ၍၎င်း ကိုယ်ကို မခွဲခြား အပ်သည်ကိုပြု၍ ဤကိုယ်သည် ဤသရီရပင် ဤသရီရသည် ဤကိုယ်ပင်ဖြစ်၏။ ကိုယ်နှင့်သရီရ သရီရနှင့် ကိုယ်သည် တူသော အနက်ရှိ၏။ တူ၏။ တူသောအဘိရှိ၏။ ထိုကိုယ်ကြောင့် သရီရ ထို သရီရကြောင့် ကိုယ်ဖြစ်၏ဟူ၍၎င်း၊ မိမိစီးပါးအတွက် ကျင့်သော ပုဂ္ဂိုလ်သည် ရှိ၏ဟု မြတ်စွာဘုရား ဟောအပ်၏ဟူ၍၎င်း သင်ဆိုခဲ့သည်သာတည်း။ ဒုတိယပုစ္ဆာ၌ ကိုယ်သည် (ပုဂ္ဂိုလ်မှ) တမျိုး တခြား ပုဂ္ဂိုလ်သည် (ကိုယ်မှ) တမျိုးတခြားဟူ၍ကား သင်မဆိုခဲ့။ (ဤသို့ ရွှေ့နောက် မညီညွတ် သော) အကြင်စကားကို သင်ဆိုဘိ၏။ သင်၏ ဤရွှေ့နောက် မညီညွတ်သော စကားသည် မှားသောစကားသာတည်း။

အရှင်သကဝါဒီ ကိုယ်သည်(ပုဂ္ဂိုလ်မှ) တမျိုးတခြား ပုဂ္ဂိုလ်သည် (ကိုယ်မှ) တမျိုးတခြားဟု သင်မဆိုခဲ့မှု ကိုယ်ဟူ၍၎င်း သရီရဟူ၍၎င်း သရီရဟူ၍၎င်း ကိုယ်ဟူ၍၎င်း ကိုယ်ကို မခွဲခြားအပ် သည်ကို ပြု၍ ဤကိုယ်သည် ဤသရီရပင် ဤသရီရသည် ဤကိုယ်ပင်ဖြစ်၏။ ကိုယ်နှင့်သရီရ သရီရနှင့် ကိုယ်သည် တူသောအနက်ရှိ၏။ တူ၏။ တူသောအဘိရှိ၏။ ထိုကိုယ်ကြောင့် သရီရ ထိုသရီရကြောင့် ကိုယ်ဖြစ်၏ဟူ၍၎င်း၊ မိမိစီးပါးအတွက် ကျင့်သောပုဂ္ဂိုလ်သည် ရှိ၏ဟု မြတ်စွာဘုရား ဟောအပ်၏ ဟူ၍၎င်း သင်ဆိုခဲ့သည်သာတည်း။ ထိုပဌမပုစ္ဆာ၌ ကိုယ်ဟူ၍၎င်း သရီရဟူ၍၎င်း သရီရဟူ၍၎င်း ကိုယ်ဟူ၍၎င်း ကိုယ်ကို မခွဲခြားအပ်သည်ကိုပြု၍ ဤကိုယ်သည် ဤသရီရပင် ဤသရီရသည် ဤ ကိုယ်ပင်ဖြစ်၏။ ဤကိုယ်နှင့် သရီရ သရီရနှင့် ကိုယ်သည် တူသောအနက်ရှိ၏။ တူ၏။ တူသောအဘိ ရှိ၏။ ထိုကိုယ်ကြောင့် သရီရ ထိုသရီရကြောင့် ကိုယ်ဖြစ်၏ဟူ၍၎င်း၊ မိမိစီးပါးအတွက် ကျင့်သော ပုဂ္ဂိုလ်သည် ရှိ၏ဟု မြတ်စွာဘုရား ဟောအပ်၏ဟူ၍၎င်း ဆိုခဲ့သည်သာတည်း။ ဤဒုတိယပုစ္ဆာ၌ ကိုယ်သည် (ပုဂ္ဂိုလ်မှ) တမျိုးတခြား ပုဂ္ဂိုလ်သည် (ကိုယ်မှ) တမျိုးတခြားဟူ၍ကား သင်မဆို ခဲ့ပေ။ (ဤသို့ ရွှေ့နောက်မညီညွတ်သော) အကြင်စကားကို သင်ဆိုဘိ၏။ သင်၏ ဤရွှေ့နောက် မညီညွတ်သောစကားသည် မှားသောစကားသာတည်း။ [အကျဉ်းချုံးထား၏။]

ပညတ္တာနုယောဂ ပြီး၏။

၁၁-ဂတိအနုယောဂ

၆၉။ သကဝါဒီ။ ။ပုဂ္ဂိုလ်သည် ဤလောကမှ အခြားလောကသို့ အခြားလောကမှ ဤ လောကသို့ ကျင်လည်(သွားလာ)ပါသလော။

ပရဝါဒီ။ ။ဪ ဩ ကျင်လည် (သွားလာ)ပါ၏။

သကဝါဒီ။ ။ထိုပုဂ္ဂိုလ်သည်ပင် ဤလောကမှ အခြားလောကသို့ အခြားလောကမှ ဤလောကသို့ ကျင်လည်(သွားလာ)ပါသလော။

ပရဝါဒီ။ ။ဤသို့ကား မဆိုသင့်ပါ။ပ။

သကဝါဒီ။ ။ပုဂ္ဂိုလ်သည် ဤလောကမှ အခြားလောကသို့ အခြားလောကမှ ဤလောကသို့ ကျင်လည် (သွားလာ)ပါသလော။

ပရဝါဒီ။ ။ဪ ဩ ကျင်လည်(သွားလာ)ပါ၏။

သကဝါဒီ။ ။အခြားပုဂ္ဂိုလ်သည် ဤလောကမှ အခြားလောကသို့ အခြားလောကမှ ဤလောကသို့ ကျင်လည် (သွားလာ)ပါသလော။

ပရဝါဒီ။ ။ဤသို့ကား မဆိုသင့်ပါ။ပ။^၂

၇၁။ သကဝါဒီ။ ။ပုဂ္ဂိုလ်သည် ဤလောကမှ အခြားလောကသို့ အခြားလောကမှ ဤလောကသို့ ကျင်လည်(သွားလာ)ပါသလော။

ပရဝါဒီ။ ။ဪ ဩ ကျင်လည်(သွားလာ)ပါ၏။

သကဝါဒီ။ ။ထိုပုဂ္ဂိုလ်သည်၎င်း အခြားပုဂ္ဂိုလ်သည်၎င်း ဤလောကမှ အခြားလောကသို့ အခြားလောကမှ ဤလောကသို့ ကျင်လည် (သွားလာ)ပါသလော။

ပရဝါဒီ။ ။ဤသို့ကား မဆိုသင့်ပါ။ပ။^၃

၇၂။ သကဝါဒီ။ ။ပုဂ္ဂိုလ်သည် ဤလောကမှ အခြားလောကသို့ အခြားလောကမှ ဤလောကသို့ ကျင်လည်(သွားလာ)ပါသလော။

ပရဝါဒီ။ ။ဪ ဩ ကျင်လည်(သွားလာ)ပါ၏။

သကဝါဒီ။ ။ဤလောကမှ အခြားလောကသို့ အခြားလောကမှ ဤလောကသို့ ထိုပုဂ္ဂိုလ်သည်လည်း မကျင်လည် (မသွားလာ)ပါသလော၊ အခြားပုဂ္ဂိုလ်သည်လည်း မကျင်လည်(မသွားလာ)ပါသလော။

ပရဝါဒီ။ ။ဤသို့ကား မဆိုသင့်ပါ။ပ။^၄

၁။ “သဏ္ဍကုတ္တုပရမံ သန္တာဝိဘွာန ပုဂ္ဂလော” ဤသို့စသောသုတ်တို့ကို နှလုံးသွင်း၍ဝန်ခံ၏။ ဗုဒ္ဓိယအမေး၌ ထိုပုဂ္ဂိုလ်သည်ပင် ဤလောကမှ အခြားသော လောကသို့ ပြေးသွား၏ဟု ဝန်ခံလိုက်လျှင် သဏ္ဍတိဋ္ဌိအဖြစ်မှ မလွတ်သောကြောင့် ပရဝါဒီပုဂ္ဂိုလ်က ပဋိက္ခေပပြု၍ ဖြေသည်။

၂။ သကဝါဒီ၏ ဗုဒ္ဓိယအမေးကိုဝန်ခံခဲ့သော် ဥစ္စေဒိဋ္ဌိအဖြစ်မှ မလွတ်သောကြောင့် ပရဝါဒီက ပဋိက္ခေပပြု၍ ဖြေသည်။

၃။ သကဝါဒီ၏ ဗုဒ္ဓိယအမေးကိုဝန်ခံခဲ့သော် ဧဝဇဇိကပဋိဋ္ဌိအဖြစ်မှ မလွတ်သောကြောင့် ပရဝါဒီက ပဋိက္ခေပပြု၍ ဖြေသည်။

၄။ သကဝါဒီ၏ ဗုဒ္ဓိယအမေးကိုဝန်ခံခဲ့သော် အပဇဇိကပဋိဋ္ဌိအဖြစ်မှ မလွတ်သောကြောင့် ပရဝါဒီက ပဋိက္ခေပပြု၍ ဖြေသည်။

၇၃။ သကဝါဒီ။ ။ပုဂ္ဂိုလ်သည် ဤလောကမှ အခြားလောကသို့ အခြားလောကမှ ဤလောကသို့ ကျင်လည် (သွားလာ)ပါသလော။

ပရဝါဒီ။ ။ဪ ကျင်လည် (သွားလာ)ပါ၏။

သကဝါဒီ။ ။ဤလောကမှ အခြားလောကသို့ အခြားလောကမှ ဤလောကသို့ ထိုပုဂ္ဂိုလ်သည် ကျင်လည်(သွားလာ)ပါသလော၊ အခြားပုဂ္ဂိုလ်သည် ကျင်လည်(သွားလာ)ပါသလော၊ ထိုပုဂ္ဂိုလ်သည်၎င်း အခြားပုဂ္ဂိုလ်သည်၎င်း ကျင်လည်(သွားလာ)ပါသလော၊ ထိုပုဂ္ဂိုလ်သည် မကျင်လည် (မသွားလာ)ပါသလော၊ အခြားပုဂ္ဂိုလ်သည် မကျင်လည် (မသွားလာ) ပါသလော။

ပရဝါဒီ။ ။ဤသို့ကား မဆိုသင့်ပါ။ပ။

၇၄။ ပရဝါဒီ။ ။ပုဂ္ဂိုလ်သည် ဤလောကမှ အခြားလောကသို့ အခြားလောကမှ ဤလောကသို့ ကျင်လည် (သွားလာ)၏ဟူ၍ မဆိုသင့်သလော။

သကဝါဒီ။ ။ဪ မဆိုသင့်ပါ။

ပရဝါဒီ။ ။ထိုပုဂ္ဂိုလ်သည် ခုနစ်ကြိမ်အလွန် ကျင်လည်(သွားလာ)ပြီး၍ သံယောဇဉ် အားလုံးကုန်ခြင်းကြောင့် ဆင်းရဲအဆုံးကို ပြုသုဖြစ်၏ဟူ၍ မြတ်စွာဘုရားသည် ဟောအပ်၏၊ ဤသို့သော သုတ္တန်(ပါဠိ)ကား ရှိသည် မဟုတ်ပါလော။

သကဝါဒီ။ ။ဪ ရှိပါ၏။

ပရဝါဒီ။ ။ထို့ကြောင့်ပင် ပုဂ္ဂိုလ်သည် ဤလောကမှ အခြားလောကသို့ အခြားလောကမှ ဤလောကသို့ ကျင်လည်(သွားလာ)၏။

၇၅။ ပရဝါဒီ။ ။ပုဂ္ဂိုလ်သည် ဤလောကမှ အခြားလောကသို့ အခြားလောကမှ ဤလောကသို့ ကျင်လည် (သွားလာ)၏ဟု မဆိုသင့်ပါသလော။

သကဝါဒီ။ ။ဪ မဆိုသင့်ပါ။

ပရဝါဒီ။ ။ရဟန်းတို့ သံသရာသည် မသိနိုင်သော အစရှိ၏၊အဝိဇ္ဇာပိတ်ပင်အပ်ကုန်သည် တဏှာဖြင့် ချည်နှောင်အပ်ကုန်သည်ဖြစ်၍ ကျင်လည်သွားလာကြရကုန်သော သတ္တဝါတို့၏ ဓွေအစွန်းသည် မထင်ဟူ၍ မြတ်စွာဘုရား ဟောအပ်၏၊ ဤသို့သော သုတ္တန်(ပါဠိ)ကား ရှိသည်သာ မဟုတ်ပါလော။

သကဝါဒီ။ ။ဪ ရှိပါ၏။

ပရဝါဒီ။ ။ထို့ကြောင့်ပင် ပုဂ္ဂိုလ်သည် ဤလောကမှ အခြားလောကသို့ အခြားလောကမှ ဤလောကသို့ ကျင်လည် (သွားလာ)၏။

၇၆။ သကဝါဒီ။ ။ပုဂ္ဂိုလ်သည် ဤလောကမှ အခြားလောကသို့ အခြားလောကမှ ဤလောကသို့ ကျင်လည်(သွားလာ)ပါသလော။

၁။ သကဝါဒီ၏ ဗုတိယအမေးကိုဝန်ခံခဲ့သော် မိတ္တိလေးမျိုးဟူသော အပြစ်မှ မလွတ်သောကြောင့် ပရဝါဒီက ပဋိက္ခေပပြု၍ ဖြေသည်။

ပရဝါဒီ။ ။ဩဝါရ် ကျင်လည်သွားလာပါ၏။

သကဝါဒီ။ ။ထိုပုဂ္ဂိုလ်သည်ပင် ဤလောကမှ အခြားလောကသို့ အခြားလောကမှ ဤလောကသို့ ကျင်လည်(သွားလာ)ပါသလော။

ပရဝါဒီ။ ။ဤသို့ကား မဆိုသင့်ပါ။ပ။^၁

၇၇။ သကဝါဒီ။ ။ထိုပုဂ္ဂိုလ်သည်ပင် ဤလောကမှ အခြားလောကသို့ အခြားလောကမှ ဤလောကသို့ ကျင်လည်(သွားလာ)ပါသလော။

ပရဝါဒီ။ ။ဩဝါရ် ကျင်လည် (သွားလာ)ပါ၏။

သကဝါဒီ။ ။လူဖြစ်ပြီးနောက် နတ်ဖြစ်သော တစ်စုံတယောက်သော ပုဂ္ဂိုလ်ရှိသလော။

ပရဝါဒီ။ ။ဩဝါရ် ရှိပါ၏။

သကဝါဒီ။ ။ထိုလူသည်ပင် ထိုနတ်ဖြစ်သလော။

ပရဝါဒီ။ ။ထိုသို့ကား မဆိုသင့်ပါ။ပ။^၂

၇၈။ သကဝါဒီ။ ။ထိုလူသည်ပင် ထိုနတ်ဖြစ်သလော။

ပရဝါဒီ။ ။ဩဝါရ် ဖြစ်ပါ၏။

သကဝါဒီ။ ။လူဖြစ်ပြီး၍ နတ်ဖြစ်၏ နတ်ဖြစ်ပြီး၍ လူဖြစ်၏။ လူသည် (နတ်မှ)ဘမျိုးတခြား နတ်သည် (လူမှ) တမျိုးဘခြားဘည်း။ လူဖြစ်သော ထိုသတ္တဝါသည်ပင် ကျင်လည် (သွားလာ)၏ဟူသော (သင်ပရဝါဒီ၏)စကားသည် မှားသောစကားသာဘည်း။ပ။

ထိုပုဂ္ဂိုလ်သည်ပင် ဤလောကမှ စုတေ၍ အခြားလောကသို့ ကျင်လည် (သွားလာ)ခဲ့ပါမူ အခြားသော ပုဂ္ဂိုလ်မဟုတ်ဘော့ပေ။ ဤသို့ အခြားသောပုဂ္ဂိုလ်မဟုတ်ခဲ့သော် သေခြင်းမည်သည် မဖြစ်လတ္တံ့။ အသက်သတ်ခြင်းကိုလည်း မရနိုင် တော့ပေ။ (ကုသိုလ် အကုသိုလ်) ကံသည် ရှိ၏။ ကံ၏အကျိုးသည် ရှိ၏။ ပြုအပ်သော ကံဘို့၏ အကျိုးသည် ရှိ၏။ ကုသိုလ် အကုသိုလ်သည် အကျိုးပေးလတ်သော် ထိုပုဂ္ဂိုလ်သည်ပင် ကျင်လည် (သွားလာ)၏ဟူသော (သင်ပရဝါဒီ၏) စကားသည် မှားသောစကားသာဘည်း။

၁။ ဤလောကမှ အခြားလောကသို့ ပြေးသွားသော ထိုပုဂ္ဂိုလ်သည် ဤလောက၌၎င်း အခြားလောက၌၎င်း တယောက်ဘည်းပင် ဖြစ်လေသလောဟူသော အလို့ဖြင့် သကဝါဒီကမေးရကား သဏ္ဍာန်ဗိဇ္ဇာမှ မလွတ်နိုင်သောကြောင့် ပရဝါဒီက ပဋိက္ခေပပြု၍ ဖြေသည်။

၂။ သကဝါဒီက မြဲမြံသည်ကိုပြု၍ တပန်နာကံထပ် မေးမြန်းလတ်သော် ထိုပြေးသွားသော သူသည် ပုဂ္ဂိုလ်သာ ဖြစ်ခဲ့၏။ အခြားတပါးသော အဖြစ်မရှိ “ဘေ တဘော စုတော ဣဇ္ဇပပဇော” အစရှိသော သုတ်သည်လည်း ရှိခဲ့၏ဟု နှလုံးသွင်းမိသောကြောင့် ပရဝါဒီက ဝန်ခံပြန်သည်။

၃။ ထိုသူသည်ပင် ထိုနတ်ဖြစ်သလောဟု မေးမြန်းရာ၌မူ လူဖြစ်သော ပုဂ္ဂိုလ်၏ နတ်အဖြစ် မရှိနိုင်သောကြောင့် ပရဝါဒီက ပဋိက္ခေပပြု၍ ဖြေပြန်သည်။

၄။ “အဟံ တေန သမဒေသန သုဒနတ္တောနာမ သတ္တာ အမဟာသိ” အစရှိသော သုတ္တန်ကို နှလုံးသွင်း၍ ပရဝါဒီက ဝန်ခံ၏။

၅။ နတ်ဘဝ လူဘဝဘို့၏ မဘူ ထူးခြားသည်၏အဖြစ်ကြောင့် ပရဝါဒီစကား မှားသည်ဟု သကဝါဒီက ပြဆိုခြင်းဖြစ်သည်။

၇၉။ သကဝါဒီ။ ။ထိုပုဂ္ဂိုလ်သည်ပင် ဤလောကမှ အခြားလောကသို့ အခြားလောကမှ ဤလောကသို့ ကျင်လည်(သွားလာ)ပါသလော။

ပရဝါဒီ။ ။ဪ ကျင်လည် (သွားလာ)ပါ၏။

သကဝါဒီ။ ။လူဖြစ်ပြီး၍ ဘီလူးဖြစ်သော တစုံတယောက်သော ပုဂ္ဂိုလ်ရှိသလော၊ ပြိတ္တာ ဖြစ်သော၊ ငရဲသားဖြစ်သော၊ တိရစ္ဆာန်ဖြစ်သော၊ ကုလားအုပ်ဖြစ်သော၊ နွားဖြစ်သော၊ မြည်းဖြစ် သော၊ ဝက်ဖြစ်သော၊ ကျွဲဖြစ်သော တစုံတယောက်သော ပုဂ္ဂိုလ်သည် ရှိသလော။

ပရဝါဒီ။ ။ဪ ရှိပါ၏။

သကဝါဒီ။ ။ထိုလူသည်ပင် ထိုကျွဲဖြစ်သလော။

ပရဝါဒီ။ ။ဤသို့ကား မဆိုသင့်ပါ။ပ။

၈၀။ သကဝါဒီ။ ။ထိုလူသည်ပင် ထိုကျွဲဖြစ်သလော။

ပရဝါဒီ။ ။ဪ ဖြစ်ပါ၏။

သကဝါဒီ။ ။လူဖြစ်ပြီး၍ ကျွဲဖြစ်၏၊ ကျွဲဖြစ်ပြီး၍ လူဖြစ်၏၊ လူသည် (ကျွဲမှ)တမျိုးတခြား ကျွဲသည်(လူမှ) တမျိုးတခြားတည်း၊ လူဖြစ်သော ထိုပုဂ္ဂိုလ်သည်ပင် ကျင်လည် (သွားလာ)၏ ဟူသော (သင်ပရဝါဒီ၏)စကားသည် မှားသောစကားသာတည်း။ပ။

ထိုပုဂ္ဂိုလ်သည်ပင် ဤလောကမှ စုတေ၍ အခြားလောကသို့ ကျင်လည်(သွားလာ)ခဲ့ပါမှ အခြားသောပုဂ္ဂိုလ်မဟုတ်တော့ပေ၊ ဤသို့ အခြားသော ပုဂ္ဂိုလ် မဟုတ်ခဲ့သော် သေခြင်းမည်သည် မဖြစ်လတ္တံ့ ၊ အသက် သတ်ခြင်းကို မရနိုင်တော့ပေ၊ (ကုသိုလ် အကုသိုလ်)ကံ၏ အကျိုးသည် ရှိ၏၊ ကံ၏အကျိုး သည် ရှိ၏၊ ပြုအပ်သော ကံတို့၏ အကျိုးသည် ရှိ၏၊ ကုသိုလ် အကုသိုလ်သည် အကျိုး ပေးလတ်သော် ထိုပုဂ္ဂိုလ်သည်ပင် ကျင်လည် (သွားလာ)၏ဟူသော (သင်ပရဝါဒီ၏)စကားသည် မှားသောစကားသာတည်း။

၈၁။ သကဝါဒီ။ ။ထိုပုဂ္ဂိုလ်သည်ပင် ဤလောကမှ အခြားလောကသို့ အခြားလောကမှ ဤလောကသို့ ကျင်လည် (သွားလာ)ပါသလော။

ပရဝါဒီ။ ။ဪ ကျင်လည် (သွားလာ)ပါ၏။

သကဝါဒီ။ ။မင်းဖြစ်ပြီး၍ ပုဏ္ဏားဖြစ်သော တစုံတယောက်သော ပုဂ္ဂိုလ်သည် ရှိသလော။

ပရဝါဒီ။ ။ဪ ရှိပါ၏။

သကဝါဒီ။ ။ထိုမင်းသည်ပင် ထိုပုဏ္ဏား ဖြစ်သလော။

ပရဝါဒီ။ ။ဤသို့ကား မဆိုသင့်ပါ။ပ။

၈၂။ သကဝါဒီ။ ။မင်းဖြစ်ပြီး၍ ကုန်သည်ဖြစ်သော၊ သူဆင်းရဲဖြစ်သော၊ တစုံတယောက် သောပုဂ္ဂိုလ်သည် ရှိသလော။

ပရဝါဒီ။ ။ဪ ရှိပါ၏။

သကဝါဒီ။ ။ထိုမင်းသည်ပင် ထိုသူဆင်းရဲဖြစ်သလော။

ပရဝါဒီ။ ။ဤသို့ကား မဆိုသင့်ပါ။ပ။

၈၃။ သကဝါဒီ။ ။ပုဏ္ဏားဖြစ်ပြီး၍ ကုန်သည်ဖြစ်သော၊ သူဆင်းရဲဖြစ်သော၊ မင်းဖြစ်သော တစုံတယောက်သော ပုဂ္ဂိုလ်သည် ရှိသလော။

ပရဝါဒီ။ ။ဪ ရှိပါ၏။

သကဝါဒီ။ ။ထိုပုဏ္ဏားသည်ပင် ထိုမင်းဖြစ်သလော။

ပရဝါဒီ။ ။ဤသို့ကား မဆိုသင့်ပါ။ပ။

၈၄။ သကဝါဒီ။ ။ကုန်သည်ဖြစ်ပြီး၍ သူဆင်းရဲဖြစ်သော၊ မင်းဖြစ်သော၊ ပုဏ္ဏားဖြစ်သော တစုံတယောက်သော ပုဂ္ဂိုလ်သည် ရှိသလော။

ပရဝါဒီ။ ။ဪ ရှိပါ၏။

သကဝါဒီ။ ။ထိုကုန်သည်သည်ပင် ထိုပုဏ္ဏားဖြစ်သလော။

ပရဝါဒီ။ ။ဤသို့ကား မဆိုသင့်ပါ။ပ။

၈၅။ သကဝါဒီ။ ။သူဆင်းရဲဖြစ်ပြီး၍ မင်းဖြစ်သော၊ပုဏ္ဏားဖြစ်သော၊ ကုန်သည်ဖြစ်သော တစုံတယောက်သော ပုဂ္ဂိုလ်သည် ရှိသလော။

ပရဝါဒီ။ ။ဪ ရှိပါ၏။

သကဝါဒီ။ ။ထိုသူဆင်းရဲသည်ပင် ထိုကုန်သည် ဖြစ်သလော။

ပရဝါဒီ။ ။ဤသို့ကား မဆိုသင့်ပါ။ပ။

၈၆။ သကဝါဒီ။ ။ထိုပုဂ္ဂိုလ်သည်ပင် ဤလောကမှ အခြားလောကသို့ အခြားလောကမှ ဤလောကသို့ ကျင်လည် (သွားလာ)ပါသလော။

ပရဝါဒီ။ ။ဪ ကျင်လည်(သွားလာ)ပါ၏။

သကဝါဒီ။ ။လက်ပြတ်သူသည် လက်ပြတ်သူပင် ဖြစ်သလော၊ ခြေပြတ်သူသည် ခြေပြတ်သူပင် ဖြစ်သလော၊ လက်ခြေပြတ်သူသည် လက်ခြေပြတ်သူပင် ဖြစ်သလော၊ နားပြတ်သူသည်၊ နှာခေါင်းပြတ်သူသည်၊ နားနှာခေါင်းပြတ်သူသည်၊ ခြေချောင်း လက်ချောင်း ပြတ်သူသည်၊ ခြေမ လက်မ ပြတ်သူသည်၊ အကြောမ ပြတ်သူသည်၊ လက်ကောက်သူသည်၊ ခြေချောင်း လက်ချောင်းပူးသူသည်၊ နှုတ်ခိုင်းသူသည်၊ ထွတ်အိုင်းနှာရိုသူသည်၊ ပွေးညှင်း တင်းတိပ်နှာ ရိုသူသည်၊ ဝေလှုပ် (ချောင်းဆိုး)နှာရိုသူသည်၊ ဝက်ရှူးနှာရိုသူသည်၊ ကုလားအုတ်သည်၊ နွားသည်၊ မြည်းသည် ဝက်သည်၊ ကျသည် ကျပင် ဖြစ်သလော။

ပရဝါဒီ။ ။ဤသို့ကား မဆိုသင့်ပါ။ပ။

၈၇။ ပရဝါဒီ။ ။“ထိုပုဂ္ဂိုလ်သည်ပင် ဤလောကမှ အခြားလောကသို့ အခြားလောကမှ ဤလောကသို့ ကျင်လည်(သွားလာ)၏”ဟူ၍ မဆိုသင့်ပါသလော။

သကဝါဒီ။ ။ဪ မဆိုသင့်ပါ ။

၁။ လောက၌ ထည်နေသူအား၊ ပဋိသန္ဓေ၏ အစွမ်းဖြင့် အခြားလောကသို့ သွားခြင်းမရှိနိုင်သောကြောင့် သကဝါဒီက ဝန်ခံသည်။

ပရဝါဒီ။ ။သောတာပန်ပုဂ္ဂိုလ်သည် လူ့လောကမှ စုတေ၍ နတ်လောကသို့ (လူ့ပြည်မှ နတ်ပြည်သို့)ရောက်၏။ ထိုနတ်လောက၌လည်း သောတာပန်ပင် ဖြစ်သည်မဟုတ်လော။

သကဝါဒီ။ ။ဪ ဖြစ်ပါ၏။

ပရဝါဒီ။ ။အရှင်သကဝါဒီ- သောတာပန်ပုဂ္ဂိုလ်သည် လူ့လောကမှ စုတေ၍ နတ်လောကသို့ ရောက်၏။ ထိုနတ်လောက၌လည်း သောတာပန်ပင်ဖြစ်ခဲ့ပါမူ ထိုအကြောင်းကြောင့် “ထိုပုဂ္ဂိုလ်သည်ပင် ဤလောကမှ အခြားလောကသို့ အခြားလောကမှ ဤလောကသို့ ကျင်လည် (သွားလာ)၏”ဟူ၍ ဆိုသင့်၏။

ဂ။ သကဝါဒီ။ ။သောတာပန်ပုဂ္ဂိုလ်သည် လူ့လောကမှ စုတေ၍ နတ်လောကသို့ ရောက်၏။ ထိုနတ်လောက၌လည်း သောတာပန်ပင် ဖြစ်၏ဟု နှလုံးပြု၍ ထိုအကြောင်းကြောင့်လည်း ထိုပုဂ္ဂိုလ်သည်ပင် ဤလောကမှ အခြားလောကသို့ အခြားလောကမှ ဤလောကသို့ ကျင်လည်(သွားလာ)ပါသလော။

ပရဝါဒီ။ ။ဪ ကျင်လည် (သွားလာ)ပါ၏။

သကဝါဒီ။ ။သောတာပန်ပုဂ္ဂိုလ်သည် လူ့လောကမှစုတေ၍ နတ်လောကသို့ ရောက်၏။ ထိုနတ်လောက၌လည်း လူပင်ဖြစ်၏ဟု နှလုံးပြု၍ ထိုအကြောင်းကြောင့်လည်း ထိုပုဂ္ဂိုလ်သည်ပင် ဤလောကမှ အခြားလောကသို့ အခြားလောကမှ ဤလောကသို့ ကျင်လည် (သွားလာ)ပါသလော။

ပရဝါဒီ။ ။ဤသို့ကား မဆိုသင့်ပါ။ပ။

ဂ။ သကဝါဒီ။ ။ထိုပုဂ္ဂိုလ်သည်ပင် ဤလောကမှ အခြားလောကသို့ အခြားလောကမှ ဤလောကသို့ ကျင်လည်(သွားလာ)ပါသလော။

ပရဝါဒီ။ ။ဪ ကျင်လည်(သွားလာ)ပါ၏။

သကဝါဒီ။ ။ ပုဂ္ဂိုလ်တပါးမဟုတ်မူ၍ မပြောင်းလွှဲပဲ ကျင်လည် (သွားလာ)ပါသလော။

ပရဝါဒီ။ ။ဤသို့ကား မဆိုသင့်ပါ။ပ။

၉၀။ သကဝါဒီ။ ။ ပုဂ္ဂိုလ်တပါးမဟုတ်မူ၍ မပြောင်းလွှဲပဲ ကျင်လည် (သွားလာ)ပါသလော။

ပရဝါဒီ။ ။ဪ ကျင်လည်(သွားလာ)ပါ၏ ?။

သကဝါဒီ။ ။လက်ပြတ်သူသည် လက်ပြတ်သူပင် ဖြစ်ပါသလော။ခြေပြတ်သူသည် ခြေပြတ်သူပင် ဖြစ်ပါသလော။လက်ခြေပြတ်သူသည် လက်ခြေပြတ်သူပင် ဖြစ်ပါသလော။နားပြတ်သူသည်။

၁။ သောတာပန်ပုဂ္ဂိုလ်၏ အဝတ်ပါး၌လည်း သောတာပန်အဖြစ်ကို မစွန့်သောကြောင့် ဒုတိယအမေးကိုလည်း သကဝါဒီက ဝန်ခံပြန်သည်။

၂။ နတ်လောက၌ ပဋိသန္ဓေနေသူအား လူ၏အဖြစ် မရှိနိုင်သောကြောင့် ပရဝါဒီက ပဋိက္ခေပပြု၍ ပြောသည်။

၃။ ထိုပုဂ္ဂိုလ်သည်ပင် ကျင်လည်ပြေးသွား၏ဟူသော မိမိဝါဒဖြင့် ပရဝါဒီက ဝန်ခံပြန်၏။

နာခေါင်းပြတ်သူသည်။ နား နှာခေါင်းပြတ်သူသည်။ ခြေချောင်း လက်ချောင်းပြတ်သူသည်။ ခြေမ
လက်မပြတ်သူသည်။ အကြောမပြတ်သူသည်။ လက်ကောက်သူသည်။ ခြေချောင်း လက်ချောင်း
ပူးသူသည်။ နှုနာရိုသူသည်။ ထွတ်အိုင်းနှာရိုသူသည်။ ပွေးညှင်းတင်းတိပ်နှာရိုသူသည်။ ဓယရုပ်
(ချောင်းဆိုး)နှာ ရိုသူသည်။ ဝက်ရွေးနှာရိုသူသည်။ ကုလားအုတ်သည်။ နွားသည်။ မြည်းသည်။
ဝက်သည်။ ကျသည် ကျပင် ဖြစ်ပါသလော။

ပရဝါဒီ။ ။ ဤသို့ကား မဆိုသင့်ပါ။ပ။

၉၁။ သကဝါဒီ။ ။ ထိုပုဂ္ဂိုလ်သည်ပင် ဤလောကမှ အခြားလောကသို့ အခြားလောကမှ
ဤလောကသို့ ကျင်လည် (သွားလာ)ပါသလော။

ပရဝါဒီ။ ။ ဩော် ကျင်လည်(သွားလာ)ပါ၏။

သကဝါဒီ။ ။ ရုပ်နှင့်တကွ ဖြစ်၍ ကျင်လည်(သွားလာ) ပါသလော။

ပရဝါဒီ။ ။ ဤသို့ကား မဆိုသင့်ပါ။ပ။^၁

သကဝါဒီ။ ။ ရုပ်နှင့် တကွ ဖြစ်၍ ကျင်လည်(သွားလာ)ပါသလော။

ပရဝါဒီ။ ။ ဩော် ကျင်လည်သွားလာပါ၏။^၂

သကဝါဒီ။ ။ ထိုဇီဝသည်ပင် ထိုသရီရဖြစ်သလော။

ပရဝါဒီ။ ။ ဤသို့ကား မဆိုသင့်ပါ။ပ။^၃

သကဝါဒီ။ ။ ဝေဒနာနှင့်တကွ ဖြစ်၍။ပ။ သညာနှင့်တကွ ဖြစ်၍။ပ။ သင်္ခါရတို့နှင့်တကွ
ဖြစ်၍။ပ။ ဝိညာဏ်နှင့် တကွဖြစ်၍ ကျင်လည်သွားလာပါသလော။

ပရဝါဒီ။ ။ ဤသို့ကား မဆိုသင့်ပါ။ပ။^၄

သကဝါဒီ။ ။ ဝိညာဏ်နှင့်တကွဖြစ်၍ ကျင်လည်သွားလာပါသလော။

ပရဝါဒီ။ ။ ဩော် ကျင်လည်သွားလာပါ၏။

သကဝါဒီ။ ။ ထိုဇီဝသည်ပင် ထိုသရီရ ဖြစ်သလော။

ပရဝါဒီ။ ။ ဤသို့ကား မဆိုသင့်ပါ။ပ။

၉၂။ သကဝါဒီ။ ။ ထိုပုဂ္ဂိုလ်သည်ပင် ဤလောကမှ အခြားလောကသို့ အခြားလောကမှ
ဤလောကသို့ ကျင်လည်(သွားလာ)ပါသလော။

ပရဝါဒီ။ ။ ဩော် ကျင်လည်(သွားလာ)ပါ၏။

သကဝါဒီ။ ။ ရုပ်မရှိမှ၍ ကျင်လည်(သွားလာ)ပါသလော။

၁။ ဤဝူပကာယနှင့်တကွ အခြားလောကသို့ မသွားသည်ကို ရည်ရွယ်၍ ပရဝါဒီက ပဋိက္ခေပပြု၍ ဖြေသည်။
၂။ ဤနောက်အမေး၌ အန္တရာဘဝပုဂ္ဂိုလ်ကို ရည်ရွယ်၍ ဝန်ခံပြန်သည်။ အန္တရာဘဝပုဂ္ဂိုလ်သည် အန္တရာ
ဘဝရုပ်နှင့် တကွသွား၍ အစိတ်စိတ်သို့ သက်ဝင်ပြီးမှ ထိုရုပ် ပျက်၏ဟု ပရဝါဒီ အယူရှိသည်။
၃။ ဤလောက၌ပင် ကိုယ်ကောင်ကို ပစ်ချထားခဲ့ရသောကြောင့်၎င်း၊ သုဗ္ဗာဟောသုတ်နှင့် တိုက်ရိုက်ဆန့်
ကျင်သောကြောင့်၎င်း၊ ပရဝါဒီက ပဋိက္ခေပပြု၍ ဖြေသည်။
၄။ အသညာသတ်တစ်ကို ရည်ရွယ်၍ ပဋိက္ခေပပြုလျက် ဖြေသည်။ အခြားဘဝကို ရည်ရွယ်၍ ဝန်ခံပြန်သည်။

ပရဝါဒီ။ ။ဤသို့ကား မဆိုသင့်ပါ။ပ။^၁

သကဝါဒီ။ ။ရုပ်မရှိမူ၍ ကျင်လည်(သွားလာ)ပါသလော။

ပရဝါဒီ။ ။ဪ ကျင်လည်(သွားလာ)ပါ၏ ။

သကဝါဒီ။ ။ဇီဝသည်(သရီရမှ) တမျိုးတခြားလော၊ သရီရသည် (ဇီဝမှ)တမျိုးတခြားလော။

ပရဝါဒီ။ ။ဤသို့ကား မဆိုသင့်ပါ။ပ။

သကဝါဒီ။ ။ဝေဒနာမရှိမူ၍ ။ပ။ သညာမရှိမူ၍ ။ပ။ သင်္ခါရတို့မရှိမူ၍ ။ပ။ ဝိညာဏ်မရှိမူ၍ ကျင်လည်(သွားလာ)ပါသလော။

ပရဝါဒီ။ ။ဤသို့ကား မဆိုသင့်ပါ။ပ။^၂

သကဝါဒီ။ ။ဝိညာဏ်မရှိမူ၍ ကျင်လည်(သွားလာ)ပါသလော။

ပရဝါဒီ။ ။ဪ ကျင်လည် (သွားလာ)ပါ၏ ။

သကဝါဒီ။ ။ဇီဝသည် (သရီရမှ) တမျိုးတခြားလော၊ သရီရသည် (ဇီဝမှ) တမျိုးတခြားလော။

ပရဝါဒီ။ ။ဤသို့ကား မဆိုသင့်ပါ။ပ။

၉၃။ သကဝါဒီ။ ။ထိုပုဂ္ဂိုလ်သည်ပင် ဤလောကမှ အခြားလောကသို့ အခြားလောကမှ ဤလောကသို့ ကျင်လည် (သွားလာ)ပါသလော။

ပရဝါဒီ။ ။ဪ ကျင်လည်(သွားလာ)ပါ၏။

သကဝါဒီ။ ။ရုပ်သည် ကျင်လည် (သွားလာ)ပါသလော။

ပရဝါဒီ။ ။ဤသို့ကား မဆိုသင့်ပါ။ပ။^၃

သကဝါဒီ။ ။ရုပ်သည် ကျင်လည်(သွားလာ)ပါသလော။

ပရဝါဒီ။ ။ဪ ကျင်လည်(သွားလာ)ပါ၏။

သကဝါဒီ။ ။ထိုဇီဝသည်ပင် ထို(သရီရ)ဖြစ်သလော။

ပရဝါဒီ။ ။ဤသို့ကား မဆိုသင့်ပါ။ပ။

သကဝါဒီ။ ။ဝေဒနာသည်။ပ။ သညာသည်။ပ။ သင်္ခါရတို့သည်။ပ။ ဝိညာဏ်သည် ကျင်လည် (သွားလာ)ပါသလော။

၁။ အန္တရာထဝကို ရည်ရွယ်၍ ပဋိက္ခေပပြုလျက် ဖြေသည်။

၂။ အပ္ပပာရိမုဒ္ဓထေ၍ အပ္ပပာရိမုဒ္ဓဘူတံ ရည်ရွယ်လျက် ပရဝါဒီကဝန်ခံသည်။

၃။ အညီအတူကို ရည်ရွယ်၍ ပရဝါဒီက ပဋိက္ခေပပြု၍ ဖြေသည်။

၄။ အညီအတူကို ရည်ရွယ်၍ ပရဝါဒီက ဝန်ခံသည်။

၅။ အဓိပ္ပာယ်ဝရကား သတ္တန် တဏှာသံယောဇနာနံ သန္တာဝထံ အံသရထံ-ဟူ၍ သတ္တဝါတို့၏ဘာ ကျင်လည်ခြင်းကို ဟောတော်မူသောကြောင့် ပရဝါဒီက ပဋိက္ခေပပြု၍ဖြေသည်။ ထမန် နောက်ထပ်မေးမြန်းလေ့ ထော် ရုပ်နှင့်ကင်း၍ ပုဂ္ဂိုလ်မရှိနိုင်သောကြောင့် ပုဂ္ဂိုလ်ကျင်လည်သည်ရှိသော် ရုပ်သည်လည်း ကျင်လည်စေရာ သည်သာ-ဟု ရှုလုံးပြု၍ ပရဝါဒီက ဝန်ခံပြန်၏။ ဝေဒနာ သည်တို့သည် ဤနည်းအတိုင်းပင်တည်း။

ပရဝါဒီ။ ။ဤသို့ကား မဆိုသင့်ပါ။ပ။

သကဝါဒီ။ ။ဝိညာဏ်သည် ကျင်လည်(သွားလာ)ပါသလော။

ပရဝါဒီ။ ။ဪ ကျင်လည်(သွားလာ)ပါ၏။

သကဝါဒီ။ ။ထိုဇီဝသည်ပင် ထို(သရီရ) ဖြစ်သလော။

ပရဝါဒီ။ ။ဤသို့ကား မဆိုသင့်ပါ။ပ။

၉၄။ သကဝါဒီ။ ။ထိုပုဂ္ဂိုလ်သည်ပင် ဤလောကမှ အခြားလောကသို့ အခြားလောကမှ ဤလောကသို့ ကျင်လည်(သွားလာ)ပါသလော။

ပရဝါဒီ။ ။ဪ ကျင်လည်(သွားလာ)ပါ၏။

သကဝါဒီ။ ။ရုပ်သည် မကျင်လည် (မသွားလာ)ပါသလော။

ပရဝါဒီ။ ။ဤသို့ကား မဆိုသင့်ပါ။ပ။^၁

သကဝါဒီ။ ။ရုပ်သည် မကျင်လည် (မသွားလာ)ပါသလော။

ပရဝါဒီ။ ။ဪ ကျင်လည်(မသွားလာ)ပါ။

သကဝါဒီ။ ။ဇီဝသည် (သရီရမှ) တမျိုးတခြားလော၊ သရီရသည် (ဇီဝမှ) တမျိုးတခြားလော။

ပရဝါဒီ။ ။ဤသို့ကား မဆိုသင့်ပါ။ပ။

သကဝါဒီ။ ။ဝေဒနာသည်။ပ။ သညာသည်။ပ။ သင်္ခါရတို့သည်။ပ။ ဝိညာဏ်သည် မကျင်လည် (မသွားလာ)ပါသလော။

ပရဝါဒီ။ ။ဤသို့ကား မဆိုသင့်ပါ။ပ။

သကဝါဒီ။ ။ဝိညာဏ်သည် မကျင်လည် (မသွားလာ)ပါသလော။

ပရဝါဒီ။ ။ဪ မကျင်လည် (မသွားလာ)ပါ။

သကဝါဒီ။ ။ဇီဝသည် (သရီရမှ) တမျိုးတခြားလော၊ သရီရသည် (ဇီဝမှ) တမျိုးတခြားလော။

ပရဝါဒီ။ ။ဤသို့ကား မဆိုသင့်ပါ။ပ။ [အကျဉ်းချုံးထား၏။]

ခန္ဓာဘို့ ပျက်စီးကုန်သည်ရှိသော် ထိုပုဂ္ဂိုလ်သည် အကယ်၍ ပျက်စီးပါမူ ပြတ်ခဲခြင်းဟူသော အကြင်(ဥစ္စေဒ)အယူသည် ဖြစ်၏။ (ထိုဥစ္စေဒအယူကို) မြတ်စွာဘုရားသည် ရှောင်ကြဉ်တော်မူအပ်၏။

ခန္ဓာဘို့ ပျက်စီးကုန်လျက် ပုဂ္ဂိုလ်ကား အကယ်၍ မပျက်စီးပါလျှင် ပုဂ္ဂိုလ်သည် မြသည် ဖြစ်၍ နိဗ္ဗာန်နှင့် အလွန်ဘူသည် ဖြစ်၏။

ဂတိအနုယောဂ ပြီး၏။

၁။ ပုဂ္ဂိုလ်ကျင်လည်သည်ရှိသော် ပုဂ္ဂိုလ်၏ စွဲမှီရာရပ် မကျင်လည်ဟု ဆိုရန် မတတ်ကောင်းဟူသော အမှတ်ဖြင့် ပရဝါဒီက ပယ်ခဲ့၏။ တဖန်နောက်ထပ်မေးမြန်းပြန်သော် သက္ကဝါဒီ၏ ကျင်လည်ခြင်းကိုလည်း ဖောတော်ပူသောကြောင့် ပရဝါဒီက ဝန်ခံပြန်သည်။

၁၂-ဥပါဒါပညတ္တာနုယောဂ

၅၅။ သကဝါဒီ။ ။ရုပ်ကိုစွဲ၍ ပုဂ္ဂိုလ်ကို ပညတ်ပါသလော။

ပရဝါဒီ။ ။ဪဩပညတ်ပါ၏။

သကဝါဒီ။ ။ရုပ်သည် မမြဲသော 'အနိစ္စ' ပြုပြင်အပ်သော 'သင်္ခတ' အကြောင်းကိုစွဲ၍ ဖြစ်ပေါ်သော 'ပဋိစ္စသမုပ္ပန္န' ကုန်ခန်းခြင်းသဘော 'ခယဓမ္မ' ပျက်စီးခြင်းသဘော 'ဝယဓမ္မ' ကင်းပြတ်ခြင်းသဘော 'ဝိရာဂဓမ္မ' ချုပ်ငြိမ်းခြင်းသဘော 'နိရောဓဓမ္မ' ဖောက်ပြန်ခြင်းသဘော 'ဝိပရိဏာမဓမ္မ' ဖြစ်ပါသလော။

ပရဝါဒီ။ ။ဪဩ ဖြစ်ပါ၏။

သကဝါဒီ။ ။ပုဂ္ဂိုလ်သည်လည်း မမြဲသော 'အနိစ္စ' ပြုပြင်အပ်သော 'သင်္ခတ' အကြောင်းကိုစွဲ၍ ဖြစ်ပေါ်သော 'ပဋိစ္စသမုပ္ပန္န' ကုန်ခန်းခြင်းသဘော 'ခယဓမ္မ' ပျက်စီးခြင်းသဘော 'ဝယဓမ္မ' ကင်းပြတ်ခြင်းသဘော 'ဝိရာဂဓမ္မ' ချုပ်ငြိမ်းခြင်းသဘော 'နိရောဓဓမ္မ' ဖောက်ပြန်ခြင်းသဘော 'ဝိပရိဏာမဓမ္မ' ဖြစ်ပါသလော။

ပရဝါဒီ။ ။ဤသို့ကား မဆိုသင့်ပါ။ပ။

၅၆။ သကဝါဒီ။ ။ဝေဒနာကို စွဲ၍။ သညာကိုစွဲ၍။ သင်္ခါရတို့ကို စွဲ၍။ ဝိညာဏ်ကိုစွဲ၍ ပုဂ္ဂိုလ်ကို ပညတ်ပါသလော။

ပရဝါဒီ။ ။ပညတ်ပါ၏။

သကဝါဒီ။ ။ထိုဝိညာဏ်သည် မမြဲသော 'အနိစ္စ' ပြုပြင်အပ်သော 'သင်္ခတ' အကြောင်းကို စွဲ၍ဖြစ်ပေါ်သော 'ပဋိစ္စသမုပ္ပန္န' ကုန်ခန်းခြင်းသဘော 'ခယဓမ္မ' ပျက်စီးခြင်းသဘော 'ဝယဓမ္မ' ကင်းပြတ်ခြင်းသဘော 'ဝိရာဂဓမ္မ' ချုပ်ငြိမ်းခြင်းသဘော 'နိရောဓဓမ္မ' ဖောက်ပြန်ခြင်းသဘော 'ဝိပရိဏာမဓမ္မ' ဖြစ်ပါသလော။

ပရဝါဒီ။ ။ဪဩ ဖြစ်ပါ၏။

သကဝါဒီ။ ။ပုဂ္ဂိုလ်သည်လည်း မမြဲသော 'အနိစ္စ' ပြုပြင်အပ်သော 'သင်္ခတ' အကြောင်းကို စွဲ၍ ဖြစ်ပေါ်သော 'ပဋိစ္စသမုပ္ပန္န' ကုန်ခန်းခြင်းသဘော 'ခယဓမ္မ' ပျက်စီးခြင်းသဘော 'ဝယဓမ္မ' ကင်းပြတ်ခြင်းသဘော 'ဝိရာဂဓမ္မ' ချုပ်ငြိမ်းခြင်းသဘော 'နိရောဓဓမ္မ' ဖောက်ပြန်ခြင်းသဘော 'ဝိပရိဏာမဓမ္မ' ဖြစ်ပါသလော။

ပရဝါဒီ။ ။ဤသို့ကား မဆိုသင့်ပါ။ပ။

၅၇။ သကဝါဒီ။ ။ရုပ်ကိုစွဲ၍ ပုဂ္ဂိုလ်ကို ပညတ်ပါသလော။

၁။ သစ်ပင်ကို စွဲ၍ အရိပ်ဟု ပညတ်ခြင်း၊ မီးစာကိုစွဲ၍ မီးဟု ပညတ်ခြင်းကဲ့သို့ ရုပ်ကို စွဲ၍ ပုဂ္ဂိုလ်ပညတ်ခြင်းကို အလိုရှိရာကား ပဌမဉ္စားစွာ ဝန်ခံခဲ့၏။ တဖန် နောက်ထပ်အမေး၌လည်း ဟုတ်တိုင်းမှန်စွာ ဝန်ခံပြီးလျှင် သစ်ပင်ကို စွဲ၍ဖြစ်သော အရိပ်သည် သစ်ပင်ကဲ့သို့၎င်း၊ မီးစာကို စွဲ၍ဖြစ်သော မီးသည် မီးစာကဲ့သို့၎င်း၊ မမြဲခြင်းသဘောရှိခဲ့၏။ ရုပ်ကိုစွဲ၍ဖြစ်သောပုဂ္ဂိုလ်သည်လည်း ရုပ်ကဲ့သို့ မမြဲခြင်းသဘောရှိသလောဟုသော အဓိပ္ပါယ်ဖြင့် မေးမြန်းပြန်လတ်သော် မိမိအဟုန်တည်၍ ပရိက္ခေပပြုလျက် ဖြေသည်။

ပရဝါဒီ။ ။ဩဝေ ပညတ်ပါ၏။

သကဝါဒီ။ ။ဤသော ရုပ်ကို စွဲ၍ ညှိသောပုဂ္ဂိုလ်ကို ပညတ်ပါသလော။

ပရဝါဒီ။ ။ဤသို့ကား မဆိုသင့်ပါ။ပ။^၁

သကဝါဒီ။ ။ရှေ့သောရုပ်ကိုစွဲ၍၊ နီသောရုပ်ကိုစွဲ၍၊ ဖြူသောရုပ်ကိုစွဲ၍၊ မြင်ခြင်းနှင့်တကွ ဖြစ်သော ရုပ်ကိုစွဲ၍၊ ထိခိုက်ခြင်းနှင့်တကွ ဖြစ်သော ရုပ်ကိုစွဲ၍ ထိခိုက်ခြင်းမရှိသော ပုဂ္ဂိုလ်ကို ပညတ်ပါသလော။

ပရဝါဒီ။ ။ဤသို့ကား မဆိုသင့်ပါ။ပ။

၉၈။ သကဝါဒီ။ ။ဝေဒနာကို စွဲ၍ ပုဂ္ဂိုလ်ကို ပညတ်ပါသလော။

ပရဝါဒီ။ ။ဩဝေ ပညတ်ပါ၏။

သကဝါဒီ။ ။ကုသိုလ်ဖြစ်သော ဝေဒနာကိုစွဲ၍ ကုသိုလ်ဖြစ်သော ပုဂ္ဂိုလ်ကို ပညတ်ပါ သလော။

ပရဝါဒီ။ ။ဤသို့ကား မဆိုသင့်ပါ။ပ။^၂

သကဝါဒီ။ ။ကုသိုလ်ဖြစ်သော ဝေဒနာကို စွဲ၍ ကုသိုလ်ဖြစ်သောပုဂ္ဂိုလ်ကို ပညတ်ပါ သလော။

ပရဝါဒီ။ ။ဩဝေ ပညတ်ပါ၏။^၃

သကဝါဒီ။ ။ကုသိုလ်ဖြစ်သော ဝေဒနာသည် အကျိုးရှိသလော၊ ဝိပါက်ရှိသလော၊ လိုလား အပ်သော အကျိုးရှိသလော၊ နှစ်သက်အပ်သော အကျိုးရှိသလော၊ စိတ်ကိုပွားစေတတ်သော အကျိုးရှိသလော၊ (ကိလေသာရေဖြင့်) မသွန်းလောင်းအပ်သော အကျိုးရှိသလော၊ ချမ်းသာကို တိုးပွားစေတတ်သလော၊ ချမ်းသာသော အကျိုးရှိသလော။

ပရဝါဒီ။ ။ဩဝေ ရှိပါ၏။

သကဝါဒီ။ ။ကုသိုလ်ဖြစ်သော ပုဂ္ဂိုလ်သည်လည်း အကျိုးရှိသလော၊ ဝိပါက်ရှိသလော၊ လိုလားအပ်သော အကျိုးရှိသလော၊ နှစ်သက်အပ်သော အကျိုးရှိသလော၊ စိတ်ကို ပွားစေတတ် သော အကျိုးရှိသလော၊ (ကိလေသာရေဖြင့်) မသွန်းလောင်းအပ်သော အကျိုးရှိသလော၊ ချမ်း သာကို တိုးပွားစေတတ်သလော၊ ချမ်းသာသော အကျိုးရှိသလော။

ပရဝါဒီ။ ။ဤသို့ကား မဆိုသင့်ပါ။ပ။^၄

၁။ ညှိသောရုပ်နှင့်တကွ ပုဂ္ဂိုလ်၏ တခုတည်းအဖြစ်ကို၎င်း၊ တခုတည်းသောကိုယ်၌ များစွာကုန်သော အညှိစသည်တို့၏အစွမ်းဖြင့် များသည်၏အဖြစ်ကို၎င်း အလိုမရှိသည်ဖြစ်၍ ပရဝါဒီက ပဋိက္ခေပပြုလျက် ဖြေသည်။

၂။ ဝေဒနာနှင့်တကွ ပုဂ္ဂိုလ်၏ တခုတည်းအဖြစ်ကို၎င်း၊ တခုတည်းသောသန္တာန်၌ များစွာကုန်သော ဝေဒနာတို့၏ အစွမ်းဖြင့် ပုဂ္ဂိုလ်များသည်၏ အဖြစ်ကို၎င်း အလိုမရှိသည်ဖြစ်၍ ပရဝါဒီက ပဋိက္ခေပပြုလျက် ဖြေသည်။

၃။ တပန်နောက်ထပ် မေးမြန်းအပ်သော် မဂ္ဂကုသလော-လမ်းခရီး၌ လိမ္မာသူ-ဤသို့အစရှိသော စကား၏ ထင်ရှားရှိစေသောကြောင့် လိမ္မာခြင်းအနက်ကို ရည်ရွယ်၍ ပရဝါဒီက ဝန်ခံပြန်သည်။

၄။ ထိုသို့သောအစရှိသော အကျိုးရှိသည့် ပုဂ္ဂိုလ်ဟူသော ဝေါဟာရ မရှိသောကြောင့် ပရဝါဒီက ပဋိက္ခေပ ပြု၍ ဖြေသည်။

ဣဇ္ဇ။ သကဝါဒီ။ ။ဝေဒနာကိုစွဲ၍ ပုဂ္ဂိုလ်ကို ပညတ်ပါသလော။

ပရဝါဒီ။ ။ဪ ပညတ်ပါ၏။

သကဝါဒီ။ ။အကုသိုလ်ဖြစ်သော ဝေဒနာကို စွဲ၍ အကုသိုလ်ဖြစ်သော ပုဂ္ဂိုလ်ကို ပညတ်ပါသလော။

ပရဝါဒီ။ ။ဤသို့ကား မဆိုသင့်ပါ။ပ။

သကဝါဒီ။ ။အကုသိုလ်ဖြစ်သော ဝေဒနာကို စွဲ၍ အကုသိုလ်ဖြစ်သော ပုဂ္ဂိုလ်ကို ပညတ်ပါသလော။

ပရဝါဒီ။ ။ဪ ပညတ်ပါ၏။

သကဝါဒီ။ ။အကုသိုလ်ဖြစ်သော ဝေဒနာသည် အကျိုးရှိသလော၊ ဝိပါက်ရှိသလော၊ မလိုလားအပ်သော အကျိုးရှိသလော၊ မနှစ်သက်အပ်သော အကျိုးရှိသလော၊ စိတ်ကို မပွားစေတတ်သော အကျိုးရှိသလော၊ (ကိလေသာရေဖြင့်) သွန်းလောင်းအပ်သော အကျိုးရှိသလော၊ ဆင်းရဲကို တိုးပွားစေတတ်သလော၊ ဆင်းရဲသော အကျိုးရှိသလော။

ပရဝါဒီ။ ။ဪ ရှိပါ၏။

သကဝါဒီ။ ။အကုသိုလ်ဖြစ်သော ပုဂ္ဂိုလ်သည်လည်း အကျိုးရှိသလော၊ ဝိပါက်ရှိသလော၊ မလိုလားအပ်သော အကျိုးရှိသလော၊ မနှစ်သက်အပ်သော အကျိုးရှိသလော၊ စိတ်ကို မပွားစေတတ်သော အကျိုးရှိသလော၊ (ကိလေသာရေဖြင့်) သွန်းလောင်းအပ်သော အကျိုးရှိသလော၊ ဆင်းရဲကို တိုးပွားစေတတ်သလော၊ ဆင်းရဲသောအကျိုးရှိသလော။

ပရဝါဒီ။ ။ဤသို့ကား မဆိုသင့်ပါ။ပ။

၁၀၀။ သကဝါဒီ။ ။ဝေဒနာကို စွဲ၍ ပုဂ္ဂိုလ်ကို ပညတ်ပါသလော။

ပရဝါဒီ။ ။ဪ ပညတ်ပါ၏။

သကဝါဒီ။ ။အဗျာကတဖြစ်သော ဝေဒနာကိုစွဲ၍ အဗျာကတဖြစ်သော ပုဂ္ဂိုလ်ကို ပညတ်ပါသလော။

ပရဝါဒီ။ ။ဤသို့ကား မဆိုသင့်ပါ။

သကဝါဒီ။ ။အဗျာကတဖြစ်သော ဝေဒနာကိုစွဲ၍ အဗျာကတဖြစ်သော ပုဂ္ဂိုလ်ကို ပညတ်ပါသလော။

ပရဝါဒီ။ ။ဪ ပညတ်ပါ၏။

သကဝါဒီ။ ။အဗျာကတဖြစ်သော ဝေဒနာသည် မမြဲသော 'အနိစ္စ' ပြုပြင်အပ်သော 'သင်္ခတ' အကြောင်းကိုစွဲ၍ ဖြစ်သော 'ပဋိစ္စသမုပ္ပန္န' ကုန်ခန်းခြင်းသဘော 'ဓယဓမ္မ' ပျက်စီးခြင်းသဘော 'ဝယဓမ္မ' ကင်းပြတ်ခြင်းသဘော 'ဝိရာဂဓမ္မ' ချုပ်ငြိမ်းခြင်း သဘော 'နိရောဓဓမ္မ' ဖောက်ပြန်ခြင်း သဘော 'ဝိပရိတာမဓမ္မ' ဖြစ်ပါသလော။

ပရဝါဒီ။ ။ဪ ဖြစ်ပါ၏။

၁။ သထကဝေသည်ဘို့၏ အစွမ်းဖြင့် အဗျာကတအဖြစ်ကို ရည်ရွယ်၍ ဝန်ခံပြန်သည်။

သကဝါဒီ။ ။အဗျာကတဖြစ်သော ပုဂ္ဂိုလ်သည်လည်း မမြဲသော 'အနိစ္စ' ပြုပြင်အပ်သော 'သင်္ခတ' အကြောင်းကိုစွဲ၍ ဖြစ်သော 'ပဋိစ္စသမုပ္ပန္န' ကုန်ခန်းခြင်းသဘော 'ဓယဓမ္မ' ပျက်စီးခြင်း သဘော 'ဝယဓမ္မ' ကင်းပြတ်ခြင်းသဘော 'ဝိရာဂဓမ္မ' ချုပ်ငြိမ်းခြင်းသဘော 'နိရောဓဓမ္မ' ဖောက်ပြန် ခြင်းသဘော 'ဝိပရိကာမဓမ္မ' ဖြစ်ပါသလော။

ပရဝါဒီ။ ။ဤသို့ကား မဆိုသင့်ပါ။ပ။

၁၀၁။ သကဝါဒီ။ ။သညာကိုစွဲ၍၊ သင်္ခါရတို့ကိုစွဲ၍၊ ဝိညာဏ်ကို စွဲ၍ ပုဂ္ဂိုလ်ကို ပညတ်ပါ သလော။

ပရဝါဒီ။ ။ဪ ညှော် ပညတ်ပါ၏။

သကဝါဒီ။ ။ကုသိုလ်ဝိညာဏ်ကို စွဲ၍ ကုသိုလ်ဖြစ်သောပုဂ္ဂိုလ်ကို ပညတ်ပါသလော။

ပရဝါဒီ။ ။ဤသို့ကား မဆိုသင့်ပါ။ပ။

သကဝါဒီ။ ။ကုသိုလ်ဝိညာဏ်ကို စွဲ၍ ကုသိုလ်ဖြစ်သော ပုဂ္ဂိုလ်ကို ပညတ်ပါသလော။

ပရဝါဒီ။ ။ဪ ညှော် ပညတ်ပါ၏။

သကဝါဒီ။ ။ကုသိုလ်ဝိညာဏ်သည် အကျိုးရှိသလော၊ ဝိပါက်ရှိသလော၊ လိုလားအပ်သော အကျိုးရှိသလော၊ နှစ်သက်အပ်သော အကျိုးရှိသလော၊ စိတ်ကို ပူးစေတတ်သော အကျိုးရှိ သလော၊ (ကိလေသာရေဖြင့်) မသွန်းလောင်းအပ်သော အကျိုးရှိသလော၊ ချမ်းသာကို တိုးပွားစေ တတ်သလော၊ ချမ်းသာသော အကျိုးရှိသလော။

ပရဝါဒီ။ ။ဪ ညှော် ရှိပါ၏။

သကဝါဒီ။ ။ကုသိုလ်ဖြစ်သော ပုဂ္ဂိုလ်သည်လည်း အကျိုးရှိသလော၊ ဝိပါက်ရှိသလော၊ လိုလားအပ်သော အကျိုးရှိသလော၊ နှစ်သက်အပ်သော အကျိုးရှိသလော၊ စိတ်ကို ပူးစေတတ် သော အကျိုးရှိသလော၊ (ကိလေသာရေဖြင့်) မသွန်းလောင်းအပ်သော အကျိုးရှိသလော၊ ချမ်းသာ ကို တိုးပွားစေတတ်သလော၊ ချမ်းသာသော အကျိုးရှိသလော။

ပရဝါဒီ။ ။ဤသို့ကား မဆိုသင့်ပါ။ပ။

၁၀၂။ သကဝါဒီ။ ။ဝိညာဏ်ကို စွဲ၍ ပုဂ္ဂိုလ်ကို ပညတ်ပါသလော။

ပရဝါဒီ။ ။ဪ ညှော် ပညတ်ပါ၏။

သကဝါဒီ။ ။အကုသိုလ်ဝိညာဏ်ကို စွဲ၍ အကုသိုလ်ဖြစ်သော ပုဂ္ဂိုလ်ကို ပညတ်ပါသလော။

ပရဝါဒီ။ ။ဤသို့ကား မဆိုသင့်ပါ။ပ။

သကဝါဒီ။ ။အကုသိုလ်ဝိညာဏ်ကို စွဲ၍ အကုသိုလ်ဖြစ်သော ပုဂ္ဂိုလ်ကို ပညတ်ပါသလော။

ပရဝါဒီ။ ။ဪ ညှော် ပညတ်ပါ၏။

သကဝါဒီ။ ။အကုသိုလ်ဝိညာဏ်သည် အကျိုးရှိသလော၊ ဝိပါက်ရှိသလော၊ မလိုလားအပ် သော အကျိုးရှိသလော၊ မနှစ်သက်အပ်သော အကျိုးရှိသလော၊ စိတ်ကို မပူးစေတတ်သော အကျိုး ရှိသလော၊ (ကိလေသာရေဖြင့်) သွန်းလောင်းအပ်သော အကျိုးရှိသလော၊ ဆင်းရဲကို တိုးပွား စေတတ်သလော၊ ဆင်းရဲသော အကျိုးရှိသလော။

ပရဝါဒီ။ ။ဪ ညှော် ရှိပါ၏။

သကဝါဒီ။ ။အကုသိုလ်ဖြစ်သော ပုဂ္ဂိုလ်သည်လည်း အကျိုးရှိသလော၊ ဝိပါက်ရှိသလော၊ မလိုလားအပ်သော အကျိုးရှိသလော၊ မနှစ်သက်အပ်သော အကျိုးရှိသလော၊ စိတ်ကို မပွားစေ တတ်သော အကျိုးရှိသလော၊ (ကိလေသာရေဖြင့်) သွန်းလောင်းအပ်သော အကျိုးရှိသလော၊ ဆင်းရဲကို တိုးပွားစေတတ်သလော၊ ဆင်းရဲသော အကျိုးရှိသလော။

ပရဝါဒီ။ ။ဤသို့ကား မဆိုသင့်ပါ။ပ။

၁၀၃။ သကဝါဒီ။ ။ဝိညာဏ်ကို စွဲ၍ ပုဂ္ဂိုလ်ကို ပညတ်ပါသလော။

ပရဝါဒီ။ ။ဪ ပညတ်ပါ၏။

သကဝါဒီ။ ။အဗျာကတဝိညာဏ်ကိုစွဲ၍ အဗျာကတဖြစ်သော ပုဂ္ဂိုလ်ကို ပညတ်ပါသလော။

ပရဝါဒီ။ ။ဤသို့ကား မဆိုသင့်ပါ။ပ။

သကဝါဒီ။ ။အဗျာကတဝိညာဏ်ကို စွဲ၍ အဗျာကတဖြစ်သောပုဂ္ဂိုလ်ကို ပညတ်ပါသလော။

ပရဝါဒီ။ ။ဪ ပညတ်ပါ၏။

သကဝါဒီ။ ။အဗျာကတဝိညာဏ်သည် မမြဲသော ‘အနိစ္စ’ ပြုပြင်အပ်သော ‘သင်္ခတ’ အကြောင်းကို စွဲ၍ ဖြစ်သော ‘ပဋိစ္စသမုပ္ပန္န’ ကုန်ခန်းခြင်း သဘော ‘ဓယဓမ္မ’ ပျက်စီးခြင်း သဘော ‘ဝယဓမ္မ’ ကင်းပြတ်ခြင်း သဘော ‘ဝိရာဂဓမ္မ’ ချုပ်ငြိမ်းခြင်း သဘော ‘နိရောဓဓမ္မ’ ဖောက်ပြန်ခြင်း သဘော ‘ဝိပရိဏာမဓမ္မ’ ဖြစ်ပါသလော။

ပရဝါဒီ။ ။ဪ ဖြစ်ပါ၏။

သကဝါဒီ။ ။အဗျာကတဖြစ်သော ပုဂ္ဂိုလ်သည်လည်း မမြဲသော ‘အနိစ္စ’ ပြုပြင်အပ် သော ‘သင်္ခတ’ အကြောင်းကို စွဲ၍ ဖြစ်သော ‘ပဋိစ္စသမုပ္ပန္န’ ကုန်ခန်းခြင်း သဘော ‘ဓယဓမ္မ’ ပျက်စီး ခြင်း သဘော ‘ဝယဓမ္မ’ ကင်းပြတ်ခြင်း သဘော ‘ဝိရာဂဓမ္မ’ ချုပ်ငြိမ်းခြင်း သဘော ‘နိရောဓဓမ္မ’ ဖောက်ပြန်ခြင်း သဘော ‘ဝိပရိဏာမဓမ္မ’ ဖြစ်ပါသလော။

ပရဝါဒီ။ ။ဤသို့ကား မဆိုသင့်ပါ။ပ။

၁၀၄။ သကဝါဒီ။ ။မျက်စိကို စွဲ၍ “မျက်စိရှိသော ပုဂ္ဂိုလ်” ဟူ၍ ပြောဆိုသင့်ပါသလော။

ပရဝါဒီ။ ။ဪ ပြောဆိုသင့်ပါ၏။

သကဝါဒီ။ ။မျက်စိ ချုပ်လတ်သော် “မျက်စိရှိသောပုဂ္ဂိုလ်သည် ချုပ်၏” ဟူ၍ ပြောဆိုသင့် ပါသလော။

ပရဝါဒီ။ ။ဤသို့ကား မဆိုသင့်ပါ။

သကဝါဒီ။ ။နားကိုစွဲ၍။ နှာခေါင်းကိုစွဲ၍။ လျှာကိုစွဲ၍။ ကိုယ်ကိုစွဲ၍။ စိတ်ကိုစွဲ၍ စိတ်ရှိ သော ပုဂ္ဂိုလ်ဟူ၍ ပြောဆိုသင့်ပါသလော။

ပရဝါဒီ။ ။ဪ ပြောဆိုသင့်ပါ၏။

၁။ အက္ခမာ ဝိသမာနိဝ၊ ဝိဇ္ဇမာနေ ပရက္ကမေ။

ပဏ္ဍိတော ဇီဝလောကသို့၊ ပါပါနိ ပရိဝဇ္ဇယေ။

ဟူသော ဥဒါန်းပါဠိတော်၌ မျက်စိရှိသူဟူသော ဝေါဟာရထင်ရှားရှိသောကြောင့် ပရဝါဒီကဝန်ခံသည်။

၂။ စက္ခုချုပ်ကာမျှဖြင့် ပုဂ္ဂိုလ်၏ချုပ်ခြင်းကို အလို့မရှိ၍ စုတယအာမေး၌ ပရဝါဒီက ပရိက္ခေပပြု၍ ဖြေသည်။

သကဝါဒီ။ ။စိတ်ချုပ်လတ်သော် စိတ်ရှိသောပုဂ္ဂိုလ်သည် ချုပ်၏ဟူ၍ ပြောဆိုသင့်ပါသလော။

ပရဝါဒီ။ ။ဤသို့ကား မဆိုသင့်ပါ။

၁၀၅။ သကဝါဒီ။ ။မှားယွင်းသောအယူ 'မိစ္ဆာဒိဋ္ဌိ'ကို စွဲ၍ မှားယွင်းသောအယူရှိသော ပုဂ္ဂိုလ်ဟူ၍ ပြောဆိုသင့်ပါသလော။

ပရဝါဒီ။ ။ဪ ဪ ပြောဆိုသင့်ပါ၏။

သကဝါဒီ။ ။မှားယွင်းသောအယူ ချုပ်လတ်သော် မှားယွင်းသောအယူရှိသော ပုဂ္ဂိုလ်သည် ချုပ်၏ဟူ၍ ပြောဆိုသင့်ပါသလော။

ပရဝါဒီ။ ။ဤသို့ကား မဆိုသင့်ပါ။

သကဝါဒီ။ ။မှားယွင်းသော အကြံအစည်ကို စွဲ၍ ။မှားယွင်းသော စကားကို စွဲ၍ ။မှားယွင်းသော အလုပ်ကို စွဲ၍ ။ မှားယွင်းသော အသက်မွေးမှုကို စွဲ၍ ။မှားယွင်းသော အားထုတ်မှုကို စွဲ၍ ။ မှားယွင်းသော အောက်မေ့မှုကို စွဲ၍ ။ မှားယွင်းသော တည်ကြည်မှုကို စွဲ၍ ။ မှားယွင်းသော တည်ကြည်မှုရှိသော ပုဂ္ဂိုလ်ဟူ၍ ပြောဆိုသင့်ပါသလော။

ပရဝါဒီ။ ။ဪ ဪ ပြောဆိုသင့်ပါ၏။

သကဝါဒီ။ ။မှားယွင်းသောတည်ကြည်မှု ချုပ်လတ်သော် မှားယွင်းသော တည်ကြည်မှုရှိသော ပုဂ္ဂိုလ်သည် ချုပ်၏ဟူ၍ ပြောဆိုသင့်ပါသလော။

ပရဝါဒီ။ ။ဤသို့ကား မဆိုသင့်ပါ။

၁၀၆။ သကဝါဒီ။ ။မှန်ကန်သောအယူ 'သမ္မာဒိဋ္ဌိ'ကို စွဲ၍ မှန်ကန်သောအယူရှိသော ပုဂ္ဂိုလ်ဟူ၍ ပြောဆိုသင့်ပါသလော။

ပရဝါဒီ။ ။ဪ ဪ ပြောဆိုသင့်ပါ၏။

သကဝါဒီ။ ။မှန်ကန်သောအယူ ချုပ်လတ်သော် မှန်ကန်သောအယူရှိသော ပုဂ္ဂိုလ်သည် ချုပ်၏ဟူ၍ ပြောဆိုသင့်ပါသလော။

ပရဝါဒီ။ ။ဤသို့ကား မဆိုသင့်ပါ။ပ။

သကဝါဒီ။ ။မှန်ကန်သော အကြံအစည်ကို စွဲ၍ ။မှန်ကန်သော စကားကို စွဲ၍ ။မှန်ကန်သော အလုပ်ကို စွဲ၍ ။ မှန်ကန်သောအသက်မွေးမှုကို စွဲ၍ ။ မှန်ကန်သော အားထုတ်မှုကို စွဲ၍ ။ မှန်ကန်သော အောက်မေ့မှုကို စွဲ၍ ။ မှန်ကန်သော တည်ကြည်မှုကို စွဲ၍ ။ မှန်ကန်သောတည်ကြည်မှုရှိသော ပုဂ္ဂိုလ်ဟူ၍ ပြောဆိုသင့်ပါသလော။

ပရဝါဒီ။ ။ဪ ဪ ပြောဆိုသင့်ပါ၏။

သကဝါဒီ။ ။မှန်ကန်သော တည်ကြည်မှု ချုပ်လတ်သော် မှန်ကန်သော တည်ကြည်မှုရှိသော ပုဂ္ဂိုလ်သည် ချုပ်၏ဟူ၍ ပြောဆိုသင့်ပါသလော။

ပရဝါဒီ။ ။ဤသို့ကား မဆိုသင့်ပါ။

၁၀၇။ သကဝါဒီ။ ။ရုပ်ကိုစွဲ၍၊ ဝေဒနာကို စွဲ၍ ပုဂ္ဂိုလ်ကို ပညတ်ပါသလော။
 ပရဝါဒီ။ ။ဪ ပညတ်ပါ၏။
 သကဝါဒီ။ ။ဓန္ဒာ ၂-ပါးတို့ကို စွဲ၍ ပုဂ္ဂိုလ် ၂-ယောက်တို့ကို ပညတ်ပါသလော။
 ပရဝါဒီ။ ။ဤသို့ကား မဆိုသင့်ပါ။ပ။^၂
 သကဝါဒီ။ ။ရုပ်ကိုစွဲ၍၊ ဝေဒနာကိုစွဲ၍၊ သညာကိုစွဲ၍၊ သင်္ခါရတို့ကိုစွဲ၍၊ ဝိညာဏ်ကို စွဲ၍
 ပုဂ္ဂိုလ်ကို ပညတ်ပါသလော။
 ပရဝါဒီ။ ။ဪ ပညတ်ပါ၏။
 သကဝါဒီ။ ။ဓန္ဒာ ၅-ပါးတို့ကို စွဲ၍ ပုဂ္ဂိုလ် ၅-ယောက်တို့ကို ပညတ်ပါသလော။
 ပရဝါဒီ။ ။ဤသို့ကား မဆိုသင့်ပါ။ပ။
 ၁၀၈။ သကဝါဒီ။ ။စက္ခာယဘာနကို စွဲ၍၊ သောဘာယဘာနကိုစွဲ၍ ပုဂ္ဂိုလ်ကို ပညတ်ပါ
 သလော။
 ပရဝါဒီ။ ။ဪ ပညတ်ပါ၏။
 သကဝါဒီ။ ။အာယဘာန-၂-ပါးတို့ကို စွဲ၍ ပုဂ္ဂိုလ် ၂-ယောက်တို့ကို ပညတ်ပါသလော။
 ပရဝါဒီ။ ။ဤသို့ကား မဆိုသင့်ပါ။ပ။
 သကဝါဒီ။ ။စက္ခာယဘာနကို စွဲ၍။ သောဘာယဘာနကိုစွဲ၍။ပ။ဓမ္မာယဘာနကို စွဲ၍ ပုဂ္ဂိုလ်
 ကို ပညတ်ပါသလော။
 ပရဝါဒီ။ ။ဪ ပညတ်ပါ၏။
 သကဝါဒီ။ ။အာယဘာန ၁၂-ပါးတို့ကို စွဲ၍ ပုဂ္ဂိုလ် ၁၂-ယောက်တို့ကို ပညတ်ပါသလော။
 ပရဝါဒီ။ ။ဤသို့ကား မဆိုသင့်ပါ။ပ။
 ၁၀၉။ သကဝါဒီ။ ။စက္ခုဓာတ်ကိုစွဲ၍၊ သောတဓာတ်ကို စွဲ၍ ပုဂ္ဂိုလ်ကို ပညတ်ပါသလော။
 ပရဝါဒီ။ ။ဪ ပညတ်ပါ၏။
 သကဝါဒီ။ ။ဓာတ် ၂-ပါးတို့ကို စွဲ၍ ပုဂ္ဂိုလ် ၂-ယောက်တို့ကို ပညတ်ပါသလော။
 ပရဝါဒီ။ ။ဤသို့ကား မဆိုသင့်ပါ။ပ။
 သကဝါဒီ။ ။စက္ခုဓာတ်ကို စွဲ၍၊ သောဘာဓာတ်ကို စွဲ၍။ပ။ဓမ္မဓာတ်ကို စွဲ၍ ပုဂ္ဂိုလ်ကို
 ပညတ်ပါသလော။
 ပရဝါဒီ။ ။ဪ ပညတ်ပါ၏။

၁။ ဓန္ဒာတို့ကို စွဲ၍ ပုဂ္ဂိုလ် ၃ ပညတ်ခဲ့ရကား နှစ်ခု သုံးခု လေးခု ငါးခုသောဓန္ဒာတို့ကိုစွဲ၍ ပညတ်မှုကို ဝန်ခံခဲ့၏။
 ၂။ တရသောသန္တာန်၌ နှစ်သောက် ငါးသောက်သောပုဂ္ဂိုလ်တို့ မရှိကောင်းသောကြောင့် ပရဝါဒီက ပဋိက္ခေပပြု၍ ပြောသည်။

သကဝါဒီ။ ။ဓာတ် ၁၈-ပါးတို့ကို စွဲ၍ ပုဂ္ဂိုလ်၁၈-ယောက်တို့ကို ပညတ်ပါသလော။

ပရဝါဒီ။ ။ဤသို့ကား မဆိုသင့်ပါ။ပ။

၁၁၀။ သကဝါဒီ။ ။စက္ခုမြေ့ကို စွဲ၍၊ သောတိမြေ့ကို စွဲ၍ ပုဂ္ဂိုလ်ကို ပညတ်ပါသလော။

ပရဝါဒီ။ ။ဪ ပညတ်ပါ၏။

သကဝါဒီ။ ။ဣန္ဒြေ ၂-ပါးတို့ကို စွဲ၍ ပုဂ္ဂိုလ် ၂-ယောက်တို့ကို ပညတ်ပါသလော။

ပရဝါဒီ။ ။ဤသို့ကား မဆိုသင့်ပါ။ပ။

သကဝါဒီ။ ။စက္ခုမြေ့ကို စွဲ၍၊ သောတိမြေ့ကို စွဲ၍။ပ။ အညာဘာဝိမြေ့ကိုစွဲ၍ ပုဂ္ဂိုလ်ကို ပညတ်ပါသလော။

ပရဝါဒီ။ ။ဪ ပညတ်ပါ၏။

သကဝါဒီ။ ။ဣန္ဒြေ ၂၂-ပါးတို့ကို စွဲ၍ ပုဂ္ဂိုလ် ၂၂-ယောက်တို့ကို ပညတ်ပါသလော။

ပရဝါဒီ။ ။ဤသို့ကား မဆိုသင့်ပါ။ပ။

၁၁၁။ သကဝါဒီ။ ။ကေဝေါကာရဘဝကို စွဲ၍ ပုဂ္ဂိုလ်တယောက်ကို ပညတ်ပါသလော။

ပရဝါဒီ။ ။ဪ ပညတ်ပါ၏။

သကဝါဒီ။ ။စတုဝေါကာရဘဝကို စွဲ၍ ပုဂ္ဂိုလ် ၄-ယောက်တို့ကို ပညတ်ပါသလော။

ပရဝါဒီ။ ။ဤသို့ကား မဆိုသင့်ပါ။ပ။

သကဝါဒီ။ ။ကေဝေါကာရဘဝကို စွဲ၍ ပုဂ္ဂိုလ်တယောက်ကို ပညတ်ပါသလော။

ပရဝါဒီ။ ။ဪ ပညတ်ပါ၏။

သကဝါဒီ။ ။ပဉ္စဝေါကာရဘဝကို စွဲ၍ ပုဂ္ဂိုလ် ၅-ယောက်တို့ကို ပညတ်ပါသလော။

ပရဝါဒီ။ ။ဤသို့ကား မဆိုသင့်ပါ။ပ။

သကဝါဒီ။ ။ကေဝေါကာရဘဝ၌ ပုဂ္ဂိုလ်တယောက်သာ ရှိပါသလော။

ပရဝါဒီ။ ။ဪ တယောက်သာ ရှိပါ၏။

သကဝါဒီ။ ။စတုဝေါကာရဘဝ၌ ပုဂ္ဂိုလ်လေးယောက်တို့ ရှိကုန်သလော။

ပရဝါဒီ။ ။ဤသို့ကား မဆိုသင့်ပါ။ပ။

သကဝါဒီ။ ။ကေဝေါကာရဘဝ၌ ပုဂ္ဂိုလ်တယောက်သာ ရှိပါသလော။

ပရဝါဒီ။ ။ဪ တယောက်သာ ရှိပါ၏။

သကဝါဒီ။ ။ပဉ္စဝေါကာရဘဝ၌ ပုဂ္ဂိုလ် ၅-ယောက်တို့ ရှိကုန်သလော။

ပရဝါဒီ။ ။ဤသို့ကား မဆိုသင့်ပါ။ပ။

၁၁၂။ သကဝါဒီ။ ။သစ်ပင်ကိုစွဲ၍ အရိပ်ကို ပညတ်သကဲ့သို့ ဤအတူ ရုပ်ကိုစွဲ၍ ပုဂ္ဂိုလ်ကို ပညတ်ပါသလော။

ပရဝါဒီ။ ။ဪ ပညတ်ပါ၏။

သကဝါဒီ။ ။သစ်ပင်ကို စွဲ၍ အရိပ်ကို ပညတ်သည်ဖြစ်ရကား သစ်ပင်သည်လည်းမမြဲ၊ အရိပ်သည်လည်း မမြဲသကဲ့သို့ ဤအတူ ရုပ်ကိုစွဲ၍ ပုဂ္ဂိုလ်ကို ပညတ်ရကား ရုပ်သည်လည်း မမြဲ၊ ပုဂ္ဂိုလ်သည်လည်း မမြဲသလော။

ပရဝါဒီ။ ။ဤသို့ကား မဆိုသင့်ပါ။ပ။^၁

သကဝါဒီ။ ။သစ်ပင်ကိုစွဲ၍ အရိပ်ကို ပညတ်ရကား သစ်ပင်သည် (အရိပ်မှ) တမျိုးတခြား အရိပ်သည် (သစ်ပင်မှ) တမျိုးတခြား ဖြစ်သကဲ့သို့ ဤအတူ ရုပ်ကို စွဲ၍ ပုဂ္ဂိုလ်ကို ပညတ်ရကား ရုပ်သည်(ပုဂ္ဂိုလ်မှ)တမျိုးတခြား ပုဂ္ဂိုလ်သည်(ရုပ်မှ)တမျိုးတခြားဖြစ်သလော။

ပရဝါဒီ။ ။ဤသို့ကား မဆိုသင့်ပါ။ပ။

၁၁၃။ သကဝါဒီ။ ။ရွာကိုစွဲ၍ ရွာသူ ရွာသားကို ပညတ်သကဲ့သို့ ဤအတူ ရုပ်ကိုစွဲ၍ ပုဂ္ဂိုလ်ကို ပညတ်ပါသလော။

ပရဝါဒီ။ ။ဪ ပညတ်ပါ၏။

သကဝါဒီ။ ။ရွာကိုစွဲ၍ ရွာသူ ရွာသားကို ပညတ်ရကား ရွာသည် (ရွာသူရွာသားမှ) တမျိုးတခြား ရွာသူရွာသားသည်(ရွာမှ)တမျိုးတခြား ဖြစ်သကဲ့သို့ ဤအတူ ရုပ်ကိုစွဲ၍ ပုဂ္ဂိုလ်ကို ပညတ်ရကား ရုပ်သည် (ပုဂ္ဂိုလ်မှ) တမျိုးတခြား ပုဂ္ဂိုလ်သည် (ရုပ်မှ)တမျိုးတခြား ဖြစ်သလော။

ပရဝါဒီ။ ။ဤသို့ကား မဆိုသင့်ပါ။ပ။

၁၁၄။ သကဝါဒီ။ ။တိုင်းပြည်ကိုစွဲ၍ မင်းကို ပညတ်သကဲ့သို့ ဤအတူ ရုပ်ကိုစွဲ၍ ပုဂ္ဂိုလ်ကို ပညတ်ပါသလော။

ပရဝါဒီ။ ။ဪ ပညတ်ပါ၏။

သကဝါဒီ။ ။တိုင်းပြည်ကိုစွဲ၍ မင်းကို ပညတ်ရကား တိုင်းပြည်သည် (မင်းမှ) တမျိုးတခြား မင်းသည် (တိုင်းပြည်မှ) တမျိုးတခြား ဖြစ်သကဲ့သို့ ဤအတူ ရုပ်ကို စွဲ၍ ပုဂ္ဂိုလ်ကို ပညတ်ရကား ရုပ်သည်(ပုဂ္ဂိုလ်မှ)တမျိုးတခြား ပုဂ္ဂိုလ်သည် (ရုပ်မှ) တမျိုးတခြား ဖြစ်ပါသလော။

ပရဝါဒီ။ ။ဤသို့ကား မဆိုသင့်ပါ။ပ။

၁၁၅။ သကဝါဒီ။ ။သံခြေကျဉ်းသည် သံခြေကျဉ်း ရှိသူမဟုတ်၊ အကြင်သူအား သံခြေကျဉ်းသည်(ရှိ၏)၊ ထိုသူသည်သာ သံခြေကျဉ်း ရှိသူ ဖြစ်သကဲ့သို့ ဤအတူ ရုပ်သည် ရုပ်ရှိသူမဟုတ်၊ အကြင်သူအား ရုပ်သည် (ရှိ၏)၊ ထိုသူသည်သာ ရုပ်ရှိသူ ဖြစ်သလော။

ပရဝါဒီ။ ။ဪ ဖြစ်ပါ၏။

သကဝါဒီ။ သံခြေကျဉ်းသည် သံခြေကျဉ်းရှိသူမဟုတ်၊ အကြင်သူအား သံခြေကျဉ်းသည် (ရှိ၏)၊ ထိုသူသည်သာ သံခြေကျဉ်းရှိသူဖြစ်သကဲ့သို့ သံခြေကျဉ်းသည် (သံခြေကျဉ်းရှိသူမှ) တမျိုးတခြား၊ သံခြေကျဉ်းရှိသူသည် (သံခြေကျဉ်းမှ)တမျိုးတခြား ဖြစ်သကဲ့သို့ ဤအတူ ရုပ်သည်

၁။ ဤမေးသောအခြင်းအရာအားဖြင့် အလိုမရှိသည်၏ အပြစ်ကြောင့်၎င်း၊ ဖိမိအယုတ္တတည်လျက်၎င်း ပရဝါဒီက ပရိက္ခေပပြု၍ ဖြေသည်။

ရုပ်ရှိသူမဟုတ်၊ အကြွင်းသူအား ရုပ်သည် ရှိ၏။ ထိုသူသည်သာ ရုပ်ရှိသူ ဖြစ်ရကား ရုပ်သည် (ရုပ်ရှိသူမှ) တမျိုးတခြား၊ ရုပ်ရှိသူသည် (ရုပ်မှ) တမျိုးတခြား ဖြစ်ပါသလော။

ပရဝါဒီ။ ။ ဤသို့ကား မဆိုသင့်ပါ။ ပ။

၁၁၆။ သကဝါဒီ။ ။ စိတ်တိုင်း စိတ်တိုင်း၌ ပုဂ္ဂိုလ်ကို ပညတ်ပါသလော။

ပရဝါဒီ။ ။ ဪ ဪ ပညတ်ပါ၏။

သကဝါဒီ။ ။ စိတ်တိုင်း စိတ်တိုင်း၌ ပုဂ္ဂိုလ်သည် ဖြစ်ပါသလော၊ အိုပါသလော၊ သေပါသလော၊ စုတေပါသလော၊ ပဋိသန္ဓေ နေပါသလော။

ပရဝါဒီ။ ။ ဤသို့ကား မဆိုသင့်ပါ။ ပ။

သကဝါဒီ။ ။ ဒုတိယစိတ်ဖြစ်လတ်သော် ထိုပုဂ္ဂိုလ်ဟူ၍၎င်း အခြားပုဂ္ဂိုလ်ဟူ၍၎င်း မပြောဆိုသင့်ပါသလော။

ပရဝါဒီ။ ။ ဪ ဪ မပြောဆိုသင့်ပါ။

သကဝါဒီ။ ။ ဒုတိယစိတ်ဖြစ်လတ်သော် သဘိသားဟူ၍၎င်း သဘိသမီးဟူ၍၎င်း မပြောဆိုသင့်ပါသလော။

ပရဝါဒီ။ ။ ပြောဆိုသင့်ပါ၏။

သကဝါဒီ။ ။ ဖိနိပိသိုက်သော အပြစ်ကို ဝန်ခံလော့—

ဖိနိပိပုံ

အရှင်ပရဝါဒီ ဒုတိယစိတ်ဖြစ်လတ်သော် ထိုပုဂ္ဂိုလ်ဟူ၍၎င်း အခြားပုဂ္ဂိုလ်ဟူ၍၎င်း မပြောဆိုသင့်ပါမူ ထိုအကြောင်းကြောင့် ဒုတိယစိတ် ဖြစ်လတ်သော် သဘိသားဟူ၍၎င်း သဘိသမီးဟူ၍၎င်း မပြောဆိုသင့် ဟူ၍ ဆိုသင့်၏။

ထိုပဌမပုစ္ဆာ၌ ဒုတိယစိတ်ဖြစ်လတ်သော် ထိုပုဂ္ဂိုလ်ဟူ၍၎င်း အခြားပုဂ္ဂိုလ်ဟူ၍၎င်း မပြောဆိုသင့် ဟူ၍ သင်ဆိုခဲ့သည်သာတည်း။ ဤဒုတိယပုစ္ဆာ၌မူ ဒုတိယစိတ် ဖြစ်လတ်သော် သဘိသားဟူ၍၎င်း သဘိသမီးဟူ၍၎င်း ပြောဆိုသင့်၏ဟူ၍ကား သင်ဆိုခဲ့၏။ (ဤသို့ ရွှေ့နောက် မညီညွတ်သော) အကြင်စကားကို သင်ဆိုဘိ၏။ သင်၏ ဤရွှေ့နောက် မညီညွတ်သောစကားသည် မှားသော စကားသာတည်း။

၁။ သဗ္ဗကသောစိတ်ဘို့၏ အစွမ်းအားဖြင့် သဗ္ဗပုဂ္ဂိုလ်စသည်ကို ရည်ရွယ်၍ စိတ္တာနုပဿနာ၏ အစွမ်းအားဖြင့် ပရဝါဒီကဝန်ခံသည်။
၂။ ပုဂ္ဂိုလ်၏စေတနာနှင့်ယှဉ်သည်၏ အဖြစ်ကို အလိုမရှိသောကြောင့် ပရဝါဒီက ပဋိကောပပိ၍ ဖြေသည်။
၃။ ဤပုဂ္ဂိုလ်ဟူ၍၎င်း အခြားပုဂ္ဂိုလ်ဟူ၍၎င်း ပြောဆိုခဲ့သော် သဿတဉာဏ်စိတ်ဖြစ်ရာသောကြောင့် မဆိုသင့်ဟု ဝန်ခံသည်။
၄။ သဘိသား သဘိသမီးဟု မဆိုသင့်သလောဟူသောအမေး၌မူ လောကဝေါဟာရကို ပယ်ဖျောက်ခြင်းမှ ကြောက်သောကြောင့် ဆိုသင့်၏ဟု ပရဝါဒီက ဝန်ခံသည်။
အဘိမြန် ၄—၅—

အရှင်ပရဝါဒီ ဒုတိယစိတ် ဖြစ်လတ်သော် သတို့သားဟူ၍၎င်း၊ သတို့သမီးဟူ၍၎င်း၊ ပြောဆို သင့်ပါမူ ထိုအကြောင်းကြောင့် ဒုတိယစိတ်ဖြစ်လတ်သော် ထိုပုဂ္ဂိုလ်ဟူ၍၎င်း၊ အခြားပုဂ္ဂိုလ်ဟူ၍၎င်း၊ ပြောဆိုသင့်၏ဟူ၍လည်း ဆိုသင့်တော့၏။

ထိုပဌမပုစ္ဆာ၌ ဒုတိယစိတ် ဖြစ်လတ်သော် ထိုပုဂ္ဂိုလ်ဟူ၍၎င်း၊ အခြားပုဂ္ဂိုလ်ဟူ၍၎င်း၊ မပြော ဆိုသင့်ဟူ၍ သင်ဆိုခဲ့သည်သာတည်း။ ဤဒုတိယပုစ္ဆာ၌မူ ဒုတိယစိတ်ဖြစ်လတ်သော် သတို့သား ဟူ၍၎င်း၊ သတို့သမီးဟူ၍၎င်း၊ ပြောဆိုသင့်၏ဟူ၍လည်း သင်ဆိုခဲ့၏။ (ဤသို့ရှေ့နောက် မညီညွတ် သော) အကြင်စကားကို သင် ဆိုဘိ၏။ သင်၏ ဤရှေ့နောက် မညီညွတ်သော စကားသည် မှားသော စကားသာတည်း။

၁၁၇။ သကဝါဒီ။ ။ဒုတိယစိတ်ဖြစ်လတ်သော် ထိုပုဂ္ဂိုလ်ဟူ၍၎င်း၊ အခြားပုဂ္ဂိုလ်ဟူ၍၎င်း၊ မပြောဆိုသင့်ပါသလော။

ပရဝါဒီ။ ။ဪ မပြောဆိုသင့်ပါ။

သကဝါဒီ။ ။ဒုတိယစိတ်ဖြစ်လတ်သော် မိန်းမဟူ၍၎င်း၊ ယောကျ်ားဟူ၍၎င်း၊ အိမ်နေသူ လူဟူ၍၎င်း၊ ရဟန်းဟူ၍၎င်း၊ နတ်ဟူ၍၎င်း၊ လူဟူ၍၎င်း၊ မပြောဆိုသင့်ပါသလော။

ပရဝါဒီ။ ။ပြောဆိုသင့်ပါ၏။

သကဝါဒီ။ ။ဖိနပ်ထိုက်သော အပြစ်ကို ဝန်ခံလော့—

ဖိနပ်ပုံ

အရှင်ပရဝါဒီ ဒုတိယစိတ်ဖြစ်လတ်သော် ထိုပုဂ္ဂိုလ်ဟူ၍၎င်း၊ အခြားပုဂ္ဂိုလ်ဟူ၍၎င်း၊ မပြောဆို သင့်ပါမူ ထိုအကြောင်းကြောင့် ဒုတိယစိတ်ဖြစ်လတ်သော် နတ်ဟူ၍၎င်း၊ လူဟူ၍၎င်း၊ မပြောဆို သင့် ဟူ၍ ဆိုသင့်၏။

ထိုပဌမပုစ္ဆာ၌ ဒုတိယစိတ်ဖြစ်လတ်သော် ထိုပုဂ္ဂိုလ်ဟူ၍၎င်း၊ အခြားပုဂ္ဂိုလ်ဟူ၍၎င်း၊ မပြောဆို သင့်ဟူ၍ သင်ဆိုခဲ့သည်သာတည်း။ ဤဒုတိယပုစ္ဆာ၌မူ ဒုတိယစိတ်ဖြစ်လတ်သော် နတ်ဟူ၍၎င်း၊ လူဟူ ၍၎င်း၊ ပြောဆိုသင့်၏ ဟူ၍ကား သင်ဆိုခဲ့၏။ (ဤသို့ ရှေ့နောက်မညီညွတ်သော) အကြင်စကားကို သင်ဆိုဘိ၏။ သင်၏ ဤရှေ့နောက် မညီညွတ်သော စကားသည် မှားသော စကားသာတည်း။

အရှင်ပရဝါဒီ ဒုတိယစိတ်ဖြစ်လတ်သော် နတ်ဟူ၍၎င်း၊ လူဟူ၍၎င်း၊ ပြောဆိုသင့်ပါမူ ထို အကြောင်းကြောင့် ဒုတိယစိတ် ဖြစ်လတ်သော် ထိုပုဂ္ဂိုလ်ဟူ၍၎င်း၊ အခြားပုဂ္ဂိုလ်ဟူ၍၎င်း၊ ပြောဆို သင့်၏ဟူ၍လည်း သင်ဆိုခဲ့၏။

ထိုပဌမပုစ္ဆာ၌ ဒုတိယစိတ်ဖြစ်လတ်သော် ထိုပုဂ္ဂိုလ်ဟူ၍၎င်း၊ အခြားပုဂ္ဂိုလ်ဟူ၍၎င်း၊ မပြော ဆိုသင့်ဟူ၍၎င်း သင်ဆိုခဲ့၏။ ဤဒုတိယပုစ္ဆာ၌မူ ဒုတိယစိတ်ဖြစ်လတ်သော် နတ်ဟူ၍၎င်း၊ လူဟူ၍၎င်း၊ ပြောဆိုသင့်၏ဟူ၍၎င်း သင် ဆိုခဲ့၏။ (ဤသို့ ရှေ့နောက် မညီညွတ်သော) အကြင် စကားကို သင်ဆိုဘိ၏။ သင်၏ ဤရှေ့နောက် မညီညွတ်သော စကားသည် မှားသော စကား သာတည်း။ပ။

၁၁၈။ ပရဝါဒီ။ ။ပုဂ္ဂိုလ်ကို မှန်သောသဘော မြတ်သောသဘောအားဖြင့် ရအပ်၏ဟူ၍ မဆိုသင့်ပါသလော။

သကဝါဒီ။ ။ဪ၊ မဆိုသင့်ပါ။

ပရဝါဒီ။ ။အကြင်ပုဂ္ဂိုလ်သည် ကြည့်ရှု၏၊ ထိုပုဂ္ဂိုလ်သည် မြင်သည် မဟုတ်ပါလော၊ အကြင် အဆင်း 'ရူပါရုံ'ကို မြင်၏၊ ထိုအဆင်းကို မြင်သည် မဟုတ်ပါလော၊ အကြင် မျက်စိဖြင့် မြင်၏၊ ထိုမျက်စိဖြင့် မြင်သည် မဟုတ်ပါလော။

သကဝါဒီ။ ။ဪ၊ ဟုတ်ပါ၏။

အရှင်သကဝါဒီ အကြင်ပုဂ္ဂိုလ်သည် ကြည့်ရှု၏၊ ထိုပုဂ္ဂိုလ်သည် အကယ်၍ မြင်ခဲ့ပါလျှင် အကြင်အဆင်းကို မြင်၏၊ ထိုအဆင်းကို အကယ်၍ မြင်ခဲ့ပါလျှင် အကြင်မျက်စိဖြင့် မြင်၏၊ ထိုမျက်စိဖြင့် အကယ်၍ မြင်ခဲ့ပါလျှင် ထိုအကြောင်းကြောင့် ပုဂ္ဂိုလ်ကို မှန်သောသဘော မြတ်သော သဘောအားဖြင့် ရအပ်၏ ဟူ၍ ဆိုသင့်၏။

၁၁၉။ ပရဝါဒီ။ ။ပုဂ္ဂိုလ်ကို မှန်သောသဘော မြတ်သောသဘောအားဖြင့် ရအပ်၏ဟူ၍ မဆိုသင့်ပါသလော။

သကဝါဒီ။ ။ဪ၊ မဆိုသင့်ပါ။

ပရဝါဒီ။ ။အကြင်ပုဂ္ဂိုလ်သည် ကြား၏။ပ။အကြင်ပုဂ္ဂိုလ်သည် နှမ်း၏။ အကြင်ပုဂ္ဂိုလ် သည် လျှက်၏၊ အကြင်ပုဂ္ဂိုလ်သည် တောထိ၏၊ အကြင်ပုဂ္ဂိုလ်သည် သိ၏၊ ထိုပုဂ္ဂိုလ်သည် သိသည် မဟုတ်ပါလော၊ အကြင်တရားကို သိ၏၊ ထိုတရား 'ဓမ္မာရုံ'ကို သိသည် မဟုတ်ပါလော၊ အကြင်စိတ် ဖြင့် သိ၏၊ ထိုစိတ်ဖြင့် သိသည်မဟုတ်ပါလော။

သကဝါဒီ။ ။ဪ၊ ပညတ်ပါ၏။

ပရဝါဒီ။ ။အရှင်သကဝါဒီ အကြင်ပုဂ္ဂိုလ်သည် သိ၏၊ ထိုပုဂ္ဂိုလ်သည် အကယ်၍ သိခဲ့ပါလျှင် အကြင်တရားကို သိ၏၊ထိုတရားကို အကယ်၍ သိခဲ့ပါလျှင် အကြင်စိတ်ဖြင့် သိ၏၊ ထိုစိတ်ဖြင့် အကယ် ၍သိခဲ့ပါလျှင် ထိုအကြောင်းကြောင့် ပုဂ္ဂိုလ်ကို မှန်သောသဘော မြတ်သောသဘောအားဖြင့် ရအပ်၏ဟူ၍ ဆိုသင့်၏။

၁၂၀။ သကဝါဒီ။ ။ပုဂ္ဂိုလ်ကို မှန်သောသဘော မြတ်သောသဘောအားဖြင့် ရအပ်ပါ သလော။

ပရဝါဒီ။ ။ဪ၊ ရအပ်ပါ၏။

သကဝါဒီ။ ။အကြင်ပုဂ္ဂိုလ်သည် မကြည့်ရှု၊ ထိုပုဂ္ဂိုလ်သည် မမြင်သည် မဟုတ်ပါလော၊ အကြင်အဆင်းကို မမြင်၊ ထိုအဆင်းကို မမြင်သည် မဟုတ်ပါလော၊ အကြင်မျက်စိဖြင့် မမြင်၊ ထိုမျက်စိဖြင့် မမြင်သည် မဟုတ်ပါလော။

ပရဝါဒီ။ ။ဪ၊ ဟုတ်ပါ၏။

၁။ ပရမတ္ထသစ္စာကိုရည်ရွယ်၍ သကဝါဒီက မဆိုသင့်ဟု ဝန်ခံသည်။
၂။ ဒုတိယအပေး၌ ဘမ္မုတိသစ္စာကို ရည်ရွယ်၍ သကဝါဒီက ဝန်ခံသည်။
၃။ ကန်းသု အသညသတ်သတ္တဝါ, အဓူပသတ္တဝါ, နိမိတဓမ္မာပတ်ဝင်စားသူ, မကန်းသူပင်ဖြစ်သော်လည်း မမြင်သူပင်မည်၏။

အရှင်ပရဝါဒီ။ အကြင်ပုဂ္ဂိုလ်သည် မကြည့်ဘူး ထိုပုဂ္ဂိုလ်သည် အကယ်၍ မမြင်ခဲ့ပါလျှင် အကြင်အဆင်းကို မမြင်၊ ထိုအဆင်းကို အကယ်၍ မမြင်ခဲ့ပါလျှင် အကြင်မျက်စိဖြင့် မမြင်၊ ထိုမျက်စိဖြင့် အကယ်၍ မမြင်ခဲ့ပါလျှင် ထိုအကြောင်းကြောင့် ပုဂ္ဂိုလ်ကို မှန်သောသဘော မြတ်သော သဘောအားဖြင့် ရအပ်၏ဟု သင်မဆိုသင့်။

သကဝါဒီ။ ။ပုဂ္ဂိုလ်ကို မှန်သောသဘော မြတ်သောသဘောအားဖြင့် ရအပ်ပါသလော။

ပရဝါဒီ။ ။ဪ ဪ ဪ ဪ ရအပ်ပါ၏။

သကဝါဒီ။ ။အကြင်ပုဂ္ဂိုလ်သည် မကြားပ။ အကြင်ပုဂ္ဂိုလ်သည် မနမ်း။ အကြင်ပုဂ္ဂိုလ်သည် မလျက်။ အကြင်ပုဂ္ဂိုလ်သည် မတွေ့ထိ။ အကြင်ပုဂ္ဂိုလ်သည် မသိ၊ ထိုပုဂ္ဂိုလ်သည် မသိသည် မဟုတ်ပါလော။ အကြင်တရား ဓမ္မာရုံကို မသိ၊ ထိုတရား ဓမ္မာရုံကို မသိသည် မဟုတ်ပါလော။ အကြင်စိတ်ဖြင့် မသိ၊ ထိုစိတ်ဖြင့် မသိသည် မဟုတ်ပါလော။

ပရဝါဒီ။ ။ဪ ဪ ဪ ဪ ဟုတ်ပါ၏။

အရှင်ပရဝါဒီ။ ။အကြင်ပုဂ္ဂိုလ်သည် မသိ၊ ထိုပုဂ္ဂိုလ်သည် အကယ်၍ မသိခဲ့ပါလျှင် အကြင်တရားကို မသိ၊ ထိုတရားကို အကယ်၍ မသိခဲ့ပါလျှင် အကြင်စိတ်ဖြင့် မသိ၊ ထိုစိတ်ဖြင့် အကယ်၍ မသိခဲ့ပါလျှင် ထိုအကြောင်းကြောင့် ပုဂ္ဂိုလ်ကို မှန်သောသဘော မြတ်သောသဘောအားဖြင့် ရအပ်၏ဟူ၍ သင်မဆိုသင့်။

၁၂၁။ ပရဝါဒီ။ ။ပုဂ္ဂိုလ်ကို မှန်သောသဘော မြတ်သောသဘောအားဖြင့် ရအပ်၏ဟူ၍ မဆိုသင့်ပါသလော။

သကဝါဒီ။ ။ဪ ဪ ဪ မဆိုသင့်ပါ။

ပရဝါဒီ။ ။“ရဟန်းတို့ ငါ(ဘုရား)သည် အထူးသဖြင့် စင်ကြယ်သော လူတို့၏ မျက်စိထက် သာလွန်သော နတ်တို့၏ မျက်စိနှင့် တူသော ‘ဒိဗ္ဗစက္ခု’အဘိညာဏ်ဖြင့် စုတေဆဲသတ္တဝါ ဖြစ်ပေါ်ဆဲ သတ္တဝါ ယုတ်ညံ့သောသတ္တဝါ မြင့်မြတ်သောသတ္တဝါ အဆင်းလှသောသတ္တဝါ အဆင်းမလှသော သတ္တဝါ ကောင်းသောလားရာ ‘ဂတိ’ရှိသောသတ္တဝါ မကောင်းသော လားရာ ‘ဂတိ’ရှိသောသတ္တဝါ တို့ကို မြင်တော်မူ၏။ ကံအားလျော်စွာ ဖြစ်ပေါ်ကုန်သောသတ္တဝါတို့ကို သိတော်မူ၏” ဟူ၍ မြတ်စွာ ဘုရား ဟောအပ်သော သုတ္တန်(ပါဠိ)ရှိသည်သာလျှင် မဟုတ်ပါလော။

သကဝါဒီ။ ။ဪ ဪ ဪ ဪ ဟုတ်ပါ၏။

ပရဝါဒီ။ ။ထို့ကြောင့် ပုဂ္ဂိုလ်ကို မှန်သောသဘော မြတ်သောသဘောအားဖြင့် ရအပ်၏။

၁၂၂။ သကဝါဒီ။ ။“ရဟန်းတို့ ငါ(ဘုရား)သည် အထူးသဖြင့် စင်ကြယ်သော လူတို့၏ မျက်စိထက် သာလွန်သော နတ်တို့၏ မျက်စိနှင့် တူသော ‘ဒိဗ္ဗစက္ခု’အဘိညာဏ်ဖြင့် စုတေဆဲ သတ္တဝါ ဖြစ်ပေါ်ဆဲသတ္တဝါ ယုတ်ညံ့သောသတ္တဝါ မြင့်မြတ်သောသတ္တဝါ အဆင်းလှသောသတ္တဝါ အဆင်းမလှသောသတ္တဝါ ကောင်းသောလားရာ ‘ဂတိ’ရှိသောသတ္တဝါ မကောင်းသောလားရာ ‘ဂတိ’ ရှိသောသတ္တဝါတို့ကို မြင်တော်မူ၏။ ကံအားလျော်စွာဖြစ်ပေါ်သောသတ္တဝါတို့ကို သိတော်မူ၏” ဟူ၍ မြတ်စွာဘုရား ဟောအပ်၏ဟု နှလုံးပြု၍ ထိုအကြောင်းကြောင့်ပင် ပုဂ္ဂိုလ်ကို မှန်သော သဘော မြတ်သောသဘောအားဖြင့် ရအပ်ပါသလော။

ပရဝါဒီ။ ။ဪ ဪ ဪ ရအပ်ပါ၏။

သကဝါဒီ။ ။ မြတ်စွာဘုရားသည် အထူးသဖြင့် စင်ကြယ်သော လူတို့၏ မျက်စိထက် သာ လွန်သော နတ်တို့၏ မျက်စိနှင့်တူသော 'ဒိဗ္ဗစက္ခု' အဘိညာဏ်ဖြင့် အဆင်း 'ရူပါရုံ'ကို မြင်တော် မူပါသလော၊ ပုဂ္ဂိုလ်ကို မြင်တော်မူပါသလော။

ပရဝါဒီ။ ။ အဆင်း 'ရူပါရုံ'ကို မြင်တော်မူပါ၏။

သကဝါဒီ။ ။ အဆင်း 'ရူပါရုံ'သည် ပုဂ္ဂိုလ်လော၊ အဆင်းရူပါရုံသည် စုတေသလော၊ အဆင်းရူပါရုံသည် ပဋိသန္ဓေနေသလော၊ အဆင်းရူပါရုံသည် ကံအားလျော်စွာ (ထိုထိုဘဝသို့) ကပ်ရောက်ပါသလော။

ပရဝါဒီ။ ။ ဤသို့ကား မဆိုသင့်ပါ။

သကဝါဒီ။ ။ မြတ်စွာဘုရားသည် အထူးသဖြင့် စင်ကြယ်သော လူတို့၏ မျက်စိထက် သာ လွန် သော နတ်တို့၏ မျက်စိနှင့်တူသော 'ဒိဗ္ဗစက္ခု' အဘိညာဏ်ဖြင့် အဆင်း 'ရူပါရုံ'ကို မြင်တော်မူပါ သလော၊ ပုဂ္ဂိုလ်ကို မြင်တော်မူပါသလော။

ပရဝါဒီ။ ။ ပုဂ္ဂိုလ်ကို မြင်တော်မူပါသည်။

သကဝါဒီ။ ။ ပုဂ္ဂိုလ်သည် အဆင်း 'ရူပါရုံ'လော၊ ရူပါယတနလော၊ ရူပဓာတ်လော၊ အညှိ လော၊ အရွှေလော၊ အနီလော၊ အဖြူလော၊ မျက်စိဖြင့် သိအပ်သူလော၊ မျက်စိ၌ ထိခိုက်သလော၊ မျက်စိအား ထင်ခြင်းသို့ ရောက်ပါသလော။

ပရဝါဒီ။ ။ ဤသို့ကား မဆိုသင့်ပါ။

သကဝါဒီ။ ။ မြတ်စွာဘုရားသည် အထူးသဖြင့် စင်ကြယ်သော လူတို့၏ မျက်စိထက် သာ လွန်သော နတ်တို့၏ မျက်စိနှင့်တူသော 'ဒိဗ္ဗစက္ခု' အဘိညာဏ်ဖြင့် အဆင်း 'ရူပါရုံ'ကို မြင်တော် မူပါသလော၊ ပုဂ္ဂိုလ်ကို မြင်တော်မူပါသလော။

ပရဝါဒီ။ ။ ၂-မျိုးလုံးကို မြင်တော်မူပါသည်။

သကဝါဒီ။ ။ ၂-မျိုးလုံးတို့သည် အဆင်းလော၊ ရူပါယတနလော၊ ရူပဓာတ်လော၊ ၂-မျိုးလုံး တို့သည် အညှိတို့လော၊ ၂-မျိုးလုံးတို့သည် အရွှေတို့လော၊ ၂-မျိုးလုံးတို့သည် အနီတို့လော၊ ၂-မျိုး လုံးတို့သည် အဖြူတို့လော၊ ၂-မျိုးလုံးတို့ကို မျက်စိဖြင့် သိအပ်ကုန်သလော၊ ၂-မျိုးလုံးတို့သည် မျက်စိ၌ ထိခိုက်ကုန်သလော၊ ၂-မျိုးလုံးတို့သည် မျက်စိအား ထင်ခြင်းသို့ ရောက်ကုန်သလော၊ ၂-မျိုးလုံးတို့သည် စုတေကုန်သလော၊ ၂-မျိုးလုံးတို့သည် ပဋိသန္ဓေနေကုန်သလော၊ ၂-မျိုးလုံးတို့သည် ကံအားလျော်စွာ (ထိုထိုဘဝသို့) ကပ်ရောက်ကြကုန်သလော။

ပရဝါဒီ။ ။ ဤသို့ကား မဆိုသင့်ပါ။

ဥပါဒါယညတ္တာနုယောဂ ပြီး၏။

၁၃-ပုရိသကာရာနုယောဂ

၁၂၃။ ပရဝါဒီ။ ။ ကောင်းမှုကံ မကောင်းမှုကံတို့ကို ရအပ်ပါကုန်သလော။

သကဝါဒီ။ ။ ဪ ငြိမ် ရအပ်ပါကုန်၏။

ပရဝါဒီ။ ။ကောင်းမှုကံ မကောင်းမှုကံတို့ကို ပြုလုပ်သူ ပြုလုပ်စေသူကို ရအပ်ပါသလော။
သကဝါဒီ။ ။ဤသို့ကား မဆိုသင့်ပါ။ပ။^၁

၁၂၄။ သကဝါဒီ။ ။ကောင်းမှုကံ မကောင်းမှုကံတို့ကို ရအပ်ပါကုန်၏ဟု နှလုံးသွင်း၍
ကောင်းမှုကံမကောင်းမှုကံတို့ကို ပြုလုပ်သူ ပြုလုပ်စေသူကို ရအပ်ပါသလော။

ပရဝါဒီ။ ။ဪရအပ်ပါ၏။

သကဝါဒီ။ ။ထိုပြုလုပ်သူ ပြုလုပ်စေသူကို (တဆင့်)ပြုလုပ်သူ ပြုလုပ်စေသူကို ရအပ်ပါ
သလော။

ပရဝါဒီ။ ။ဤသို့ကား မဆိုသင့်ပါ။ပ။^၂

၁၂၅။ သကဝါဒီ။ ။ထိုပြုလုပ်သူ ပြုလုပ်စေသူကို (တဆင့်)ပြုလုပ်သူ ပြုလုပ်စေသူကို ရအပ်
ပါသလော။

ပရဝါဒီ။ ။ဪရအပ်ပါ၏။

သကဝါဒီ။ ။ထိုထိုကောင်းမှုကံ မကောင်းမှုကံကို ပြုလုပ်သူ ပြုလုပ်စေသူ (တဆင့်)ပြုလုပ်သူ
ပြုလုပ်စေသူအား ရကုန်၏ အဆုံးကို ပြုခြင်းသည် မရှိပါသလော၊ ဝဋ်ဆင်းရဲ၏ ပြတ်စဲခြင်းသည် မရှိ
ပါသလော၊ (တစုံတခုကိုမျှ) မစွဲလမ်းမှု၍ ငြိမ်းအေးမှု (ပရိနိဗ္ဗာန်)သည် မရှိပါသလော။

ပရဝါဒီ။ ။ဤသို့ကား မဆိုသင့်ပါ။ပ။

၁၂၆။ သကဝါဒီ။ ။ကောင်းမှုကံ မကောင်းမှုကံတို့ကို ရအပ်ပါကုန်၏ဟု နှလုံးပြု၍ ကောင်း
မှုကံ မကောင်းမှုကံတို့ကို ပြုလုပ်သူ ပြုလုပ်စေသူကို ရအပ်ပါသလော။

ပရဝါဒီ။ ။ဪရအပ်ပါ၏။

သကဝါဒီ။ ။ပုဂ္ဂိုလ်ကို ရအပ်၏ဟု နှလုံးပြု၍ ပုဂ္ဂိုလ်ကို ပြုလုပ်သူ ပြုလုပ်စေသူကို ရအပ်ပါ
သလော။

ပရဝါဒီ။ ။ဤသို့ကား မဆိုသင့်ပါ။

၁၂၇။ သကဝါဒီ။ ။ကောင်းမှုကံ မကောင်းမှုကံတို့ကို ရအပ်ကုန်၏ဟု နှလုံးပြု၍ ကောင်း
မှုကံ မကောင်းမှုကံတို့ကို ပြုလုပ်သူ ပြုလုပ်စေသူကို ရအပ်ပါသလော။

ပရဝါဒီ။ ။ဪရအပ်ပါ၏။

၁။ ပုဂ္ဂိုလ်ကို ရည်ရွယ်၍ ပြုလုပ်သူ ကတ္တာကို မေး၏။ ပြုလုပ်ခြင်းမျှကို ရည်ရွယ်၍ မေးသည်မဟုတ်။
ထို့ကြောင့် သကဝါဒီက ပဋိက္ခေပပြု၍ ဖြေသည်။
၂။ တဆင့်ပြုလုပ်သူ ပြုလုပ်စေသူကို အလိုမရှိသောကြောင့်၎င်း၊ ဗုဒ္ဓအရိယာနဝါဓမ္မ ကြောက်စော
ကြောင့်၎င်း ပရဝါဒီက ပဋိက္ခေပပြု၍ ဖြေသည်။
၃။ ဖိမတို့သည် သားတည်းဟူသောပုဂ္ဂိုလ်ကို ဖြစ်စေကုန်၏၊ အမည်မဲ့ကုန်၏၊ ကျေးဇူးကြကုန်၏၊ ထို့
ကြောင့် ဖိမတို့သည် ထိုသားဖြစ်စေသောပုဂ္ဂိုလ်ကို ပြုလုပ်သူ ကတ္တာမည်၏၊ အဆွေခင်ပွန်းကောင်းတို့သည်၎င်း
ဆရာတို့သည်၎င်း ထိုထိုအသက်မွေးကြောင်း အတတ်ပညာတို့ကို သင်အစကုန်၏၊ ထို့ကြောင့် အဆွေခင်ပွန်း
ကောင်းဆရာတို့သည် ပြုလုပ်စေသူတို့မည်ကုန်၏၊ ဤကိုရည်ရွယ်၍ ပရဝါဒီက ဝန်ခံသည်။

သကဝါဒီ။ ။နိဗ္ဗာန်ကို ရအပ်၏ဟု နှလုံးပြု၍ နိဗ္ဗာန်ကို ပြုလုပ်သူ ပြုလုပ်စေသူကို ရအပ်ပါသလော။

ပရဝါဒီ။ ။ဤသို့ကား မဆိုသင့်ပါ။ပ။

၁၂၅။ သကဝါဒီ။ ။ကောင်းမှုကံ မကောင်းမှုကံတို့ကို ရအပ်ကုန်၏ဟု နှလုံးပြု၍ ကောင်းမှုကံ မကောင်းမှုကံတို့ကို ပြုလုပ်သူ ပြုလုပ်စေသူကို ရအပ်ပါသလော။

ပရဝါဒီ။ ။ဪ ဖြေရအပ်ပါ၏။

သကဝါဒီ။ ။မြေကြီးကို ရအပ်၏ဟု နှလုံးပြု၍ မြေကြီးကို ပြုလုပ်သူ ပြုလုပ်စေသူကို ရအပ်ပါသလော။

ပရဝါဒီ။ ။ဤသို့ကား မဆိုသင့်ပါ။ပ။

၁၂၆။ သကဝါဒီ။ ။ကောင်းမှုကံ မကောင်းမှုကံတို့ကို ရအပ်ကုန်၏ဟု နှလုံးပြု၍ ကောင်းမှုကံ မကောင်းမှုကံတို့ကို ပြုလုပ်သူ ပြုလုပ်စေသူကို ရအပ်ပါသလော။

ပရဝါဒီ။ ။ဪ ဖြေရအပ်ပါ၏။

သကဝါဒီ။ ။မဟာသမုဒ္ဒရာကို ရအပ်၏ဟု နှလုံးပြု၍ မဟာသမုဒ္ဒရာကို ပြုလုပ်သူ ပြုလုပ်စေသူကို ရအပ်ပါသလော။

ပရဝါဒီ။ ။ဤသို့ကား မဆိုသင့်ပါ။ပ။

၁၂၇။ သကဝါဒီ။ ။ကောင်းမှုကံ မကောင်းမှုကံတို့ကို ရအပ်ကုန်၏ဟု နှလုံးပြု၍ ကောင်းမှုကံ မကောင်းမှုကံတို့ကို ပြုလုပ်သူ ပြုလုပ်စေသူကို ရအပ်ပါသလော။

ပရဝါဒီ။ ။ဪ ဖြေရအပ်ပါ၏။

သကဝါဒီ။ ။မြင့်မိုရ်တောင်မင်းကို ရအပ်၏ဟု နှလုံးပြု၍ မြင့်မိုရ်တောင်မင်းကို ပြုလုပ်သူ ပြုလုပ်စေသူကို ရအပ်ပါသလော။

ပရဝါဒီ။ ။ဤသို့ကား မဆိုသင့်ပါ။ပ။

၁၂၈။ သကဝါဒီ။ ။ကောင်းမှုကံ မကောင်းမှုကံတို့ကို ပြုလုပ်သူ ပြုလုပ်စေသူကို ရအပ်ပါသလော။

ပရဝါဒီ။ ။ဪ ဖြေရအပ်ပါ၏။

သကဝါဒီ။ ။ရေကို ရအပ်၏ဟု နှလုံးပြု၍ ရေကို ပြုလုပ်သူ ပြုလုပ်စေသူကို ရအပ်ပါသလော။

ပရဝါဒီ။ ။ဤသို့ကား မဆိုသင့်ပါ။ပ။

၁၂၉။ သကဝါဒီ။ ။ကောင်းမှုကံ မကောင်းမှုကံတို့ကို ရအပ်ကုန်၏ ဟု နှလုံးပြု၍ ကောင်းမှုကံ မကောင်းမှုကံတို့ကို ပြုလုပ်သူ ပြုလုပ်စေသူကို ရအပ်ပါသလော။

ပရဝါဒီ။ ။ဪ ဖြေရအပ်ပါ၏။

သကဝါဒီ။ ။မီးကို ရအပ်၏ဟု နှလုံးပြု၍ မီးကို ပြုလုပ်သူ ပြုလုပ်စေသူကို ရအပ်ပါသလော။

ပရဝါဒီ။ ။ဤသို့ကား မဆိုသင့်ပါ။ပ။

၁၃၃။ သကဝါဒီ။ ။ကောင်းမှုကံ မကောင်းမှုကံတို့ကို ရအပ်၏ဟု နှလုံးပြု၍ ကောင်းမှုကံ မကောင်းမှုကံတို့ကို ပြုလုပ်သူ ပြုလုပ်စေသူကို ရအပ်ပါသလော။

ပရဝါဒီ။ ။ဪ ဖြော် ရအပ်ပါ၏။

သကဝါဒီ။ ။လေကို ရအပ်၏ဟု နှလုံးပြု၍ လေကို ပြုလုပ်သူ ပြုလုပ်စေသူကို ရအပ်ပါ သလော။

ပရဝါဒီ။ ။ဤသို့ကား မဆိုသင့်ပါ။

၁၃၄။ သကဝါဒီ။ ။ကောင်းမှုကံ မကောင်းမှုကံတို့ကို ရအပ်ကုန်၏ဟု နှလုံးပြု၍ ကောင်းမှု ကံ မကောင်းမှုကံတို့ကို ပြုလုပ်သူ ပြုလုပ်စေသူကို ရအပ်ပါသလော။

ပရဝါဒီ။ ။ဪ ဖြော် ရအပ်ပါ၏။

သကဝါဒီ။ ။မြက် ထင်း တောစိုးသစ်ပင်တို့ကို ရအပ်ကုန်၏ ဟု နှလုံးပြု၍ မြက် ထင်း တောစိုးသစ်ပင်တို့ကို ပြုလုပ်သူ ပြုလုပ်စေသူကို ရအပ်ပါကုန်သလော။

ပရဝါဒီ။ ။ဤသို့ကား မဆိုသင့်ပါ။ပ။

၁၃၅။ သကဝါဒီ။ ။ကောင်းမှုကံ မကောင်းမှုကံတို့ကို ရအပ်ကုန်၏ဟု နှလုံးပြု၍ ကောင်းမှု ကံ မကောင်းမှုကံတို့ကို ပြုလုပ်သူ ပြုလုပ်စေသူကို ရအပ်ပါသလော။

ပရဝါဒီ။ ။ဪ ဖြော် ရအပ်ပါ၏။

သကဝါဒီ။ ။ကောင်းမှုကံ မကောင်းမှုကံတို့သည် (ကောင်းမှုကံ မကောင်းမှုကံတို့ကို ပြုလုပ် သူ ပြုလုပ်စေသူမှ) တမျိုးတခြားလော၊ ကောင်းမှုကံ မကောင်းမှုကံတို့ကို ပြုလုပ်သူ ပြုလုပ်စေသူ သည် (ကောင်းမှုကံ မကောင်းမှုကံတို့မှ) တမျိုးတခြားလော။

ပရဝါဒီ။ ။ဤသို့ကား မဆိုသင့်ပါ။

၁၃၆။ ပရဝါဒီ။ ။ကောင်းမှုကံ မကောင်းမှုကံတို့၏ အကျိုးကို ရအပ်ပါသလော။

သကဝါဒီ။ ။ဪ ဖြော် ရအပ်ပါ၏။

ပရဝါဒီ။ ။ကောင်းမှုကံ မကောင်းမှုကံတို့၏ အကျိုးခံစားသူကို ရအပ်ပါသလော။

သကဝါဒီ။ ။ဤသို့ကား မဆိုသင့်ပါ။ပ။

၁၃၇။ သကဝါဒီ။ ။ကောင်းမှုကံ မကောင်းမှုကံတို့၏အကျိုးကို ရအပ်၏ဟု နှလုံးပြု၍ ကောင်းမှုကံ မကောင်းမှုကံတို့၏ အကျိုးခံစားသူကို ရအပ်ပါသလော။

ပရဝါဒီ။ ။ဪ ဖြော် ရအပ်ပါ၏။

သကဝါဒီ။ ။ထိုအကျိုးခံစားသူကို (တဆင့်)ခံစားသူကို ရအပ်ပါသလော။

ပရဝါဒီ။ ။ဤသို့ကား မဆိုသင့်ပါ။ပ။

၁။ သင်္ခါရန်ဓသာအတ္ထ ဤသို့အစရှိသော အတ္ထဒိဋ္ဌိပုဂ္ဂိုလ်အားဖြင့် ပရဝါဒီက ပရိက္ခေပပြု၍ ဖြေသည်။

၂။ ခံစားအပ်သောထူးမည်သည် ဝိပါကံသာဖြစ်သင့်၏။ ပုဂ္ဂိုလ်သည်လည်း ဝိပါကံမဟုတ်ဘဲ၊ ထို့ကြောင့် ပရဝါဒီက ပရိက္ခေပပြု၍ ဖြေသည်။

၁၃၈။ သကဝါဒီ။ ။ ထိုအကျိုးခံစားသူကို (တဆင့်) ခံစားသူကို ရအပ်ပါသလော။

ပရဝါဒီ။ ။ ဩော် ရအပ်ပါ၏။

သကဝါဒီ။ ။ ထိုထိုကောင်းမှုကံ မကောင်းမှုကံတို့၏ အကျိုးခံစားသူကို (တဆင့်) ခံစားသူ အား ခုကု၏ အဆုံးကို ပြုခြင်းသည် မရှိသလော၊ ဝဋ်ဆင်းရဲ၏ ပြတ်စဲခြင်းသည် မရှိသလော၊ (တစုံ တခုကိုမျှ) မစွဲလမ်းမှု၌ ငြိမ်းအေးမှု (ပရိနိဗ္ဗာန်) သည် မရှိသလော။

ပရဝါဒီ။ ။ ဤသို့ကား မဆိုသင့်ပါ။ ပ။

၁၃၉။ သကဝါဒီ။ ။ ကောင်းမှုကံ မကောင်းမှုကံတို့၏ အကျိုးကို ရအပ်၏ဟု နှလုံးပြု၍ ကောင်းမှုကံ မကောင်းမှုကံတို့၏ အကျိုးခံစားသူကို ရအပ်ပါသလော။

ပရဝါဒီ။ ။ ဩော် ရအပ်ပါ၏။

သကဝါဒီ။ ။ ပုဂ္ဂိုလ်ကို ရအပ်၏ဟု နှလုံးပြု၍ ပုဂ္ဂိုလ်ကို ခံစားသူကို ရအပ်ပါသလော။

ပရဝါဒီ။ ။ ဤသို့ကား မဆိုသင့်ပါ။ ပ။

၁၄၀။ သကဝါဒီ။ ။ ကောင်းမှုကံ မကောင်းမှုကံတို့၏ အကျိုးကို ရအပ်၏ဟု နှလုံးပြု၍ ကောင်းမှုကံ မကောင်းမှုကံတို့၏ အကျိုးခံစားသူကို ရအပ်ပါသလော။

ပရဝါဒီ။ ။ ဩော် ရအပ်ပါ၏။

သကဝါဒီ။ ။ နိဗ္ဗာန်ကို ရအပ်၏ဟု နှလုံးပြု၍ နိဗ္ဗာန်ခံစားသူကို ရအပ်ပါသလော။

ပရဝါဒီ။ ။ ဤသို့ကား မဆိုသင့်ပါ။ ပ။

၁၄၁။ သကဝါဒီ။ ။ ကောင်းမှုကံ မကောင်းမှုကံတို့၏ အကျိုးကို ရအပ်၏ဟု နှလုံးပြု၍ ကောင်းမှုကံ မကောင်းမှုကံတို့၏ အကျိုးခံစားသူကို ရအပ်ပါသလော။

ပရဝါဒီ။ ။ ဩော် ရအပ်ပါ၏။

သကဝါဒီ။ ။ မြေကြီးကို ရအပ်၏ဟု နှလုံးပြု၍။ ပ။ မဟာသမုဒ္ဒရာကို ရအပ်၏ဟု နှလုံး ပြု၍။ ပ။ မြင့်မိုရ်တောင်မင်းကို ရအပ်၏ဟု နှလုံးပြု၍။ ပ။ ရေကို ရအပ်၏ဟု နှလုံးပြု၍။ ပ။ မီးကို ရအပ်၏ဟု နှလုံးပြု၍။ ပ။ လေကို ရအပ်၏ဟု နှလုံးပြု၍။ ပ။ မြက် ထင်း တောစိုးသစ်ပင်တို့ကို ရအပ်၏ဟု နှလုံးပြု၍ မြက် ထင်း တောစိုးသစ်ပင်တို့ကို ခံစားသူကို ရအပ်ပါသလော။

ပရဝါဒီ။ ။ ဤသို့ကား မဆိုသင့်ပါ။ ပ။

၁၄၂။ သကဝါဒီ။ ။ ကောင်းမှုကံ မကောင်းမှုကံတို့၏ အကျိုးကို ရအပ်၏ဟု နှလုံးပြု၍ ကောင်းမှုကံ မကောင်းမှုကံတို့၏ အကျိုး ခံစားသူကို ရအပ်ပါသလော။

ပရဝါဒီ။ ။ ဩော် ရအပ်ပါ၏။

၁။ ထပ်၍ ဧကန်ထပ်စမ်းပြန်ပြန်သော် ကောင်းမှုသည်အကျိုး၌ တည်သောကြောင့် အကျိုးခံစားသူကံ အပိုကမူ ထည့်၍ အားကို နှလုံး၌ ဧကန်၏၊ မဟာသမုဒ္ဒရာ ထင်ကို နှလုံး၌ ဧကန်၏၊ ထိုသို့ တစ်စတစ်စ ခံစားမှုမျိုးကို ရည်ရွယ်၍ ပရဝါဒီက ဝန်ခံပြန်သည်။

သကဝါဒီ။ ကောင်းမှုကံ မကောင်းမှုကံတို့၏ အကျိုးသည် ကောင်းမှုကံ မကောင်းမှုကံ တို့၏ အကျိုးကို ခံစားသူမှ တမျိုးတခြားလော၊ ကောင်းမှုကံ မကောင်းမှုကံတို့၏ အကျိုးကို ခံစားသူသည် ကောင်းမှုကံ မကောင်းမှုကံတို့၏အကျိုးမှ တမျိုးတခြားလော။

ပရဝါဒီ။ ။ဤသို့ကား မဆိုသင့်ပါ။ပ။

၁၄၃။ ပရဝါဒီ။ ။နတ်၌ ဖြစ်သော ချမ်းသာကို ရအပ်ပါသလော။

သကဝါဒီ။ ။ဪ ဖြစ်ရအပ်ပါ၏။

ပရဝါဒီ။ ။နတ်၌ ဖြစ်သော ချမ်းသာကို ခံစားသူကို ရအပ်ပါသလော။

သကဝါဒီ။ ။ဤသို့ကား မဆိုသင့်ပါ။ပ။

၁၄၄။ သကဝါဒီ။ ။နတ်၌ ဖြစ်သော ချမ်းသာကို ရအပ်၏ဟု နှလုံးပြု၍ နတ်၌ဖြစ်သော ချမ်းသာကို ခံစားသူကို ရအပ်ပါသလော။

ပရဝါဒီ။ ။ဪ ဖြစ်ရအပ်ပါ၏။

သကဝါဒီ။ ။ထိုနတ်၌ဖြစ်သော ချမ်းသာခံစားသူကို (တဆင့်) ခံစားသူကို ရအပ်ပါသလော။

ပရဝါဒီ။ ။ဤသို့ကား မဆိုသင့်ပါ။ပ။

၁၄၅။ သကဝါဒီ။ ။ထိုနတ်၌ ဖြစ်သော ချမ်းသာခံစားသူကို (တဆင့်) ခံစားသူကို ရအပ်ပါသလော။

ပရဝါဒီ။ ။ဪ ဖြစ်ရအပ်ပါ၏။

သကဝါဒီ။ ။ထိုထိုနတ်၌ ဖြစ်သော ချမ်းသာကို ခံစားသူကို (တဆင့်) ခံစားသူအား ဆင်းရဲအဆုံးကို ပြုခြင်းသည် မရှိသလော၊ ဝင့်၏ ပြတ်စဲခြင်းသည် မရှိသလော။ (တစုံတခုကိုမျှ) မစွဲလမ်းမှု၌ ငြိမ်းအေးမှု (ပရိနိဗ္ဗာန်)သည် မရှိပါသလော။

ပရဝါဒီ။ ။ဤသို့ကား မဆိုသင့်ပါ။

၁၄၆။ သကဝါဒီ။ ။နတ်၌ဖြစ်သော ချမ်းသာကို ရအပ်၏ဟု နှလုံးပြု၍ နတ်၌ဖြစ်သော ချမ်းသာ ခံစားသူကို ရအပ်ပါသလော။

ပရဝါဒီ။ ။ဪ ဖြစ်ရအပ်ပါ၏။

သကဝါဒီ။ ။ပုဂ္ဂိုလ်ကို ရအပ်၏ဟု နှလုံးပြု၍ ပုဂ္ဂိုလ်ကို ခံစားသူကို ရအပ်ပါသလော။

ပရဝါဒီ။ ။ဤသို့ကား မဆိုသင့်ပါ။ပ။

၁၄၇။ သကဝါဒီ။ ။နတ်၌ဖြစ်သောချမ်းသာကို ရအပ်၏ဟု နှလုံးပြု၍ နတ်၌ဖြစ်သော ချမ်းသာ ခံစားသူကို ရအပ်ပါသလော။

ပရဝါဒီ။ ။ဪ ဖြစ်ရအပ်ပါ၏။

—၁။ ဝေဒနာရှိသော အတ္တအစရှိသော ဆက္ကာယဒိဋ္ဌိမှ ကြောက်သောကြောင့် ပရဝါဒီက ပဋိက္ခပပြု၍ ဖြေသည်။ သကဝါဒီကား ပုဂ္ဂိုလ်၏ အစွမ်းအားဖြင့် ခံစားမှုကိုသာ ပယ်သည်၊ ခံစားသော ဝေဒနာ၏ အစွမ်းအားဖြင့် ခံစားမှုကိုကား ပယ်သည်မဟုတ်ဟု သိလေ။

သကဝါဒီ။ ။နိဗ္ဗာန်ကို ရအပ်၏ဟု နှလုံးပြု၍ နိဗ္ဗာန်ကို ခံစားသူကို ရအပ်ပါသလော။

ပရဝါဒီ။ ။ဤသို့ကား မဆိုသင့်ပါ။ပ။

၁၄၈။ သကဝါဒီ။ ။နတ်၌ဖြစ်သောချမ်းသာကို ရအပ်၏ဟု နှလုံးပြု၍ နတ်၌ဖြစ်သော ချမ်းသာ ခံစားသူကို ရအပ်ပါသလော။

ပရဝါဒီ။ ။ဩော် ရအပ်ပါ၏။

သကဝါဒီ။ ။မြေကြီးကို ရအပ်၏ဟု နှလုံးပြု၍ ။ပ။ မဟာသမုဒ္ဒရာကို ရအပ်၏ဟု နှလုံးပြု၍ ။ပ။ မြင့်မိုရ်တောင်မင်းကို ရအပ်၏ဟု နှလုံးပြု၍ ။ပ။ ရေကို ရအပ်၏ဟု နှလုံးပြု၍ ။ပ။ မီးကို ရအပ်၏ဟု နှလုံးပြု၍ ။ပ။ လေကို ရအပ်၏ဟု နှလုံးပြု၍ ။ပ။ မြက် ထင်း တောစိုးသစ်ပင်တို့ကို ရအပ်၏ဟု နှလုံးပြု၍ မြက် ထင်း တောစိုးသစ်ပင်တို့ကို ခံစားသူကို ရအပ်ပါသလော။

ပရဝါဒီ။ ။ဤသို့ကား မဆိုသင့်ပါ။ပ။

၁၄၉။ သကဝါဒီ။ ။နတ်၌ ဖြစ်သော ချမ်းသာကို ရအပ်၏ဟု နှလုံးပြု၍ နတ်၌ဖြစ်သော ချမ်းသာကို ခံစားသူကို ရအပ်ပါသလော။

ပရဝါဒီ။ ။ဩော် ရအပ်ပါ၏။

သကဝါဒီ။ ။နတ်၌ ဖြစ်သော ချမ်းသာသည် (နတ်၌ ဖြစ်သော ချမ်းသာကို ခံစားသူမှ) တမျိုးတခြားလော၊ နတ်၌ ဖြစ်သော ချမ်းသာကို ခံစားသူသည် (နတ်၌ဖြစ်သော ချမ်းသာမှ) တမျိုးတခြားလော။

ပရဝါဒီ။ ။ဤသို့ကား မဆိုသင့်ပါ။ပ။

၁၅၀။ ပရဝါဒီ။ ။လူ၌ ဖြစ်သော ချမ်းသာကို ရအပ်ပါသလော။

သကဝါဒီ။ ။ဩော် ရအပ်ပါ၏။

ပရဝါဒီ။ ။လူ၌ ဖြစ်သော ချမ်းသာခံစားသူကို ရအပ်ပါသလော။

သကဝါဒီ။ ။ဤသို့ကား မဆိုသင့်ပါ။ပ။

၁၅၁။ သကဝါဒီ။ ။လူ၌ဖြစ်သော ချမ်းသာကို ရအပ်၏ဟု နှလုံးပြု၍ လူ၌ဖြစ်သော ချမ်းသာ ခံစားသူကို ရအပ်ပါသလော။

ပရဝါဒီ။ ။ဩော် ရအပ်ပါ၏။

သကဝါဒီ။ ။ထိုလူ၌ဖြစ်သော ချမ်းသာခံစားသူကို (တဆင့်)ခံစားသူကို ရအပ်ပါသလော။

ပရဝါဒီ။ ။ဤသို့ကား မဆိုသင့်ပါ။ပ။

၁၅၂။ ထိုလူ၌ ဖြစ်သော ချမ်းသာခံစားသူကို (တဆင့်)ခံစားသူကို ရအပ်ပါသလော။

ပရဝါဒီ။ ။ဩော် ရအပ်ပါ၏။

၁။ မြေကြီးအစရှိသည်တို့ကို အာရုံပြု၍ ခံစားသူတို့၏ ဖြစ်ခြင်းကိုမူ မတားမြစ်ပေ။

သကဝါဒီ။ ။ထိုသို့ လှည့်ဖြစ်သော ချမ်းသာခံစားသူကို (တဆင့်) ခံစားသူအား ဆင်းရဲ အဆုံးကို ပြုခြင်းသည် မရှိသလော၊ ဝဋ်၏ပြတ်စဲခြင်းသည် မရှိသလော၊ တစုံတရာကိုမျှ မစွဲလမ်းမှု၌ ငြိမ်းအေးမှု (ပရိနိဗ္ဗာန်)သည် မရှိပါသလော။

ပရဝါဒီ။ ။ဤသို့ကား မဆိုသင့်ပါ။

၁၅၃။ သကဝါဒီ။ ။လှည့်ဖြစ်သော ချမ်းသာကို ရအပ်၏ဟု နှလုံးပြု၍ လှည့်ဖြစ်သော ချမ်းသာခံစားသူကို ရအပ်ပါသလော။

ပရဝါဒီ။ ။ဪ ရအပ်ပါ၏။

သကဝါဒီ။ ။ပုဂ္ဂိုလ်ကို ရအပ်၏ဟု နှလုံးပြု၍ ပုဂ္ဂိုလ်ခံစားသူကို ရအပ်ပါသလော။

ပရဝါဒီ။ ။ဤသို့ကား မဆိုသင့်ပါ။ပ။

၁၅၄။ သကဝါဒီ။ ။လှည့်ဖြစ်သော ချမ်းသာကို ရအပ်၏ဟု နှလုံးပြု၍ လှည့်ဖြစ်သော ချမ်းသာခံစားသူကို ရအပ်ပါသလော။

ပရဝါဒီ။ ။ဪ ရအပ်ပါ၏။

သကဝါဒီ။ ။နိဗ္ဗာန်ကို ရအပ်၏ဟု နှလုံးပြု၍ နိဗ္ဗာန်ခံစားသူကို ရအပ်ပါသလော။

ပရဝါဒီ။ ။ဤသို့ကား မဆိုသင့်ပါ။ပ။

၁၅၅။ သကဝါဒီ။ ။လှည့် ဖြစ်သော ချမ်းသာကို ရအပ်၏ဟု နှလုံးပြု၍ လှည့်ဖြစ်သော ချမ်းသာခံစားသူကို ရအပ်ပါသလော။

ပရဝါဒီ။ ။ဪ ရအပ်ပါ၏။

သကဝါဒီ။ ။မြေကြီးကို ရအပ်၏ဟု နှလုံးပြု၍။ပ။မဟာသမ္မုတ္တရာကို ရအပ်၏ဟု နှလုံးပြု၍၊ မြင့်မိုရ်တောင်မင်းကို ရအပ်၏ဟု နှလုံးပြု၍၊ရေကို ရအပ်၏ဟုနှလုံးပြု၍၊မီးကို ရအပ်၏ဟု နှလုံးပြု၍၊ လေကို ရအပ်၏ဟု နှလုံးပြု၍၊ မြက် ထင်း တောစိုးသစ်ပင်တို့ကို ရအပ်၏ဟု နှလုံးပြု၍ မြက် ထင်း တောစိုးသစ်ပင်တို့ကို ခံစားသူကို ရအပ်ပါသလော။

ပရဝါဒီ။ ။ဤသို့ကား မဆိုသင့်ပါ။ပ။

၁၅၆။ သကဝါဒီ။ ။လှည့်ဖြစ်သော ချမ်းသာကို ရအပ်၏ဟု နှလုံးပြု၍ လှည့်ဖြစ်သော ချမ်းသာ ခံစားသူကို ရအပ်ပါသလော။

ပရဝါဒီ။ ။ဪ ရအပ်ပါ၏။

သကဝါဒီ။ ။လှည့်ဖြစ်သော ချမ်းသာသည် (လှည့်ဖြစ်သော ချမ်းသာကို ခံစားသူမှ)တမျိုး တခြားလော၊ လှည့်ဖြစ်သော ချမ်းသာကို ခံစားသူသည် (လှည့် ဖြစ်သော ချမ်းသာမှ) တမျိုးတခြား လော။

ပရဝါဒီ။ ။ဤသို့ကား မဆိုသင့်ပါ။ပ။

၁၅၇။ ပရဝါဒီ။ ။အပါယ်၌ ဖြစ်သော ဆင်းရဲကို ရအပ်ပါသလော။

သကဝါဒီ။ ။ဪ ရအပ်ပါ၏။

ပရဝါဒီ။ ။အပါယ်၌ ဖြစ်သော ဆင်းရဲ ခံစားသူကို ရအပ်ပါသလော။

သကဝါဒီ။ ။ဤသို့ကား မဆိုသင့်ပါ။ပ။

၁၅၈။ သကဝါဒီ။ ။အပါယ်၌ ဖြစ်သော ဆင်းရဲကို ရအပ်၏ဟု နှလုံးပြု၍ အပါယ်၌ ဖြစ်သော ဆင်းရဲခံစားသူကို ရအပ်ပါသလော။

ပရဝါဒီ။ ။ဪ အပ်ပါ၏။

သကဝါဒီ။ ။ထိုအပါယ်၌ ဖြစ်သော ဆင်းရဲခံစားသူကို (တဆင့်) ခံစားသူကို ရအပ်ပါသလော။

ပရဝါဒီ။ ။ဤသို့ကား မဆိုသင့်ပါ။ပ။

၁၅၉။ သကဝါဒီ။ ။ထိုအပါယ်၌ ဖြစ်သော ဆင်းရဲခံစားသူကို (တဆင့်)ခံစားသူကို ရအပ်ပါသလော။

ပရဝါဒီ။ ။ဪ အပ်ပါ၏။

သကဝါဒီ။ ။ထိုထိုအပါယ်၌ ဖြစ်သော ဆင်းရဲကို ခံစားသူကို (တဆင့်)ခံစားသူအား ဆင်းရဲ၏ အဆုံးကို ပြုခြင်းသည် မရှိပါသလော၊ဝဋ်၏ ပြတ်စဲခြင်းသည် မရှိပါသလော၊(တစုံတရာကိုမျှ) မစွဲလမ်းမှု၌ ငြိမ်းအေးမှု (ပရိနိဗ္ဗာန်)သည် မရှိပါသလော။

ပရဝါဒီ။ ။ဤသို့ကား မဆိုသင့်ပါ။

၁၆၀။ သကဝါဒီ။ ။အပါယ်၌ ဖြစ်သော ဆင်းရဲကို ရအပ်၏ဟု နှလုံးပြု၍ အပါယ်၌ဖြစ်သော ဆင်းရဲခံစားသူကို ရအပ်ပါသလော။

ပရဝါဒီ။ ။ဪ အပ်ပါ၏။

သကဝါဒီ။ ။ပုဂ္ဂိုလ်ကို ရအပ်၏ဟု နှလုံးပြု၍ ပုဂ္ဂိုလ်ခံစားသူကို ရအပ်ပါသလော။

ပရဝါဒီ။ ။ဤသို့ကား မဆိုသင့်ပါ။ပ။

၁၆၁။ သကဝါဒီ။ ။အပါယ်၌ ဖြစ်သော ဆင်းရဲကို ရအပ်၏ဟု နှလုံးပြု၍ အပါယ်၌ဖြစ်သော ဆင်းရဲခံစားသူကို ရအပ်ပါသလော။

ပရဝါဒီ။ ။ဪ အပ်ပါ၏။

သကဝါဒီ။ ။နိဗ္ဗာန်ကို ရအပ်၏ဟု နှလုံးပြု၍ နိဗ္ဗာန်ခံစားသူကို ရအပ်ပါသလော။

ပရဝါဒီ။ ။ဤသို့ကား မဆိုသင့်ပါ။

၁၆၂။ သကဝါဒီ။ ။အပါယ်၌ ဖြစ်သော ဆင်းရဲကို ရအပ်၏ဟု နှလုံးပြု၍ အပါယ်၌ဖြစ်သော ဆင်းရဲခံစားသူကို ရအပ်ပါသလော။

ပရဝါဒီ။ ။ဪ အပ်ပါ၏။

သကဝါဒီ။ ။မြေကြီးကို ရအပ်၏ဟု နှလုံးပြု၍။ပ။မဟာသမ္မုဒ္ဓကို ရအပ်၏ဟု နှလုံးပြု၍။ မြင့်မိုရ်တောင်မင်းကို ရအပ်၏ဟု နှလုံးပြု၍။ ရေကို ရအပ်၏ဟု နှလုံးပြု၍။ မီးကို ရအပ်၏ဟု နှလုံး

ပြု၍ ။ လောကီ ရအပ်၏ဟု နှလုံးပြု၍ ။ မြက် ထင်း တောစိုးသစ်ပင်တို့ကို ရအပ်ကုန်၏ဟု နှလုံးပြု၍ မြက် ထင်း တောစိုးသစ်ပင်တို့ကို ခံစားသူကို ရအပ်ပါသလော။

ပရဝါဒီ ။ ။ဤသို့ကား မဆိုသင့်ပါ။ပ။

၁၆၃။ သကဝါဒီ ။ ။အပါယ်၌ဖြစ်သော ဆင်းရဲကို ရအပ်၏ဟု နှလုံးပြု၍ အပါယ်၌ဖြစ်သော ဆင်းရဲခံစားသူကို ရအပ်ပါသလော။

ပရဝါဒီ ။ ။ဩဇာ ရအပ်ပါ၏။

သကဝါဒီ ။ ။အပါယ်၌ ဖြစ်သောဆင်းရဲသည် (အပါယ်၌ဖြစ်သော ဆင်းရဲကို ခံစားသူမှ) တမျိုးတခြားလော၊ အပါယ်၌ဖြစ်သောဆင်းရဲကို ခံစားသူသည် (အပါယ်၌ဖြစ်သော ဆင်းရဲမှ) တမျိုးတခြားလော။

ပရဝါဒီ ။ ။ဤသို့ကား မဆိုသင့်ပါ။ပ။

၁၆၄။ ပရဝါဒီ ။ ။ငရဲ၌ဖြစ်သော ဆင်းရဲကို ရအပ်ပါသလော။

သကဝါဒီ ။ ။ဩဇာ ရအပ်ပါ၏။

ပရဝါဒီ ။ ။ငရဲ၌ဖြစ်သော ဆင်းရဲကို ခံစားသူကို ရအပ်ပါသလော။

သကဝါဒီ ။ ။ဤသို့ကား မဆိုသင့်ပါ။ပ။

ပရဝါဒီ ။ ။ငရဲ၌ ဖြစ်သော ဆင်းရဲကို ရအပ်၏ဟု နှလုံးပြု၍ ငရဲ၌ဖြစ်သော ဆင်းရဲခံစားသူကို ရအပ်ပါသလော။

သကဝါဒီ ။ ။ဩဇာ ရအပ်ပါ၏။

ပရဝါဒီ ။ ။ထိုငရဲ၌ ဖြစ်သော ဆင်းရဲ ခံစားသူကို (တဆင့်) ခံစားသူကို ရအပ်ပါသလော။

သကဝါဒီ ။ ။ဤသို့ကား မဆိုသင့်ပါ။ပ။

၁၆၅။ သကဝါဒီ ။ ။ထိုငရဲ၌ဖြစ်သော ဆင်းရဲခံစားသူကို (တဆင့်) ခံစားသူကို ရအပ်ပါသလော။

ပရဝါဒီ ။ ။ဩဇာ ရအပ်ပါ၏။

သကဝါဒီ ။ ။ထိုငရဲ၌ဖြစ်သော ဆင်းရဲခံစားသူကို (တဆင့်) ခံစားသူအား ဆင်းရဲ၏အဆုံးကို ပြုခြင်းသည် မရှိပါသလော၊ ဝဋ်ဆင်းရဲ၏ ပြတ်စဲခြင်းသည် မရှိပါသလော၊ (တစုံတရာကိုမျှ) မစွဲလမ်းမှု၌ ငြိမ်းအေးမှု (ပရိနိဗ္ဗာန်) သည် မရှိပါသလော။

ပရဝါဒီ ။ ။ဤသို့ကား မဆိုသင့်ပါ။ပ။

၁၆၆။ သကဝါဒီ ။ ။ငရဲ၌ ဖြစ်သော ဆင်းရဲကို ရအပ်၏ဟု နှလုံးပြု၍ ငရဲ၌ဖြစ်သော ဆင်းရဲ ခံစားသူကို ရအပ်ပါသလော။

ပရဝါဒီ ။ ။ဩဇာ ရအပ်ပါ၏။

သကဝါဒီ ။ ။ပုဂ္ဂိုလ်ကို ရအပ်၏ဟု နှလုံးပြု၍ ပုဂ္ဂိုလ်ခံစားသူကို ရအပ်ပါသလော။

ပရဝါဒီ ။ ။ဤသို့ကား မဆိုသင့်ပါ။ပ။

၁၆၇။ သကဝါဒီ။ ။ ငရဲ၌ဖြစ်သော ဆင်းရဲကို ရအပ်၏ဟု နှလုံးပြု၍ ငရဲ၌ဖြစ်သော ဆင်းရဲ ခံစားသူကို ရအပ်ပါသလော။

ပရဝါဒီ။ ။ ဩော် ရအပ်ပါ၏။

သကဝါဒီ။ ။ နိဗ္ဗာန်ကို ရအပ်၏ဟု နှလုံးပြု၍ နိဗ္ဗာန်ခံစားသူကို ရအပ်ပါသလော။

ပရဝါဒီ။ ။ ဤသို့ကား မဆိုသင့်ပါ။

၁၆၈။ သကဝါဒီ။ ။ ငရဲ၌ဖြစ်သော ဆင်းရဲကို ရအပ်၏ဟု နှလုံးပြု၍ ငရဲ၌ဖြစ်သော ဆင်းရဲခံစားသူကို ရအပ်ပါသလော။

ပရဝါဒီ။ ။ ဩော် ရအပ်ပါ၏။

သကဝါဒီ။ ။ မြေကြီးကို ရအပ်၏ဟု နှလုံးပြု၍။ပ။ မဟာသမုဒ္ဒရာကို ရအပ်၏ဟု နှလုံး ပြု၍။ မြင့်မိုရ်တောင်မင်းကို ရအပ်၏ဟု နှလုံးပြု၍။ ရေကို ရအပ်၏ဟု နှလုံးပြု၍။ မီးကို ရအပ်၏ဟု နှလုံးပြု၍။ လေကို ရအပ်၏ဟု နှလုံးပြု၍။ မြက် ထင်း တောစိုးသစ်ပင်တို့ကို ရအပ်ကုန်၏ဟု နှလုံးပြု၍ မြက် ထင်း တောစိုးသစ်ပင်တို့ကို ခံစားသူကို ရအပ်ပါသလော။

ပရဝါဒီ။ ။ ဤသို့ကား မဆိုသင့်ပါ။ပ။

၁၆၉။ သကဝါဒီ။ ။ ငရဲ၌ ဖြစ်သော ဆင်းရဲကို ရအပ်၏ဟု နှလုံးပြု၍ ငရဲ၌ဖြစ်သော ဆင်းရဲ ခံစားသူကို ရအပ်ပါသလော။

ပရဝါဒီ။ ။ ဩော် ရအပ်ပါ၏။

သကဝါဒီ။ ။ ငရဲ၌ ဖြစ်သော ဆင်းရဲသည် (ငရဲ၌ ဖြစ်သော ဆင်းရဲကို ခံစားသူမှ) တမျိုး တခြားလော၊ ငရဲ၌ ဖြစ်သော ဆင်းရဲကို ခံစားသူသည် (ငရဲ၌ ဖြစ်သော ဆင်းရဲမှ) တမျိုးတခြား လော။

ပရဝါဒီ။ ။ ဤသို့ကား မဆိုသင့်ပါ။ပ။

၁၇၀။ သကဝါဒီ။ ။ ကောင်းမှုကံ မကောင်းမှုကံတို့ကို ရအပ်ကုန်၏ဟု နှလုံးပြု၍ ကောင်းမှုကံ မကောင်းမှုကံတို့ကို ပြုလုပ်သူကို၎င်း ပြုလုပ်စေသူကို၎င်း အကျိုးခံစားသူကို၎င်း ရအပ်ပါသလော။

ပရဝါဒီ။ ။ ဩော် ရအပ်ပါ၏။

သကဝါဒီ။ ။ ထိုသူသည် ပြုလုပ်၍ ထိုသူသည်ပင် ခံစားသလော။

ပရဝါဒီ။ ။ ဤသို့ကား မဆိုသင့်ပါ။

၁၇၁။ သကဝါဒီ။ ။ ထိုသူသည် ပြုလုပ်၍ ထိုသူသည်ပင် ခံစားသလော။

ပရဝါဒီ။ ။ ဩော် ခံစားပါ၏။

၁။ သော ကထေတိ သော ပဋိသံဝေဒေတီတိ ခေါ ဗြာဟ္မဏ အယမေဏော အက္ခောဟုခဏာ ဇုတ်နှင့် ဆန့်ကျင်သည်ကို ကြောက်သောကြောင့် ပရဝါဒီက ပဋိကောပ ပြု၍ ပြောသည်။
၂။ ဣဓ နန္ဒတိ ဝေဗ္ဗ နန္ဒတိ ဝေဗ္ဗာ ဇုတ်ကို ရည်ရွယ်၍ ဝန်ပြန်သည်။

သကဝါဒီ။ ။ချမ်းသာဆင်းရဲကို ကိုယ်တိုင်ပြုအပ်ပါသလော။

ပရဝါဒီ။ ။ဤသို့ကား မဆိုသင့်ပါ။ပ။

၁၇၂။ သကဝါဒီ။ ။ကောင်းမှုကံ မကောင်းမှုကံတို့ကို ရအပ်ကုန်၏ဟု နှလုံးပြု၍ ကောင်းမှုကံ မကောင်းမှုကံတို့ကို ပြုလုပ်သူကို၎င်း ပြုလုပ်စေသူကို၎င်း အကျိုးခံစားသူကို၎င်း ရအပ်ပါသလော။

ပရဝါဒီ။ ။ဪ ရအပ်ပါ၏။

သကဝါဒီ။ ။အခြားသူသည် ပြုလုပ်၍ အခြားသူသည် ခံစားသလော။

ပရဝါဒီ။ ။ဤသို့ကား မဆိုသင့်ပါ။ပ။^၆

၁၇၃။ သကဝါဒီ။ ။အခြားသူသည် ပြုလုပ်၍ အခြားသူသည် ခံစားသလော။

ပရဝါဒီ။ ။ဪ ခံစားပါ၏။^၇

သကဝါဒီ။ ။ချမ်းသာဆင်းရဲကို သူတပါး ပြုအပ်ပါသလော။

ပရဝါဒီ။ ။ဤသို့ကား မဆိုသင့်ပါ။ပ။^၈

၁၇၄။ သကဝါဒီ။ ။ကောင်းမှုကံ မကောင်းမှုကံတို့ကို ရအပ်ကုန်၏ဟု နှလုံးပြု၍ ကောင်းမှုကံ မကောင်းမှုကံတို့ကို ပြုလုပ်သူကို၎င်း ပြုလုပ်စေသူကို၎င်း အကျိုးခံစားသူကို၎င်း ရအပ်ပါသလော။

ပရဝါဒီ။ ။ဪ ရအပ်ပါ၏။

သကဝါဒီ။ ။ထိုသူသည်၎င်း အခြားသူသည်၎င်း ပြုလုပ်ကုန်၍ ထိုသူသည်၎င်း အခြားသူသည်၎င်း ခံစားကုန်သလော။

ပရဝါဒီ။ ။ဤသို့ကား မဆိုသင့်ပါ။ပ။^၉

၁၇၅။ သကဝါဒီ။ ။ထိုသူသည်၎င်း အခြားသူသည်၎င်း ပြုလုပ်ကုန်၍ ထိုသူသည်၎င်း အခြားသူသည်၎င်း ခံစားကုန်သလော။

ပရဝါဒီ။ ။ဪ ခံစားပါကုန်၏။

သကဝါဒီ။ ။ချမ်းသာ ဆင်းရဲကို ကိုယ်တိုင်လည်း ပြုအပ် သူတပါးလည်း ပြုအပ်ပါသလော။

ပရဝါဒီ။ ။ဤသို့ကား မဆိုသင့်ပါ။ပ။

၁။ အညော ကဏ္ဍထိ အညောပဋိသံဝေဒေတီတိ ခေါ် ဗြာဟ္မဏ အယမေကော အန္တော-ဟူသော သုတ်နှင့် ဆန့်ကျင်သည်ကို ကြောက်သောကြောင့် ပရဝါဒီက ပဋိက္ခေပ ပြု၍ ဖြေသည်။

၂။ လူဖြစ်သူသည် ကောင်းမှုကံကို ပြု၍ နတ်ဖြစ်သူသည် ထိုကံ၏ အကျိုး ခံစား၏ဟု အောက်ပေ ထင်မှတ်လျက် ဝန်ခံပြန်သည်။

၃။ လူဆက် ကောင်းမှုကံကို ပြုခဲ့၍ နတ်ဆက် ခံစား၏ဟု အယူရှိသူအား ပရံ ကထံ သုခံ ရကံ ဟူသော အပြစ်ထောက်သောကြောင့် ပရဝါဒီက ပဋိက္ခေပပြု၍ ဖြေသည်။

၄။ သော စ အညော စ ကဏ္ဍထိ သော စ အညော စ ပဋိသံဝေဒေတီတိ ခေါ် ဗြာဟ္မဏ အယမေကော အန္တော-ဟူသောသုတ်နှင့် ဆန့်ကျင်သောကြောင့် ပရဝါဒီက ပဋိက္ခေပပြု၍ ဖြေသည်။

၁၇၆။ သကဝါဒီ။ ။ကောင်းမှုကံ မကောင်းမှုကံတို့ကို ရအပ်ကုန်၏ဟု နှလုံးပြု၍ ကောင်းမှုကံ မကောင်းမှုကံတို့ကို ပြုလုပ်သူကို၎င်း ပြုလုပ်စေသူကို၎င်း အကျိုးခံစားသူကို၎င်း ရအပ်ပါသလော။

ပရဝါဒီ။ ။ဪရအပ်ပါ၏။

သကဝါဒီ။ ။ထိုသူသည် မပြုလုပ်ပဲ ထိုသူသည် မခံစားသလော၊ အခြားသူသည် မပြုလုပ်ပဲ အခြားသူသည် မခံစားသလော။

ပရဝါဒီ။ ။ဤသို့ကား မဆိုသင့်ပါ။ပ။^၁

၁၇၇။ သကဝါဒီ။ ။ထိုသူသည် မပြုလုပ်ပဲ ထိုသူသည် မခံစားသလော၊ အခြားသူသည် မပြုလုပ်ပဲ အခြားသူသည် မခံစားသလော။^၂

ပရဝါဒီ။ ။ဪအခြားပါ။

သကဝါဒီ။ ။ချမ်းသာ ဆင်းရဲသည် ကိုယ်တိုင်မလုပ်ပဲ သူတပါးမလုပ်ပဲ အကြောင်းကို မစွဲမှု၌ ဖြစ်သလော။

ပရဝါဒီ။ ။ဤသို့ကား မဆိုသင့်ပါ။ပ။

၁၇၈။ သကဝါဒီ။ ။ကောင်းမှုကံ မကောင်းမှုကံတို့ကို ရအပ်ကုန်၏ဟု နှလုံးပြု၍ ကောင်းမှုကံ မကောင်းမှုကံတို့ကို ပြုလုပ်သူကို၎င်း ပြုလုပ်စေသူကို၎င်းအကျိုးခံစားသူကို၎င်းရအပ်ပါသလော။

ပရဝါဒီ။ ။ဪရအပ်ပါ၏။

သကဝါဒီ။ ။ထိုသူသည် ပြုလုပ်၍ ထိုသူသည်ပင် ခံစားသလော၊ အခြားသူသည် ပြုလုပ်၍ အခြားသူသည် ခံစားသလော၊ ထိုသူသည်၎င်း အခြားသူသည်၎င်း ပြုလုပ်ကုန်၍ ထိုသူသည်၎င်း အခြားသူသည်၎င်း ခံစားကုန်သလော၊ ထိုသူသည် မပြုလုပ်ပဲ ထိုသူသည် မခံစားသလော၊ အခြားသူသည် မပြုလုပ်ပဲ အခြားသူသည် မခံစားသလော။

ပရဝါဒီ။ ။ဤသို့ကား မဆိုသင့်ပါ။ပ။

၁၇၉။ သကဝါဒီ။ ။ထိုသူသည် ပြုလုပ်၍ ထိုသူသည်ပင် ခံစားသလော၊ အခြားသူသည် ပြုလုပ်၍ အခြားသူသည် ခံစားသလော၊ ထိုသူသည်၎င်း အခြားသူသည်၎င်း ပြုလုပ်ကုန်၍ ထိုသူသည်၎င်း အခြားသူသည်၎င်း ခံစားကုန်သလော၊ ထိုသူသည် မပြုလုပ်ပဲ ထိုသူသည် မခံစားသလော၊ အခြားသူသည် မပြုလုပ်ပဲ အခြားသူသည် မခံစားသလော။

ပရဝါဒီ။ ။ဪအခြားပါ။

၁။ ဧဝံ ဝေသာကရာဇဏိ န အဇ္ဈာ ပဋိသံဝေဒဏီသိ ခေါ ဗြာဟ္မဏ အယမေကော အာန္တာ ဟူသော သုတ်နှင့် ဆင်္ချာသုတ်ကို မြန်မာ့ကောသလကျောင်း ပရဝါဒီက မင်္ဂလာပြု၍ ဖြေသည်။
၂။ ထုပြန်သူသည် နတ်ပြည်၌ဖြစ်ရန် ထိကံပြု၍ ထုအဖြစ်ဖြင့် ခံစားရသည်မဟုတ်၊ အကြင်သူသည် ကံကံပြု၏။ ထိုကံပြုသူမှ တပါးသူသည်သာ ခံစားရသည်လည်းမဟုတ်ဟု နှလုံးသွင်း၍ ဝန်ခံပြန်သည်။

သကဝါဒီ။ ။ချမ်းသာဆင်းရဲကို ကိုယ်တိုင်ပြုလုပ်အပ်သလော၊ ချမ်းသာဆင်းရဲကို သူတပါး ပြုလုပ်အပ်သလော၊ ချမ်းသာဆင်းရဲကို ကိုယ်တိုင်လည်း ပြုလုပ်အပ် သူတပါးလည်း ပြုလုပ်အပ် သလော၊ ချမ်းသာဆင်းရဲသည် ကိုယ်တိုင်မပြုပဲ သူတပါးမပြုပဲ အကြောင်းကို မစွဲမဲ့၍ ဖြစ်သလော။

ပရဝါဒီ။ ။ဤသို့ကား မဆိုသင့်ပါ။

၁၈၀။ ပရဝါဒီ။ ။ကံသည် ရှိသလော။

သကဝါဒီ။ ။ဪ ခြေရံ ပါ၏။

ပရဝါဒီ။ ။ကံပြုသူသည် ရှိသလော။

သကဝါဒီ။ ။ဤသို့ကား မဆိုသင့်ပါ။ပ။

၁၈၁။ သကဝါဒီ။ ။ကံသည် ရှိ၏ဟု နှလုံးပြု၍ ကံပြုသူသည် ရှိသလော။

ပရဝါဒီ။ ။ဪ ခြေရံ ပါ၏။

သကဝါဒီ။ ။ထိုကံပြုသူကို (တဆင့်) ပြုလုပ်သူသည် ရှိသလော။

ပရဝါဒီ။ ။ဤသို့ကား မဆိုသင့်ပါ။ပ။

၁၈၂။ သကဝါဒီ။ ။ထိုကံပြုသူကို (တဆင့်) ပြုလုပ်သူသည် ရှိသလော။

ပရဝါဒီ။ ။ဪ ခြေရံ ပါ၏။

သကဝါဒီ။ ။ထိုထိုကံကို ပြုလုပ်သူ (တဆင့်) ပြုလုပ်သူအား ဆင်းရဲ၏ အဆုံးကို ပြုခြင်းသည် မရှိသလော၊ ဝဋ်ဆင်းရဲ၏ ပြတ်စဲခြင်းသည် မရှိသလော၊ တစုံတရာကိုမျှ မစွဲလမ်းမှု၍ ငြိမ်းအေးမှု (ပရိနိဗ္ဗာန်) သည် မရှိသလော။

ပရဝါဒီ။ ။ဤသို့ကား မဆိုသင့်ပါ။ပ။

၁၈၃။ သကဝါဒီ။ ။ကံသည် ရှိ၏ဟု နှလုံးပြု၍ ကံပြုသူသည် ရှိသလော။

ပရဝါဒီ။ ။ဪ ခြေရံ ပါ၏။

သကဝါဒီ။ ။ပုဂ္ဂိုလ်သည် ရှိ၏ဟု နှလုံးပြု၍ ပုဂ္ဂိုလ်ကို ပြုလုပ်သူသည် ရှိသလော။

ပရဝါဒီ။ ။ဤသို့ကား မဆိုသင့်ပါ။ပ။

၁၈၄။ သကဝါဒီ။ ။ကံသည် ရှိ၏ဟု နှလုံးပြု၍ ကံပြုသူသည် ရှိသလော။

ပရဝါဒီ။ ။ဪ ခြေရံ ပါ၏။

သကဝါဒီ။ ။နိဗ္ဗာန်သည် ရှိ၏ဟု နှလုံးပြု၍ နိဗ္ဗာန်ကို ပြုလုပ်သူသည် ရှိသလော။

ပရဝါဒီ။ ။ဤသို့ကား မဆိုသင့်ပါ။ပ။

၁၈၅။ သကဝါဒီ။ ။ကံသည် ရှိ၏ဟု နှလုံးပြု၍ ကံပြုသူသည် ရှိသလော။

ပရဝါဒီ။ ။ဪ ခြေရံ ပါ၏။

သကဝါဒီ။ ။မြေကြီးသည် ရှိ၏ဟု နှလုံးပြု၍။ပ။ မဟာသမုဒ္ဒရာသည် ရှိ၏ဟု နှလုံးပြု၍။ မြင့်မိုရ်တောင်မင်းသည် ရှိ၏ဟု နှလုံးပြု၍။ ရေသည် ရှိ၏ဟု နှလုံးပြု၍။ မီးသည် ရှိ၏ဟု နှလုံးပြု၍။ လေသည် ရှိ၏ဟု နှလုံးပြု၍။ မြက်ထင်း တောစိုး သစ်ပင်တို့သည် ရှိကုန်၏ဟု နှလုံးပြု၍ မြက် ထင်း တောစိုးသစ်ပင်တို့ကို ပြုလုပ်သူသည် ရှိသလော။

ပရဝါဒီ။ ။ဤသို့ကား မဆိုသင့်ပါ။ပ။

၁၈၆။ သကဝါဒီ။ ။ကံသည် ရှိ၏ဟု နှလုံးပြု၍ ကံကို ပြုသူသည် ရှိသလော။

ပရဝါဒီ။ ။ဪ ငြိမ်းပါ။

သကဝါဒီ။ ။ကံသည်(ကံပြုသူမှ) တမျိုးတခြားလော၊ကံပြုသူသည် (ကံမှ) တမျိုးတခြားလော။

ပရဝါဒီ။ ။ဤသို့ကား မဆိုသင့်ပါ။

၁၈၇။ ပရဝါဒီ။ ။အကျိုး 'ဝိပါက်' သည် ရှိသလော။

သကဝါဒီ။ ။ဪ ငြိမ်းပါ။

ပရဝါဒီ။ ။အကျိုး'ဝိပါက်'ကို ခံစားသူသည် ရှိသလော။

သကဝါဒီ။ ။ဤသို့ကား မဆိုသင့်ပါ။ပ။

၁၈၈။ သကဝါဒီ။ ။အကျိုး 'ဝိပါက်'သည် ရှိ၏ဟု နှလုံးပြု၍ အကျိုး'ဝိပါက်'ကို ခံစားသူသည် ရှိသလော။

ပရဝါဒီ။ ။ဪ ငြိမ်းပါ။

သကဝါဒီ။ ။ထိုအကျိုး'ဝိပါက်'ကို ခံစားသူကို (တဆင့်)ခံစားသူသည် ရှိသလော။

ပရဝါဒီ။ ။ဤသို့ကား မဆိုသင့်ပါ။ပ။

၁၈၉။ သကဝါဒီ။ ။ထိုအကျိုး'ဝိပါက်'ကို ခံစားသူကို (တဆင့်)ခံစားသူသည် ရှိသလော။

ပရဝါဒီ။ ။ဪ ငြိမ်းပါ။

သကဝါဒီ။ ။ထိုအကျိုး'ဝိပါက်'ကို ခံစားသူကို(တဆင့်) ခံစားသူအား ဆင်းရဲ၏ အဆုံးကို ပြုခြင်းသည် မရှိသလော၊ဝင့်ဆင်းရဲ၏ ပြတ်စဲခြင်းသည် မရှိသလော၊ (တစုံတရာကိုမျှ)မစွဲလမ်းမှု၍ ငြိမ်းအေးမှု (ပရိနိဗ္ဗာန်)သည် မရှိသလော။

ပရဝါဒီ။ ။ဤသို့ကား မဆိုသင့်ပါ။ပ။

သကဝါဒီ။ ။အကျိုး 'ဝိပါက်'သည် ရှိ၏ဟု နှလုံးပြု၍ အကျိုး'ဝိပါက်'ကို ခံစားသူသည် ရှိသလော။

ပရဝါဒီ။ ။ဪ ငြိမ်းပါ။

သကဝါဒီ။ ။ပုဂ္ဂိုလ်သည် ရှိ၏ဟု နှလုံးပြု၍ ပုဂ္ဂိုလ်ကို ခံစားသူသည် ရှိသလော။

ပရဝါဒီ။ ။ဤသို့ကား မဆိုသင့်ပါ။ပ။

၁၉၀။ သကဝါဒီ။ ။အကျိုး'ဝိပါက်'သည် ရှိ၏ဟု နှလုံးပြု၍ အကျိုး 'ဝိပါက်'ကို ခံစားသူသည် ရှိသလော။

ပရဝါဒီ။ ။ဪ ငြိမ်းပါ။

သကဝါဒီ။ ။နိဗ္ဗာန်သည် ရှိ၏ဟု နှလုံးပြု၍ နိဗ္ဗာန်ကို ခံစားသူသည် ရှိသလော။

ပရဝါဒီ။ ။ဤသို့ကား မဆိုသင့်ပါ။ပ။

၁၉၁။ သကဝါဒီ။ ။အကျိုး 'ဝိပါက်'သည် ရှိ၏ဟု နှလုံးပြု၍ အကျိုး 'ဝိပါက်'ကို ခံစားသူသည် ရှိသလော။

ပရဝါဒီ။ ။ဩဇာ ရှိပါ၏။

သကဝါဒီ။ ။မြေကြီးသည် ရှိ၏ဟု နှလုံးပြု၍။ပ။ မဟာသမုဒ္ဒရာသည် ရှိ၏ဟု နှလုံးပြု၍။ မြင့်ခိုင့်တောင်မင်းသည် ရှိ၏ဟု နှလုံးပြု၍။ ရေသည် ရှိ၏ဟု နှလုံးပြု၍။ မီးသည် ရှိ၏ဟု နှလုံးပြု၍။ လေသည် ရှိ၏ ဟု နှလုံးပြု၍။ မြက် ထင်း တောစိုးသစ်ပင်တို့သည် ရှိကုန်၏ဟု နှလုံးပြု၍ မြက်ထင်း တောစိုးသစ်ပင်တို့ကို ခံစားသူသည် ရှိသလော။

ပရဝါဒီ။ ။ဤသို့ကား မဆိုသင့်ပါ။ပ။

၁၉၂။ သကဝါဒီ။ ။အကျိုး 'ဝိပါက်'သည် ရှိ၏ဟု နှလုံးပြု၍ အကျိုး 'ဝိပါက်'ကို ခံစားသူသည် ရှိသလော။

ပရဝါဒီ။ ။ဩဇာ ရှိပါ၏။

သကဝါဒီ။ ။အကျိုး 'ဝိပါက်' သည် (အကျိုးခံစားသူမှ) တမျိုးတခြားလော၊ အကျိုး 'ဝိပါက်'ခံစားသူသည်(အကျိုးမှ) တမျိုးတခြားလော။

ပရဝါဒီ။ ။ဤသို့ကား မဆိုသင့်ပါ။ပ။ [အကျဉ်းချုံးထား၏။]

ပုဂံသကာရာနယောဂ ပြီး၏။

ရှေးဦးစွာသော ကလျာဏဝဂ် ပြီး၏။

၁၄-အဘိညာနယောဂ

၁၉၃။ ပရဝါဒီ။ ။ပုဂ္ဂိုလ်ကို မှန်သောသဘော မြတ်သောသဘောအားဖြင့် ရအပ်၏ဟူ၍ မဆိုသင့်သလော။

သကဝါဒီ။ ။ဩဇာ မဆိုသင့်ပါ။

ပရဝါဒီ။ ။တန်ခိုးကို ပြုလုပ်(ဖန်ဆင်း)သော တစုံတယောက်သော ပုဂ္ဂိုလ်သည် ရှိသည် မဟုတ်ပါလော။

သကဝါဒီ။ ။ဩဇာ ရှိပါ၏။

ပရဝါဒီ။ ။အရှင်သကဝါဒီ တန်ခိုးကိုပြုလုပ် (ဖန်ဆင်း)သော တစုံတယောက်သော ပုဂ္ဂိုလ်သည် ရှိခဲ့ပါလျှင် ထိုအကြောင်းကြောင့် ပုဂ္ဂိုလ်ကို မှန်သောသဘော မြတ်သောသဘောအားဖြင့် ရအပ်၏ဟူ၍ ဆိုသင့်၏။

၁။ အပြင်ပအင်္ဂါယဗ္ဗရာဇ်၌ ဣဒ္ဓိဝိစေသော တရားထူးရခြင်း မရှိနိုင်၊ အဘူဘူသာ ရှိနိုင်၏။ ထို့ကြောင့် ဣဒ္ဓိဝိစေသည်ကို ဖြစ်စေနိုင်သူသည် ပုဂ္ဂိုလ်သာဖြစ်ရ၏ဟု ပရဝါဒီက ဆိုလိုသည်။

၁၉၄ ပရဝါဒီ။ ။ပုဂ္ဂိုလ်ကို မှန်သောသဘော မြတ်သောသဘောအားဖြင့် ရအပ်၏ဟူ၍ မဆိုသင့်ပါသလော။

သကဝါဒီ။ ။ဪ ဪ မဆိုသင့်ပါ။

ပရဝါဒီ။ ။နတ်၌ ဖြစ်သော နားနှင့်တူသော 'ဒိဗ္ဗသောတ'အဘိညာဉ်နှင့် အသံကို ကြားနိုင်သော။ပ။ သူတပါးစိတ်ကို သိနိုင်သော။ပ။ ရှေး၌နေခဲ့ဘူးသော ဘဝကို အောက်မေ့နိုင်သော ။ပ။ နတ်သို့၏မျက်စိနှင့်တူသော 'ဒိဗ္ဗစက္ခု'အဘိညာဉ်ဖြင့် အဆင်းကို မြင်နိုင်သော၊ အာသဝတို့၏ ကုန်ရာ (အရဟတ္တဖိုလ်နိဗ္ဗာန်)ကို မျက်မှောက်ပြုနိုင်သော တစုံတယောက်သော ပုဂ္ဂိုလ်သည် ရှိသည် မဟုတ်ပါလော။

သကဝါဒီ။ ။ဪ ဪ ရှိပါ၏။

ပရဝါဒီ။ ။အရှင်သကဝါဒီ အာသဝတို့၏ကုန်ရာ (အရဟတ္တဖိုလ်နိဗ္ဗာန်)ကို မျက်မှောက်ပြုနိုင်သော တစုံတယောက်သော ပုဂ္ဂိုလ်ရှိခဲ့ပါမူ ထိုအကြောင်းကြောင့် ပုဂ္ဂိုလ်ကို မှန်သောသဘော မြတ်သောသဘောအားဖြင့် ရအပ်၏ဟူ၍ ဆိုသင့်၏။

၁၉၅။ သကဝါဒီ။ ။တန်ခိုးကို ပြုလုပ်(ဖန်ဆင်း)သော တစုံတယောက်သော ပုဂ္ဂိုလ်သည် ရှိ၏ဟု နှလုံးပြု၍ ထိုအကြောင်းကြောင့်ပင် ပုဂ္ဂိုလ်ကို မှန်သောသဘော မြတ်သောသဘော အားဖြင့် ရအပ်ပါသလော။

ပရဝါဒီ။ ။ဪ ဪ ရအပ်ပါ၏။

သကဝါဒီ။ ။အကြင်သူသည် တန်ခိုးကို ပြုလုပ်(ဖန်ဆင်း)၏၊ ထိုသူသည်သာ ပုဂ္ဂိုလ်ဖြစ်သလော၊ အကြင်သူသည် တန်ခိုးကို မပြုလုပ် (မဖန်ဆင်း)၊ ထိုသူသည် ပုဂ္ဂိုလ် မဖြစ်သလော။

ပရဝါဒီ။ ။ဤသို့ကား မဆိုသင့်ပါ။ပ။

၁၉၆။ သကဝါဒီ။ ။အကြင်သူသည် နတ်၌ ဖြစ်သော နားနှင့်တူသော 'ဒိဗ္ဗသောတ'အဘိညာဉ်ဖြင့် အသံကို ကြား၏။ပ။ အကြင်သူသည် သူတပါးစိတ်ကို သိ၏။ပ။ အကြင်သူသည် ရှေး၌နေခဲ့ဘူးသော ဘဝကို အောက်မေ့နိုင်၏။ အကြင်သူသည် နတ်မျက်စိနှင့်တူသော 'ဒိဗ္ဗစက္ခု'အဘိညာဉ်ဖြင့် အဆင်းကို မြင်၏။ အကြင်သူသည် အာသဝတို့၏ ကုန်ရာ (အရဟတ္တဖိုလ်နိဗ္ဗာန်)ကို မျက်မှောက်ပြု၏၊ ထိုသူသည်သာ ပုဂ္ဂိုလ်ဖြစ်သလော၊ အကြင်သူသည် အာသဝတို့၏ကုန်ရာ (အရဟတ္တဖိုလ်နိဗ္ဗာန်)ကို မျက်မှောက်မပြု၊ ထိုသူသည် ပုဂ္ဂိုလ်မဖြစ်သလော။

သကဝါဒီ။ ။ဤသို့ကား မဆိုသင့်ပါ။ပ။

အဘိညာနုယောဂ ပြီး၏။

၁၅-၁၈-ဉာဏကနုယောဂါဒိ

၁၉၇။ ပရဝါဒီ။ ။“ပုဂ္ဂိုလ်ကို မှန်သောသဘော မြတ်သောသဘောအားဖြင့် ရအပ်၏”ဟူ၍ မဆိုသင့်ပါသလော။

သကဝါဒီ။ ။ဪ ဪ မဆိုသင့်ပါ။

ပရဝါဒီ။ ။အမိသည် ရှိသည် မဟုတ်ပါလော။

သကဝါဒီ။ ။ဪ ရှိပါ၏။

ပရဝါဒီ။ ။အရှင်သကဝါဒီ အမိရှိခဲ့ပါလျှင် ထိုအကြောင်းကြောင့် ပုဂ္ဂိုလ်ကို မှန်သော သဘော မြတ်သောသဘောအားဖြင့် ရအပ်၏ ဟူ၍ ဆိုသင့်၏။

၁၉၈။ ပရဝါဒီ။ ။“ပုဂ္ဂိုလ်ကို မှန်သောသဘော မြတ်သောသဘောအားဖြင့် ရအပ်၏” ဟူ၍ မဆိုသင့်ပါသလော။

သကဝါဒီ။ ။ဪ မဆိုသင့်ပါ။

ပရဝါဒီ။ ။အဖသည် ရှိသည် မဟုတ်ပါလော။ပ။ ညီအစ်ကိုသည် ရှိသည် မဟုတ်ပါလော။ အစ်မ နှစ်မသည် ရှိသည် မဟုတ်ပါလော။ မင်းမျိုးသည် ရှိသည် မဟုတ်ပါလော။ ပုဏ္ဏားမျိုးသည် ရှိသည် မဟုတ်ပါလော။ ကုန်သည်မျိုးသည် ရှိသည် မဟုတ်ပါလော။ သူဆင်းရဲမျိုးသည် ရှိသည် မဟုတ်ပါလော။ အိမ်၌နေသူ လူသည် ရှိသည် မဟုတ်ပါလော။ ရသေ့ရဟန်းသည် ရှိသည် မဟုတ်ပါလော။ နတ်သည် ရှိသည် မဟုတ်ပါလော။ လူသည် ရှိသည် မဟုတ်ပါလော။

သကဝါဒီ။ ။ဪ ရှိပါ၏။

ပရဝါဒီ။ ။အရှင်သကဝါဒီ လူသည် ရှိပါလျှင် ထိုအကြောင်းကြောင့် ပုဂ္ဂိုလ်ကို မှန်သော သဘော မြတ်သောသဘောအားဖြင့် ရအပ်၏ဟူ၍ ဆိုသင့်၏။

၁၉၉။ သကဝါဒီ။ ။အမိသည် ရှိ၏ဟု နှလုံးပြု၍ ထိုအကြောင်းကြောင့်ပင် ပုဂ္ဂိုလ်ကို မှန်သောသဘော မြတ်သောသဘောအားဖြင့် ရအပ်ပါသလော။

ပရဝါဒီ။ ။ဪ ရအပ်ပါ၏။

သကဝါဒီ။ ။အမိမဟုတ်ပဲ အမိဖြစ်သော တစုံတယောက်သော ပုဂ္ဂိုလ်သည် ရှိပါသလော။

ပရဝါဒီ။ ။ဪ ရှိပါ၏။

သကဝါဒီ။ ။ပုဂ္ဂိုလ်မဟုတ်ပဲ ပုဂ္ဂိုလ်ဖြစ်သော တစုံတယောက်သော ပုဂ္ဂိုလ်သည် ရှိပါ သလော။

ပရဝါဒီ။ ။ ဤသို့ကား မဆိုသင့်ပါ။ပ။

သကဝါဒီ။ ။ အဖမဟုတ်ပဲ။ပ။ အစ်ကို ညီ မဟုတ်ပဲ။ အစ်မ နှမ ညီမ မဟုတ်ပဲ။ မင်းမျိုး မဟုတ်ပဲ။ ပုဏ္ဏားမျိုးမဟုတ်ပဲ။ ကုန်သည်မျိုးမဟုတ်ပဲ။ သူဆင်းရဲမျိုးမဟုတ်ပဲ။ အိမ်၌နေသူ လူမဟုတ် ပဲ။ ရသေ့ရဟန်းမဟုတ်ပဲ။ နတ်မဟုတ်ပဲ လူမဟုတ်ပဲ။ လူဖြစ်သော တစုံတယောက်သော ပုဂ္ဂိုလ် သည် ရှိပါသလော။

ပရဝါဒီ။ ။ ဪ ရှိပါ၏။

သကဝါဒီ။ ။ ပုဂ္ဂိုလ်မဟုတ်ပဲ ပုဂ္ဂိုလ်ဖြစ်သော တစုံတယောက်သော ပုဂ္ဂိုလ်သည် ရှိပါ သလော။

ပရဝါဒီ။ ။ ဤသို့ကား မဆိုသင့်ပါ။ပ။

၂၀၀။ သကဝါဒီ။ ။အမိသည် ရှိ၏ဟု နှလုံးပြု၍ ထိုအကြောင်းကြောင့် ပုဂ္ဂိုလ်ကို မှန်သောသဘော မြတ်သောသဘောအားဖြင့် ရအပ်ပါသလော။

ပရဝါဒီ။ ။ဪ ခုတ်ရအပ်ပါ၏။

သကဝါဒီ။ ။အမိဖြစ်၍ အမိမဟုတ်သော တစုံတယောက်သော ပုဂ္ဂိုလ်သည် ရှိပါသလော။

ပရဝါဒီ။ ။ဪ ရှိပါ၏။

သကဝါဒီ။ ။ပုဂ္ဂိုလ်ဖြစ်၍ ပုဂ္ဂိုလ်မဟုတ်သော တစုံတယောက်သောပုဂ္ဂိုလ်သည် ရှိပါသလော။

ပရဝါဒီ။ ။ဤသို့ကား မဆိုသင့်ပါ။ပ။

သကဝါဒီ။ ။အပဖြစ်၍ အစ်ကို ညီဖြစ်၍ အစ်မ နှစ်မ ညီမ ဖြစ်၍ မင်းမျိုး ဖြစ်၍ ပုဏ္ဏားမျိုး ဖြစ်၍ ကုန်သည်မျိုးဖြစ်၍ သူဆင်းရဲမျိုးဖြစ်၍ အိမ်၌ နေသူ လူဖြစ်၍ ရသေ့ရဟန်းဖြစ်၍ နတ်ဖြစ်၍ လူဖြစ်၍ လူမဟုတ်သော တစုံတယောက်သော ပုဂ္ဂိုလ်သည် ရှိပါသလော။

ပရဝါဒီ။ ။ဪ ရှိပါ၏။

သကဝါဒီ။ ။ပုဂ္ဂိုလ်ဖြစ်၍ ပုဂ္ဂိုလ်မဟုတ်သော တစုံတယောက်သော ပုဂ္ဂိုလ်သည် ရှိပါသလော။

ပရဝါဒီ။ ။ဤသို့ကား မဆိုသင့်ပါ။ပ။

ဉာတကာနုယောဂါဒီ ပြီး၏။

၁၉-ပဋိဝေဓာနုယောဂ

၂၀၁။ ပရဝါဒီ။ ။ပုဂ္ဂိုလ်ကို မှန်သောသဘော မြတ်သောသဘောအားဖြင့် ရအပ်၏ဟူ၍ မဆိုသင့်ပါသလော။

သကဝါဒီ။ ။ဪ မဆိုသင့်ပါ။

ပရဝါဒီ။ ။သောတာပန်ပုဂ္ဂိုလ်သည် ရှိသည် မဟုတ်ပါလော။

သကဝါဒီ။ ။ဪ ရှိပါ၏။

ပရဝါဒီ။ ။အရှင်သကဝါဒီ သောတာပန်ပုဂ္ဂိုလ်ရှိခဲ့ပါမှ ထိုအကြောင်းကြောင့် ပုဂ္ဂိုလ်ကို မှန်သောသဘော မြတ်သောသဘောအားဖြင့် ရအပ်၏ဟူ၍ ဆိုသင့်၏။

၂၀၂။ ပရဝါဒီ။ ။ပုဂ္ဂိုလ်ကို မှန်သောသဘော မြတ်သောသဘောအားဖြင့် ရအပ်၏ဟူ၍ မဆိုသင့်ပါသလော။

သကဝါဒီ။ ။ဪ မဆိုသင့်ပါ။

ပရဝါဒီ။ ။သကဝါဒီပုဂ္ဂိုလ်သည် ရှိသည် မဟုတ်ပါလော။ပ။ အနာဂါမ်ပုဂ္ဂိုလ်သည် ရှိသည် မဟုတ်ပါလော။ ရဟန္တာပုဂ္ဂိုလ်သည် ရှိသည် မဟုတ်ပါလော။ ဉာတောတာဂဏိပုဂ္ဂိုလ်သည် ရှိသည် မဟုတ်ပါလော။ ပညာဝိပုဏ္ဏပုဂ္ဂိုလ်သည် ရှိသည် မဟုတ်ပါလော။ ကာယသင်္ကပ္ပပုဂ္ဂိုလ်

သည် ရှိသည် မဟုတ်ပါလော။ ဒိဋ္ဌိပုတ္တပုဂ္ဂိုလ်သည် ရှိသည် မဟုတ်ပါလော။ သဒ္ဓါဝိမုတ္တပုဂ္ဂိုလ်သည် ရှိသည် မဟုတ်ပါလော။ ဓမ္မာနုသာရီပုဂ္ဂိုလ်သည် ရှိသည် မဟုတ်ပါလော။ သဒ္ဓါနုသာရီပုဂ္ဂိုလ်သည် ရှိသည် မဟုတ်ပါလော။

သကဝါဒီ။ ။ဩဠာရံ ရှိပါ၏။

ပရဝါဒီ။ ။အရှင်သကဝါဒီ သဒ္ဓါနုသာရီပုဂ္ဂိုလ်ရှိခဲ့ပါမူ ထိုအကြောင်းကြောင့် ပုဂ္ဂိုလ်ကို မှန်သောသဘော မြတ်သောသဘောအားဖြင့် ရအပ်၏ဟူ၍ ဆိုသင့်၏။

၂၀၃။ သကဝါဒီ။ ။သောတာပန်ပုဂ္ဂိုလ်သည် ရှိ၏ဟု နှလုံးပြု၍ ထိုအကြောင်းကြောင့် ပင် ပုဂ္ဂိုလ်ကို မှန်သောသဘော မြတ်သောသဘောအားဖြင့် ရအပ်ပါသလော။

ပရဝါဒီ။ ။ဩဠာရံ ရအပ်ပါ၏။

သကဝါဒီ။ ။သောတာပန်မဟုတ်ပဲ သောတာပန်ဖြစ်သော တစုံတယောက်သော ပုဂ္ဂိုလ် သည် ရှိပါသလော။

ပရဝါဒီ။ ။ဩဠာရံ ရှိပါ၏။

သကဝါဒီ။ ။ပုဂ္ဂိုလ်မဟုတ်ပဲ ပုဂ္ဂိုလ်ဖြစ်သော တစုံတယောက်သော ပုဂ္ဂိုလ်သည် ရှိပါ သလော။

ပရဝါဒီ။ ။ဤသို့ကား မဆိုသင့်ပါ။ပ။

၂၀၄။ သကဝါဒီ။ ။သကဒါဂါမ်မဟုတ်ပဲ၊ အနာဂါမ်မဟုတ်ပဲ၊ ရဟန္တာမဟုတ်ပဲ၊ ဥဘတော- ဘာကဝိမုတ္တမဟုတ်ပဲ၊ ပညာဝိမုတ္တမဟုတ်ပဲ၊ ကာယသက္ခိ မဟုတ်ပဲ၊ ဒိဋ္ဌိပုတ္တမဟုတ်ပဲ၊ သဒ္ဓါဝိမုတ္တ မဟုတ်ပဲ၊ ဓမ္မာနုသာရီမဟုတ်ပဲ၊ သဒ္ဓါနုသာရီမဟုတ်ပဲ သဒ္ဓါနုသာရီဖြစ်သော တစုံတယောက်သော ပုဂ္ဂိုလ်သည် ရှိပါသလော။

ပရဝါဒီ။ ။ဩဠာရံ ရှိပါ၏။

သကဝါဒီ။ ။ပုဂ္ဂိုလ်မဟုတ်ပဲ ပုဂ္ဂိုလ်ဖြစ်သော တစုံတယောက်သော ပုဂ္ဂိုလ်သည် ရှိပါ သလော။

ပရဝါဒီ။ ။ဤသို့ကား မဆိုသင့်ပါ။ပ။

၂၀၅။ သကဝါဒီ။ ။သောတာပန်သည် ရှိ၏ဟု နှလုံးပြု၍ ထိုအကြောင်းကြောင့်ပင် ပုဂ္ဂိုလ်ကို မှန်သောသဘော မြတ်သောသဘောအားဖြင့် ရအပ်ပါသလော။

ပရဝါဒီ။ ။ဩဠာရံ ရအပ်ပါ၏။

သကဝါဒီ။ ။သောတာပန်ဖြစ်၍ သောတာပန်မဟုတ်သော တစုံတယောက်သော ပုဂ္ဂိုလ် သည် ရှိပါသလော။

ပရဝါဒီ။ ။ဩဠာရံ ရှိပါ၏။

သကဝါဒီ။ ။ပုဂ္ဂိုလ်ဖြစ်၍ ပုဂ္ဂိုလ်မဟုတ်သော တစုံတယောက်သော ပုဂ္ဂိုလ်သည် ရှိပါ သလော။

ပရဝါဒီ။ ။ဤသို့ကား မဆိုသင့်ပါ။ပ။

သကဝါဒီ။ ။သကဝါဒီဖြစ်၍ အနာဂါမ်ဖြစ်၍ အနာဂါမ်မဟုတ်သော တစုံတယောက်
သော ပုဂ္ဂိုလ်သည် ရှိပါသလော။

ပရဝါဒီ။ ။ဪ ငြိမ် ရှိပါ၏။

သကဝါဒီ။ ။ပုဂ္ဂိုလ်ဖြစ်၍ ပုဂ္ဂိုလ်မဟုတ်သော တစုံတယောက်သောပုဂ္ဂိုလ်သည် ရှိပါ
သလော။

ပရဝါဒီ။ ။ဤသို့ကား မဆိုသင့်ပါ။ပ။

ပဋိဝေဒနုယောဂ ပြီး၏။

၂၀-သံသာနုယောဂ

၂၀၆။ ပရဝါဒီ။ ။ပုဂ္ဂိုလ်ကို မှန်သောသဘော မြတ်သောသဘောအားဖြင့် ရအပ်၏ဟူ၍
မဆိုသင့်ပါသလော။

သကဝါဒီ။ ။ဪ မဆိုသင့်ပါ။

ပရဝါဒီ။ ။အစုံအားဖြင့် လေးစုံ ပုဂ္ဂိုလ်အားဖြင့် ရှစ်ယောက်ဖြစ်သော ယောကျ်ားမြတ်တို့
သည် ရှိကုန်သည် မဟုတ်ပါလော။

သကဝါဒီ။ ။ဪ ငြိမ် ရှိပါကုန်၏။

ပရဝါဒီ။ ။အရှင်သကဝါဒီ အစုံအားဖြင့် လေးစုံ ပုဂ္ဂိုလ်အားဖြင့် ရှစ်ယောက် ဖြစ်ကုန်သော
ယောကျ်ားမြတ်တို့သည် ရှိခဲ့ပါကုန်မှ ထိုအကြောင်းကြောင့် ပုဂ္ဂိုလ်ကို မှန်သောသဘော
မြတ်သောသဘောအားဖြင့် ရအပ်၏ဟူ၍ ဆိုသင့်၏။

၂၀၇။ သကဝါဒီ။ ။အစုံအားဖြင့်လေးစုံ ပုဂ္ဂိုလ်အားဖြင့် ရှစ်ယောက်ဖြစ်ကုန်သော
ယောကျ်ားမြတ်တို့သည် ရှိကုန်၏-ဟု နှလုံးပြု၍ ထိုအကြောင်းကြောင့်ပင် ပုဂ္ဂိုလ်ကို မှန်သော
သဘော မြတ်သောသဘောအားဖြင့် ရအပ်ပါသလော။

ပရဝါဒီ။ ။ဪ ငြိမ် ရအပ်ပါ၏။

သကဝါဒီ။ ။မြတ်စွာဘုရား ပွင့်တော်မူခြင်းကြောင့် အစုံအားဖြင့်လေးစုံ ပုဂ္ဂိုလ်အားဖြင့်
ရှစ်ယောက်ဖြစ်ကုန်သော ယောကျ်ားမြတ်တို့သည် ထင်ရှားဖြစ်ပါကုန်သလော။

ပရဝါဒီ။ ။ဪ ငြိမ် ဖြစ်ပါကုန်၏။

သကဝါဒီ။ ။မြတ်စွာဘုရား ပွင့်တော်မူခြင်းကြောင့် ပုဂ္ဂိုလ်သည် ထင်ရှားဖြစ်ပါသလော။

ပရဝါဒီ။ ။ဤသို့ကား မဆိုသင့်ပါ။ပ။

သကဝါဒီ။ ။မြတ်စွာဘုရား ပွင့်တော်မူခြင်းကြောင့် ပုဂ္ဂိုလ်သည် ထင်ရှားဖြစ်ပါသလော။

ပရဝါဒီ။ ။ဪ ငြိမ် ဖြစ်ပါ၏။

သကဝါဒီ။ ။ဘုန်းတော်ကြီးသော မြတ်စွာဘုရား၏ ပရိနိဗ္ဗာန် စံတော်မူခြင်းကြောင့် ပုဂ္ဂိုလ်
သည် ပြတ်စဲသည်ဖြစ်၍ ပုဂ္ဂိုလ်သည် မရှိပါသလော။

ပရဝါဒီ။ ။ဤသို့ကား မဆိုသင့်ပါ။ပ။

သံဃာနုယောဂ ပြီး၏။

၂၁-သစ္စိကဋ္ဌသဘာဝနုယောဂ

၂၀၈။ သကဝါဒီ။ ။ပုဂ္ဂိုလ်ကို မှန်သောသဘော မြတ်သောသဘောအားဖြင့် ရအပ်ပါ
သလော။

ပရဝါဒီ။ ။ဩဇာ ရအပ်ပါ၏။

သကဝါဒီ။ ။ပုဂ္ဂိုလ်သည် ပြုပြင်အပ်သောအရာ ‘သင်္ခတ’လော။

ပရဝါဒီ။ ။ဤသို့ကား မဆိုသင့်ပါ။ပ။

သကဝါဒီ။ ။ပုဂ္ဂိုလ်သည် မပြုပြင်အပ်သောအရာ ‘အသင်္ခတ’လော။

ပရဝါဒီ။ ။ဤသို့ကား မဆိုသင့်ပါ။ပ။

သကဝါဒီ။ ။ပုဂ္ဂိုလ်သည် ပြုပြင်အပ်သောအရာ ‘သင်္ခတ’လည်းမဟုတ် မပြုပြင်အပ်သော
အရာ ‘အသင်္ခတ’လည်း မဟုတ်ပါသလော။

ပရဝါဒီ။ ။ဤသို့ကား မဆိုသင့်ပါ။

၂၀၉။ သကဝါဒီ။ ။ပုဂ္ဂိုလ်သည် ပြုပြင်အပ်သောအရာ ‘သင်္ခတ’လည်း မဟုတ် မပြုပြင်
အပ်သောအရာ ‘အသင်္ခတ’လည်း မဟုတ်ပါသလော။

ပရဝါဒီ။ ။ဩဇာ မဟုတ်ပါ။

သကဝါဒီ။ ။ပြုပြင်အပ်သောအရာ ‘သင်္ခတ’ကို၎င်း မပြုပြင်အပ်သောအရာ ‘အသင်္ခတ’
ကို၎င်း ချန်ထား၍ (သင်္ခတ အသင်္ခတမှ) တမျိုးဘခြားသော သုံးခုမြောက် အစွန်းသည် ရှိပါ
သလော။

ပရဝါဒီ။ ။ဤသို့ကား မဆိုသင့်ပါ။ပ။

၂၁၀။ ပြုပြင်အပ်သောအရာ ‘သင်္ခတ’ကို၎င်း မပြုပြင်အပ်သောအရာ ‘အသင်္ခတ’ကို၎င်း
ချန်ထား၍ (သင်္ခတ အသင်္ခတမှ) တမျိုးဘခြားသော သုံးခုမြောက် အစွန်းသည် ရှိပါသလော။

ပရဝါဒီ။ ။ဩဇာ ရှိပါ၏။

သကဝါဒီ။ ။“ရဟန်းဘို့ သဘာဝ(ဓာတ်)တို့ကား ဤနှစ်ပါးတို့ဘည်း၊ နှစ်ပါးတို့ဘူသည်
အဘယ်တို့နည်း၊ ပြုပြင်အပ်သော သဘာဝ(ဓာတ်)၎င်း မပြုပြင်အပ်သော သဘာဝ(ဓာတ်)

၁။ ဤသို့သဘောရှိသော သစ္စိကဋ္ဌပျိုး မရှိနိုင်သောကြောင့် ပရဝါဒီက ပဋိက္ခေပပြု၍ မြေသည်။

၂။ ပုဂ္ဂိုလ်ကို ရည်ရွယ်၍ ပရဝါဒီက ဝန်ခံပြန်သည်။

၎င်းတည်း။ ရဟန်းတို့ သဘာဝ(ဇာတ်)တို့သည် ဤနှစ်ပါးတို့ပင်တည်း။ ဟူ၍ ပြင်စွာထူး ဟောအပ်၏ဟူသော သုတ္တန်(ပါဠိ)ရှိသည် မဟုတ်ပါလော။

ပရဝါဒီ။ ။ ဩဋ္ဌာန် ဝိပင်္ဍိ။

သကဝါဒီ။ ။ ထို့ကြောင့် ပြုပြင်အပ်သောအရာ 'သင်္ခတ'ကို၎င်း မပြုပြင်အပ်သောအရာ 'အသင်္ခတ'ကို၎င်း ချန်ထား၍ (သင်္ခတ အသင်္ခတမှ) တမျိုးတခြားသော သုံးခုမြောက် အစွန်းသည် ရှိ၏ဟု မဆိုသင့်။

၂၁။ သကဝါဒီ။ ။ ပုဂ္ဂိုလ်သည် ပြုပြင်အပ်သောအရာ 'သင်္ခတ'လည်းမဟုတ် မပြုပြင် အပ်သောအရာ အသင်္ခတ'လည်း မဟုတ်ပါသလော။

ပရဝါဒီ။ ။ ဩဋ္ဌာန် မဟုတ်ပါ။

သကဝါဒီ။ ။ ပြုပြင်အပ်သောအရာ 'သင်္ခတ'သည် (အသင်္ခတမှ) တမျိုးတခြားလော၊ မပြု ပြင်အပ်သောအရာ 'အသင်္ခတ'သည် (သင်္ခတမှ) တမျိုးတခြားလော၊ ပုဂ္ဂိုလ်သည် (သင်္ခတ အသင်္ခတတို့မှ) တမျိုးတခြားလော။

ပရဝါဒီ။ ။ ဤသို့ကား မဆိုသင့်ပါ။ ပ။

၂၂။ သကဝါဒီ။ ။ ခန္ဓာတို့သည် ပြုပြင်အပ်သော အရာ 'သင်္ခတ' နိဗ္ဗာန်သည် မပြုပြင်အပ် သောအရာ 'အသင်္ခတ'ဖြစ်၍ ပုဂ္ဂိုလ်သည် ပြုပြင်အပ်သောအရာ 'သင်္ခတ'လည်း မဟုတ် မပြုပြင် အပ်သော အရာ 'အသင်္ခတ'လည်း မဟုတ်သည် ဖြစ်ပါသလော။

ပရဝါဒီ။ ။ ဩဋ္ဌာန် ဖြစ်ပါ၏။

သကဝါဒီ။ ။ ခန္ဓာတို့သည် (နိဗ္ဗာန်ပုဂ္ဂိုလ်တို့မှ) တမျိုးတခြားတို့လော၊ နိဗ္ဗာန်သည် (ခန္ဓာ ပုဂ္ဂိုလ်တို့မှ) တမျိုးတခြားလော၊ ပုဂ္ဂိုလ်သည် (ခန္ဓာနိဗ္ဗာန်တို့မှ) တမျိုးတခြားလော။

ပရဝါဒီ။ ။ ဤသို့ကား မဆိုသင့်ပါ။ ပ။

၂၃။ သကဝါဒီ။ ။ ရုပ်သည် ပြုပြင်အပ်သောအရာ 'သင်္ခတ' နိဗ္ဗာန်သည် မပြုပြင်အပ်သော အရာ 'အသင်္ခတ'ဖြစ်၍ ပုဂ္ဂိုလ်သည် ပြုပြင်အပ်သောအရာ 'သင်္ခတ'လည်း မဟုတ် မပြုပြင်အပ်သော အရာ 'အသင်္ခတ'လည်း မဟုတ်သည် ဖြစ်ပါသလော။

ပရဝါဒီ။ ။ ဩဋ္ဌာန် ဖြစ်ပါ၏။

သကဝါဒီ။ ။ ရုပ်သည် (နိဗ္ဗာန်ပုဂ္ဂိုလ်တို့မှ) တမျိုးတခြားလော၊ နိဗ္ဗာန်သည် (ရုပ်ပုဂ္ဂိုလ် တို့မှ) တမျိုးတခြားလော၊ ပုဂ္ဂိုလ်သည် (ရုပ်နိဗ္ဗာန်တို့မှ) တမျိုးတခြားလော။

ပရဝါဒီ။ ။ ဤသို့ကား မဆိုသင့်ပါ။ ပ။

သကဝါဒီ။ ။ ဝေဒနာသည်။ သညာသည်။ သင်္ခါရတို့သည်။ ဝိညာဏ်သည် ပြုပြင်အပ်သော အရာ 'သင်္ခတ' နိဗ္ဗာန်သည် မပြုပြင်အပ်သောအရာ 'အသင်္ခတ'ဖြစ်၍ ပုဂ္ဂိုလ်သည် ပြုပြင်အပ်သော အရာ 'သင်္ခတ'လည်း မဟုတ် မပြုပြင်အပ်သောအရာ 'အသင်္ခတ'လည်း မဟုတ်သည် ဖြစ်ပါသလော။

ပရဝါဒီ။ ။ ဩဋ္ဌာန် ဖြစ်ပါ၏။

သကဝါဒီ။ ။ဝိညာဏ်သည် (နိဗ္ဗာန်ပုဂ္ဂိုလ်ဘို့မှ) တမျိုးတခြားလော၊ နိဗ္ဗာန်သည် (ပုဂ္ဂိုလ်ဝိညာဏ်တို့မှ) တမျိုးတခြားလော၊ ပုဂ္ဂိုလ်သည် (ဝိညာဏ် နိဗ္ဗာန်တို့မှ) တမျိုးတခြားလော။

ပရဝါဒီ။ ။ဤသို့ကား မဆိုသင့်ပါ။ပ။

၂၁၄။ သကဝါဒီ။ ။ပုဂ္ဂိုလ်၏ ဖြစ်မှု ‘ဥပါဒ်’သည် ထင်ရှားသလော၊ ပျက်မှု ‘ဘင်’သည် ထင်ရှားသလော၊ တည်သောပုဂ္ဂိုလ်၏ တမျိုးတခြား၏ အဖြစ် ‘ဌီ’သည် ထင်ရှားသလော။

ပရဝါဒီ။ ။ဪ ထင်ရှားပါ၏။

သကဝါဒီ။ ။ပုဂ္ဂိုလ်သည် ပြုပြင်အပ်သောအရာ ‘သင်္ခတ’လော။

ပရဝါဒီ။ ။ဤသို့ကား မဆိုသင့်ပါ။ပ။

သကဝါဒီ။ ။“ရဟန်းဘို့ ဤသုံးပါးဘို့ကား ပြုပြင်အပ်သောအရာ ‘သင်္ခတ’၏ ပြုပြင်မှု လက္ခဏာဘို့တည်း၊ရဟန်းဘို့ ပြုပြင်အပ်သော အရာသင်္ခတဘုရားတို့၏ ဖြစ်မှု ‘ဥပါဒ်’သည် ထင်ရှား၏၊ ပျက်မှု ‘ဘင်’သည် ထင်ရှား၏၊ တည်သောတရားတို့၏ တမျိုးတခြား၏ အဖြစ်သည် ထင်ရှား၏” ဟု မြတ်စွာဘုရားဟောအပ်၏၊ ပုဂ္ဂိုလ်၏ ဖြစ်မှု ‘ဥပါဒ်’သည် ထင်ရှား၏၊ ပျက်မှု ‘ဘင်’သည် ထင်ရှား၏၊ တည်သောပုဂ္ဂိုလ်၏ တမျိုးတခြား၏ အဖြစ်သည် ထင်ရှား၏၊ ထို့ကြောင့်ပင်လျှင် ပုဂ္ဂိုလ်သည် ပြုပြင်အပ်သောအရာ ‘သင်္ခတ’တည်း။

၂၁၅။ သကဝါဒီ။ ။ပုဂ္ဂိုလ်၏ ဖြစ်မှု ‘ဥပါဒ်’သည် မထင်ရှားပါသလော၊ ပျက်မှု ‘ဘင်’သည် မထင်ရှားပါသလော၊ တည်သောပုဂ္ဂိုလ်၏ တမျိုးတခြား၏ အဖြစ် ‘ဌီ’သည် မထင်ရှားပါသလော။

ပရဝါဒီ။ ။ဪ မထင်ရှားပါ။

သကဝါဒီ။ ။ပုဂ္ဂိုလ်သည် မပြုပြင်အပ်သောအရာ ‘အသင်္ခတ’လော။

ပရဝါဒီ။ ။ဤသို့ကား မဆိုသင့်ပါ။ပ။

သကဝါဒီ။ ။“ရဟန်းဘို့ ဤသုံးပါးဘို့ကား မပြုပြင်အပ်သောတရား၏ မပြုပြင်မှု လက္ခဏာဘို့ တည်း၊ ရဟန်းဘို့ မပြုပြင်အပ်သော တရားတို့၏ ဖြစ်မှု ‘ဥပါဒ်’သည် မထင်ရှား၊ ပျက်မှု ‘ဘင်’သည် မထင်ရှား၊ တည်သောတရားတို့၏ တမျိုးတခြား၏ အဖြစ် ‘ဌီ’သည် မထင်ရှား” ဟု မြတ်စွာဘုရား ဟောအပ်၏၊ ပုဂ္ဂိုလ်၏ဖြစ်မှု ‘ဥပါဒ်’သည် မထင်ရှား၊ ပျက်မှု ‘ဘင်’သည် မထင်ရှား၊ တည်သော ပုဂ္ဂိုလ်၏ တမျိုးတခြား၏ အဖြစ် ‘ဌီ’သည် မထင်ရှား၊ ထို့ကြောင့် ပုဂ္ဂိုလ်သည် မပြုပြင်အပ်သော အရာ ‘အသင်္ခတ’တည်း။”

၁။ ‘ဇာတိဓမ္မာ ဇရာဓမ္မာ အာဇာမရဏဓမ္မိနော’ အစရှိသောသုတ်၏အစွမ်းနှင့် ဝန်ခံရ၏။
၂။ ပုဂ္ဂိုလ်၏သင်္ခတအဖြစ်ကို အလိုမရှိသောကြောင့် ယပ်ပြန်သည်။
၃။ ဒုက္ခမေဝ ဟိ သမ္မေတိ၊ ဒုက္ခံ တိဋ္ဌတိ ဝေတိစ’ အစရှိသည်ကို ဟောတော်မူသောကြောင့် ပုဂ္ဂိုလ်၏ဥပါဒ် စသည်တို့ကား မသင့်ကုန်ဟု နှလုံးပြု၍ ဝန်ခံပြန်သည်။
၄။ ‘ဘင်ပရဝါဒီထရာသည် ပုဂ္ဂိုလ်၏သင်္ခတအဖြစ်ကို အလိုမရှိသော်လည်း ဥပါဒ်ဌီဘင်ဌီပါမူ သင်္ခတသာဖြစ်ရာ၏၊ အသင်္ခတအဖြစ်ကို အလိုမရှိသော်လည်း ဥပါဒ်ဌီဘင်မရှိပါမူ အသင်္ခတသာဖြစ်ရာ၏’ ဟု အဖြစ်ကိုပင်ပြသည်။

၂၁၆။ သကဝါဒီ။ ။ပရိနိဗ္ဗာန်စံပြီးသော ပုဂ္ဂိုလ်သည် နိဗ္ဗာန်၌ ရှိပါသလော၊ နိဗ္ဗာန်၌ မရှိပါသလော။

ပရဝါဒီ။ ။နိဗ္ဗာန်၌ ရှိပါသည်။

သကဝါဒီ။ ။ပရိနိဗ္ဗာန်စံပြီးသော ပုဂ္ဂိုလ်သည် မြဲပါသလော။

ပရဝါဒီ။ ။ဤသို့ကား မဆိုသင့်ပါ။ပ။

သကဝါဒီ။ ။ပရိနိဗ္ဗာန်စံပြီးသောပုဂ္ဂိုလ်သည် နိဗ္ဗာန်၌ ရှိပါသလော၊နိဗ္ဗာန်၌ မရှိပါသလော။

ပရဝါဒီ။ ။နိဗ္ဗာန်၌ မရှိပါ။

သကဝါဒီ။ ။ပရိနိဗ္ဗာန် စံပြီးသော ပုဂ္ဂိုလ်သည် ပြတ်စဲပါသလော။

ပရဝါဒီ။ ။ဤသို့ကား မဆိုသင့်ပါ။ပ။

၂၁၇။ သကဝါဒီ။ ။ပုဂ္ဂိုလ်သည် အဘယ်ကို မှီ၍ တည်ပါသနည်း။

ပရဝါဒီ။ ။(ဥပပတ္တိ)ဘဝကို မှီ၍ တည်ပါ၏။

သကဝါဒီ။ ။ဘဝသည် မမြဲသော 'အနိစ္စ' ပြုပြင်အပ်သော 'သင်္ခတ' အကြောင်းကိုစွဲ၍ ဖြစ်ပေါ်သော 'ပဋိစ္စသမုပ္ပန္န' ကုန်ခန်းခြင်းသဘော 'ခယဓမ္မ' ပျက်စီးခြင်းသဘော 'ဝယဓမ္မ' ကင်းပြတ်ခြင်းသဘော 'ဝိရာဂဓမ္မ' ချုပ်ငြိမ်းခြင်းသဘော 'နိရောဓဓမ္မ' ဖောက်ပြန်ခြင်းသဘော 'ဝိပရိကာမဓမ္မ' ဖြစ်ပါသလော။

ပရဝါဒီ။ ။ဪ ဖြစ်ပါ၏။

သကဝါဒီ။ ။ပုဂ္ဂိုလ်သည်လည်း မမြဲသော 'အနိစ္စ' ပြုပြင်အပ်သော 'သင်္ခတ' အကြောင်းကို စွဲ၍ ဖြစ်ပေါ်သော 'ပဋိစ္စသမုပ္ပန္န' ကုန်ခန်းခြင်းသဘော 'ခယဓမ္မ' ပျက်စီးခြင်းသဘော 'ဝယဓမ္မ' ကင်းပြတ်ခြင်းသဘော 'ဝိရာဂဓမ္မ' ချုပ်ငြိမ်းခြင်းသဘော 'နိရောဓဓမ္မ' ဖောက်ပြန်ခြင်းသဘော 'ဝိပရိကာမဓမ္မ' ဖြစ်ပါသလော။

ပရဝါဒီ။ ။ဤသို့ကား မဆိုသင့်ပါ။ပ။

၂၁၈။ ပရဝါဒီ။ ။ပုဂ္ဂိုလ်ကို မှန်သောသဘော မြတ်သောသဘောအားဖြင့် ရအပ်၏ဟူ၍ မဆိုသင့်ပါသလော။

သကဝါဒီ။ ။ဪ မဆိုသင့်ပါ။

ပရဝါဒီ။ ။သုခဝေဒနာကို ခံစားလတ်သော် ငါသည် သုခဝေဒနာကို ခံစား၏ဟု သိသော တစုံတယောက်သောသူ ရှိသည် မဟုတ်ပါလော။

သကဝါဒီ။ ။ဪ ရှိပါ၏။

ပရဝါဒီ။ ။အရှင်သကဝါဒီ သုခဝေဒနာကို ခံစားလတ်သော် ငါသည် သုခဝေဒနာကို ခံစား ၏ဟုသိသော တစုံတယောက်သောသူ ရှိခဲ့ပါမှ ထိုအကြောင်းကြောင့် ပုဂ္ဂိုလ်ကို မှန်သောသဘော မြတ်သောသဘောအားဖြင့် ရအပ်၏ဟူ၍ ဆိုသင့်၏။

၂၁၉။ ပရဝါဒီ။ ။ပုဂ္ဂိုလ်ကို မှန်သောသဘော မြတ်သောသဘောအားဖြင့် ရအပ်၏ဟူ၍ မဆိုသင့်ပါသလော။

သကဝါဒီ။ ။ဪ မဆိုသင့်ပါ။

ပရဝါဒီ။ ။ဒုက္ခဝေဒနာကို ခံစားလတ်သော်။ပ။အဒုက္ခမသုခဝေဒနာကို ခံစားလတ်သော်။ ငါသည် အဒုက္ခမသုခဝေဒနာကို ခံစား၏ဟု သိသော တစုံတယောက်သောသူ ရှိသည် မဟုတ် ပါလော။

သကဝါဒီ။ ။ဪ ခြိုပါ၏။

ပရဝါဒီ။ ။အရှင်သကဝါဒီ အဒုက္ခမသုခဝေဒနာကို ခံစားလတ်သော် ငါသည် အဒုက္ခမသုခ ဝေဒနာကို ခံစား၏ဟု သိသော တစုံတယောက်သောသူ ရှိခဲ့ပါမူ ထိုအကြောင်းကြောင့် ပုဂ္ဂိုလ်ကို မှန်သော သံဘော မြတ်သောသဘောအားဖြင့် ရအပ်၏ဟူ၍ ဆိုသင့်၏။

၂၂၀။ သကဝါဒီ။ ။သုခဝေဒနာကို ခံစားလတ်သော် ငါသည် သုခဝေဒနာကို ခံစား၏ဟု သိသော တစုံတယောက်သောသူ ရှိ၏ဟု နှလုံးပြု၍ ထိုအကြောင်းကြောင့် ပုဂ္ဂိုလ်ကို မှန်သော သဘော မြတ်သောသဘောအားဖြင့် ရအပ်ပါသလော။

ပရဝါဒီ။ ။ဪ ရအပ်ပါ၏။

သကဝါဒီ။ ။အကြင်သူသည် သုခဝေဒနာကို ခံစားလတ်သော် ငါသည် သုခဝေဒနာကို ခံစား၏ဟု သိ၏။ ထိုသူသည်သာ ပုဂ္ဂိုလ်ဖြစ်သလော။ အကြင်သူသည် သုခဝေဒနာကို ခံစားလတ် သော် ငါသည် သုခဝေဒနာကို ခံစား၏ဟု မသိ၊ ထိုသူသည် ပုဂ္ဂိုလ်မဖြစ်သလော။

ပရဝါဒီ။ ။ဤသို့ကား မဆိုသင့်ပါ။ပ။

သကဝါဒီ။ ။အကြင်သူသည် ဒုက္ခဝေဒနာကို ခံစားလတ်သော်။ပ။ အဒုက္ခမသုခဝေဒနာကို ခံစားလတ်သော် ငါသည် အဒုက္ခမသုခဝေဒနာကို ခံစား၏ဟု သိ၏။ ထိုသူသည်ပင် ပုဂ္ဂိုလ်ဖြစ်သ လော။ အကြင်သူသည် အဒုက္ခမသုခဝေဒနာကို ခံစားလတ်သော် ငါသည် အဒုက္ခမသုခဝေဒနာကို ခံစား၏ဟူ၍ မသိ၊ ထိုသူသည် ပုဂ္ဂိုလ်မဖြစ်သလော။

ပရဝါဒီ။ ။ဤသို့ကား မဆိုသင့်ပါ။ပ။

၂၂၁။ သကဝါဒီ။ ။သုခဝေဒနာကို ခံစားလတ်သော် ငါသည် သုခဝေဒနာကို ခံစား၏ဟု သိသော တစုံတယောက်သောသူ ရှိ၏ဟု နှလုံးပြု၍ ထိုအကြောင်းကြောင့် ပုဂ္ဂိုလ်ကို မှန်သော သဘော မြတ်သောသဘောအားဖြင့် ရအပ်ပါသလော။

ပရဝါဒီ။ ။ဪ ရအပ်ပါ၏။

သကဝါဒီ။ ။သုခဝေဒနာသည် (သိသူမှ) တမျိုးတခြားလော။ သုခဝေဒနာကို ခံစားလတ် သော် ငါသည် သုခဝေဒနာကို ခံစား၏ဟု သိသော ပုဂ္ဂိုလ်သည် (သုခဝေဒနာမှ) တမျိုးတခြား လော။

ပရဝါဒီ။ ။ဤသို့ကား မဆိုသင့်ပါ။ပ။

၁။ ဝေဒနာကိုခံစားလတ်သော် သိမ်းဆည်းအပ်သော ဝေဒနာရှိသော ယောက်ျားရှိသည်သည်သာ သိနိုင်၏။ ဗာလပုထုဇဉ်ကား မသိနိုင်။

သကဝါဒီ။ ။ဒုက္ခဝေဒနာသည် (သိသူမှ) တမျိုးတခြားလော။ပ။ အဒုက္ခမသုခဝေဒနာ သည် (သိသူမှ) တမျိုးတခြားလော၊ အဒုက္ခမသုခဝေဒနာကို ခံစားလတ်သော် ငါသည် အဒုက္ခမ သုခဝေဒနာကို ခံစား၏ဟု သိသောသူသည် (အဒုက္ခမသုခဝေဒနာမှ) တမျိုးတခြားလော။

ပရဝါဒီ။ ။ဤသို့ကား မဆိုသင့်ပါ။ပ။

၂၂၂။ ပရဝါဒီ။ ။ပုဂ္ဂိုလ်ကို မှန်သောသဘော မြတ်သောသဘောအားဖြင့် ရအပ်၏ဟူ၍ မဆိုသင့်ပါသလော။

သကဝါဒီ။ ။ဪ မဆိုသင့်ပါ။

ပရဝါဒီ။ ။ကိုယ်၌ ကိုယ်ကို အဖန်တလဲလဲ ရှုမှတ်လျက်နေသော တစုံတယောက်သောသူ ရှိသည် မဟုတ်ပါလော။

သကဝါဒီ။ ။ဪ ရှိပါသည်။

ပရဝါဒီ။ ။အရှင်သကဝါဒီ ကိုယ်၌ ကိုယ်ကို အဖန်တလဲလဲ ရှုမှတ်လျက် နေသော တစုံ တယောက်သောသူရှိခဲ့ပါမူ ထိုအကြောင်းကြောင့် ပုဂ္ဂိုလ်ကို မှန်သောသဘော မြတ်သောသဘော အားဖြင့် ရအပ်၏ဟူ၍ ဆိုသင့်၏။

၂၂၃။ ပရဝါဒီ။ ။ပုဂ္ဂိုလ်ကို မှန်သောသဘော မြတ်သောသဘောအားဖြင့် ရအပ်၏ဟူ၍ မဆိုသင့်ပါသလော။

သကဝါဒီ။ ။ဪ မဆိုသင့်ပါ။

ပရဝါဒီ။ ။ဝေဒနာတို့၌။ပ။ စိတ်၌။ပ။ သဘောတရားတို့၌ သဘောတရားကို အဖန်တလဲလဲ ရှုမှတ်လျက်နေသော တစုံတယောက်သောသူ ရှိသည် မဟုတ်ပါလော။

သကဝါဒီ။ ။ဪ ရှိပါ၏။

ပရဝါဒီ။ ။အရှင်သကဝါဒီ သဘောတရားတို့၌ သဘောတရားကို အဖန်တလဲလဲ ရှုမှတ် လျက်နေသော တစုံတယောက်သောသူရှိခဲ့ပါလျှင် ထိုအကြောင်းကြောင့် ပုဂ္ဂိုလ်ကို မှန်သော သဘော မြတ်သောသဘောအားဖြင့် ရအပ်၏ဟူ၍ ဆိုသင့်၏။

၂၂၄။ သကဝါဒီ။ ။ကိုယ်၌ ကိုယ်ကို အဖန်တလဲလဲ ရှုမှတ်လျက် နေသော တစုံတယောက် သောသူ ရှိ၏ဟု နှလုံးပြု၍ ထိုအကြောင်းကြောင့်လည်း ပုဂ္ဂိုလ်ကို မှန်သောသဘော မြတ်သော သဘောအားဖြင့် ရအပ်ပါသလော။

ပရဝါဒီ။ ။ဪ ရအပ်ပါ၏။

သကဝါဒီ။ ။အကြင်သူသည် ကိုယ်၌ ကိုယ်ကို အဖန်တလဲလဲ ရှုမှတ်လျက်နေ၏၊ ထိုသူသည် သာ ပုဂ္ဂိုလ် ဖြစ်သလော၊ အကြင်သူသည် ကိုယ်၌ ကိုယ်ကို အဖန်တလဲလဲ ရှုမှတ်လျက် မနေ၊ ထိုသူသည် ပုဂ္ဂိုလ်မဖြစ်ပါသလော။

ပရဝါဒီ။ ။ဤသို့ကား မဆိုသင့်ပါ။ပ။

သကဝါဒီ။ ။အကြင်သူသည် ဝေဒနာတို့၌။ပ။ စိတ်၌။ပ။ သဘောတရားတို့၌ သဘောတရားကို အဖန်တလဲလဲ ရှုမှတ်လျက်နေ၏။ ထိုသူသည်သာ ပုဂ္ဂိုလ်ဖြစ်ပါသလော။ အကြင်သူသည် သဘောတရားတို့၌ သဘောတရားကို အဖန်တလဲလဲ ရှုမှတ်လျက်မနေ၊ ထိုသူသည် ပုဂ္ဂိုလ် မဖြစ်ပါသလော။

ပရဝါဒီ။ ။ဤသို့ကား မဆိုသင့်ပါ။ပ။

၂၂၅။ ကိုယ်၌ ကိုယ်ကို အဖန်တလဲလဲ ရှုမှတ်လျက် နေသော တစ်ဘဝယောက်သောသူ ရှိ၏ဟု နှလုံးပြု၍ ထိုအကြောင်းကြောင့်လည်း ပုဂ္ဂိုလ်ကို မှန်သောသဘော မြတ်သောသဘောအားဖြင့် ရအပ်ပါသလော။

ပရဝါဒီ။ ။ဩဇာ ရအပ်ပါ၏။

သကဝါဒီ။ ။ကိုယ်သည် (ကိုယ်၌ ကိုယ်ကို အဖန်တလဲလဲ ရှုမှတ်လျက်နေသူမှ) တမျိုးတခြားလော၊ ကိုယ်၌ ကိုယ်ကို အဖန်တလဲလဲ ရှုမှတ်လျက် နေသောသူသည် (ကိုယ်မှ) တမျိုးတခြားလော။

ပရဝါဒီ။ ။ဤသို့ကား မဆိုသင့်ပါ။ပ။

သကဝါဒီ။ ။ဝေဒနာသည် (အဖန်တလဲလဲ ရှုမှတ်လျက်နေသူမှ) တမျိုးတခြားလော၊ စိတ်သည် (အဖန်တလဲလဲ ရှုမှတ်လျက်နေသူမှ) တမျိုးတခြားလော၊ သဘောတရားတို့သည် (သဘောတရားတို့၌ သဘောတရားကို အဖန်တလဲလဲ ရှုမှတ်လျက်နေသူမှ) တမျိုးတခြားလော၊ သဘောတရားတို့၌ သဘောတရားဟု အဖန်တလဲလဲ ရှုမှတ်လျက်နေသူသည် (သဘောတရားတို့မှ) တမျိုးတခြားလော။

ပရဝါဒီ။ ။ဤသို့ကား မဆိုသင့်ပါ။ပ။

၂၂၆။ သကဝါဒီ။ ။ပုဂ္ဂိုလ်ကို မှန်သောသဘော မြတ်သောသဘောအားဖြင့် ရအပ်ပါသလော။

ပရဝါဒီ။ ။ဩဇာ ရအပ်ပါ၏။

သကဝါဒီ။ ။“မောဃရာဇလေလင် အခါပေသိမ်း သဘိရှိသည်ဖြစ်၍ (ခန္ဓာ)လောကကို အတ္တမှ ကင်းဆိတ်သောအားဖြင့် ရှုမှတ်လော့၊ ဤသို့ ရှုမှတ်သည်ရှိသော် အတ္တသို့ အစဉ်လိုက် သောအယူကို ပယ်နုတ်၍ သေမင်းကို လွန်မြောက်သူ ဖြစ်နိုင်၏။

ဤသို့ (ခန္ဓာ)လောကကို မှတ်သူကို သေမင်းသည် မမြင်ရတော့ချေဟူ၍ မြတ်စွာဘုရား ဟောအပ်၏” ဟူသော သုတ္တန် (ပါဠိ) ရှိသည်သာ မဟုတ်ပါလော။

ပရဝါဒီ။ ။ဩဇာ ရှိပါ၏။

သကဝါဒီ။ ။ထို့ကြောင့်ပင် ပုဂ္ဂိုလ်ကို မှန်သောသဘော မြတ်သောသဘောအားဖြင့် ရအပ်၏ဟူ၍ မဆိုသင့်။

၂၂၇။ သကဝါဒီ။ ။ပုဂ္ဂိုလ်သည် ရှုမှတ်ပါသလော။

ပရဝါဒီ။ ။ဩဇာ ရှုမှတ်ပါ၏။

သကဝါဒီ။ ။ရုပ်နှင့်တကွ ရှုမှတ်ပါသလော၊ ရုပ်နှင့်ကင်း၍ ရှုမှတ်ပါသလော။

ပရဝါဒီ။ ။ရုပ်နှင့်တကွ ရှုမှတ်ပါ၏။

သကဝါဒီ။ ။ထိုဇီဝသည် ထိုသရီရဖြစ်ပါသလော။

ပရဝါဒီ။ ။ဤသို့ကား မဆိုသင့်ပါ။ပ။^၂

ပရဝါဒီ။ ။ရုပ်နှင့်ကင်း၍ ရှုမှတ်ပါ၏။

သကဝါဒီ။ ။ဇီဝသည် သရီရမှ တမျိုးတခြားလော၊ သရီရသည် ဇီဝမှ တမျိုးတခြားလော။

ပရဝါဒီ။ ။ဤသို့ကား မဆိုသင့်ပါ။ပ။^၃

၂၂၀။ သကဝါဒီ။ ။ပုဂ္ဂိုလ်သည် ရှုမှတ်ပါသလော။

ပရဝါဒီ။ ။ဪ ရှုမှတ်ပါ၏။

သကဝါဒီ။ ။အတွင်း၌ တည်လျက် ရှုမှတ်ပါသလော၊ အပြင်သို့ထွက်၍ ရှုမှတ်ပါသလော။

ပရဝါဒီ။ ။အတွင်း၌ တည်လျက် ရှုမှတ်ပါ၏။

သကဝါဒီ။ ။ထိုဇီဝသည် ထိုသရီရဖြစ်ပါသလော။

ပရဝါဒီ။ ။ဤသို့ကား မဆိုသင့်ပါ။ပ။

ပရဝါဒီ။ ။အပြင်သို့ထွက်၍ ရှုမှတ်ပါ၏။

သကဝါဒီ။ ။ဇီဝသည် သရီရမှ တမျိုးတခြားလော၊ သရီရသည် ဇီဝမှ တမျိုးတခြားလော။

ပရဝါဒီ။ ။ဤသို့ကား မဆိုသင့်ပါ။ပ။

၂၂၁။ ပရဝါဒီ။ ။ပုဂ္ဂိုလ်ကို မှန်သောသဘော ဖြစ်သော သဘောအားဖြင့် ရအပ်၏ဟူ၍ မဆိုသင့်ပါသလော။

သကဝါဒီ။ ။ဪ မဆိုသင့်ပါ။

ပရဝါဒီ။ ။မြတ်စွာဘုရားသည် အမှန်ကို ပြောဆိုလေ့ရှိသည်၊ အခါအားလျော်စွာ ပြောဆိုလေ့ရှိသည်၊ ဟုတ်သည်ကို ပြောဆိုလေ့ရှိသည်၊ မှန်သည်ကို ပြောဆိုလေ့ရှိသည်၊ မချွတ်မယွင်း ပြောဆိုလေ့ရှိသည်၊ တမျိုးတခြားမဟုတ်သည်ကို ပြောဆိုလေ့ရှိသည် မဟုတ်ပါလော။

သကဝါဒီ။ ။ဪ ဟုတ်ပါ၏။

ပရဝါဒီ။ ။“မိမိစီးပွားအတွက်ကျင့်သော ပုဂ္ဂိုလ်သည် ဝိ၏”ဟူ၍ မြတ်စွာဘုရား ဟောအပ်သော သုတ္တန် (ပါဠိ)ရှိပါသလော။

သကဝါဒီ။ ။ဪ ရှိပါ၏။

၁။ ပဉ္စဂေါကာရ၏ အစမ်းအားဖြင့် ဝန်ခံသည်။
၂။ တံ ဇီဝံ တံ သရီရန္တိ အပ္ပာကဘပေတံ ဟူသောသုတ်နှင့် ဆန့်ကျင်သည်ကို ကြောက်သောကြောင့် ပရဝါဒီက ပဋိက္ခေပပြု၍ဖြေသည်။
၃။ ဇေတုဂေါကာရ၏အစမ်းအားဖြင့် ဝန်ခံသည်။
၄။ အညံ ဇီဝံ အညံ သရီရန္တိ အပ္ပာကဘပေတံ ဟူသောသုတ်နှင့် ဆန့်ကျင်သည်ကို ကြောက်သောကြောင့် ပရဝါဒီက ပဋိက္ခေပပြု၍ဖြေသည်။
အထိပြန် ၄၇

ပရဝါဒီ။ ။ထို့ကြောင့်ပင် ပုဂ္ဂိုလ်ကို မှန်သောသဘော မြတ်သောသဘောအားဖြင့် ရအပ်၏။

၂၃၀။ ပရဝါဒီ။ ။ပုဂ္ဂိုလ်ကို မှန်သောသဘော မြတ်သောသဘောအားဖြင့် ရအပ်၏ဟူ၍ မဆိုသင့်ပါသလော။

သကဝါဒီ။ ။ဪ မဆိုသင့်ပါ။

ပရဝါဒီ။ ။မြတ်စွာဘုရားသည် အမှန်ကို ပြောဆိုလေ့ရှိသည်။ အခါအားလျော်စွာ ပြောဆိုလေ့ရှိသည်။ ဟုတ်သည်ကို ပြောဆိုလေ့ရှိသည်။ မှန်သည်ကို ပြောဆိုလေ့ရှိသည်။ မချွတ်မဟွင်း ပြောဆိုလေ့ရှိသည်။ တမျိုးတခြားမဟုတ်သည်ကို ပြောဆိုလေ့ရှိသည် မဟုတ်ပါလော။

သကဝါဒီ။ ။ဪ ဟုတ်ပါ၏။

ပရဝါဒီ။ ။“ရဟန်းတို့ လောက၌ တဦးသောပုဂ္ဂိုလ်သည် ဖြစ်ပေါ်လတ်သော် လူအများ၏အစီးအပွါးအလို့ငှါ လူအများ၏ ချမ်းသာအလို့ငှါ လောကကို သနားစောင့်ရှောက် ချီးမြှောက် ရန်အလို့ငှါ နတ်လူတို့၏ အကျိုးစီးပွါးချမ်းသာအလို့ငှါသာ ဖြစ်ပေါ်တော်မူ၏” ဟူ၍ မြတ်စွာဘုရား ဟောအပ်သော သုတ္တန် (ပါဠိ) ရှိသည် မဟုတ်ပါလော။

သကဝါဒီ။ ။ဪ နှိပါ၏။

ပရဝါဒီ။ ။ထို့ကြောင့် ပုဂ္ဂိုလ်ကို မှန်သောသဘော မြတ်သောသဘောအားဖြင့် ရအပ်၏။

၂၃၁။ သကဝါဒီ။ ။ပုဂ္ဂိုလ်ကို မှန်သောသဘော မြတ်သောသဘောအားဖြင့် ရအပ်ပါသလော။

ပရဝါဒီ။ ။ဪ ရအပ်ပါ၏။

သကဝါဒီ။ ။မြတ်စွာဘုရားသည် အမှန်ကို ပြောဆိုလေ့ရှိသည်။ အခါအားလျော်စွာ ပြောဆိုလေ့ရှိသည်။ ဟုတ်သည်ကို ပြောဆိုလေ့ရှိသည်။ မှန်သည်ကို ပြောဆိုလေ့ရှိသည်။ မချွတ်မဟွင်း ပြောဆိုလေ့ရှိသည်။ တမျိုးတခြားမဟုတ်သည်ကို ပြောဆိုလေ့ရှိသည် မဟုတ်ပါလော။

ပရဝါဒီ။ ။ဪ ဟုတ်ပါ၏။

သကဝါဒီ။ ။“အလုံးစုံသော တရားတို့သည် အတ္တမဟုတ်ကုန်” ဟူ၍ မြတ်စွာဘုရား ဟောအပ်၏ဟူသော သုတ္တန် (ပါဠိ) ရှိသည် မဟုတ်ပါလော။

ပရဝါဒီ။ ။ဪ နှိပါ၏။

သကဝါဒီ။ ။ထို့ကြောင့် ပုဂ္ဂိုလ်ကို မှန်သောသဘော မြတ်သောသဘော အားဖြင့် ရအပ်၏ဟူ၍ မဆိုသင့်။

၂၃၂။ သကဝါဒီ။ ။ပုဂ္ဂိုလ်ကို မှန်သောသဘော မြတ်သောသဘောအားဖြင့် ရအပ်ပါသလော။

ပရဝါဒီ။ ။ဪ ရအပ်ပါ၏။

၁။ အတ္တဝိပဗ္ဗလမှ ကင်းကုန်၏ ထရသောတရား၌ပျ ပုဂ္ဂိုလ်မရှိဟုဆိုလိုသည်။

သကဝါဒီ။ ။ မြတ်စွာဘုရားသည် အမှန်ကို ပြောဆိုလေ့ရှိသည်၊ အခါအခါလျော်စွာ ပြောဆိုလေ့ရှိသည်၊ ဟုတ်သည်ကို ပြောဆိုလေ့ရှိသည်၊ မှန်သည်ကို ပြောဆိုလေ့ရှိသည်၊ မချွတ်မယွင်း ပြောဆိုလေ့ရှိသည်၊ တမျိုးတခြားမဟုတ်သည်ကို ပြောဆိုလေ့ရှိသည် မဟုတ်ပါလော။

ပရဝါဒီ။ ။ ဩော် ဟုတ်ပါ၏။

သကဝါဒီ။ ။ “ဖြစ်လတ်သော် ဆင်းရဲသည်သာလျှင် ဖြစ်၏၊ ချုပ်လတ်သော် ဆင်းရဲသည်သာလျှင် ချုပ်၏၊ ဤအရာ၌ မယုံမှား မတေးတော၊ ဤအချက်၌ ထိုပုဂ္ဂိုလ်အား ဘုရားမှတစ်ပါး အခြားကို ယုံကြည်မှုမရှိသော ဥာဏ်သည်သာ ဖြစ်၏၊ ကစွာန-ဤမျှဖြင့် ကောင်းသော အယူ(အမြင်မှန်) သည် ဖြစ်၏” ဟူ၍ မြတ်စွာဘုရား ဟောအပ်၏ ဟူသော သုတ္တန် (ပါဠိ) ရှိသည် မဟုတ်ပါလော။

ပရဝါဒီ။ ။ ဩော် ရှိပါ၏။

သကဝါဒီ။ ။ ထို့ကြောင့်ပင် ပုဂ္ဂိုလ်ကို မှန်သောသဘော မြတ်သောသဘောအားဖြင့် ရအပ်၏ဟူ၍ မဆိုသင့်။

၂၃၃။ သကဝါဒီ။ ။ ပုဂ္ဂိုလ်ကို မှန်သောသဘော မြတ်သောသဘောအားဖြင့် ရအပ်ပါသလော။

ပရဝါဒီ။ ။ ဩော် ရအပ်ပါ၏။

သကဝါဒီ။ ။ “မာရ်နတ် သင်သည် အဘယ်ကို သတ္တဝါဟူ၍ ယုံကြည် နေသနည်း၊ သင့်အား အယူမှား (အမြင်မှား) ဖြစ်နေသလော၊ ဤကိုယ်သည် သက်သက်ပြုပြင်အပ်မှု ‘သင်္ခါရ’ အစုသာ ဖြစ်၏၊ ဤကိုယ်၌ သတ္တဝါကို မရနိုင်ချေ။

ရထား အင်္ဂါ အဆောက်အဦကြောင့် ရထားဟူ၍ ပြောဆိုမှုဖြစ်သကဲ့သို့ ဤအတူ ခန္ဓာတို့ရှိကုန်လတ်သော် သတ္တဝါဟူ၍ ပညတ်မှုသည် ဖြစ်၏။

မှန်၏၊ ဆင်းရဲသည်သာ ဖြစ်၏၊ ဆင်းရဲသည်သာ တည်လည်းတည်၏၊ ပျက်လည်းပျက်၏၊ ဆင်းရဲကို ကြဉ်ထား၍ (အခြားသတ္တဝါသည်) ဖြစ်သည်မဟုတ်၊ ဆင်းရဲမှ အခြားသော သတ္တဝါသည် ချုပ်သည်မဟုတ်” ဟူ၍ ဝဇီရာဘိက္ခုနီမသည် ယုတ်မာသော မာရ်နတ်အား ဤစကားကို ပြောဆိုပြီဟူသော သုတ္တန် (ပါဠိ) ရှိသည်သာ မဟုတ်ပါလော။

ပရဝါဒီ။ ။ ဩော် ရှိပါ၏။

သကဝါဒီ။ ။ ထို့ကြောင့် ပုဂ္ဂိုလ်ကို မှန်သောသဘော မြတ်သောသဘောအားဖြင့် ရအပ်၏ဟူ၍ မဆိုသင့်။

၂၃၄။ သကဝါဒီ။ ။ ပုဂ္ဂိုလ်ကို မှန်သောသဘော မြတ်သောသဘောအားဖြင့် ရအပ်ပါသလော။

ပရဝါဒီ။ ။ ဩော် ရအပ်ပါ၏။

သကဝါဒီ။ ။ “မြတ်စွာဘုရား ဆိတ်သျှင်းသော လောက ဆိတ်သျှင်းသော လောကဟူ၍ ပြောဆိုအပ်ပါသည်၊ မြတ်စွာဘုရား အဘယ်မျှဖြင့် ဆိတ်သျှင်းသော လောကဟူ၍ ပြောဆိုအပ်ပါ

သနည်း၊ အာနန္ဒာ အကြင်ကြောင့် အတ္တမှိုင်း အတ္တနိယမှိုင်း ဆိတ်သွဉ်း၏၊ ထို့ကြောင့် ဆိတ်သွဉ်းသော လောကဟူ၍ ဆိုအပ်၏။ အာနန္ဒာ အဘယ်အရာသည် အတ္တမှိုင်း အတ္တနိယမှိုင်း ဆိတ်သွဉ်းသနည်း၊ အာနန္ဒာ စက္ခုသည် အတ္တမှိုင်း အတ္တနိယမှိုင်း ဆိတ်သွဉ်း၏၊ အဆင်း 'ရူပါရုံ' တို့သည် ဆိတ်သွဉ်းကုန်၏။ ။ စက္ခုဝိညာဏ်သည် ဆိတ်သွဉ်း၏၊ စက္ခုသမ္ပယသည် ဆိတ်သွဉ်း၏၊ စက္ခုသမ္ပယဟူသော အကြောင်းကြောင့် ချမ်းသာလည်းဖြစ်သော ဆင်းရဲလည်းဖြစ်သော မဆင်းရဲ မချမ်းသာလည်း ဖြစ်သော အကြင်ဝေဒနာသည် ဖြစ်၏၊ ထိုဝေဒနာသည်လည်း အတ္တမှိုင်း အတ္တနိယမှိုင်း ဆိတ်သွဉ်း၏၊ သောတသည် ဆိတ်သွဉ်း၏။ ။ အသံ 'သဒ္ဓါရုံ' တို့သည် ဆိတ်သွဉ်းကုန်၏၊ သာနသည် ဆိတ်သွဉ်း၏၊ အနံ့ 'ဂန္ဓာရုံ' တို့သည် ဆိတ်သွဉ်းကုန်၏၊ ဇိဝါသည် ဆိတ်သွဉ်း၏၊ အရသာ 'ရသာရုံ' တို့သည် ဆိတ်သွဉ်းကုန်၏၊ ကာယသည် ဆိတ်သွဉ်း၏၊ အတွေ့အထိ 'ဖောဋ္ဌဗ္ဗာရုံ' တို့သည် ဆိတ်သွဉ်းကုန်၏၊ စိတ်သည် ဆိတ်သွဉ်း၏၊ သဘောတရားတို့သည် ဆိတ်သွဉ်းကုန်၏၊ မနောဝိညာဏ်သည် ဆိတ်သွဉ်း၏၊ မနောသမ္ပယသည် ဆိတ်သွဉ်း၏၊ မနောသမ္ပယဟူသော အကြောင်းကြောင့် ချမ်းသာလည်းဖြစ်သော ဆင်းရဲလည်းဖြစ်သော မချမ်းသာ မဆင်းရဲလည်းဖြစ်သော အကြင်ဝေဒနာသည် ဖြစ်၏၊ ထိုဝေဒနာသည်လည်း အတ္တမှိုင်း အတ္တနိယမှိုင်း ဆိတ်သွဉ်း၏၊ အာနန္ဒာ အကြင်အကြောင်းကြောင့် အတ္တမှိုင်း အတ္တနိယမှိုင်း ဆိတ်သွဉ်း၏၊ ထိုအကြောင်းကြောင့် ဆိတ်သွဉ်းသော လောကဟူ၍ ဆိုအပ်၏"ဟူ၍ အရှင်အာနန္ဒာသည် လျှောက်ထား၍ မြတ်စွာဘုရား ဟောတော်မူသော သုတ္တန် (ပါဠိ) ရှိသည်သာလျှင် မဟုတ်ပါလော။

ပရဝါဒီ။ ။ ဩဠာ ရှိပါ၏။

သကဝါဒီ။ ။ ထို့ကြောင့် ပုဂ္ဂိုလ်ကို မှန်သောသဘော မြတ်သောသဘောအားဖြင့် ရအပ်၏ဟူ၍ မဆိုသင့်။

၂၃၅။ သကဝါဒီ။ ။ ပုဂ္ဂိုလ်ကို မှန်သောသဘော မြတ်သောသဘောအားဖြင့် ရအပ်ပါသလော။

ပရဝါဒီ။ ။ ဩဠာ ရအပ်ပါ၏။

သကဝါဒီ။ ။ မြတ်စွာဘုရားသည် အမှန်ကို ပြောဆိုလေ့ရှိသည်၊ အခါအားလျော်စွာ ပြောဆိုလေ့ရှိသည်၊ ဟုတ်သည်ကို ပြောဆိုလေ့ရှိသည်၊ မှန်ကန်သည်ကို ပြောဆိုလေ့ရှိသည်၊ မချွတ်မယွင်း ပြောဆိုလေ့ရှိသည်၊ တမျိုးတခြားမဟုတ်သည်ကို ပြောဆိုလေ့ရှိသည် မဟုတ်ပါလော။

ပရဝါဒီ။ ။ ဩဠာ ဟုတ်ပါ၏။

သကဝါဒီ။ ။ "ရဟန်းတို့ အတ္တသည် ဖြစ်လတ်သော် ငါ၏အတ္တနိယဟူသော အယူသည် ရှိရာသလော၊ ရှိရာပါသည်ဘုရား။ ရဟန်းတို့ အတ္တနိယရှိလတ်သော် ငါသည် သတ္တဟူသော အယူသည် ရှိရာသလော၊ ရှိရာပါသည်ဘုရား။ ရဟန်းတို့ အတ္တကိုရင်း အတ္တနိယကိုရင်း အမှန်အားဖြင့် အဟုတ်အားဖြင့် မရအပ်သည်ရှိသော် ထိုခန္ဓာငါးပါးသည် လောကတည်း၊ ထိုခန္ဓာငါးပါးသည် အတ္တတည်း၊ ထို(ငါသည်)တမလွန်ဘဝ၌ ဖြစ်လိမ့်မည်၊ မြ၏၊ ခိုင်ခံ့၏၊ ထင်ရှားရှိ၏၊ မဖောက်ပြန်ခြင်းသဘောရှိ၏၊ ထင်ရှားရှိသောမြေကြီး မြင့်မိုရ်တောင် လနေတို့နှင့်တူစွာ ထိုအတိုင်းပင် တည်တံ့လိမ့်မည်ဟု အကြင်အယူသည် ရှိ၏၊ ရဟန်းတို့ ဤအယူသည် အလုံးစုံ ပြည့်စုံသော လူမိုက်တို့၏ တရားပင် မဟုတ်ပါလော၊ မြတ်စွာဘုရား အဘယ်မှာ မဟုတ်ပုံ ရှိပါမည်နည်း၊ အလုံးစုံ ပြည့်စုံသော လူမိုက်တို့၏ တရားပင် ဟုတ်ပါသည်ဘုရား"ဟူ၍ မြတ်စွာဘုရားသည် ဟောအပ်၏ဟူသော သုတ္တန် (ပါဠိ) ရှိပါသလော။

ပရဝါဒီ။ ။ဩဇာန် ဝိပါဏ်။

သကဝါဒီ။ ။ထို့ကြောင့်ပင် ပုဂ္ဂိုလ်ကို မှန်သောသဘော မြတ်သောသဘောအားဖြင့် ရအပ်
၏ဟု မဆိုသင့်။

၂၃၆။ သကဝါဒီ။ ။ပုဂ္ဂိုလ်ကို မှန်သောသဘော မြတ်သောသဘောအားဖြင့် ရအပ်ပါ
သလော။

ပရဝါဒီ။ ။ဩဇာန် ရအပ်ပါ၏။

သကဝါဒီ။ ။မြတ်စွာဘုရားသည် အမှန်ကို ပြောဆိုလေ့ရှိသည်။ အခါအားလျော်စွာ ပြောဆို
လေ့ရှိသည်။ ဟုတ်သည်ကို ပြောဆိုလေ့ရှိသည်။ မှန်သည်ကို ပြောဆိုလေ့ရှိသည်။ မချွတ်မယှင်းသည်ကို
ပြောဆိုလေ့ရှိသည်။ တမျိုးတခြား မဟုတ်သည်ကို ပြောဆိုလေ့ရှိသည် မဟုတ်ပါလော။

ပရဝါဒီ။ ။ဩဇာန် ဟုတ်ပါ၏။

သကဝါဒီ။ ။“သေနိယ လောက၌ ဤဆရာ သုံးဦးတို့သည် ထင်ရှားရှိကုန်၏။ ဆရာသုံးဦး
တို့ကား အဘယ်တို့နည်း—

သေနိယ ဤလောက၌ အချို့သော ဆရာသည် ယခုဘဝ၌ပင် အတ္တကို အမှန်အားဖြင့်
အဟုတ်အားဖြင့် ပညတ်၏။ နောင်တမလွန်ဘဝ၌လည်း အတ္တကို အမှန်အားဖြင့် အဟုတ်အားဖြင့်
ပညတ်၏။

သေနိယ ထိုပြင် ဤလောက၌ အချို့သောဆရာသည် ယခုဘဝ၌သာလျှင် အတ္တကို အမှန်
အားဖြင့် အဟုတ်အားဖြင့် ပညတ်၏။ နောင်တမလွန်ဘဝ၌ကား အတ္တကို အမှန်အားဖြင့် အဟုတ်
အားဖြင့် မပညတ်။

သေနိယ ထိုမှတစ်ပါး ဤလောက၌ အချို့သော ဆရာကား ယခုဘဝ၌လည်း အတ္တကို အမှန်
အားဖြင့် အဟုတ်အားဖြင့် မပညတ်။ နောင်တမလွန်ဘဝ၌လည်း အတ္တကို အမှန်အားဖြင့် အဟုတ်
အားဖြင့် မပညတ်ချေ။

သေနိယ ထိုသုံးဦးတို့တွင် အကြင်ဆရာသည် ယခုဘဝ၌လည်း အတ္တကို အမှန်အားဖြင့် အဟုတ်
အားဖြင့် ပညတ်၏။ နောင်တမလွန်ဘဝ၌လည်း အတ္တကို အမှန်အားဖြင့် အဟုတ်အားဖြင့် ပညတ်၏။
သေနိယ ဤဆရာကို သဿတ အယူရှိသူဟု ဆိုအပ်၏။

သေနိယ ထိုသုံးဦးတို့တွင် အကြင်ဆရာသည် ယခုဘဝ၌သာလျှင် အတ္တကို အမှန်အားဖြင့်
အဟုတ်အားဖြင့် ပညတ်၏။ နောင်တမလွန်ဘဝ၌ကား အတ္တကို အမှန်အားဖြင့် အဟုတ်အားဖြင့်
မပညတ်။ သေနိယ ဤဆရာကို ဥစ္စေဒအယူရှိသူဟု ဆိုအပ်၏။

သေနိယ ထိုသုံးဦးတို့တွင် အကြင်ဆရာသည် ယခုဘဝ၌လည်း အတ္တကို အမှန်အားဖြင့် အဟုတ်
အားဖြင့် မပညတ်။ နောင်တမလွန်ဘဝ၌လည်း အတ္တကို အမှန်အားဖြင့် အဟုတ်အားဖြင့် မပညတ်
ချေ။ သေနိယ ဤဆရာကို မြတ်စွာဘုရားဟူ၍ ဆိုအပ်၏။

သေနိယ ဤဆရာသုံးဦးတို့သည် လောက၌ ထင်ရှားရှိကုန်၏”ဟူ၍ မြတ်စွာဘုရားဟောအပ်၏ ဟူသော သုတ္တန် (ပါဠိ)ရှိသည် မဟုတ်ပါလော။

ပရဝါဒီ။ ။ဪ ငြိမ်ပါ၏။

သကဝါဒီ။ ။ထို့ကြောင့်ပင် ပုဂ္ဂိုလ်ကို မှန်သောသဘော မြတ်သောသဘောအားဖြင့် ရအပ်၏ဟု မဆိုသင့်။

၂၃၇။ သကဝါဒီ။ ။ပုဂ္ဂိုလ်ကို မှန်သောသဘော မြတ်သောသဘောအားဖြင့် ရအပ်ပါသလော။

ပရဝါဒီ။ ။ဪ ငြိမ် ရအပ်ပါ၏။

သကဝါဒီ။ ။မြတ်စွာဘုရားသည် အမှန်ကို ပြောဆိုလေ့ရှိသည်၊ အခါအားလျော်စွာ ပြောဆိုလေ့ရှိသည်၊ ဟုတ်သည်ကို ပြောဆိုလေ့ရှိသည်၊ မှန်သည်ကို ပြောဆိုလေ့ရှိသည်၊ မချွတ်မယွင်း ပြောဆိုလေ့ရှိသည်၊ တမျိုးတခြားမဟုတ်သည်ကို ပြောဆိုလေ့ရှိသည် မဟုတ်ပါလော။

ပရဝါဒီ။ ။ဪ ငြိမ် ဟုတ်ပါ၏။

သကဝါဒီ။ ။မြတ်စွာဘုရားသည်“ထောပတ်အိုး”ဟူ၍(သုံးနှုန်း)ပြောဆိုအပ်သည် မဟုတ်ပါလော။

ပရဝါဒီ။ ။ဪ ငြိမ် ပြောဆိုပါ၏။

သကဝါဒီ။ ။ထောပတ်အိုးကို ပြုလုပ်သော တစ်စုံတစ်ယောက်သော ပုဂ္ဂိုလ်သည် ရှိပါသလော။

ပရဝါဒီ။ ။ဤသို့ကား မဆိုသင့်ပါ။ပ။

သကဝါဒီ။ ။ထို့ကြောင့်ပင် ပုဂ္ဂိုလ်ကို မှန်သောသဘော မြတ်သောသဘောအားဖြင့် ရအပ်၏ဟူ၍ မဆိုသင့်။

၂၃၈။ သကဝါဒီ။ ။ပုဂ္ဂိုလ်ကို မှန်သောသဘော မြတ်သောသဘောအားဖြင့် ရအပ်ပါသလော။

ပရဝါဒီ။ ။ဪ ငြိမ် ရအပ်ပါ၏။

သကဝါဒီ။ ။မြတ်စွာဘုရားသည် အမှန်ကို ပြောဆိုလေ့ရှိသည်၊ အခါအားလျော်စွာ ပြောဆိုလေ့ရှိသည်၊ ဟုတ်သည်ကို ပြောဆိုလေ့ရှိသည်၊ မှန်သည်ကို ပြောဆိုလေ့ရှိသည်၊ မချွတ်မယွင်း ပြောဆိုလေ့ရှိသည်၊ တမျိုးတခြား မဟုတ်သည်ကို ပြောဆိုလေ့ရှိသည် မဟုတ်ပါလော။

ပရဝါဒီ။ ။ဪ ငြိမ် ဟုတ်ပါ၏။

ကထာ]

၂-သစ္စိကဋ္ဌသဘာဝါနုယောဂ

၁၀၃

သကဝါဒီ။ ။မြတ်စွာဘုရားသည် ဆီအိုး၊ ပျားရည်အိုး၊ တင်လဲအိုး၊ နို့ရေအိုး၊ ရေအိုး၊
သောက်ရေခွက်၊ ရေကျည်တောက်၊ ရေပလား၊ နိစ္စဘတ် ဆွမ်း၊ အမြဲလှူသော ယာဂု ဟူ၍ (သုံး
နှုန်း) ပြောဆိုအပ်ပါသလော။

ပရဝါဒီ။ ။"ဪ ပြောဆိုအပ်ပါ၏။

သကဝါဒီ။ ။မြဲသော ခိုင်ခံ့သော ထင်ရှားရှိသော ဖောက်ပြန်ခြင်း သဘောမရှိသော
တစုံတခုသော ယာဂုသည် ရှိပါသလော။

ပရဝါဒီ။ ။ဤသို့ကား မဆိုသင့်ပါ။

သကဝါဒီ။ ။ထို့ကြောင့်ပင် ပုဂ္ဂိုလ်ကို မှန်သောသဘော မြတ်သောသဘောအားဖြင့် ရအပ်
၏ဟူ၍ မဆိုသင့်။ [အကျဉ်းချုံးထား၏။]

အဋ္ဌကနိဂ္ဂဟကထာ ပေယျာလကထာ သန္တာဝနိယကထာ ဥပါဒါယကထာ ငါးခုမြောက်
စိတ္တကထာ ကလျာဏကထာ ဣဒ္ဓိကထာ ရှစ်ခုမြောက်သုတ္တာဟရဏကထာတို့တည်း။

ပုဂ္ဂလကထာ ပြီး၏။

၂-ပရိဟာနိကဏ္ဍ

၁-ဝါစယုတ္တိပရိဟာနိ

- ၂၃၉။ သကဝါဒီ။ ။ရဟန္တာသည် ရဟန္တာအဖြစ်မှ ဆုတ်ယုတ် (လျော့ကျ)နိုင်ပါသလော။
 ပရဝါဒီ။ ။ဪ ဆုတ်ယုတ်(လျော့ကျ)နိုင်ပါ၏။
- သကဝါဒီ။ ။အလုံးစုံသော ဘဝတို့၌ ရဟန္တာသည် ရဟန္တာအဖြစ်မှ ဆုတ်ယုတ် (လျော့ကျ) နိုင်ပါသလော။
 ပရဝါဒီ။ ။ဤသို့ကား မဆိုသင့်ပါ။ပ။^၂
- သကဝါဒီ။ ။အလုံးစုံသောဘဝတို့၌ ရဟန္တာသည် ရဟန္တာအဖြစ်မှ ဆုတ်ယုတ်(လျော့ကျ) နိုင်ပါသလော။
 ပရဝါဒီ။ ။ဪ ဆုတ်ယုတ် (လျော့ကျ)နိုင်ပါ၏။
- သကဝါဒီ။ ။အလုံးစုံသောဘဝတို့၌ ရဟန္တာအား ဆုတ်ယုတ် (လျော့ကျ)မှု (ရှိနိုင်ပါ သလော။)
 ပရဝါဒီ။ ။ဤသို့ကား မဆိုသင့်ပါ။ပ။^၃
- သကဝါဒီ။ ။ရဟန္တာသည် ရဟန္တာအဖြစ်မှ ဆုတ်ယုတ်(လျော့ကျ)နိုင်ပါသလော။
 ပရဝါဒီ။ ။ဪ ဆုတ်ယုတ်(လျော့ကျ)နိုင်ပါ၏။

၁။ ပရိဟာနိကထာကို ဟောခြင်းအကြောင်း—

ဒွေမေ ဘိက္ခဝေ မ္မော သေက္ခယ ဘိက္ခုနော ပရိဟာနာယ သံဝတ္တန္တိ ပဋိမေ ဘိက္ခဝေ မ္မော သမယာဝိမုတ္တဏ္ဍာ-
ဘိက္ခုနော ပရိဟာနာယ သံဝတ္တန္တိ ဤသို့ အစရှိသောသုတ်တို့ကို အမှီပြု၍ သမ္မိတိယဂိုဏ်း ဝဇ္ဇိပုတ္တကဂိုဏ်း သဗ္ဗတ္ထိ
ဝါဒီဂိုဏ်း အချို့သော မဟာသံဃက ဂိုဏ်းဟူသောပရဝါဒီ ဆရာတို့သည် သကဒါဂါမ် အနာဂါမ်ပုဂ္ဂိုလ်တို့၏
၎င်း ရဟန္တာပုဂ္ဂိုလ်၏၎င်း မိမိတို့ရပြီးသော ပိုလ်မှ ဆုတ်ယုတ်လျော့ကျခြင်းကို ပြောဆိုကြကုန်၏။ ထို့ကြောင့်
ထိုဆရာတို့၏ အယူဝါဒကို ဖျက်ဆီးခြင်းငှါ ဤပရိဟာနိကထာကို ဟောတော်မူသည်။

၂။ အရဟတ္တဖိုလ်မှ အစဉ်အတိုင်း ဆုတ်ယုတ်လျော့ကျခဲ့၍ သောတာပတ္တိဖိုလ်တည်လတ်သော် မဆုတ်ယုတ်
မလျော့ကျတော့ပေ။ အထက်ဖိုလ်သုံးပါးတို့၌ တည်နေသူအားသာ ဆုတ်ယုတ်လျော့ကျသည်။ ရူပဘဝ အရူပ
ဘဝတို့၌ တည်နေသော ရဟန္တာအား အရဟတ္တဖိုလ်မှ မဆုတ်ယုတ် မလျော့ကျနိုင်။ ကမ္မာရာမတာအစ
ရှိသော ဆုတ်ယုတ်ကြောင်းတရားရှိသည့် ကာမဘဝတည်နေသော ရဟန္တာအားသာ ဆုတ်ယုတ်လျော့ကျနိုင်
၏ ဟူသော အလိုဖြင့် ဤဒုတိယအမေးကို ပဋိက္ခေပပြု၍ ဖြေသည်။

၃။ ကာမဘဝအားလုံး၌ ဆုတ်ယုတ်လျော့ကျကြောင်း ကာမဂုဏ်တို့ရှိသောကြောင့် ကာမဘဝအားလုံးကို
ရည်ရွယ်၍ ပရဝါဒီက ဝန်ခံသည်။

၄။ ဆုတ်ယုတ်လျော့ကျကြောင်းတရားတို့ကို မေးသည်ဖြစ်ရကား ကမ္မာရာမတာ အစရှိသောတရားတို့နှင့်
အထူးအားဖြင့် ကာမရာဂ ဗျာပါဒတရားတို့သာ ဆုတ်ယုတ်လျော့ကျကြောင်း ဖြစ်သည်။ ထိုတရားတို့ကား
ရူပဘဝ အရူပဘဝတို့၌ မရှိသောကြောင့် ပရဝါဒီက ပဋိက္ခေပပြု၍ ဖြေသည်။

၁-ဝါဒယုတ္တိပရိဟာနိ

သကဝါဒီ။ ။ရဟန္တာသည် ရဟန္တာအဖြစ်မှ အခါခပ်သိမ်း ဆုတ်ယုတ် (လျော့ကျ)နိုင် ပါသလော။

ပရဝါဒီ။ ။ဤသို့ကား မဆိုသင့်ပါ။ပ။^၁

သကဝါဒီ။ ။ရဟန္တာသည် ရဟန္တာအဖြစ်မှ အခါခပ်သိမ်း ဆုတ်ယုတ်(လျော့ကျ)နိုင်ပါသ လော။

ပရဝါဒီ။ ။ဪ ဆုတ်ယုတ်(လျော့ကျ)နိုင်ပါ၏။

သကဝါဒီ။ ။ရဟန္တာအား ဆုတ်ယုတ် (လျော့ကျ)မှု အခါခပ်သိမ်း ရှိနိုင်ပါသလော။

ပရဝါဒီ။ ။ဤသို့ကား မဆိုသင့်ပါ။ပ။^၂

သကဝါဒီ။ ။ရဟန္တာသည် ရဟန္တာအဖြစ်မှ ဆုတ်ယုတ်(လျော့ကျ)နိုင်ပါသလော။

ပရဝါဒီ။ ။ဪ ဆုတ်ယုတ်(လျော့ကျ)နိုင်ပါ၏။

သကဝါဒီ။ ။အလုံးစုံသော ရဟန္တာတို့သည်ပင် ရဟန္တာအဖြစ်မှ ဆုတ်ယုတ် (လျော့ကျ)နိုင် ပါကုန်သလော။

ပရဝါဒီ။ ။ဤသို့ကား မဆိုသင့်ပါ။ပ။^၃

သကဝါဒီ။ ။အလုံးစုံသော ရဟန္တာတို့သည်ပင် ရဟန္တာအဖြစ်မှ ဆုတ်ယုတ်(လျော့ကျ)နိုင် ပါကုန်သလော။

ပရဝါဒီ။ ။ဪ ဆုတ်ယုတ် (လျော့ကျ)နိုင်ပါကုန်၏။

သကဝါဒီ။ ။အလုံးစုံသော ရဟန္တာတို့အားသာလျှင် ဆုတ်ယုတ်လျော့ကျမှု (ရှိနိုင်ပါ သလော)။

ပရဝါဒီ။ ။ဤသို့ကား မဆိုသင့်ပါ။ပ။^၄

သကဝါဒီ။ ။ရဟန္တာသည် ရဟန္တာအဖြစ်မှ ဆုတ်ယုတ်(လျော့ကျ)နိုင်ပါသလော။

ပရဝါဒီ။ ။ ဪ ဆုတ်ယုတ်(လျော့ကျ)နိုင်ပါ၏။

၁။ အသင့်အတင့်အားဖြင့် နှလုံးသွင်းသောအခါ၌ မဆုတ်ယုတ် မလျော့ကျနိုင်သောကြောင့် ပရဝါဒီက ပဋိက္ခေပပြု၍ ဖြေသည်။

၂။ မသင့်မတင့်သောအားဖြင့် နှလုံးသွင်းသော ပုဂ္ဂိုလ်အား ညဉ့်အချိန်ဖြစ်စေ နေ့အချိန်ဖြစ်စေ အခါ ခပ်သိမ်း ဆုတ်ယုတ်လျော့ကျနိုင်သောကြောင့် ပရဝါဒီက ဝန်ခံပြန်သည်။

၃။ ဆုတ်ယုတ်လျော့ကျခြင်းကို ပြတတ်တော တရားပေါင်းရှိလတ်သော် တခဏမျှ ဆုတ်ယုတ်လျော့ကျ သည် မည်၏။ ထိုသို့ ဆုတ်ယုတ်လျော့ကျသည်မှ ရှေးအချိန်၌ မဆုတ်ယုတ် မလျော့ကျမှု၌ နောက်မှ ဆုတ်ယုတ် လျော့ကျသူအား အခါခပ်သိမ်း ဆုတ်ယုတ်လျော့ကျမှု မရှိနိုင်ရကား ပရဝါဒီက ပဋိက္ခေပ ပြု၍ ဖြေသည်။

၄။ တိက္ခိန္ဒြိယရဟန္တာတို့ကို ရည်ရွယ်လျက် ပရဝါဒီက ပဋိက္ခေပပြု၍ ဖြေသည်။

၅။ မုဒိန္ဒြိယရဟန္တာတို့ကို ရည်ရွယ်၍ ပရဝါဒီက ဝန်ခံပြန်သည်။

၆။ တိက္ခိန္ဒြိယရဟန္တာအားလုံးတို့အား ဆုတ်ယုတ်လျော့ကျမှု မရှိနိုင်ဟု နှလုံးသွင်း၍ ပရဝါဒီက ပဋိက္ခေပ ပြု၍ ဖြေသည်။

သကဝါဒီ။ ။ရဟန္တာသည် ရဟန္တာအဖြစ်မှ ဆုတ်ယုတ် (လျော့ကျ) လတ်သော် ဖိုလ်လေးပါးတို့မှ ဆုတ်ယုတ် (လျော့ကျ) နိုင်ပါသလော။

ပရဝါဒီ။ ။ဤသို့ကား မဆိုသင့်ပါ။ပ။^၁

ပရဝါဒီ။ ။သူဌေးသည် ဥစ္စာလေးသိန်းတို့ဖြင့် သူဌေးအဖြစ်ကို ပြုစေသည်ဖြစ်၍ ဥစ္စာတသိန်း ဆုတ်ယုတ်လတ်သော် သူဌေးအဖြစ်မှ ဆုတ်ယုတ်(လျော့ကျ)သူ ဖြစ်ပါသလော။

သကဝါဒီ။ ။ဪ ဆုတ်ယုတ်(လျော့ကျ)သူ ဖြစ်ပါ၏။^၂

ပရဝါဒီ။ ။အလုံးစုံသော စည်းစိမ်ဥစ္စာမှ ဆုတ်ယုတ် (လျော့ကျ)သူ ဖြစ်ပါသလော။

သကဝါဒီ။ ။ဤသို့ကား မဆိုသင့်ပါ။ပ။^၃

သကဝါဒီ။ ။သူဌေးသည် ဥစ္စာလေးသိန်းတို့ဖြင့် သူဌေးအဖြစ်ကို ပြုစေသည်ဖြစ်၍ ဥစ္စာတသိန်း ဆုတ်ယုတ်လတ်သော် အလုံးစုံသော စည်းစိမ်ဥစ္စာမှ ဆုတ်ယုတ်(လျော့ကျ)ခြင်းငှါ ထိုက်ပါသလော။

ပရဝါဒီ။ ။ဪ ထိုက်ပါ၏။^၄

သကဝါဒီ။ ။ရဟန္တာသည် ရဟန္တာအဖြစ်မှ ဆုတ်ယုတ်(လျော့ကျ)လတ်သော် ဖိုလ်လေးပါးတို့မှ ဆုတ်ယုတ်(လျော့ကျ)ခြင်းငှါ ထိုက်ပါသလော။

ပရဝါဒီ။ ။ဤသို့ကား မဆိုသင့်ပါ။ပ။^၅

၂-အရိယပုဂ္ဂလသံသန္ဓနပရိဟာနိ ၆

၂၄၀။ သကဝါဒီ။ ။ရဟန္တာသည် ရဟန္တာအဖြစ်မှ ဆုတ်ယုတ်(လျော့ကျ)နိုင်ပါသလော။

ပရဝါဒီ။ ။ဪ ဆုတ်ယုတ်(လျော့ကျ)နိုင်ပါ၏။

၁။ ဖိုလ်လေးပါးလုံးတို့မှ လျော့ကျမှုကို အလိုမရှိ၊ အထက်ဖိုလ်သုံးပါးတို့မှ လျော့ကျမှုကိုသာ အလိုရှိရကား ပရဝါဒီက ပဋိက္ခေပပြု၍ ဖြေသည်။

၂။ တစိတ်တဒေသအားဖြင့် ဆုတ်ယုတ်လျော့ကျသည်ကို ရည်ရွယ်၍ သကဝါဒီက ဝန်ခံသည်။

၃။ အလုံးစုံသော စည်းစိမ်ဥစ္စာတို့မှ မလျော့ကျသောကြောင့် သကဝါဒီက ပဋိက္ခေပပြု၍ ဖြေသည်။ ဤဥပမာအတူပင် ရဟန္တာအား ဖိုလ်လေးပါးလုံးတို့မှ လျော့ကျခြင်း မဟုတ်ပဲ အထက်ဖိုလ်သုံးပါးတို့ လျော့ကျခြင်းသာ ဖြစ်၏ဟု ပရဝါဒီက ဆိုလိုသည်။

၄။ အမြဲနိယာမအားဖြင့် စည်းစိမ်ဥစ္စာအားလုံးတို့မှ ဆုတ်ယုတ်လျော့ကျထိုက်သည်ကို မမြင်သောကြောင့် ပရဝါဒီက ဝန်ခံသည်။

၅။ နိယတောသဗ္ဗောဓိပရာယဏောဟူသော စကား၏ အနက်ကို မသင့်လျော်သောအားဖြင့် ယူ၍ ဗိမိအယူဝါဒီတည်၍ သောတာပတ္တိဖိုလ်မှ ဆုတ်ယုတ်လျော့ကျခြင်းငှါ မထိုက်သည်ကို ရည်ရွယ်လျက် ပရဝါဒီက ပဋိက္ခေပပြုလျက် ဖြေသည်။

၆။ ဤအရာ၌ အချို့က ရဟန္တာ၏ ဆုတ်ယုတ်လျော့ကျမှုကိုသာ အလိုရှိကုန်၏။အချို့က ရဟန္တာ အနာဂါမ်ပုဂ္ဂိုလ်တို့၏ ဆုတ်ယုတ်လျော့ကျမှုကို အလိုရှိကုန်၏။ အချို့က ရဟန္တာ အနာဂါမ် သကဝါဒီမိပုဂ္ဂိုလ်တို့၏ ဆုတ်ယုတ်လျော့ကျခြင်းကို အလိုရှိကုန်၏။ ဝါဒအားလုံးကပင် သောတာပန်ပုဂ္ဂိုလ်၏ ဆုတ်ယုတ်လျော့ကျခြင်းကို အလိုမရှိကြကုန်။ ထိုဝါဒတို့၏ အစွမ်းအားဖြင့် ပုစ္ဆာ ၆၅၅ ဟောတော်မူသည်။ ထိုဆရာတို့၏ အယူဝါဒ၏ အစွမ်းအားဖြင့် ဝန်ခံခြင်း ပယ်ဖြစ်ခြင်းကို ပြသည်။

သကဝါဒီ။ ။ရဟန္တာသည် ရဟန္တာအဖြစ်မှ မဆုတ်ယုတ်(မလျော့ကျ)နိုင်ပါသလော။

ပရဝါဒီ။ ။ဤသို့ကား မဆိုသင့်ပါ။ပ။

သကဝါဒီ။ ။အနာဂါမ်သည် အနာဂါမ်ဖိုလ်မှ မဆုတ်ယုတ်(မလျော့ကျ)နိုင်ပါသလော။

ပရဝါဒီ။ ။ဩဇာ မဆုတ်ယုတ် (မလျော့ကျ)နိုင်ပါ။

သကဝါဒီ။ ။ရဟန္တာသည် ရဟန္တာအဖြစ်မှ မဆုတ်ယုတ်(မလျော့ကျ)နိုင်ပါသလော။

ပရဝါဒီ။ ။ဤသို့ကား မဆိုသင့်ပါ။ပ။

သကဝါဒီ။ ။သောတာပန်သည် သောတာပတ္တိဖိုလ်မှ မဆုတ်ယုတ် (မလျော့ကျ)နိုင်ပါသလော။

ပရဝါဒီ။ ။ဩဇာ မဆုတ်ယုတ် (မလျော့ကျ)နိုင်ပါ။

သကဝါဒီ။ ။အနာဂါမ်သည် အနာဂါမ်ဖိုလ်မှ မဆုတ်ယုတ် (မလျော့ကျ)နိုင်ပါသလော။

ပရဝါဒီ။ ။ဤသို့ကား မဆိုသင့်ပါ။ပ။

သကဝါဒီ။ ။သကဝါဒါမ်သည် သကဝါဒါမ်ဖိုလ်မှ မဆုတ်ယုတ်(မလျော့ကျ)နိုင်ပါသလော။

ပရဝါဒီ။ ။ဩဇာ မဆုတ်ယုတ် (မလျော့ကျ)နိုင်ပါ။

သကဝါဒီ။ ။အနာဂါမ်သည် အနာဂါမ်ဖိုလ်မှ မဆုတ်ယုတ် (မလျော့ကျ) နိုင်ပါသလော။

ပရဝါဒီ။ ။ဤသို့ကား မဆိုသင့်ပါ။ပ။

သကဝါဒီ။ ။သောတာပန်သည် သောတာပတ္တိဖိုလ်မှ မဆုတ်ယုတ် (မလျော့ကျ)နိုင်ပါသလော။

ပရဝါဒီ။ ။ဩဇာ မဆုတ်ယုတ် (မလျော့ကျ)နိုင်ပါ။

သကဝါဒီ။ ။သကဝါဒါမ်သည် သကဝါဒါမ်ဖိုလ်မှ မဆုတ်ယုတ်(မလျော့ကျ)နိုင်ပါသလော။

ပရဝါဒီ။ ။ဤသို့ကား မဆိုသင့်ပါ။ပ။

၂၄၁။ သကဝါဒီ။ ။ရဟန္တာသည် ရဟန္တာအဖြစ်မှ ဆုတ်ယုတ်(လျော့ကျ)နိုင်ပါသလော။

ပရဝါဒီ။ ။ဩဇာ ဆုတ်ယုတ်(လျော့ကျ)နိုင်ပါ၏။

သကဝါဒီ။ ။ရဟန္တာသည် ရဟန္တာအဖြစ်မှ ဆုတ်ယုတ်(လျော့ကျ)လတ်သော် အာဟိန္ဒ တည်ပါသနည်း။

ပရဝါဒီ။ ။အနာဂါမ်ဖိုလ်၌ တည်ပါ၏။

သကဝါဒီ။ ။အနာဂါမ်သည် အနာဂါမ်ဖိုလ်မှ ဆုတ်ယုတ်(လျော့ကျ)လတ်သော် အာဟိန္ဒ တည်ပါသနည်း။

ပရဝါဒီ။ ။သကဝါဒါမ်ဖိုလ်၌ တည်ပါ၏။

သကဝါဒီ။ ။သကဝါဒါမ်သည် သကဝါဒါမ်ဖိုလ်မှ ဆုတ်ယုတ် (လျော့ကျ) လတ်သော် အာဟိန္ဒ တည်ပါသနည်း။

ပရဝါဒီ။ ။သောတာပတ္တိဖိုလ်၌ တည်ပါ၏။

သကဝါဒီ။ ။သောတာပန်သည် သောတာပတ္တိဖိုလ်မှ ဆုတ်ယုတ်(လျော့ကျ) လတ်သော် ပုထုဇဉ်ဘုံ၌ တည်ပါသလော။

ပရဝါဒီ။ ။ဤသို့ကား မဆိုသင့်ပါ။ပ။

သကဝါဒီ။ ။ဖိနပ်ထိုက်သော အပြစ်ကို ဝန်ခံလော့ -

ဖိနပ်ပုံ

အရှင်ပရဝါဒီ ရဟန္တာသည် ရဟန္တာအဖြစ်မှ ဆုတ်ယုတ် (လျော့ကျ)လတ်သော် အနာဂါမိဖိုလ်၌ တည်ခဲ့ပါမူ အနာဂါမိသည် အနာဂါမိဖိုလ်မှ ဆုတ်ယုတ်(လျော့ကျ)လတ်သော် သကဒါဂါမိဖိုလ်၌ တည်ခဲ့ပါမူ သကဒါဂါမိသည် သကဒါဂါမိဖိုလ်မှ ဆုတ်ယုတ်(လျော့ကျ)လတ်သော် သောတာပတ္တိဖိုလ်၌ တည်ခဲ့ပါမူ ထိုအကြောင်းကြောင့် သောတာပန်သည် သောတာပတ္တိဖိုလ်မှ ဆုတ်ယုတ်(လျော့ကျ)လတ်သော် ပုထုဇဉ်ဘုံ၌ တည်၏ဟူ၍ ဆိုသင့်၏။

သကဝါဒီ။ ။ရဟန္တာသည် ရဟန္တာအဖြစ်မှ ဆုတ်ယုတ်(လျော့ကျ)လတ်သော် သောတာပတ္တိဖိုလ်၌ တည်ပါသလော။

ပရဝါဒီ။ ။ဪ တည်ပါ၏။

သကဝါဒီ။ ။သောတာပတ္တိဖိုလ်၏ အခြားမဲ့၌ အရဟတ္တဖိုလ်ကိုပင် မျက်မှောက်ပြုပါသလော။

ပရဝါဒီ။ ။ဤသို့ကား မဆိုသင့်ပါ။ပ။^၂

၂၄၂။ သကဝါဒီ။ ။ရဟန္တာသည် ရဟန္တာအဖြစ်မှ ဆုတ်ယုတ်(လျော့ကျ)နိုင်ပါသလော။

ပရဝါဒီ။ ။ဪ ဆုတ်ယုတ်(လျော့ကျ)နိုင်ပါ၏။

သကဝါဒီ။ ။သောတာပန်သည် သောတာပတ္တိဖိုလ်မှ ဆုတ်ယုတ်(လျော့ကျ)နိုင်ပါသလော။

ပရဝါဒီ။ ။ဤသို့ကား မဆိုသင့်ပါ။ပ။

သကဝါဒီ။ ။ရဟန္တာသည်၎င်း သောတာပန်သည်၎င်း အဘယ်ပုဂ္ဂိုလ်သည် အလွန်များပြားသော ကိလေသာတို့ကို ပယ်ရှားအပ်ပါကုန်သနည်း။^၁

ပရဝါဒီ။ ။ရဟန္တာသည် အလွန်များသော ကိလေသာတို့ကို ပယ်ရှားအပ်ပါကုန်၏။

၁။ အရဟတ္တဖိုလ်မှလျော့ကျ၍ သောတာပတ္တိဖိုလ်၌ တည်လတ်သော် တပန်အားထုတ်ပြန်၍ အရဟတ္တဖိုလ်ကို မျက်မှောက်ပြုသည်ကို ရည်ရွယ်လျက်မေးသည်။

၂။ သောတာပတ္တိဖိုလ်၏အခြားမဲ့၌ အရဟတ္တဖိုလ်၏မရှိခြင်းကို ရည်ရွယ်လျက် ပရဝါဒီက ပရိက္ခေပပြု၍ ပြောသည်။

၃။ ဤသို့ဆုတ်ယုတ်လျော့ကျခြင်းမည်သည် ကိလေသာပယ်မှု နဲ့ နှေးသောကြောင့် ဖြစ်ရာ၏ဟု နှလုံးထွင်း၍ သကဝါဒီကမေးသည်။

သကဝါဒီ။ ။အရှင်ပရဝါဒီ ရဟန္တာသည် အလွန်များပြားသော ကိလေသာတို့ကို ပယ်ရှားအပ်ပါကုန်လျက် ရဟန္တာသည် ရဟန္တာအဖြစ်မှ ဆုတ်ယုတ် (လျော့ကျ) နိုင်ပါမူ ထိုအကြောင်းကြောင့်သောတာပန်သည် သောတာပတ္တိဖိုလ်မှ ဆုတ်ယုတ်(လျော့ကျ)နိုင်၏ဟု ဆိုသင့်၏။

သကဝါဒီ။ ။ရဟန္တာသည် ရဟန္တာအဖြစ်မှ ဆုတ်ယုတ်(လျော့ကျ)နိုင်ပါသလော။

ပရဝါဒီ။ ။ဪ ဆုတ်ယုတ်(လျော့ကျ)နိုင်ပါ၏။

သကဝါဒီ။ ။သကဒါဂါမ်သည် သကဒါဂါမ်ဖိုလ်မှ ဆုတ်ယုတ်(လျော့ကျ)နိုင်ပါသလော။

ပရဝါဒီ။ ။ဤသို့ကား မဆိုသင့်ပါ။ပ။

သကဝါဒီ။ ။ရဟန္တာသည်၎င်း သကဒါဂါမ်သည်၎င်း အဘယ်ပုဂ္ဂိုလ်သည် အလွန်များပြားသော ကိလေသာတို့ကို ပယ်ရှားအပ်ပါကုန်သနည်း။

ပရဝါဒီ။ ။ရဟန္တာသည် အလွန်များပြားသော ကိလေသာတို့ကို ပယ်ရှားအပ်ပါကုန်၏။

သကဝါဒီ။ ။အရှင်ပရဝါဒီ ရဟန္တာသည် အလွန်များပြားသော ကိလေသာတို့ကို ပယ်ရှားအပ်ပါကုန်လျက် ရဟန္တာသည် ရဟန္တာအဖြစ်မှ ဆုတ်ယုတ် (လျော့ကျ)နိုင်ခဲ့ပါလျှင် ထိုအကြောင်းကြောင့် သကဒါဂါမ်သည် သကဒါဂါမ်ဖိုလ်မှ ဆုတ်ယုတ်(လျော့ကျ)နိုင်၏ဟူ၍ ဆိုသင့်၏။

သကဝါဒီ။ ။ရဟန္တာသည် ရဟန္တာအဖြစ်မှ ဆုတ်ယုတ်(လျော့ကျ)နိုင်ပါသလော။

ပရဝါဒီ။ ။ဪ ဆုတ်ယုတ် (လျော့ကျ)နိုင်ပါ၏။

သကဝါဒီ။ ။အနာဂါမ်သည် အနာဂါမ်ဖိုလ်မှ ဆုတ်ယုတ်(လျော့ကျ)နိုင်ပါသလော။

ပရဝါဒီ။ ။ဤသို့ကား မဆိုသင့်ပါ။ပ။

သကဝါဒီ။ ။ရဟန္တာသည်၎င်း အနာဂါမ်သည်၎င်း အဘယ်ပုဂ္ဂိုလ်သည် အလွန်များပြားသော ကိလေသာတို့ကို ပယ်ရှားအပ်ပါကုန်သနည်း။

ပရဝါဒီ။ ။ရဟန္တာသည် အလွန်များပြားသော ကိလေသာတို့ကို ပယ်ရှားအပ်ပါကုန်၏။

သကဝါဒီ။ ။အရှင်ပရဝါဒီ ရဟန္တာသည် အလွန်များပြားသော ကိလေသာတို့ကို ပယ်ရှားအပ်ပါကုန်လျက် ရဟန္တာသည် ရဟန္တာအဖြစ်မှ ဆုတ်ယုတ် (လျော့ကျ)ခဲ့ပါမူ ထိုအကြောင်းကြောင့် အနာဂါမ်သည် အနာဂါမ်ဖိုလ်မှ ဆုတ်ယုတ်(လျော့ကျ)နိုင်၏ ဟူ၍ ဆိုသင့်၏။

သကဝါဒီ။ ။အနာဂါမ်သည် အနာဂါမ်ဖိုလ်မှ ဆုတ်ယုတ်(လျော့ကျ)နိုင်ပါသလော။

ပရဝါဒီ။ ။ဪ ဆုတ်ယုတ်(လျော့ကျ)နိုင်ပါ၏။

သကဝါဒီ။ ။သောတာပန်သည် သောတာပတ္တိဖိုလ်မှ ဆုတ်ယုတ်(လျော့ကျ)နိုင်ပါသလော။

ပရဝါဒီ။ ။ဤသို့ကား မဆိုသင့်ပါ။ပ။

သကဝါဒီ။ ။အနာဂါမ်သည်၎င်း သောတာပန်သည်၎င်း အဘယ်ပုဂ္ဂိုလ်သည် အလွန်များပြားသော ကိလေသာတို့ကို ပယ်ရှားအပ်ပါကုန်သနည်း။

ပရဝါဒီ။ ။အနာဂါမ်သည် အလွန်များပြားသော ကိလေသာတို့ကို ပယ်ရှားအပ်ပါကုန်၏။

သကဝါဒီ။ ။အရှင်ပရဝါဒီ အနာဂါမ်သည် အလွန်များသော ကိလေသာတို့ကို ပယ်ရှားအပ်ပါကုန်လျက် အနာဂါမ်သည် အနာဂါမ်ဖိုလ်မှ ဆုတ်ယုတ် (လျော့ကျ) နိုင်ခဲ့ပါမူ ထိုအကြောင်းကြောင့် သောတာပန်သည် သောတာပတ္တိဖိုလ်မှ ဆုတ်ယုတ် (လျော့ကျ) နိုင်၏ဟူ၍ ဆိုသင့်၏။

၂၄၃။ သကဝါဒီ။ ။အနာဂါမ်သည် အနာဂါမ်ဖိုလ်မှ ဆုတ်ယုတ် (လျော့ကျ) နိုင်ပါသလော။

ပရဝါဒီ။ ။ဪ ဆုတ်ယုတ် (လျော့ကျ) နိုင်ပါ၏။

သကဝါဒီ။ ။သကဒါဂါမ်သည် သကဒါဂါမ်ဖိုလ်မှ ဆုတ်ယုတ် (လျော့ကျ) နိုင်ပါသလော။

ပရဝါဒီ။ ။ဤသို့ကား မဆိုသင့်ပါ။ပ။

သကဝါဒီ။ ။အနာဂါမ်သည်၎င်း သကဒါဂါမ်သည်၎င်း အဘယ်ပုဂ္ဂိုလ်သည် အလွန်များပြားသော ကိလေသာတို့ကို ပယ်ရှားအပ်ပါကုန်သနည်း။

ပရဝါဒီ။ ။အနာဂါမ်သည် (အလွန်များပြားသော ကိလေသာတို့ကို ပယ်ရှားအပ်ပါကုန်၏)။

သကဝါဒီ။ ။အရှင်ပရဝါဒီ အနာဂါမ်သည် အလွန်များပြားသော ကိလေသာတို့ကို ပယ်ရှားအပ်ပါကုန်လျက် အနာဂါမ်သည် အနာဂါမ်ဖိုလ်မှ ဆုတ်ယုတ်လျော့ကျခဲ့ပါမူ ထိုအကြောင်းကြောင့် သကဒါဂါမ်သည် သကဒါဂါမ်ဖိုလ်မှ ဆုတ်ယုတ် (လျော့ကျ) နိုင်၏ဟူ၍ ဆိုသင့်၏။

သကဝါဒီ။ ။သကဒါဂါမ်သည် သကဒါဂါမ်ဖိုလ်မှ ဆုတ်ယုတ် (လျော့ကျ) နိုင်ပါသလော။

ပရဝါဒီ။ ။ဪ ဆုတ်ယုတ် (လျော့ကျ) နိုင်ပါ၏။

သကဝါဒီ။ ။သောတာပန်သည် သောတာပတ္တိဖိုလ်မှ ဆုတ်ယုတ် (လျော့ကျ) နိုင်ပါသလော။

ပရဝါဒီ။ ။ဤသို့ကား မဆိုသင့်ပါ။ပ။

သကဝါဒီ။ ။သကဒါဂါမ်သည်၎င်း သောတာပန်သည်၎င်း အဘယ်ပုဂ္ဂိုလ်သည် အလွန်များပြားသော ကိလေသာတို့ကို ပယ်ရှားအပ်ပါကုန်သနည်း။

ပရဝါဒီ။ ။သကဒါဂါမ်သည် (အလွန်များပြားသော ကိလေသာတို့ကို ပယ်ရှားအပ်ပါကုန်၏)။

သကဝါဒီ။ ။အရှင်ပရဝါဒီ သကဒါဂါမ်သည် အလွန်များပြားသော ကိလေသာတို့ကို ပယ်ရှားအပ်ပါကုန်လျက် သကဒါဂါမ်သည် သကဒါဂါမ်ဖိုလ်မှ ဆုတ်ယုတ် (လျော့ကျ) ခဲ့ပါမူ ထိုအကြောင်းကြောင့် သောတာပန်သည် သောတာပတ္တိဖိုလ်မှ ဆုတ်ယုတ် (လျော့ကျ) နိုင်၏ဟူ၍ ဆိုသင့်၏။

၂၄၄။ သကဝါဒီ။ ။ရဟန္တာသည် ရဟန္တာအဖြစ်မှ ဆုတ်ယုတ် (လျော့ကျ) နိုင်ပါသလော။

ပရဝါဒီ။ ။ဪ ဆုတ်ယုတ် (လျော့ကျ) နိုင်ပါ၏။

သကဝါဒီ။ ။သောတာပန်သည် သောတာပတ္တိဖိုလ်မှ ဆုတ်ယုတ် (လျော့ကျ) နိုင်ပါသလော။

ပရဝါဒီ။ ။ဤသို့ကား မဆိုသင့်ပါ။ပ။

သကဝါဒီ။ ။ရဟန္တာ၏၎င်း သောတာပန်၏၎င်း အဘယ်ပုဂ္ဂိုလ်၏ မှန်ကန်ပွားများမှုသည် လွန်ကဲသော အတိုင်းအရှည်ရှိပါသနည်း။

ပရဝါဒီ။ ။ရဟန္တာ၏ မှန်ကန်ပွားများမှုသည် လွန်ကဲသော အတိုင်းအရှည်ရှိပါ၏။

သကဝါဒီ။ ။အရှင်ပရဝါဒီ ရဟန္တာ၏ မှန်ကန်ပွားများမှုသည် လွန်ကဲသော အတိုင်းအရှည် ရှိခဲ့ပါလျက် ရဟန္တာသည် ရဟန္တာအဖြစ်မှ ဆုတ်ယုတ် (လျော့ကျ)ခဲ့ပါမူ ထိုအကြောင်းကြောင့် သောတာပန်သည် သောတာပတ္တိဖိုလ်မှ ဆုတ်ယုတ်(လျော့ကျ)နိုင်၏ဟူ၍ ဆိုသင့်၏။

သကဝါဒီ။ ။ရဟန္တာသည် ရဟန္တာအဖြစ်မှ ဆုတ်ယုတ်(လျော့ကျ)နိုင်ပါသလော။

ပရဝါဒီ။ ။ဪ ဆုတ်ယုတ်(လျော့ကျ)နိုင်ပါ၏။

သကဝါဒီ။ ။သောတာပန်သည် သောတာပတ္တိဖိုလ်မှ ဆုတ်ယုတ် (လျော့ကျ)နိုင်ပါ သလော။

ပရဝါဒီ။ ။ဤသို့ကား မဆိုသင့်ပါ။ပ။

သကဝါဒီ။ ။ရဟန္တာ၏၎င်း သောတာပန်၏၎င်း အဘယ်ပုဂ္ဂိုလ်၏ သတိပဋ္ဌာန်ကို ပွားများ မှုသည်။ပ။ သမ္ပပ္ပဓာန်ကို ပွားများမှုသည်။ ဣဒ္ဓိပါဒ်ကို ပွားများမှုသည်။ ဣန္ဒြေကို ပွားများမှုသည်။ ဗိုလ်ကို ပွားများမှုသည်။ ဗောဇ္ဇင်ကို ပွားများမှုသည် လွန်ကဲသော အတိုင်းအရှည်ရှိပါသနည်း။

ပရဝါဒီ။ ။ရဟန္တာ၏ ဗောဇ္ဇင်ကို ပွားများမှုသည် လွန်ကဲသောအတိုင်းအရှည်ရှိပါ၏။

သကဝါဒီ။ ။အရှင်ပရဝါဒီ ရဟန္တာ၏ ဗောဇ္ဇင်ကို ပွားများမှုသည် လွန်ကဲသော အတိုင်း အရှည်ရှိခဲ့ပါလျက် ရဟန္တာသည် ရဟန္တာအဖြစ်မှ ဆုတ်ယုတ်(လျော့ကျ)နိုင်ခဲ့ပါမူ ထိုအကြောင်း ကြောင့် သောတာပန်သည် သောတာပတ္တိဖိုလ်မှ ဆုတ်ယုတ်(လျော့ကျ)နိုင်၏ဟူ၍ ဆိုသင့်၏။

သကဝါဒီ။ ။ရဟန္တာသည် ရဟန္တာအဖြစ်မှ ဆုတ်ယုတ် (လျော့ကျ)နိုင်ပါသလော။

ပရဝါဒီ။ ။ဪ ဆုတ်ယုတ်(လျော့ကျ)နိုင်ပါ၏။

သကဝါဒီ။ ။သကဒါဂါမ်သည် သကဒါဂါမ်ဖိုလ်မှ ဆုတ်ယုတ်(လျော့ကျ)နိုင်ပါသလော။

ပရဝါဒီ။ ။ဤသို့ကား မဆိုသင့်ပါ။ပ။

သကဝါဒီ။ ။ရဟန္တာ၏၎င်း သကဒါဂါမ်၏၎င်း အဘယ်ပုဂ္ဂိုလ်၏ မှန်ကန်ပွားများမှုသည်။ပ။ ဗောဇ္ဇင်ကို ပွားများမှုသည် လွန်ကဲသော အတိုင်းအရှည်ရှိပါသနည်း။

ပရဝါဒီ။ ။ရဟန္တာ၏ (ဗောဇ္ဇင်ကို ပွားများမှုသည် လွန်ကဲသော အတိုင်းအရှည်ရှိပါ၏။)

သကဝါဒီ။ ။အရှင်ပရဝါဒီ ရဟန္တာ၏ ဗောဇ္ဇင်ကို ပွားများမှုသည် လွန်ကဲသော အတိုင်း အရှည်ရှိခဲ့ပါလျက် ရဟန္တာသည် ရဟန္တာအဖြစ်မှ ဆုတ်ယုတ် (လျော့ကျ)နိုင်ခဲ့ပါမူ ထိုအကြောင်း ကြောင့် သကဒါဂါမ်သည် သကဒါဂါမ်ဖိုလ်မှ ဆုတ်ယုတ်(လျော့ကျ)နိုင်၏ဟူ၍ ဆိုသင့်၏။

၁။ ဤဆုတ်ယုတ်လျော့ကျမှုသည် မှန်ကန်ပွားများခြင်း အစရှိသည်တို့၏ မလွန်ကဲမှုကြောင့် မြန်မာ၏ နှလုံးသွင်းလျက် သကဝါဒီကမေးသည်။

သကဝါဒီ။ ။ရဟန္တာသည် ရဟန္တာအဖြစ်မှ ဆုတ်ယုတ်(လျော့ကျ)နိုင်ပါသလော။ ။
 ပရဝါဒီ။ ။ဪ ဆုတ်ယုတ်(လျော့ကျ)နိုင်ပါ၏။ ။
 သကဝါဒီ။ ။အနာဂါမ်သည် အနာဂါမိဖိုလ်မှ ဆုတ်ယုတ်(လျော့ကျ)နိုင်ပါသလော။ ။
 ပရဝါဒီ။ ။ဤသို့ကား မဆိုသင့်ပါ။ပ။ ။
 သကဝါဒီ။ ။ရဟန္တာ၏၎င်း အနာဂါမ်၏၎င်း အဘယ်ပုဂ္ဂိုလ်၏ မဂ်ကို ပွားများမှုသည်။ပ။
 ဗောဇ္ဇင်ကို ပွားများမှုသည် လွန်ကဲသော အတိုင်းအရှည်ရှိပါသနည်း။ ။
 ပရဝါဒီ။ ။ရဟန္တာ၏ (ဗောဇ္ဇင်ကို ပွားများမှုသည် လွန်ကဲသော အတိုင်းအရှည်ရှိပါ၏)။ ။
 သကဝါဒီ။ ။အရှင်ပရဝါဒီ ရဟန္တာ၏ ဗောဇ္ဇင်ကို ပွားများမှုသည် လွန်ကဲသော အတိုင်း
 အရှည်ရှိခဲ့ပါလျက် ရဟန္တာသည် ရဟန္တာ၏အဖြစ်မှ ဆုတ်ယုတ်(လျော့ကျ)နိုင်ခဲ့ပါမူ ထိုအကြောင်း
 ကြောင့် အနာဂါမ်သည် အနာဂါမိဖိုလ်မှ ဆုတ်ယုတ်(လျော့ကျ)နိုင်၏ဟူ၍ ဆိုသင့်၏။ ။
 ၂၄၅။ သကဝါဒီ။ ။အနာဂါမ်သည် အနာဂါမိဖိုလ်မှ ဆုတ်ယုတ် (လျော့ကျ) နိုင်ပါ
 သလော။ ။
 ပရဝါဒီ။ ။ဪ ဆုတ်ယုတ်(လျော့ကျ)နိုင်ပါ၏။ ။
 သကဝါဒီ။ ။သောတာပန်သည် သောတာပတ္တိဖိုလ်မှ ဆုတ်ယုတ် (လျော့ကျ) နိုင်ပါ
 သလော။ ။
 ပရဝါဒီ။ ။ဤသို့ကား မဆိုသင့်ပါ။ပ။ ။
 သကဝါဒီ။ ။အနာဂါမ်၏၎င်း သောတာပန်၏၎င်း အဘယ်ပုဂ္ဂိုလ်၏ မဂ်ကို ပွားများမှု
 သည်။ပ။ ဗောဇ္ဇင်ကို ပွားများမှုသည် လွန်ကဲသောအတိုင်းအရှည်ရှိပါသနည်း။ ။
 ပရဝါဒီ။ ။အနာဂါမ်၏ (ဗောဇ္ဇင်ကို ပွားများမှုသည် လွန်ကဲသောအတိုင်းအရှည်ရှိပါ၏)။ ။
 သကဝါဒီ။ ။အရှင်ပရဝါဒီ အနာဂါမ်၏ ဗောဇ္ဇင်ကို ပွားများမှုသည် လွန်ကဲသော အတိုင်း
 အရှည်ရှိခဲ့ပါလျက် အနာဂါမ်သည် အနာဂါမိဖိုလ်မှ ဆုတ်ယုတ်(လျော့ကျ)နိုင်ခဲ့ပါမူ ထိုအကြောင်း
 ကြောင့် သောတာပန်သည် သောတာပတ္တိဖိုလ်မှ ဆုတ်ယုတ် (လျော့ကျ)နိုင်၏ဟူ၍ ဆိုသင့်၏။ ။
 သကဝါဒီ။ ။အနာဂါမ်သည် အနာဂါမိဖိုလ်မှ ဆုတ်ယုတ်(လျော့ကျ)နိုင်ပါသလော။ ။
 ပရဝါဒီ။ ။ဪ ဆုတ်ယုတ်(လျော့ကျ)နိုင်ပါ၏။ ။
 သကဝါဒီ။ ။သကဒါဂါမ်သည် သကဒါဂါမိဖိုလ်မှ ဆုတ်ယုတ်(လျော့ကျ)နိုင်ပါသလော။ ။
 ပရဝါဒီ။ ။ဤသို့ကား မဆိုသင့်ပါ။ပ။ ။
 သကဝါဒီ။ ။အနာဂါမ်၏၎င်း သကဒါဂါမ်၏၎င်း အဘယ်ပုဂ္ဂိုလ်၏ မဂ်ကို ပွားများမှု
 သည်။ပ။ဗောဇ္ဇင်ကို ပွားများမှုသည် လွန်ကဲသော အတိုင်းအရှည်ရှိပါသနည်း။ ။
 ပရဝါဒီ။ ။အနာဂါမ်၏ (ဗောဇ္ဇင်ကို ပွားများမှုသည် လွန်ကဲသော အတိုင်းအရှည်ရှိပါ၏)။ ။
 သကဝါဒီ။ ။အရှင်ပရဝါဒီ အနာဂါမ်၏ ဗောဇ္ဇင်ကို ပွားများမှုသည် လွန်ကဲသောအတိုင်း
 အရှည်ရှိခဲ့ပါလျက် အနာဂါမ်သည် အနာဂါမိဖိုလ်မှ ဆုတ်ယုတ် (လျော့ကျ)နိုင်ခဲ့ပါမူ ထိုအကြောင်း
 ကြောင့် သကဒါဂါမ်သည် သကဒါဂါမိဖိုလ်မှ ဆုတ်ယုတ် (လျော့ကျ)နိုင်၏ဟူ၍ ဆိုသင့်၏။ ။

၂၄၆။ သကဝါဒီ။ ။သကဒါဂါမ်သည် သကဒါဂါမ်ဖိုလ်မှ ဆုတ်ယုတ် (လျော့ကျ) နိုင်ပါသလော။

ပရဝါဒီ။ ။ဪ ဆုတ်ယုတ်(လျော့ကျ)နိုင်ပါ၏။

သကဝါဒီ။ ။သောတာပန်သည် သောတာပတ္တိဖိုလ်မှ ဆုတ်ယုတ် (လျော့ကျ) နိုင်ပါသလော။

ပရဝါဒီ။ ။ဤသို့ကား မဆိုသင့်ပါ။ပ။

သကဝါဒီ။ ။သကဒါဂါမ်၏၎င်း သောတာပန်၏၎င်း အဘယ်ပုဂ္ဂိုလ်၏ မဂ်ကို ပွားများမှုသည်။ပ။ ဗောဇ္ဇင်ကို ပွားများမှုသည် လွန်ကဲသောအတိုင်းအရှည်ရှိပါသနည်း။

ပရဝါဒီ။ ။သကဒါဂါမ်၏ ဗောဇ္ဇင်ကို ပွားများမှုသည် လွန်ကဲသော အတိုင်းအရှည်ရှိပါ၏။

သကဝါဒီ။ ။အရှင်ပရဝါဒီ သကဒါဂါမ်၏ ဗောဇ္ဇင်ကို ပွားများမှုသည် လွန်ကဲသော အတိုင်းအရှည်ရှိခဲ့ပါလျက် သကဒါဂါမ်သည် သကဒါဂါမ်ဖိုလ်မှ ဆုတ်ယုတ် (လျော့ကျ) နိုင်ခဲ့ပါမှု ထိုအကြောင်းကြောင့် သောတာပန်သည် သောတာပတ္တိဖိုလ်မှ ဆုတ်ယုတ် (လျော့ကျ) နိုင်၏ဟူ၍ ဆိုသင့်၏။

၂၄၇။ သကဝါဒီ။ ။ရဟန္တာသည် ဒုက္ခသစ္စာကို သိမြင်အပ်ပြီးဖြစ်လျက် ရဟန္တာသည် ရဟန္တာအဖြစ်မှ ဆုတ်ယုတ် (လျော့ကျ) နိုင်ပါသလော။

ပရဝါဒီ။ ။ဪ ဆုတ်ယုတ်(လျော့ကျ)နိုင်ပါ၏။

သကဝါဒီ။ ။သောတာပန်သည် ဒုက္ခသစ္စာကို သိမြင်အပ်ပြီးဖြစ်လျက် သောတာပန်သည် သောတာပတ္တိဖိုလ်မှ ဆုတ်ယုတ် (လျော့ကျ) နိုင်ပါသလော။

ပရဝါဒီ။ ။ဤသို့ကား မဆိုသင့်ပါ။ပ။

သကဝါဒီ။ ။ရဟန္တာသည် သမုဒယသစ္စာကို သိမြင်အပ်ပြီးဖြစ်လျက် ရဟန္တာသည် ရဟန္တာအဖြစ်မှ ဆုတ်ယုတ် (လျော့ကျ) နိုင်ပါသလော။

ပရဝါဒီ။ ။ဪ ဆုတ်ယုတ်(လျော့ကျ)နိုင်ပါ၏။

သကဝါဒီ။ ။သောတာပန်သည် သမုဒယသစ္စာကို သိမြင်အပ်ပြီးဖြစ်လျက် သောတာပန်သည် သောတာပတ္တိဖိုလ်မှ ဆုတ်ယုတ် (လျော့ကျ) နိုင်ပါသလော။

ပရဝါဒီ။ ။ဤသို့ကား မဆိုသင့်ပါ။ပ။

သကဝါဒီ။ ။ရဟန္တာသည် နိဗ္ဗာန်သစ္စာကို သိမြင်အပ်ပြီးဖြစ်လျက် ရဟန္တာသည် ရဟန္တာအဖြစ်မှ ဆုတ်ယုတ် (လျော့ကျ) နိုင်ပါသလော။

ပရဝါဒီ။ ။ဪ ဆုတ်ယုတ်(လျော့ကျ)နိုင်ပါ၏။

သကဝါဒီ။ ။သောတာပန်သည် နိဗ္ဗာန်သစ္စာကို သိမြင်အပ်ပြီးဖြစ်လျက် သောတာပန်သည် သောတာပတ္တိဖိုလ်မှ ဆုတ်ယုတ် (လျော့ကျ) နိုင်ပါသလော။

ပရဝါဒီ။ ။ဤသို့ကား မဆိုသင့်ပါ။ပ။

၁။ ဤသို့ဆုတ်ယုတ်လျော့ကျမှုသည် သစ္စာတို့ကိုမမြင်နိုင်သောကြောင့်ဖြစ်ရ၏ဟု နှလုံးဆင်း၍ သကဝါဒီကဗေဒသည်။

သကဝါဒီ။ ။ရဟန္တာသည် မဂ္ဂသစ္စာကို သိမြင်အပ်ပြီးဖြစ်လျက် ရဟန္တာသည် ရဟန္တာ အဖြစ်မှ ဆုတ်ယုတ်(လျော့ကျ)နိုင်ပါသလော။

ပရဝါဒီ။ ။ဪ ဆုတ်ယုတ် (လျော့ကျ)နိုင်ပါ၏။

သကဝါဒီ။ ။သောတာပန်သည် မဂ္ဂသစ္စာကို သိမြင်အပ်ပြီးဖြစ်လျက် သောတာပန်သည် သောတာပတ္တိဖိုလ်မှ ဆုတ်ယုတ်(လျော့ကျ)နိုင်ပါသလော။

ပရဝါဒီ။ ။ဤသို့ကား မဆိုသင့်ပါ။ပ။

သကဝါဒီ။ ။ရဟန္တာသည် သမ္မာလေးပါးတို့ကို သိမြင်အပ်ကုန်ပြီးဖြစ်လျက် ရဟန္တာသည် ရဟန္တာအဖြစ်မှ ဆုတ်ယုတ်(လျော့ကျ)နိုင်ပါသလော။

ပရဝါဒီ။ ။ဪ ဆုတ်ယုတ်(လျော့ကျ)နိုင်ပါ၏။

သကဝါဒီ။ ။သောတာပန်သည် သစ္စာလေးပါးတို့ကို သိမြင်အပ်ကုန်ပြီးဖြစ်လျက် သောတာပန်သည် သောတာပတ္တိဖိုလ်မှ ဆုတ်ယုတ်(လျော့ကျ)နိုင်ပါသလော။

ပရဝါဒီ။ ။ဤသို့ကား မဆိုသင့်ပါ။ပ။

သကဝါဒီ။ ။ရဟန္တာသည် ဒုက္ခသစ္စာကို သိမြင်အပ်ပြီး ဖြစ်လျက် ရဟန္တာသည် ရဟန္တာ အဖြစ်မှ ဆုတ်ယုတ်(လျော့ကျ)နိုင်ပါသလော။

ပရဝါဒီ။ ။ဪ ဆုတ်ယုတ်(လျော့ကျ)နိုင်ပါ၏။

သကဝါဒီ။ ။သကဒါဂါမ်သည် ဒုက္ခသစ္စာကို သိမြင်အပ်ပြီးဖြစ်လျက် သကဒါဂါမ်သည် သကဒါဂါမ်ဖိုလ်မှ ဆုတ်ယုတ်(လျော့ကျ)နိုင်ပါသလော။

ပရဝါဒီ။ ။ဤသို့ကား မဆိုသင့်ပါ။ပ။

သကဝါဒီ။ ။ရဟန္တာသည် သမ္မဒယသစ္စာကို သိမြင်အပ်ပြီးဖြစ်လျက်။ပ။ နိဗ္ဗေသစ္စာကို သိမြင်အပ်ပြီးဖြစ်လျက်။ပ။ မဂ္ဂသစ္စာကို သိမြင်အပ်ပြီးဖြစ်လျက်။ပ။ သစ္စာလေးပါးတို့ကို သိမြင် အပ်ပြီး ဖြစ်လျက် ရဟန္တာသည် ရဟန္တာအဖြစ်မှ ဆုတ်ယုတ် (လျော့ကျ)နိုင်ပါသလော။

ပရဝါဒီ။ ။ဪ ဆုတ်ယုတ်(လျော့ကျ)နိုင်ပါ၏။

သကဝါဒီ။ ။သကဒါဂါမ်သည် သစ္စာလေးပါးတို့ကို သိမြင်အပ်ပြီးဖြစ်လျက် သကဒါဂါမ်သည် သကဒါဂါမ်ဖိုလ်မှ ဆုတ်ယုတ်(လျော့ကျ)နိုင်ပါသလော။

ပရဝါဒီ။ ။ဤသို့ကား မဆိုသင့်ပါ။ပ။

သကဝါဒီ။ ။ရဟန္တာသည် ဒုက္ခသစ္စာကို သိမြင်အပ်ပြီးဖြစ်လျက် ရဟန္တာသည် ရဟန္တာ အဖြစ်မှ ဆုတ်ယုတ်(လျော့ကျ)နိုင်ပါသလော။

ပရဝါဒီ။ ။ဪ ဆုတ်ယုတ်(လျော့ကျ)နိုင်ပါ၏။

သကဝါဒီ။ ။အနာဂါမ်သည် ဒုက္ခသစ္စာကို သိမြင်အပ်ပြီးဖြစ်လျက် အနာဂါမ်သည် အနာဂါမ် ဖိုလ်မှ ဆုတ်ယုတ်(လျော့ကျ)နိုင်ပါသလော။

ပရဝါဒီ။ ။ဤသို့ကား မဆိုသင့်ပါ။ပ။

၂၄၉။ သကဝါဒီ။ ။သကဒါဂါမ်သည် ဒုက္ခသစ္စာကို သိမြင်အပ်ပြီးဖြစ်လျက် သကဒါဂါမ်သည် သကဒါဂါမိဖိုလ်မှ ဆုတ်ယုတ်(လျော့ကျ)နိုင်ပါသလော။

ပရဝါဒီ။ ။ဪ ဆုတ်ယုတ်(လျော့ကျ)နိုင်ပါ၏။

သကဝါဒီ။ ။သောတာပန်သည် ဒုက္ခသစ္စာကို သိမြင်အပ်ပြီးဖြစ်လျက် သောတာပန်သည် သောတာပတ္တိဖိုလ်မှ ဆုတ်ယုတ်(လျော့ကျ)နိုင်ပါသလော။

ပရဝါဒီ။ ။ဤသို့ကား မဆိုသင့်ပါ။ပ။

သကဝါဒီ။ ။သကဒါဂါမ်သည် သမုဒယသစ္စာကို သိမြင်အပ်ပြီးဖြစ်လျက်။ပ။ နိရောဓသစ္စာကို သိမြင်အပ်ပြီးဖြစ်လျက်။ပ။ မဂ္ဂသစ္စာကို သိမြင်အပ်ပြီးဖြစ်လျက်။ပ။ သစ္စာလေးပါးတို့ကို သိမြင်အပ်ပြီးဖြစ်လျက် သကဒါဂါမ်သည် သကဒါဂါမိဖိုလ်မှ ဆုတ်ယုတ်(လျော့ကျ)နိုင်ပါသလော။

ပရဝါဒီ။ ။ဪ ဆုတ်ယုတ်(လျော့ကျ)နိုင်ပါ၏။

သကဝါဒီ။ ။သောတာပန်သည် သစ္စာလေးပါးတို့ကို သိမြင်အပ်ပြီးဖြစ်လျက် သောတာပန်သည် သောတာပတ္တိဖိုလ်မှ ဆုတ်ယုတ်(လျော့ကျ)နိုင်ပါသလော။

ပရဝါဒီ။ ။ဤသို့ကား မဆိုသင့်ပါ။ပ။

၂၅၀။ သကဝါဒီ။ ။သောတာပန်သည် ဒုက္ခသစ္စာကို သိမြင်အပ်ပြီးဖြစ်သောကြောင့် သောတာပန်သည် သောတာပတ္တိဖိုလ်မှ မဆုတ်ယုတ် (မလျော့ကျ)နိုင်ပါသလော။

ပရဝါဒီ။ ။ဪ မဆုတ်ယုတ်(မလျော့ကျ)နိုင်ပါ။

သကဝါဒီ။ ။ရဟန္တာသည် ဒုက္ခသစ္စာကို သိမြင်အပ်ပြီးဖြစ်သောကြောင့် ရဟန္တာသည် ရဟန္တာအဖြစ်မှ မဆုတ်ယုတ်(မလျော့ကျ)နိုင်ပါသလော။

ပရဝါဒီ။ ။ဤသို့ကား မဆိုသင့်ပါ။ပ။

သကဝါဒီ။ ။သောတာပန်သည် သမုဒယသစ္စာကို သိမြင်အပ်ပြီးဖြစ်သောကြောင့်။ပ။ နိရောဓသစ္စာကို သိမြင်အပ်ပြီး ဖြစ်သောကြောင့်။ပ။ မဂ္ဂသစ္စာကို သိမြင်အပ်ပြီးဖြစ်သောကြောင့်။ပ။ သစ္စာလေးပါးတို့ကို သိမြင်အပ်ပြီးဖြစ်သောကြောင့် သောတာပန်သည် သောတာပတ္တိဖိုလ်မှ မဆုတ်ယုတ်(မလျော့ကျ)နိုင်ပါသလော။

ပရဝါဒီ။ ။ဪ မဆုတ်ယုတ်(မလျော့ကျ)နိုင်ပါ။

သကဝါဒီ။ ။ရဟန္တာသည် သစ္စာလေးပါးတို့ကို သိမြင်အပ်ပြီးဖြစ်သောကြောင့် ရဟန္တာသည် ရဟန္တာအဖြစ်မှ မဆုတ်ယုတ် (မလျော့ကျ)နိုင်ပါသလော။

ပရဝါဒီ။ ။ဤသို့ကား မဆိုသင့်ပါ။ပ။

သကဝါဒီ။ ။သကဒါဂါမ်သည် ဒုက္ခသစ္စာကို သိမြင်အပ်ပြီး ဖြစ်သောကြောင့်။ပ။ သစ္စာလေးပါးတို့ကို သိမြင်အပ်ပြီးဖြစ်သောကြောင့် သကဒါဂါမ်သည် သကဒါဂါမိဖိုလ်မှ မဆုတ်ယုတ် (မလျော့ကျ)နိုင်ပါသလော။

ပရဝါဒီ။ ။ဪ မဆုတ်ယုတ်(မလျော့ကျ)နိုင်ပါ။

၂-အရိယပုဂ္ဂလသံသန္နနပရိဟာနိ

၂၅၁။ သကဝါဒီ။ ။ရဟန္တာသည် ဘပ်စွန်းမှု ‘ရာဂ’ကို ပယ်ရှားအပ်ပြီး ဖြစ်လျက် ရဟန္တာသည် ရဟန္တာအဖြစ်မှ ဆုတ်ယုတ်(လျော့ကျ)နိုင်ပါသလော။

ပရဝါဒီ။ ။ဪ ဆုတ်ယုတ်(လျော့ကျ)နိုင်ပါ၏။

သကဝါဒီ။ ။သောတာပန်သည် သက္ကာယဒိဋ္ဌိကို ပယ်ရှားအပ်ပြီး ဖြစ်လျက် သောတာပန်သည် သောတာပတ္တိဖိုလ်မှ ဆုတ်ယုတ်(လျော့ကျ)နိုင်ပါသလော။

ပရဝါဒီ။ ။ဤသို့ကား မဆိုသင့်ပါ။ပ။

သကဝါဒီ။ ။ရဟန္တာသည် တပ်စွန်းမှု ‘ရာဂ’ကို ပယ်ရှားအပ်ပြီး ဖြစ်လျက် ရဟန္တာသည် ရဟန္တာအဖြစ်မှ ဆုတ်ယုတ်(လျော့ကျ)နိုင်ပါသလော။

ပရဝါဒီ။ ။ဪ ဆုတ်ယုတ်(လျော့ကျ)နိုင်ပါ၏။

သကဝါဒီ။ ။သောတာပန်သည် ယုံမှားမှု ‘ဝိစိကိစ္ဆာ’ကို ပယ်ရှားအပ်ပြီးဖြစ်လျက်။ပ။ သီလဗ္ဗတပရာမာသကို ပယ်ရှားအပ်ပြီး ဖြစ်လျက် အပါယ်ရောက်ကြောင်း တပ်စွန်းမှု ‘ရာဂ’ကို ပယ်ရှားအပ်ပြီးဖြစ်လျက်။ပ။ အပါယ်ရောက်ကြောင်း ပြစ်မှားမှု ‘ဒေါသ’ကို ပယ်ရှားအပ်ပြီး ဖြစ်လျက်။ပ။အပါယ်ရောက်ကြောင်း တွေဝေမှု ‘မောဟ’ကို ပယ်ရှားအပ်ပြီးဖြစ်လျက် သောတာပန်သည် သောတာပတ္တိဖိုလ်မှ ဆုတ်ယုတ်(လျော့ကျ)နိုင်ပါသလော။

ပရဝါဒီ။ ။ဤသို့ကား မဆိုသင့်ပါ။ပ။

သကဝါဒီ။ ။ရဟန္တာသည် ပြစ်မှားမှု ‘ဒေါသ’ကို ပယ်ရှားအပ်ပြီး ဖြစ်လျက်။ပ။တွေဝေမှု ‘မောဟ’ကို ပယ်ရှားအပ်ပြီး ဖြစ်လျက်။ထောင်လွှားမှု ‘မာန’ကို ပယ်ရှားအပ်ပြီးဖြစ်လျက်။အမြင်မှားမှု ‘ဒိဋ္ဌိ’ကို ပယ်ရှားအပ်ပြီးဖြစ်လျက်။ယုံမှားမှု ‘ဝိစိကိစ္ဆာ’ကို ပယ်ရှားအပ်ပြီးဖြစ်လျက်။စိတ်၏ ထိုင်းမှိုင်းမှု ‘ထိန’ကို ပယ်ရှားအပ်ပြီး ဖြစ်လျက်။ပျံ့လွင့်မှု ‘ဥဒ္ဓစ္စ’ကို ပယ်ရှားအပ်ပြီး ဖြစ်လျက် မရှက်မှု ‘အဟိရိက’ကို ပယ်ရှားအပ်ပြီးဖြစ်လျက်။ပ။ မကြောက်လန့်မှု ‘အနောတ္တပ္ပ’ကို ပယ်ရှားအပ်ပြီး ဖြစ်လျက် ရဟန္တာသည် ရဟန္တာအဖြစ်မှ ဆုတ်ယုတ်(လျော့ကျ)နိုင်ပါသလော။

ပရဝါဒီ။ ။ဪ ဆုတ်ယုတ်(လျော့ကျ)နိုင်ပါ၏။

သကဝါဒီ။ ။သောတာပန်သည် သက္ကာယဒိဋ္ဌိကို ပယ်ရှားအပ်ပြီးဖြစ်လျက် သောတာပန်သည် သောတာပတ္တိဖိုလ်မှ ဆုတ်ယုတ်(လျော့ကျ)နိုင်ပါသလော။

ပရဝါဒီ။ ။ဤသို့ကား မဆိုသင့်ပါ။ပ။

သကဝါဒီ။ ။ရဟန္တာသည် မကြောက်လန့်မှု ‘အနောတ္တပ္ပ’ကို ပယ်ရှားအပ်ပြီး ဖြစ်လျက် ရဟန္တာသည် ရဟန္တာအဖြစ်မှ ဆုတ်ယုတ်(လျော့ကျ)နိုင်ပါသလော။

ပရဝါဒီ။ ။ဪ ဆုတ်ယုတ်(လျော့ကျ)နိုင်ပါ၏။

သကဝါဒီ။ ။သောတာပန်သည် ယုံမှားမှု ‘ဝိစိကိစ္ဆာ’ကို ပယ်ရှားအပ်ပြီး ဖြစ်လျက်။ပ။ သီလဗ္ဗတပရာမာသကို ပယ်ရှားအပ်ပြီးဖြစ်လျက်။ပ။အပါယ်ရောက်ကြောင်း တပ်စွန်းမှု ‘ရာဂ’ကို ပယ်ရှားအပ်ပြီး ဖြစ်လျက်။ပ။ အပါယ်ရောက်ကြောင်း ပြစ်မှားမှု ‘ဒေါသ’ကို ပယ်ရှားအပ်ပြီး ဖြစ်လျက်။ပ။ အပါယ်ရောက်ကြောင်း တွေဝေမှု ‘မောဟ’ကို ပယ်ရှားအပ်ပြီးဖြစ်လျက် သောတာပန်သည် သောတာပတ္တိဖိုလ်မှ ဆုတ်ယုတ်(လျော့ကျ)နိုင်ပါသလော။

ပရဝါဒီ။ ။ဤသို့ကား မဆိုသင့်ပါ။ပ။

သကဝါဒီ။ ။ရဟန္တာသည် တပ်စွန်းမှ ‘ရာဂ’ကို ပယ်ရှားအပ်ပြီး ဖြစ်လျက် ရဟန္တာသည် ရဟန္တာအဖြစ်မှ ဆုတ်ယုတ်(လျော့ကျ)နိုင်ပါသလော။

ပရဝါဒီ။ ။ဪ ဆုတ်ယုတ်(လျော့ကျ)နိုင်ပါ၏။

သကဝါဒီ။ ။သကဝါဒီသည် သက္ကာယဒိဋ္ဌိကို ပယ်ရှားအပ်ပြီး ဖြစ်လျက် သကဝါဒီသည် သကဝါဒီမိဖိုလ်မှ ဆုတ်ယုတ်(လျော့ကျ)နိုင်ပါသလော။

ပရဝါဒီ။ ။ဤသို့ကား မဆိုသင့်ပါ။

သကဝါဒီ။ ။ရဟန္တာသည် တပ်စွန်းမှ ‘ရာဂ’ကို ပယ်ရှားအပ်ပြီးဖြစ်လျက် ရဟန္တာသည် ရဟန္တာအဖြစ်မှ ဆုတ်ယုတ်(လျော့ကျ)နိုင်ပါသလော။

ပရဝါဒီ။ ။ဪ ဆုတ်ယုတ်(လျော့ကျ)နိုင်ပါ၏။

သကဝါဒီ။ ။သကဝါဒီသည် ယုံမှားမှု ‘ဝိစိကိစ္ဆာ’ကို ပယ်ရှားအပ်ပြီး ဖြစ်လျက်။ပ။ သီလဗ္ဗတပရာမာသကို ပယ်ရှားအပ်ပြီးဖြစ်လျက်။ပ။ကြမ်းတမ်းသော လိုချင်တပ်မက်မှု ‘ကာမရာဂ’ကို ပယ်ရှားအပ်ပြီး ဖြစ်လျက်။ ကြမ်းတမ်းသော ပြစ်မှားမှု ‘ဒေါသ’ကို ပယ်ရှားအပ်ပြီး ဖြစ်လျက် သကဝါဒီသည် သကဝါဒီမိဖိုလ်မှ ဆုတ်ယုတ်(လျော့ကျ)နိုင်ပါသလော။

ပရဝါဒီ။ ။ဤသို့ကား မဆိုသင့်ပါ။ပ။

သကဝါဒီ။ ။ရဟန္တာသည် ပြစ်မှားမှု ‘ဒေါသ’ကို ပယ်ရှားအပ်ပြီးဖြစ်လျက်။ပ။ မကြောက် လန့်မှု ‘အနောတ္တပ္ပ’ကို ပယ်ရှားအပ်ပြီးဖြစ်လျက် ရဟန္တာသည် ရဟန္တာအဖြစ်မှ ဆုတ်ယုတ်(လျော့ကျ)နိုင်ပါသလော။

ပရဝါဒီ။ ။ဪ ဆုတ်ယုတ်(လျော့ကျ)နိုင်ပါ၏။

သကဝါဒီ။ ။သကဝါဒီသည် သက္ကာယဒိဋ္ဌိကို ပယ်ရှားအပ်ပြီးဖြစ်လျက်။ပ။ကြမ်းတမ်းသော ပြစ်မှားမှု ‘ဒေါသ’ကို ပယ်ရှားအပ်ပြီး ဖြစ်လျက် သကဝါဒီသည် သကဝါဒီမိဖိုလ်မှ ဆုတ်ယုတ်(လျော့ကျ)နိုင်ပါသလော။

ပရဝါဒီ။ ။ဤသို့ကား မဆိုသင့်ပါ။

သကဝါဒီ။ ။ရဟန္တာသည် တပ်စွန်းမှ ‘ရာဂ’ကို ပယ်ရှားအပ်ပြီး ဖြစ်လျက် ရဟန္တာသည် ရဟန္တာအဖြစ်မှ ဆုတ်ယုတ်(လျော့ကျ)နိုင်ပါသလော။

ပရဝါဒီ။ ။ဪ ဆုတ်ယုတ်(လျော့ကျ)နိုင်ပါ၏။

သကဝါဒီ။ ။အနာဂါမ်သည် သက္ကာယဒိဋ္ဌိကို ပယ်ရှားအပ်ပြီးဖြစ်လျက် အနာဂါမ်သည် အနာဂါမ်မိဖိုလ်မှ ဆုတ်ယုတ်(လျော့ကျ)နိုင်ပါသလော။

ပရဝါဒီ။ ။ဤသို့ကား မဆိုသင့်ပါ။ပ။

သကဝါဒီ။ ။ရဟန္တာသည် တပ်စွန်းမှ ‘ရာဂ’ကို ပယ်ရှားအပ်ပြီး ဖြစ်လျက် ရဟန္တာသည် ရဟန္တာအဖြစ်မှ ဆုတ်ယုတ်(လျော့ကျ)နိုင်ပါသလော။

ပရဝါဒီ။ ။ဪ ဆုတ်ယုတ်(လျော့ကျ)နိုင်ပါ၏။

သကဝါဒီ။ ။အနာဂါမ်သည် ယုံမှားမှု ‘ဝိစိကိစ္ဆာ’ကို ပယ်ရှားအပ်ပြီး ဖြစ်လျက်။ပ။သီလဗ္ဗတ ပရာမာသကို ပယ်ရှားအပ်ပြီးဖြစ်လျက်။ သိမ်မွေ့သော လိုချင်တပ်စွန်းမှု ကာမရာဂ’ကို ပယ်ရှား

အပ်ပြီးဖြစ်လျက်။ သိမ်မွေ့သော ပျက်စီးစေလိုမှု 'ဗျာပါဒ'ကို ပယ်ရှားအပ်ပြီးဖြစ်လျက် အနာဂါမ်သည် အနာဂါမိဖိုလ်မှ ဆုတ်ယုတ် (လျော့ကျ) နိုင်ပါသလော။

ပရဝါဒီ။ ။ ဤသို့ကား မဆိုသင့်ပါ။

သကဝါဒီ။ ။ ရဟန္တာသည် ပြစ်မှားမှု 'ဒေါသ'ကို ပယ်ရှားအပ်ပြီးဖြစ်လျက် ။ပ။ မကြောက်လန့်မှု 'အနောတ္တပ္ပ'ကို ပယ်ရှားအပ်ပြီးဖြစ်လျက် ရဟန္တာသည် ရဟန္တာအဖြစ်မှ ဆုတ်ယုတ် (လျော့ကျ) နိုင်ပါသလော။

ပရဝါဒီ။ ။ ဪ ဆုတ်ယုတ် (လျော့ကျ) နိုင်ပါ၏။

သကဝါဒီ။ ။ အနာဂါမ်သည် သက္ကာယဒိဋ္ဌိကို ပယ်ရှားအပ်ပြီးဖြစ်လျက် ။ပ။ သိမ်မွေ့သော ပျက်စီးစေလိုမှု 'ဗျာပါဒ'ကို ပယ်ရှားအပ်ပြီး ဖြစ်လျက် အနာဂါမ်သည် အနာဂါမိဖိုလ်မှ ဆုတ်ယုတ် (လျော့ကျ) နိုင်ပါသလော။

ပရဝါဒီ။ ။ ဤသို့ကား မဆိုသင့်ပါ။

၂၂၂။ သကဝါဒီ။ ။ အနာဂါမ်သည် သက္ကာယဒိဋ္ဌိကို ပယ်ရှားအပ်ပြီး ဖြစ်လျက် အနာဂါမ်သည် အနာဂါမိဖိုလ်မှ ဆုတ်ယုတ် (လျော့ကျ) နိုင်ပါသလော။

ပရဝါဒီ။ ။ ဪ ဆုတ်ယုတ် (လျော့ကျ) နိုင်ပါ၏။

သကဝါဒီ။ ။ သောတာပန်သည် သက္ကာယဒိဋ္ဌိကို ပယ်ရှားအပ်ပြီးဖြစ်လျက် သောတာပန်သည် သောတာပတ္တိဖိုလ်မှ ဆုတ်ယုတ် (လျော့ကျ) နိုင်ပါသလော။

ပရဝါဒီ။ ။ ဤသို့ကား မဆိုသင့်ပါ။

သကဝါဒီ။ ။ အနာဂါမ်သည် သက္ကာယဒိဋ္ဌိကို ပယ်ရှားအပ်ပြီး ဖြစ်လျက် အနာဂါမ်သည် အနာဂါမိဖိုလ်မှ ဆုတ်ယုတ် (လျော့ကျ) နိုင်ပါသလော။

ပရဝါဒီ။ ။ ဪ ဆုတ်ယုတ် (လျော့ကျ) နိုင်ပါ၏။

သကဝါဒီ။ ။ သောတာပန်သည် ယုံမှားမှု 'ဝိစိကိစ္ဆာ'ကို ပယ်ရှားအပ်ပြီး ဖြစ်လျက် ။ပ။ အပါယ်လားကြောင်း တွေ့ဝေမှု 'မောဟ'ကို ပယ်ရှားအပ်ပြီးဖြစ်လျက် သောတာပန်သည် သောတာပတ္တိဖိုလ်မှ ဆုတ်ယုတ် (လျော့ကျ) နိုင်ပါသလော။

ပရဝါဒီ။ ။ ဤသို့ကား မဆိုသင့်ပါ။

သကဝါဒီ။ ။ အနာဂါမ်သည် ယုံမှားမှု 'ဝိစိကိစ္ဆာ'ကို ပယ်ရှားအပ်ပြီးဖြစ်လျက် ။ပ။ သိမ်မွေ့သော ပျက်စီးစေလိုမှု 'ဗျာပါဒ'ကို ပယ်ရှားအပ်ပြီးဖြစ်လျက် အနာဂါမ်သည် အနာဂါမိဖိုလ်မှ ဆုတ်ယုတ် (လျော့ကျ) နိုင်ပါသလော။

ပရဝါဒီ။ ။ ဪ ဆုတ်ယုတ် (လျော့ကျ) နိုင်ပါ၏။

သကဝါဒီ။ ။ သောတာပန်သည် သက္ကာယဒိဋ္ဌိကို ပယ်ရှားအပ်ပြီးဖြစ်လျက် ။ပ။ အပါယ်လားကြောင်း တွေ့ဝေမှု 'မောဟ'ကို ပယ်ရှားအပ်ပြီးဖြစ်လျက် သောတာပန်သည် သောတာပတ္တိဖိုလ်မှ ဆုတ်ယုတ် (လျော့ကျ) နိုင်ပါသလော။

ပရဝါဒီ။ ။ ဤသို့ကား မဆိုသင့်ပါ။

သကဝါဒီ။ ။အနာဂါမ်သည် သက္ကာယဒိဋ္ဌိကို ပယ်ရှားအပ်ပြီးဖြစ်လျက် အနာဂါမ်သည် အနာဂါမ်ဖိုလ်မှ ဆုတ်ယုတ်(လျော့ကျ)နိုင်ပါသလော။

ပရဝါဒီ။ ။ဪ ဆုတ်ယုတ်(လျော့ကျ)နိုင်ပါ၏။

သကဝါဒီ။ ။သကဒါဂါမ်သည် သက္ကာယဒိဋ္ဌိကို ပယ်ရှားအပ်ပြီးဖြစ်လျက် သကဒါဂါမ်သည် သကဒါဂါမ်ဖိုလ်မှ ဆုတ်ယုတ်(လျော့ကျ)နိုင်ပါသလော။

ပရဝါဒီ။ ။ဤသို့ကား မဆိုသင့်ပါ။

သကဝါဒီ။ ။အနာဂါမ်သည် သက္ကာယဒိဋ္ဌိကို ပယ်ရှားအပ်ပြီး ဖြစ်လျက် အနာဂါမ်သည် အနာဂါမ်ဖိုလ်မှ ဆုတ်ယုတ်(လျော့ကျ)နိုင်ပါသလော။

ပရဝါဒီ။ ။ဪ ဆုတ်ယုတ်(လျော့ကျ)နိုင်ပါ၏။

သကဝါဒီ။ ။သကဒါဂါမ်သည် ယုံမှားမှု 'ဝိစိကိစ္ဆာ'ကို ပယ်ရှားအပ်ပြီး ဖြစ်လျက်။ပ။ သီလဗ္ဗတပရာမာသကို ပယ်ရှားအပ်ပြီးဖြစ်လျက်။ ကြမ်းတမ်းသော လိုချင်တပ်စွန်းမှု ကာမရာဂ'ကို ပယ်ရှားအပ်ပြီး ဖြစ်လျက်။ကြမ်းတမ်းသော ပျက်စီးစေလိုမှု 'ဗျာပါဒ'ကို ပယ်ရှားအပ်ပြီးဖြစ်လျက် သကဒါဂါမ်သည် သကဒါဂါမ်ဖိုလ်မှ ဆုတ်ယုတ်(လျော့ကျ)နိုင်ပါသလော။

ပရဝါဒီ။ ။ဤသို့ကား မဆိုသင့်ပါ။

သကဝါဒီ။ ။အနာဂါမ်သည် ယုံမှားမှု 'ဝိစိကိစ္ဆာ'ကို ပယ်ရှားအပ်ပြီးဖြစ်လျက်။ပ။ သိမ်မွေ့သော ပျက်စီးစေလိုမှု 'ဗျာပါဒ'ကို ပယ်ရှားအပ်ပြီးဖြစ်လျက် အနာဂါမ်သည် အနာဂါမ်ဖိုလ်မှ ဆုတ်ယုတ်(လျော့ကျ)နိုင်ပါသလော။

ပရဝါဒီ။ ။ဪ ဆုတ်ယုတ်(လျော့ကျ)နိုင်ပါ၏။

သကဝါဒီ။ ။သကဒါဂါမ်သည် သက္ကာယဒိဋ္ဌိကို ပယ်ရှားအပ်ပြီးဖြစ်လျက်။ပ။ ကြမ်းတမ်းသော ပျက်စီးစေလိုမှု 'ဗျာပါဒ'ကို ပယ်ရှားအပ်ပြီးဖြစ်လျက် သကဒါဂါမ်သည် သကဒါဂါမ်ဖိုလ်မှ ဆုတ်ယုတ်(လျော့ကျ)နိုင်ပါသလော။

ပရဝါဒီ။ ။ဤသို့ကား မဆိုသင့်ပါ။

၂၅၃။ သကဝါဒီ။ ။သကဒါဂါမ်သည် သက္ကာယဒိဋ္ဌိကို ပယ်ရှားအပ်ပြီးဖြစ်လျက် သကဒါဂါမ်သည် သကဒါဂါမ်ဖိုလ်မှ ဆုတ်ယုတ်(လျော့ကျ)နိုင်ပါသလော။

ပရဝါဒီ။ ။ဪ ဆုတ်ယုတ်(လျော့ကျ)နိုင်ပါ၏။

သကဝါဒီ။ ။သောတာပန်သည် သက္ကာယဒိဋ္ဌိကို ပယ်ရှားအပ်ပြီးဖြစ်လျက် သောတာပန်သည် သောတာပတ္တိဖိုလ်မှ ဆုတ်ယုတ်(လျော့ကျ)နိုင်ပါသလော။

ပရဝါဒီ။ ။ဤသို့ကား မဆိုသင့်ပါ။

သကဝါဒီ။ ။သကဒါဂါမ်သည် သက္ကာယဒိဋ္ဌိကို ပယ်ရှားအပ်ပြီးဖြစ်လျက် သကဒါဂါမ်သည် သကဒါဂါမ်ဖိုလ်မှ ဆုတ်ယုတ်(လျော့ကျ)နိုင်ပါသလော။

ပရဝါဒီ။ ။ဪ ဆုတ်ယုတ်(လျော့ကျ)နိုင်ပါ၏။

သကဝါဒီ။ ။သောတာပန်သည် ယုံမှားမှု 'ဝိစိကိစ္ဆာ'ကို ပယ်ရှားအပ်ပြီးဖြစ်လျက်။ပ။ အပါယ်လားကြောင်း တွေ့ဝေမှု 'မောဟ'ကို ပယ်ရှားအပ်ပြီးဖြစ်လျက် သောတာပန်သည် သောတာပတ္တိဖိုလ်မှ ဆုတ်ယုတ်(လျော့ကျ)နိုင်ပါသလော။

ပရဝါဒီ။ ။ဤသို့ကား မဆိုသင့်ပါ။

သကဝါဒီ။ ။သကဝါဒီသည် ယုံမှားမှု 'ဝိစိကိစ္ဆာ'ကို ပယ်ရှားအပ်ပြီးဖြစ်လျက်။ပ။ ကြမ်းတမ်းသော လိုချင် တပ်စွန်းမှု 'ကာမရာဂ'ကို ပယ်ရှားအပ်ပြီး ဖြစ်လျက်။ကြမ်းတမ်းသော ပျက်စီးစေလိမ့် 'ဗျာပါဒ'ကို ပယ်ရှားအပ်ပြီးဖြစ်လျက် သကဝါဒီသည် သကဝါဒီဖိုလ်မှ ဆုတ်ယုတ်(လျော့ကျ)နိုင်ပါသလော။

ပရဝါဒီ။ ။ဪ ဆုတ်ယုတ် (လျော့ကျ)နိုင်ပါ၏။

သကဝါဒီ။ ။သောတာပန်သည် သက္ကာယဒိဋ္ဌိကို ပယ်ရှားအပ်ပြီး ဖြစ်လျက်။ပ။ အပါယ်လားကြောင်း တွေ့ဝေမှု 'မောဟ'ကို ပယ်ရှားအပ်ပြီးဖြစ်လျက် သောတာပန်သည် သောတာပတ္တိဖိုလ်မှ ဆုတ်ယုတ်(လျော့ကျ)နိုင်ပါသလော။

ပရဝါဒီ။ ။ဤသို့ကား မဆိုသင့်ပါ။

၂၂၄။ သကဝါဒီ။ ။သောတာပန်သည် သက္ကာယဒိဋ္ဌိကို ပယ်ရှားအပ်ပြီးဖြစ်သောကြောင့် သောတာပန်သည် သောတာပတ္တိဖိုလ်မှ မဆုတ်ယုတ်(မလျော့ကျ)နိုင်ပါသလော။

ပရဝါဒီ။ ။ဪ ဆုတ်ယုတ်(မလျော့ကျ)နိုင်ပါ။

သကဝါဒီ။ ။ရဟန္တာသည် တပ်စွန်းမှု 'ရာဂ'ကို ပယ်ရှားအပ်ပြီး ဖြစ်သောကြောင့် ရဟန္တာသည် အရဟတ္တဖိုလ်မှ မဆုတ်ယုတ် (မလျော့ကျ)နိုင်ပါသလော။

ပရဝါဒီ။ ။ဤသို့ကား မဆိုသင့်ပါ။

သကဝါဒီ။ ။သောတာပန်သည် သက္ကာယဒိဋ္ဌိကို ပယ်ရှားအပ်ပြီးဖြစ်သောကြောင့် သောတာပန်သည် သောတာပတ္တိဖိုလ်မှ မဆုတ်ယုတ် (မလျော့ကျ)နိုင်ပါသလော။

ပရဝါဒီ။ ။ဪ ဆုတ်ယုတ်(မလျော့ကျ)နိုင်ပါ။

သကဝါဒီ။ ။ရဟန္တာသည် ပြစ်မှားမှု 'ဒေါသ'ကို ပယ်ရှားအပ်ပြီး ဖြစ်သောကြောင့်။ပ။ မကြောက်လန့်မှု 'အနောတ္တပ္ပ'ကို ပယ်ရှားအပ်ပြီးဖြစ်သောကြောင့် ရဟန္တာသည် ရဟန္တာအဖြစ်မှ မဆုတ်ယုတ်(မလျော့ကျ)နိုင်ပါသလော။

ပရဝါဒီ။ ။ဤသို့ကား မဆိုသင့်ပါ။

သကဝါဒီ။ ။သောတာပန်သည် ယုံမှားမှု 'ဝိစိကိစ္ဆာ'ကို ပယ်ရှားအပ်ပြီး ဖြစ်သောကြောင့်။ပ။ အပါယ်လားကြောင်း တွေ့ဝေမှု 'မောဟ'ကို ပယ်ရှားအပ်ပြီးဖြစ်သောကြောင့် သောတာပန်သည် သောတာပတ္တိဖိုလ်မှ မဆုတ်ယုတ်(မလျော့ကျ)နိုင်ပါသလော။

ပရဝါဒီ။ ။ဪ ဆုတ်ယုတ်(မလျော့ကျ)နိုင်ပါ။

သကဝါဒီ။ ။ရဟန္တာသည် တပ်စွန်းမှု 'ရာဂ'ကို ပယ်ရှား အပ်ပြီးဖြစ်သောကြောင့်။ပ။ မကြောက်လန့်မှု 'အနောတ္တပ္ပ'ကို ပယ်ရှားအပ်ပြီးဖြစ်သောကြောင့် ရဟန္တာသည် ရဟန္တာအဖြစ်မှ မဆုတ်ယုတ် (မလျော့ကျ)နိုင်ပါသလော။

ပရဝါဒီ။ ။ဤသို့ကား မဆိုသင့်ပါ။

၂၅၅။ သကဝါဒီ။ ။သကဝါဒီသည် သက္ကာယဒိဋ္ဌိကို ပယ်ရှားအပ်ပြီးဖြစ်သောကြောင့် သကဝါဒီမိဖိုလ်မှ မဆုတ်ယုတ် (မလျော့ကျ) နိုင်ပါသလော။

ပရဝါဒီ။ ။ဪ မဆုတ်ယုတ် (မလျော့ကျ) နိုင်ပါ။

သကဝါဒီ။ ။ရဟန္တာသည် တပ်စွန်းမှ 'ရာဂ'ကို ပယ်ရှားအပ်ပြီးဖြစ်သောကြောင့်။ပ။ မကြောက်လန့်မှု 'အနောတ္တပ္ပ'ကို ပယ်ရှားအပ်ပြီး ဖြစ်သောကြောင့် ရဟန္တာသည် ရဟန္တာအဖြစ်မှ မဆုတ်ယုတ် (မလျော့ကျ) နိုင်ပါသလော။

ပရဝါဒီ။ ။ဤသို့ကား မဆိုသင့်ပါ။

သကဝါဒီ။ ။သကဝါဒီသည် ယုံမှားမှု 'ဝိစိကိစ္ဆာ'ကို ပယ်ရှားအပ်ပြီးဖြစ်သောကြောင့်။ပ။ ကြမ်းတမ်းသော ပျက်စီးစေလိုမှု 'ဗျာပါဒ'ကို ပယ်ရှားအပ်ပြီးဖြစ်သောကြောင့် သကဝါဒီမိဖိုလ်မှ မဆုတ်ယုတ် (မလျော့ကျ) နိုင်ပါသလော။

ပရဝါဒီ။ ။ဪ မဆုတ်ယုတ် (မလျော့ကျ) နိုင်ပါ။

သကဝါဒီ။ ။ရဟန္တာသည် တပ်စွန်းမှ 'ရာဂ' ကို ပယ်ရှားအပ်ပြီး ဖြစ်သောကြောင့်။ပ။ မကြောက်လန့်မှု 'အနောတ္တပ္ပ'ကို ပယ်ရှားအပ်ပြီး ဖြစ်သောကြောင့် ရဟန္တာသည် ရဟန္တာအဖြစ် မှ မဆုတ်ယုတ် (မလျော့ကျ) နိုင်ပါသလော။

ပရဝါဒီ။ ။ဤသို့ကား မဆိုသင့်ပါ။

၂၅၆။ သကဝါဒီ။ ။အနာဂါမ်သည် သက္ကာယဒိဋ္ဌိကို ပယ်ရှားအပ်ပြီး ဖြစ်သောကြောင့် အနာဂါမ်သည် အနာဂါမိဖိုလ်မှ မဆုတ်ယုတ် (မလျော့ကျ) နိုင်ပါသလော။

ပရဝါဒီ။ ။ဪ မဆုတ်ယုတ် (မလျော့ကျ) နိုင်ပါ။

သကဝါဒီ။ ။ရဟန္တာသည် တပ်စွန်းမှ 'ရာဂ'ကို ပယ်ရှားအပ်ပြီး ဖြစ်သောကြောင့်။ပ။ မကြောက်လန့်မှု 'အနောတ္တပ္ပ'ကို ပယ်ရှားအပ်ပြီး ဖြစ်သောကြောင့် ရဟန္တာသည် ရဟန္တာအဖြစ် မှ မဆုတ်ယုတ် (မလျော့ကျ) နိုင်ပါသလော။

ပရဝါဒီ။ ။ဤသို့ကား မဆိုသင့်ပါ။

သကဝါဒီ။ ။အနာဂါမ်သည် ယုံမှားမှု 'ဝိစိကိစ္ဆာ'ကို ပယ်ရှားအပ်ပြီးဖြစ်သောကြောင့်။ပ။ သိမ်မွေ့သော ပျက်စီးစေလိုမှု 'ဗျာပါဒ'ကို ပယ်ရှားအပ်ပြီးဖြစ်သောကြောင့် အနာဂါမ်သည် အနာဂါမိဖိုလ်မှ မဆုတ်ယုတ် (မလျော့ကျ) နိုင်ပါသလော။

ပရဝါဒီ။ ။ဪ မဆုတ်ယုတ် (မလျော့ကျ) နိုင်ပါ။

သကဝါဒီ။ ။ရဟန္တာသည် တပ်စွန်းမှ 'ရာဂ'ကို ပယ်ရှားအပ်ပြီး ဖြစ်သောကြောင့်။ပ။ မကြောက်လန့်မှု 'အနောတ္တပ္ပ'ကို ပယ်ရှားအပ်ပြီး ဖြစ်သောကြောင့် ရဟန္တာသည် ရဟန္တာအဖြစ် မှ မဆုတ်ယုတ် (မလျော့ကျ) နိုင်ပါသလော။

ပရဝါဒီ။ ။ဤသို့ကား မဆိုသင့်ပါ။

၂၅၇။ သကဝါဒီ။ ။သောတာပန်သည် သက္ကာယဒိဋ္ဌိကို ပယ်ရှားအပ်ပြီး ဖြစ်သောကြောင့် သောတာပန်သည် သောတာပတ္တိဖိုလ်မှ မဆုတ်ယုတ် (မလျော့ကျ) နိုင်ပါသလော။

ပရဝါဒီ။ ။ဪ မဆုတ်ယုတ် (မလျော့ကျ) နိုင်ပါ။

သကဝါဒီ။ ။သောတာပန်သည် ယုံမှားမှု 'ဝိစိကိစ္ဆာ'ကို ပယ်ရှားအပ်ပြီး ဖြစ်သောကြောင့်။ပ။ အပါယ်လားကြောင်း တွေ့ဝေမှု 'မောဟ'ကို ပယ်ရှားအပ်ပြီး ဖြစ်သောကြောင့် သောတာပန်သည် သောတာပတ္တိဖိုလ်မှ မဆုတ်ယုတ် (မလျော့ကျ)နိုင်ပါသလော။

ပရဝါဒီ။ ။ဪ မဆုတ်ယုတ် (မလျော့ကျ)နိုင်ပါ။

သကဝါဒီ။ ။သကဝါဒါမ်သည် သက္ကာယဒိဋ္ဌိကို ပယ်ရှားအပ်ပြီး ဖြစ်သောကြောင့်။ပ။ ကြမ်းတမ်းသော ပျက်စီးစေလို့မှု 'ဗျာပါဒ'ကို ပယ်ရှားအပ်ပြီး ဖြစ်သောကြောင့် သကဝါဒါမ်သည် သကဝါဒါမ်ဖိုလ်မှ မဆုတ်ယုတ် (မလျော့ကျ)နိုင်ပါသလော။

ပရဝါဒီ။ ။ဤသို့ကား မဆိုသင့်ပါ။

၂၆၀။ သကဝါဒီ။ ။ရဟန္တာသည် ရဟန္တာအဖြစ်မှ ဆုတ်ယုတ်(လျော့ကျ) နိုင်ပါသလော။

ပရဝါဒီ။ ။ဪ ဆုတ်ယုတ် (လျော့ကျ)နိုင်ပါ၏။

သကဝါဒီ။ ။ရဟန္တာသည် တပ်စွန်းမှု 'ရာဂ'ကို ပယ်ရှားအပ်ပြီးဖြစ်သည်။အမြစ်အရင်းကို ဖြတ်အပ်ပြီးဖြစ်သည်။ နတ်အပ်ပြီးသော ထန်းပင်ရာကဲ့သို့ ပြုပြီးသည်။ တဖန် မဖြစ်အောင် ပြုပြီးသည်။ နောင်အခါ ဖြစ်ပေါ်ခြင်း သဘောမရှိသည် မဟုတ်ပါလော။

ပရဝါဒီ။ ။ဪ ဟုတ်ပါ၏။

သကဝါဒီ။ ။အရှင်ပရဝါဒီ ရဟန္တာသည် တပ်စွန်းမှု 'ရာဂ'ကို ပယ်ရှား အပ်ပြီးသည်။ အမြစ်အရင်းကို ဖြတ်အပ်ပြီးသည်။ နတ်အပ်ပြီးသော ထန်းပင်ရာကဲ့သို့ ပြုပြီးသည်။ တဖန်မဖြစ်အောင် ပြုပြီးသည်။ နောင်အခါ ဖြစ်ပေါ်ခြင်း သဘောမရှိသည် ဖြစ်ပါမူ ထိုအကြောင်းကြောင့် ရဟန္တာသည် ရဟန္တာအဖြစ်မှ ဆုတ်ယုတ်(လျော့ကျ)နိုင်၏ဟူ၍ မဆိုသင့်။

သကဝါဒီ။ ။ရဟန္တာသည် ရဟန္တာအဖြစ်မှ ဆုတ်ယုတ် (လျော့ကျ)နိုင်ပါသလော။

ပရဝါဒီ။ ။ဪ ဆုတ်ယုတ်(လျော့ကျ)နိုင်ပါ၏။

သကဝါဒီ။ ။ရဟန္တာသည် ပြစ်မှားမှု 'ဒေါသ'ကို ပယ်ရှားအပ်ပြီးသည်။ပ။ တွေ့ဝေမှု 'မောဟ'ကို ပယ်ရှားအပ်ပြီးသည်။ တောင်လွှားမှု 'မာန'ကို ပယ်ရှားအပ်ပြီးသည်။ အမြင်မှားမှု 'ဒိဋ္ဌိ'ကို ပယ်ရှားအပ်ပြီးသည်။ ယုံမှားမှု 'ဝိစိကိစ္ဆာ'ကို ပယ်ရှားအပ်ပြီးသည်။ (စိတ်၏)ထိုင်းမှိုင်းမှု 'ထိန'ကို ပယ်ရှားအပ်ပြီးသည်။ ပျံ့လွင့်မှု 'ဥစ္စစ္စ'ကို ပယ်ရှားအပ်ပြီးသည်။ မဂ္ဂင်မှု 'အဟိရိက'ကို ပယ်ရှားအပ်ပြီးသည်။ မကြောက်လန့်မှု 'အနောတ္တပ္ပ'ကို ပယ်ရှားအပ်ပြီးသည်။ အမြစ်အရင်းကို ဖြတ်အပ်ပြီးသည်။ နတ်အပ်ပြီးသော ထန်းပင်ရာကဲ့သို့ ပြုပြီးသည်။ တဖန်မဖြစ်အောင် ပြုပြီးသည်။ နောင်အခါ ဖြစ်ပေါ်ခြင်း သဘောမရှိသည် မဟုတ်ပါလော။

ပရဝါဒီ။ ။ဪ ဟုတ်ပါ၏။

သကဝါဒီ။ ။အရှင်ပရဝါဒီ မကြောက်လန့်မှု 'အနောတ္တပ္ပ'ကို ပယ်ရှားအပ်ပြီးသည်။ အမြစ်အရင်းကိုဖြတ်အပ်ပြီးသည်။ နတ်အပ်ပြီးသော ထန်းပင်ရာကဲ့သို့ပြုပြီးသည်။ တဖန်မဖြစ်အောင် ပြုပြီးသည်။ နောင်အခါ ဖြစ်ပေါ်ခြင်း သဘောမရှိသည် ဖြစ်ပါမူ ထိုအကြောင်းကြောင့် ရဟန္တာသည် ရဟန္တာအဖြစ်မှ ဆုတ်ယုတ်(လျော့ကျ)နိုင်၏ဟူ၍ မဆိုသင့်။

သကဝါဒီ။ ။ရဟန္တာသည် ရဟန္တာအဖြစ်မှ ဆုတ်ယုတ်(လျော့ကျ)နိုင်ပါသလော။

ပရဝါဒီ။ ။ဪ ဆုတ်ယုတ် (လျော့ကျ)နိုင်ပါ၏။

သကဝါဒီ။ ။ရဟန္တာသည် တပ်စွန်းမှု ‘ရာဂ’ကို ပယ်ရှားခြင်းငှါ မဂ်ကို ပွားများပြီးသူ မဟုတ်ပါလော။

ပရဝါဒီ။ ။ဪ ဟုတ်ပါ၏။

သကဝါဒီ။ ။အရှင်ပရဝါဒီ ရဟန္တာသည် တပ်စွန်းမှု ‘ရာဂ’ကို ပယ်ရှားခြင်းငှါ မဂ်ကို ပွားများပြီး ဖြစ်ခဲ့ပါမူ ရဟန္တာသည် ရဟန္တာအဖြစ်မှ ဆုတ်ယုတ် (လျော့ကျ)နိုင်၏ဟူ၍ မဆိုသင့်။

သကဝါဒီ။ ။ရဟန္တာသည် ရဟန္တာအဖြစ်မှ ဆုတ်ယုတ် (လျော့ကျ) နိုင်ပါသလော။

ပရဝါဒီ။ ။ဪ ဆုတ်ယုတ် (လျော့ကျ) နိုင်ပါ၏။

သကဝါဒီ။ ။ရဟန္တာသည် တပ်စွန်းမှု ‘ရာဂ’ကို ပယ်ရှားခြင်းငှါ သတိပဋ္ဌာန်တို့ကို ပွားများပြီးသူ မဟုတ်ပါလော။ပ။ သမ္မပ္ပဓာန်တို့ကို ပွားများပြီးသူ မဟုတ်ပါလော။ပ။ ဣဒ္ဓိပါဒ်တို့ကို ပွားများပြီးသူ မဟုတ်ပါလော။ ဣန္ဒြေတို့ကို ပွားများပြီးသူ မဟုတ်ပါလော။ ဗိုလ်တို့ကို ပွားများပြီးသူ မဟုတ်ပါလော။ ဗောဇ္ဇင်တို့ကို ပွားများပြီးသူ မဟုတ်ပါလော။

ပရဝါဒီ။ ။ဪ ဟုတ်ပါ၏။

သကဝါဒီ။ ။အရှင်ပရဝါဒီ ရဟန္တာသည် တပ်စွန်းမှု ‘ရာဂ’ကို ပယ်ရှားခြင်းငှါ ဗောဇ္ဇင်တို့ကို ပွားများပြီးသူ ဖြစ်ခဲ့ပါမူ ရဟန္တာသည် ရဟန္တာအဖြစ်မှ ဆုတ်ယုတ် (လျော့ကျ)နိုင်၏ဟူ၍ မဆိုသင့်။

သကဝါဒီ။ ။ရဟန္တာသည် ရဟန္တာအဖြစ်မှ ဆုတ်ယုတ် (လျော့ကျ) နိုင်ပါသလော။

ပရဝါဒီ။ ။ဪ ဆုတ်ယုတ် (လျော့ကျ) နိုင်ပါ၏။

သကဝါဒီ။ ။ရဟန္တာသည် ပြစ်မှားမှု ‘ဒေါသ’ကို ပယ်ရှားခြင်းငှါ။ပ။ မကြောက်လန့်မှု ‘အနောတ္တပ္ပ’ကို ပယ်ရှားခြင်းငှါ မဂ်ကို ပွားများပြီးသူ မဟုတ်ပါလော။ပ။ ဗောဇ္ဇင်တို့ကို ပွားများပြီးသူ မဟုတ်ပါလော။

ပရဝါဒီ။ ။ဪ ဟုတ်ပါ၏။

သကဝါဒီ။ ။အရှင်ပရဝါဒီ ရဟန္တာသည် မကြောက်လန့်မှု ‘အနောတ္တပ္ပ’ကို ပယ်ရှားခြင်းငှါ ဗောဇ္ဇင်တို့ကို ပွားများပြီးသူ ဖြစ်ခဲ့ပါမူ ရဟန္တာသည် ရဟန္တာအဖြစ်မှ ဆုတ်ယုတ် (လျော့ကျ) နိုင်၏ဟူ၍ မဆိုသင့်။

၂၆၁။ သကဝါဒီ။ ။ရဟန္တာသည် ရဟန္တာအဖြစ်မှ ဆုတ်ယုတ် (လျော့ကျ) နိုင်ပါသလော။

ပရဝါဒီ။ ။ဪ ဆုတ်ယုတ် (လျော့ကျ) နိုင်ပါ၏။

သကဝါဒီ။ ။ရဟန္တာသည် တပ်စွန်းမှု ‘ရာဂ’ကင်းပြီးသူ ပြစ်မှားမှု ‘ဒေါသ’ကင်းပြီးသူ တွေဝေမှု ‘မောဟ’ကင်းပြီးသူ ပြုဖွယ်ကိစ္စကို ပြုပြီးသူ ခန္ဓာဝန်ကို ချပြီးသူ မိမိအကျိုးစီးပွားကို ရပြီးသူ ဘဝသံယောဇဉ်ကုန်ပြီးသူ ကောင်းစွာသိ၍ လွတ်မြောက်ပြီးသူ (အဝိဇ္ဇာ) တံခါးကျည်ကို ပစ်လွှတ်ပြီးသူ (ကံသင်္ခါရ) ကျိုးမြောင်းကို ဖျက်ဆီးပြီးသူ (တဏှာ) တံခါးတိုင်ကို နုတ်ပြီးသူ (အောက်ပိုင်း သံယောဇဉ်ငါးပါး) တံခါးရွက် မရှိသူ အရိယာဖြစ်သူ (မာန) တံခွန်ကို ချပြီးသူ (ခန္ဓာ) ဝန်ကို ချပြီးသူ (မာန) နှင့် မယှဉ်သူ အောင်မြင်အပ်သော ရန်ကို ကောင်းစွာ စောင့်မြင်ပြီးသူ မဟုတ်ပါလော။ ထိုရဟန္တာသည် ဒုက္ခသစ္စာကို ပိုင်းခြား၍ သိပြီးသူ သမုဒယသစ္စာကို ပယ်ရှားပြီးသူ

နိဗ္ဗာန်သို့ရောက်ပြီးသူ မဂ္ဂသစ္စာကို ပွားများပြီးသူ အထူးသိထိုက်သောတရားကို အထူးသိပြီးသူ ပိုင်းခြား၍ သိထိုက်သော တရားကို ပိုင်းခြား၍ သိပြီးသူ ပယ်ရှားထိုက်သော တရားကို ပယ်ရှားပြီးသူ ပွားများထိုက်သော တရားကို ပွားများပြီးသူ မျက်မှောက်ပြုထိုက်သော တရားကို မျက်မှောက်ပြုပြီးသူ မဟုတ်ပါလော။

ပရဝါဒီ။ ။ ဩဋ္ဌာန် ဟုတ်ပါ၏။

သကဝါဒီ။ ။ အရှင်ပရဝါဒီ ရဟန္တာသည် တပ်စွန်းမှ 'ထုဂ်' ကင်းပြီးသူ ဖြစ်မှားမှု 'ခေါသ' ကင်းပြီးသူ တွေးဝမှု ဖောဟ' ကင်းပြီးသူ ဖြစ်ခဲ့မှု။ ပ။ (ထိုရဟန္တာသည်) မျက်မှောက် ပြုထိုက် သော တရားကို မျက်မှောက်ပြုပြီးသူ ဖြစ်ခဲ့ပါမှု ရဟန္တာသည် ရဟန္တာအဖြစ်မှ ဆုတ်ယုတ် (လျော့ကျ) နိုင်၏ဟူ၍ မဆိုသင့်။

၂၆၂။ သကဝါဒီ။ ။ ရဟန္တာသည် ရဟန္တာအဖြစ်မှ ဆုတ်ယုတ် (လျော့ကျ) နိုင်ပါသလော။

ပရဝါဒီ။ ။ သမယဝိမုတ္တရဟန္တာသည် ရဟန္တာအဖြစ်မှ ဆုတ်ယုတ် (လျော့ကျ) နိုင်ပါ၏။ အ သမယဝိမုတ္တရဟန္တာသည် ရဟန္တာအဖြစ်မှ မဆုတ်ယုတ် (မလျော့ကျ) နိုင်ပါ။

သကဝါဒီ။ ။ သမယဝိမုတ္တရဟန္တာသည် ရဟန္တာအဖြစ်မှ ဆုတ်ယုတ် (လျော့ကျ) နိုင်ပါသ လော။

ပရဝါဒီ။ ။ ဩဋ္ဌာန် ဆုတ်ယုတ် (လျော့ကျ) နိုင်ပါ၏။

သကဝါဒီ။ ။ အသမယဝိမုတ္တရဟန္တာသည် ရဟန္တာအဖြစ်မှ ဆုတ်ယုတ် (လျော့ကျ) နိုင်ပါ သလော။

ပရဝါဒီ။ ။ ဤသို့ကား မဆိုသင့်ပါ။

သကဝါဒီ။ ။ အသမယဝိမုတ္တရဟန္တာသည် ရဟန္တာအဖြစ်မှ မဆုတ်ယုတ် (မလျော့ကျ) နိုင်ပါ သလော။

ပရဝါဒီ။ ။ ဩဋ္ဌာန် မဆုတ်ယုတ် (မလျော့ကျ) နိုင်ပါ။

သကဝါဒီ။ ။ သမယဝိမုတ္တရဟန္တာသည် ရဟန္တာအဖြစ်မှ မဆုတ်ယုတ် (မလျော့ကျ) နိုင်ပါသလော။

ပရဝါဒီ။ ။ ဤသို့ကား မဆိုသင့်ပါ။

သကဝါဒီ။ ။ သမယဝိမုတ္တရဟန္တာသည် တပ်စွန်းမှ 'ထုဂ်' ကို ယ်ရှားအပ်ပြီးဖြစ်လျက် သမယဝိမုတ္တရဟန္တာသည် ရဟန္တာအဖြစ်မှ ဆုတ်ယုတ် (လျော့ကျ) နိုင်ပါသလော။

ပရဝါဒီ။ ။ ဩဋ္ဌာန် ဆုတ်ယုတ် (လျော့ကျ) နိုင်ပါ၏။

၁။ မုဒိန္ဒရဟန္တာသည် သမယဝိမုတ္တမည်၏။ တိက္ခိန္ဒရဟန္တာသည် အသမယဝိမုတ္တမည်၏ဟု ပရဝါဒီတို့ ကယူရုံကြကုန်၏။ ထို့ကြောင့် မိမိဝါဒကို ယူလျက် သမယဝိမုတ္တရဟန္တာသည် အရဟတ္တဖိုလ်မှ ဆုတ်ယုတ် လျော့ကျနိုင်၏။ အသမယဝိမုတ္တရဟန္တာသည် အရဟတ္တဖိုလ်မှ မဆုတ်ယုတ် မလျော့ကျဟု ပရဝါဒီက ဖြေဆိုသည်။ သကဝါဒီအစာအိုကား ဝသိဘောသို့ မရောက်သေးသော ဈာနလာဘီသည် သမယဝိမုတ္တမည်၏။ ဝသိဘောသို့ ရောက်ပြီးသော ဈာနလာဘီနှင့် အရိယာအားလုံးတို့သည် အရိယာဝိမောက္ခ၌ သမယဝိမုတ္တမည်ကုန်၏ဟု ဆုံးဖြတ်ခံစားကြကုန်၏။

သကဝါဒီ။ ။အသမယဝိမုတ္တရဟန္တာသည် တပ်စွန်းမှု ‘ရာဂ’ကို ပယ်ရှားအပ်ပြီးဖြစ်လျက် အသမယဝိမုတ္တရဟန္တာသည် ရဟန္တာအဖြစ်မှ ဆုတ်ယုတ် (လျော့ကျ)နိုင်ပါသလော။

ပရဝါဒီ။ ။ဤသို့ကား မဆိုသင့်ပါ။

သကဝါဒီ။ ။သမယဝိမုတ္တရဟန္တာသည် ပြစ်မှားမှု ‘ဒေါသ’ကို ပယ်ရှားအပ်ပြီးဖြစ်လျက် ။ပ။ မကြောက်လန့်မှု ‘အနောတ္တပ္ပ’ကို ပယ်ရှားအပ်ပြီးဖြစ်လျက် သမယဝိမုတ္တရဟန္တာသည် ရဟန္တာအဖြစ် မှ ဆုတ်ယုတ် (လျော့ကျ)နိုင်ပါသလော။

ပရဝါဒီ။ ။ဤသို့ ဆုတ်ယုတ် (လျော့ကျ)နိုင်ပါ၏။

သကဝါဒီ။ ။အသမယဝိမုတ္တရဟန္တာသည် မကြောက်လန့်မှု ‘အနောတ္တပ္ပ’ကို ပယ်ရှားအပ်ပြီး ဖြစ်လျက် အသမယဝိမုတ္တရဟန္တာသည် ရဟန္တာအဖြစ်မှ ဆုတ်ယုတ် (လျော့ကျ) နိုင်ပါသလော။

ပရဝါဒီ။ ။ဤသို့ကား မဆိုသင့်ပါ။

သကဝါဒီ။ ။သမယဝိမုတ္တရဟန္တာသည် တပ်စွန်းမှု ‘ရာဂ’ကို ပယ်ရှားရန် မဂ်ကို ပွားများ အပ်ပြီးဖြစ်လျက် သမယဝိမုတ္တရဟန္တာသည် ရဟန္တာအဖြစ်မှ ဆုတ်ယုတ် (လျော့ကျ)နိုင်ပါသလော။

ပရဝါဒီ။ ။ဤသို့ ဆုတ်ယုတ် (လျော့ကျ)နိုင်ပါ၏။

သကဝါဒီ။ ။အသမယဝိမုတ္တရဟန္တာသည် တပ်စွန်းမှု ‘ရာဂ’ကို ပယ်ရှားရန် မဂ်ကို ပွားများ အပ်ပြီးဖြစ်လျက် အသမယဝိမုတ္တရဟန္တာသည် ရဟန္တာအဖြစ်မှ ဆုတ်ယုတ် (လျော့ကျ) နိုင်ပါ သလော။

ပရဝါဒီ။ ။ဤသို့ကား မဆိုသင့်ပါ။

သကဝါဒီ။ ။သမယဝိမုတ္တရဟန္တာသည် တပ်စွန်းမှု ‘ရာဂ’ကို ပယ်ရှားရန် သတိပဋ္ဌာန်တို့ကို ပွားများအပ်ပြီးဖြစ်လျက် ။ပ။ သမ္ပပ္ပဓာန်တို့ကို ပွားများအပ်ပြီး ဖြစ်လျက် ။ဣဒ္ဓိပုဂ္ဂိုလ်တို့ကို ပွားများအပ် ပြီးဖြစ်လျက် ။ဣဒ္ဓိတို့ကို ပွားများအပ်ပြီးဖြစ်လျက် ။ဗိုလ်တို့ကို ပွားများအပ်ပြီးဖြစ်လျက် ။ဗောဇ္ဈင် တို့ကို ပွားများအပ်ပြီးဖြစ်လျက် သမယဝိမုတ္တရဟန္တာသည် ရဟန္တာအဖြစ်မှ ဆုတ်ယုတ် (လျော့ကျ) နိုင်ပါသလော။

ပရဝါဒီ။ ။ဤသို့ ဆုတ်ယုတ် (လျော့ကျ)နိုင်ပါ၏။

သကဝါဒီ။ ။အသမယဝိမုတ္တရဟန္တာသည် တပ်စွန်းမှု ‘ရာဂ’ကို ပယ်ရှားရန် သတိပဋ္ဌာန် တို့ကို ပွားများအပ်ပြီး ဖြစ်လျက် ။ပ။ ဗောဇ္ဈင်တို့ကို ပွားများအပ်ပြီး ဖြစ်လျက် အသမယဝိမုတ္တ ရဟန္တာသည် ရဟန္တာအဖြစ်မှ ဆုတ်ယုတ် (လျော့ကျ)နိုင်ပါသလော။

ပရဝါဒီ။ ။ဤသို့ကား မဆိုသင့်ပါ။

သကဝါဒီ။ ။သမယဝိမုတ္တရဟန္တာသည် ပြစ်မှားမှု ‘ဒေါသ’ကို ပယ်ရှားရန် ။ပ။ မကြောက် လန့်မှု ‘အနောတ္တပ္ပ’ကို ပယ်ရှားရန် မဂ်ကို ပွားများအပ်ပြီးဖြစ်လျက် ။ပ။ ဗောဇ္ဈင်တို့ကို ပွားများအပ် ပြီးဖြစ်လျက် သမယဝိမုတ္တရဟန္တာသည် ရဟန္တာအဖြစ်မှ ဆုတ်ယုတ် (လျော့ကျ)နိုင်ပါသလော။

ပရဝါဒီ။ ။ဤသို့ ဆုတ်ယုတ် (လျော့ကျ)နိုင်ပါ၏။

သကဝါဒီ။ ။အသမယဝိမုတ္တရဟန္တာသည် မကြောက်လန့်မှု 'အနောတ္တပ္ပ'ကို ပယ်ရှားရန် မဂ်ကို ပွားများအပ်ပြီးဖြစ်လျက် ။ပ။ ဗောဇ္ဇင်တို့ကို ပွားများအပ်ပြီးဖြစ်လျက် အသမယဝိမုတ္တ ရဟန္တာသည် ရဟန္တာအဖြစ်မှ ဆုတ်ယုတ်(လျော့ကျ)နိုင်ပါသလော။

ပရဝါဒီ။ ။ဤသို့ကား မဆိုသင့်ပါ။

သကဝါဒီ။ ။သမယဝိမုတ္တရဟန္တာသည် တပ်စွန်းမှု 'ရာဂ'ကင်းပြီးသူ ပြစ်မှားမှု 'ဒေါသ' ကင်းပြီးသူ တွေဝေမှု 'မောဟ'ကင်းပြီးသူ ပြုဖွယ်ကိစ္စကို ပြုပြီးသူ ခန္ဓာဝန်ကို ချပြီးသူ မိမိအကျိုးစီးပွား ကို ရပြီးသူ ဘဝသံယောဇဉ် ကုန်ပြီးသူ ကောင်းစွာသိ၍ လွတ်မြောက်ပြီးသူ (အဝိဇ္ဇာ)တံခါးကျည် ကို ပစ်လွှတ်ပြီးသူ (ကံသခါရ)ကျိုးမြောင်းကို ဖျက်ဆီးပြီးသူ (တဏှာ)တံခါးတိုင်ကို နုတ်ပြီးသူ (အောက်ပိုင်းသံယောဇဉ်ငါးပါး)တံခါးရွက်မရှိသူ အရိယာဖြစ်သူ (မာန)တံခွန်ကို ချပြီးသူ (ခန္ဓာ) ဝန်ကို ချပြီးသူ (မာနနှင့်) မယှဉ်သူ အောင်ထိုက်သော ရန်ကို ကောင်းစွာ အောင်ပြီးသူ ဖြစ်၍ ထိုသမယဝိမုတ္တရဟန္တာသည် ဒုက္ခသစ္စာကို ပိုင်းခြား၍ သိအပ်ပြီးသည် သမုဒယသစ္စာကို ပယ်ရှားအပ်ပြီးသည် နိရောဓသစ္စာကို မျက်မှောက်ပြုအပ်ပြီးသည် မဂ္ဂသစ္စာကို ပွားများအပ်ပြီးသည် အထူးသိထိုက်သော တရားကို သိအပ်ပြီးသည် ပိုင်းခြား၍ သိထိုက်သော တရားကို ပိုင်းခြား၍ သိအပ် ပြီးသည် ပယ်ရှားထိုက်သော တရားကို ပယ်ရှားအပ်ပြီးသည် ပွားများအပ်သော တရားကို ပွားများ အပ်ပြီးသည် မျက်မှောက်ပြုထိုက်သော တရားကို မျက်မှောက်ပြုအပ်ပြီးသည် ဖြစ်လျက် သမယဝိမုတ္တ ရဟန္တာသည် ရဟန္တာအဖြစ်မှ ဆုတ်ယုတ်(လျော့ကျ)နိုင်ပါသလော။

ပရဝါဒီ။ ။ဩော် ဆုတ်ယုတ်(လျော့ကျ)နိုင်ပါ၏။

သကဝါဒီ။ ။အသမယဝိမုတ္တရဟန္တာသည် တပ်စွန်းမှု 'ရာဂ'ကင်းပြီးသူ ပြစ်မှားမှု 'ဒေါသ' ကင်းပြီးသူ တွေဝေမှု 'မောဟ'ကင်းပြီးသူ။ပ။ မျက်မှောက်ပြုထိုက်သော တရားကို မျက်မှောက် ပြုအပ်ပြီးသည်ဖြစ်လျက် အသမယဝိမုတ္တရဟန္တာသည် ရဟန္တာအဖြစ်မှ ဆုတ်ယုတ် (လျော့ကျ) နိုင်ပါသလော။

ပရဝါဒီ။ ။ဤသို့ကား မဆိုသင့်ပါ။

၂၆၃။ သကဝါဒီ။ ။အသမယဝိမုတ္တရဟန္တာသည် တပ်စွန်းမှု 'ရာဂ'ကို ပယ်ရှားအပ်ပြီးဖြစ်၍ အသမယဝိမုတ္တရဟန္တာသည် ရဟန္တာအဖြစ်မှ မဆုတ်ယုတ် (မလျော့ကျ)နိုင်ပါသလော။

ပရဝါဒီ။ ။ဩော် မဆုတ်ယုတ်(မလျော့ကျ)နိုင်ပါ။

သကဝါဒီ။ ။သမယဝိမုတ္တရဟန္တာသည် တပ်စွန်းမှု 'ရာဂ'ကို ပယ်ရှားအပ်ပြီး ဖြစ်၍ သမယဝိမုတ္တရဟန္တာသည် ရဟန္တာအဖြစ်မှ မဆုတ်ယုတ်(မလျော့ကျ)နိုင်ပါသလော။

ပရဝါဒီ။ ။ဤသို့ကား မဆိုသင့်ပါ။

သကဝါဒီ။ ။အသမယဝိမုတ္တရဟန္တာသည် ပြစ်မှားမှု 'ဒေါသ'ကို ပယ်ရှားအပ်ပြီး ဖြစ်၍။ပ။ မကြောက်လန့်မှု 'အနောတ္တပ္ပ'ကို ပယ်ရှားအပ်ပြီးဖြစ်၍ အသမယဝိမုတ္တရဟန္တာသည် ရဟန္တာ အဖြစ်မှ မဆုတ်ယုတ် (မလျော့ကျ)နိုင်ပါသလော။

ပရဝါဒီ။ ။ဩော် မဆုတ်ယုတ် (မလျော့ကျ)နိုင်ပါ။

သကဝါဒီ။ ။သမယဝိမုတ္တရဟန္တာသည် မကြောက်လန့်မှု 'အနောတ္တပ္ပ'ကို ပယ်ရှားအပ်ပြီး ဖြစ်၍ သမယဝိမုတ္တရဟန္တာသည် ရဟန္တာအဖြစ်မှ မဆုတ်ယုတ်(မလျော့ကျ)နိုင်ပါသလော။

ပရဝါဒီ။ ။ဤသို့ကား မဆိုသင့်ပါ။

သကဝါဒီ။ ။အသမယဝိမုတ္တရဟန္တာသည် တပ်စွန်းမှု ‘ရာဂ’ကို ပယ်ရှားရန် မဂ်ကို ပွားများ အပ်ပြီးဖြစ်၍ ။ပ။ ဗောဇ္ဈင်တို့ကို ပွားများအပ်ပြီးဖြစ်၍ အသမယဝိမုတ္တရဟန္တာသည် ရဟန္တာ အဖြစ်မှ မဆုတ်ယုတ်(မလျော့ကျ)နိုင်ပါသလော။

ပရဝါဒီ။ ။ဪ မဆုတ်ယုတ်(မလျော့ကျ)နိုင်ပါ။

သကဝါဒီ။ ။သမယဝိမုတ္တရဟန္တာသည် တပ်စွန်းမှု ‘ရာဂ’ကို ပယ်ရှားရန် မဂ်ကို ပွားများ အပ်ပြီးဖြစ်၍ ။ပ။ ဗောဇ္ဈင်တို့ကို ပွားများအပ်ပြီးဖြစ်၍ သမယဝိမုတ္တရဟန္တာသည် ရဟန္တာအဖြစ်မှ မဆုတ်ယုတ် (မလျော့ကျ)နိုင်ပါသလော။

ပရဝါဒီ။ ။ဤသို့ကား မဆိုသင့်ပါ။

သကဝါဒီ။ ။အသမယဝိမုတ္တရဟန္တာသည် ပြစ်မှားမှု ‘ဒေါသ’ကို ပယ်ရှားရန် ။ပ။ မ ကြောက်လန့်မှု ‘အနောတ္တပ္ပ’ကို ပယ်ရှားရန် မဂ်ကို ပွားများအပ်ပြီး ဖြစ်၍ ။ပ။ ဗောဇ္ဈင်တို့ကို ပွားများအပ်ပြီး ဖြစ်၍ အသမယဝိမုတ္တရဟန္တာသည် ရဟန္တာအဖြစ်မှ မဆုတ်ယုတ် (မလျော့ကျ) နိုင်ပါသလော။

ပရဝါဒီ။ ။ဪ မဆုတ်ယုတ်(မလျော့ကျ)နိုင်ပါ။

သကဝါဒီ။ ။သမယဝိမုတ္တရဟန္တာသည် မကြောက်လန့်မှု ‘အနောတ္တပ္ပ’ကို ပယ်ရှားရန် မဂ်ကို ပွားများအပ်ပြီးဖြစ်၍ ။ပ။ဗောဇ္ဈင်တို့ကို ပွားများအပ်ပြီး ဖြစ်၍ သမယဝိမုတ္တရဟန္တာသည် ရဟန္တာအဖြစ်မှ မဆုတ်ယုတ်(မလျော့ကျ)နိုင်ပါသလော။

ပရဝါဒီ။ ။ဤသို့ကား မဆိုသင့်ပါ။

သကဝါဒီ။ ။အသမယဝိမုတ္တရဟန္တာသည် တပ်စွန်းမှု ‘ရာဂ’ကင်းပြီးသူ ပြစ်မှားမှု ‘ဒေါသ’ ကင်းပြီးသူ ဘေဝေမှု ‘မောဟ’ကင်းပြီးသူ ။ပ။ မျက်မှောက်ပြုထိုက်သော တရားကို မျက်မှောက် ပြုအပ်ပြီးသည် ဖြစ်၍ အသမယဝိမုတ္တရဟန္တာသည် ရဟန္တာအဖြစ်မှ မဆုတ်ယုတ်(မလျော့ကျ)နိုင် ပါသလော။

ပရဝါဒီ။ ။ဪ မဆုတ်ယုတ် (မလျော့ကျ)နိုင်ပါ။

သကဝါဒီ။ ။အသမယဝိမုတ္တရဟန္တာသည် တပ်စွန်းမှု ‘ရာဂ’ကင်းပြီးသူ ပြစ်မှားမှု ‘ဒေါသ’ ကင်းပြီးသူ ဘေဝေမှု ‘မောဟ’ကင်းပြီးသူ ။ပ။ မျက်မှောက်ပြုထိုက်သော တရားကို မျက်မှောက် ပြုအပ်ပြီးသည်ဖြစ်၍ သမယဝိမုတ္တရဟန္တာသည် ရဟန္တာအဖြစ်မှ မဆုတ်ယုတ် (မလျော့ကျ) နိုင်ပါ သလော။ ။ပ။

ပရဝါဒီ။ ။ဤသို့ကား မဆိုသင့်ပါ။

၂၆၄။ သကဝါဒီ။ ။ရဟန္တာသည် ရဟန္တာအဖြစ်မှ ဆုတ်ယုတ်(လျော့ကျ)နိုင်ပါသလော။ ။

ပရဝါဒီ။ ။ဪ ဆုတ်ယုတ်(လျော့ကျ)နိုင်ပါ၏။

သကဝါဒီ။ ။အသျှင်သာရိပုတ္တရာထေရ်သည် ရဟန္တာအဖြစ်မှ ဆုတ်ယုတ်(လျော့ကျ)ဘူး ပါသလော။

ပရဝါဒီ။ ။ဤသို့ကား မဆိုသင့်ပါ။

သကဝါဒီ။ ။အသျှင်မဟာမောဂ္ဂလ္လာန်ထေရ်သည် ။ပ ။ အသျှင်မဟာကထပထေရ်သည် ။ပ ။အသျှင်မဟာကစွာယနထေရ်သည် ။ပ ။အသျှင်မဟာကောဠိကထေရ်သည် ။ပ ။ အသျှင်မဟာပန္နကထေရ်သည် ရဟန္တာအဖြစ်မှ ဆုတ်ယုတ် (လျော့ကျ)ဘူးပါသလော။

ပရဝါဒီ။ ။ဤသို့ကား မဆိုသင့်ပါ။

သကဝါဒီ။ ။အသျှင်သာရိပုတ္တရာထေရ်သည် ရဟန္တာအဖြစ်မှ မဆုတ်ယုတ် (မလျော့ကျ)ဘူးပါသလော။

ပရဝါဒီ။ ။ဪ မဆုတ်ယုတ် (မလျော့ကျ)ဘူးပါ။

သကဝါဒီ။ ။အရှင်ပရဝါဒီ အသျှင်သာရိပုတ္တရာထေရ်သည် ရဟန္တာအဖြစ်မှ မဆုတ်ယုတ် (မလျော့ကျ)ဘူးပါ။ ရဟန္တာသည် ရဟန္တာအဖြစ်မှ ဆုတ်ယုတ် (လျော့ကျ)၏ဟူ၍ မဆိုသင့်။

သကဝါဒီ။ ။အသျှင်မဟာမောဂ္ဂလ္လာန်ထေရ်သည်။ အသျှင်မဟာကထပထေရ်သည်။ အသျှင်မဟာကစွာယနထေရ်သည်။ အသျှင်မဟာကောဠိကထေရ်သည်။ အသျှင်မဟာပန္နကထေရ်သည် ရဟန္တာအဖြစ်မှ မဆုတ်ယုတ် (မလျော့ကျ)ဘူးပါသလော။

ပရဝါဒီ။ ။ဪ မဆုတ်ယုတ် (မလျော့ကျ)ဘူးပါ။

သကဝါဒီ။ ။အရှင်ပရဝါဒီ အရှင်မဟာပန္နကထေရ်သည် ရဟန္တာအဖြစ်မှ မဆုတ်ယုတ် (မလျော့ကျ)ဘူးပါ။ ရဟန္တာသည် ရဟန္တာအဖြစ်မှ ဆုတ်ယုတ် (လျော့ကျ)၏ဟူ၍ မဆိုသင့်။

အရိယပုဂ္ဂလသဘန္ဓနာ ပြီး၏။

၃-သုတ္တသာနေပရိဟာနိ

၂၆၅။ သကဝါဒီ။ ။ရဟန္တာသည် ရဟန္တာအဖြစ်မှ ဆုတ်ယုတ် (လျော့ကျ)နိုင်ပါသလော။

ပရဝါဒီ။ ။ဪ ဆုတ်ယုတ် (လျော့ကျ)နိုင်ပါ၏။

သကဝါဒီ။ ။“ရဟန်းမြတ်ဖြစ်သော မြတ်စွာဘုရားသည် မြတ်စောအကျင့် မမြတ်သောအကျင့်တို့ကို ပြအပ်ကုန်၏။ (နိဗ္ဗာန်)တဖက်ကမ်းသို့ (မဂ်တပါးတည်းဖြင့်)နှစ်ကြိမ် မဆောက်နိုင်ကုန်၊ ဤ(နိဗ္ဗာန်) တဖက်ကမ်းသည် (မဂ်)တကြိမ်ဖြင့်သာ တွေ့ထိအပ်သည် မဟုတ်ဟု မြတ်စွာဘုရား ဟောအပ်၏”ဟူသော သုတ္တန်(ပါဠိ)ရှိသည်သာ မဟုတ်ပါလော။

ပရဝါဒီ။ ။ဪ ရှိပါ၏။

သကဝါဒီ။ ။ထို့ကြောင့်ပင် ရဟန္တာသည် ရဟန္တာအဖြစ်မှ ဆုတ်ယုတ် (လျော့ကျ)နိုင်၏ဟူ၍ မဆိုသင့်။

သကဝါဒီ။ ။ရဟန္တာသည် ရဟန္တာအဖြစ်မှ ဆုတ်ယုတ် (လျော့ကျ)နိုင်ပါသလော။

ပရဝါဒီ။ ။ဪ ဆုတ်ယုတ် (လျော့ကျ)နိုင်ပါ၏။

သကဝါဒီ။ ။မဂ်ဖြင့် ဖြတ်ပြီးသော ကိလေသာကို (တဖန်) ဖြတ်ခြင်းသည် ရှိပါသေးသလော။

ပရဝါဒီ။ ။ဤသို့ကား မဆိုသင့်ပါ။

၁။ ထိုရဟန်းကို ခုတ်ရှယ်၍ ပရဝါဒီက ဝရိက္ခပုဂ္ဂိုလ် ဖြစ်သည်။

သကဝါဒီ။ ။မဂ်ဖြင့် ဖြတ်ပြီးသောကိလေသာကို(တဖန်)ဖြတ်ခြင်းသည် ရှိပါသေးသလော။
ပရဝါဒီ။ ။ဪ ဝှိပါ၏။

သကဝါဒီ။ ။“အကြင်ပုဂ္ဂိုလ်အား ပြုဖွယ်ကိစ္စသည် မရှိ၊ (ထိုပုဂ္ဂိုလ်သည်) တပ်မက်မှု
‘ရာဂ’ကင်းသူ စွဲလမ်းမှု မရှိသူ(ဖြစ်၏) မဂ်ဖြင့် ဖြတ်ပြီးသော ကိလေသာကို တဖန် ဖြတ်
ခြင်းသည် မရှိ၊ ကိလေသာရေအယဉ် ကိလေသာကျော့ကွင်းကို ပယ်အပ်ပြီဟု မြတ်စွာ
ဘုရား ဟောအပ်၏”ဟူသော သုတ္တန်(ပါဠိ)ရှိသည်သာ မဟုတ်ပါလော။ပ။

ပရဝါဒီ။ ။ဪ ဝှိပါ၏။

သကဝါဒီ။ ။ထို့ကြောင့်ပင် မဂ်ဖြင့် ဖြတ်ပြီးသော ကိလေသာကို တဖန်ဖြတ်ခြင်းသည်
ရှိ၏ဟူ၍ မဆိုသင့်။

၂၆၆။ သကဝါဒီ။ ။ရဟန္တာသည် ရဟန္တာအဖြစ်မှ ဆုတ်ယုတ်(လျော့ကျ)နိုင်ပါသလော။
ပရဝါဒီ။ ။ဪ ဆုတ်ယုတ်(လျော့ကျ)နိုင်ပါ၏။

သကဝါဒီ။ ။ပြုအပ်(ပွားများအပ်)ပြီးသော မဂ်ကို တဖန် ဆည်းပူးခြင်းသည် ရှိပါသလော။
ပရဝါဒီ။ ။ဤသို့ကား မဆိုသင့်ပါ။

သကဝါဒီ။ ။ပြုအပ်(ပွားများအပ်)ပြီးသော မဂ်ကို တဖန်ဆည်းပူးခြင်းသည် ရှိပါသလော။
ပရဝါဒီ။ ။ဪ ဝှိပါ၏။

သကဝါဒီ။ ။“ကောင်းစွာ (ကိလေသာတို့မှ) လွတ်သည်ဖြစ်၍ ငြိမ်သက်သောစိတ်ရှိ
သော ထိုရဟန္တာပုဂ္ဂိုလ်အား ပြုပြီးသောကိစ္စကို တဖန် ပွားစေခြင်းမရှိ၊ပြုဖွယ်ကိစ္စလည်း မရှိ။
တခဲနက်သော ကျောက်တောင်သည် ပြင်းထန်စွာ တိုက်ခတ်သော လေကြောင့် မတုန်
လှုပ်(မရွေ့ရှား)သကဲ့သို့ ဤအတူ အဆင်း ‘ရှုပါရုံ’ အရသာ ‘ရသာရုံ’ အသံ ‘သဒ္ဓါရုံ’ အနံ့
‘ဂန္ဓာရုံ’ အတွေ့ ဖောဋ္ဌဗ္ဗာရုံ တို့သည်၎င်း အားလုံးသော ကောင်းသော အာရုံတို့သည်၎င်း
မကောင်းသောအာရုံတို့သည်၎င်း သည်းခံခြင်း ဂုဏ်နှင့် ပြည့်စုံသော ရဟန္တာပုဂ္ဂိုလ်၏
တည်ကြည်သော (ကိလေသာတို့မှ) လွတ်သော စိတ်ကို မတုန်လှုပ်စေနိုင်ကုန်၊ (ရဟန္တာ
ပုဂ္ဂိုလ်သည်) ထိုစိတ်၏ ဖြစ်ခြင်း ပျက်ခြင်းကို ရှု၏”ဟူ၍ မြတ်စွာဘုရား ဟောအပ်၏
ဟူသော သုတ္တန် (ပါဠိ)ရှိသည်သာ မဟုတ်ပါလော။

ပရဝါဒီ။ ။ဪ ဝှိပါ၏။

သကဝါဒီ။ ။ထို့ကြောင့်ပင် “ပြုအပ်ပြီးသောမဂ်ကို တဖန်ဆည်းပူးခြင်းသည် ရှိ၏”ဟု
မဆိုသင့်။

၂၆၇။ ပရဝါဒီ။ ။ရဟန္တာသည် ရဟန္တာအဖြစ်မှ ဆုတ်ယုတ် (လျော့ကျ)နိုင်၏ ဟူ၍
မဆိုသင့်ပါသလော။

သကဝါဒီ။ ။ဪ မဆိုသင့်ပါ။

၁။ ထပ် မှောက်ထပ်မံပြန်လဲထပ်သော် မုဒိန္ဒကို ရည်ရွယ်၍ ဝန်ခံပြန်သည်။
၂။ ထိုတို့မြေကို ရည်ရွယ်ထွက် ပရဝါဒီက ပဋိကောပပြု၍ ဖြေဆိုသည်။
၃။ မုဒိန္ဒကို ရည်ရွယ်ထွက် ပရဝါဒီက ဝန်ခံပြန်သည်။

ပရဝါဒီ။ ။“ရဟန်းတို့ ဤတရားငါးပါးတို့သည် သမယဝိမုတ္တရဟန်းအား ဆုတ်ယုတ်ခြင်းငှါ ဖြစ်ကုန်၏။ အဘယ်(တရား)ငါးပါးတို့နည်းဟူမူ—အလုပ်(အမှု)ကိစ္စ၌ မွေ့လျော်ခြင်း စကားပြော ဆိုမှု၌ မွေ့လျော်ခြင်း အအိပ်၌ မွေ့လျော်ခြင်း အပေါင်းအသင်း၌ မွေ့လျော်ခြင်း လွှတ်မြောက် ပြီးတိုင်းသော စိတ်ကို မဆင်ခြင်ခြင်းတို့တည်း။ ရဟန်းတို့ ဤတရားငါးပါးတို့သည် သမယဝိမုတ္တ ရဟန်းအား ဆုတ်ယုတ်ခြင်းငှါ ဖြစ်ကုန်၏” ဟူ၍ မြတ်စွာဘုရား ဟောအပ်၏ဟူသော သုတ္တန် (ပါဠိ)ရှိသည်သာ မဟုတ်ပါလော။

သကဝါဒီ။ ။“ဪ ဝိပါဏိ”။

ပရဝါဒီ။ ။“ထို့ကြောင့်ပင် ရဟန္တာသည် ရဟန္တာအဖြစ်မှ ဆုတ်ယုတ်(လျော့ကျ)နိုင်၏။”

သကဝါဒီ။ ။“ရဟန္တာအား အလုပ်ကိစ္စ၌ မွေ့လျော်ခြင်းသည် ရှိပါသလော။”

ပရဝါဒီ။ ။“ဤသို့ကား မဆိုသင့်ပါ”။

သကဝါဒီ။ ။“ရဟန္တာအား အလုပ်ကိစ္စ၌ မွေ့လျော်ခြင်းသည် ရှိပါသလော။”

ပရဝါဒီ။ ။“ဪ ဝိပါဏိ”။

သကဝါဒီ။ ။“ရဟန္တာအား ရာဂသည် ကာမရာဂသည် ကာမရာဂသောင်းကျန်းခြင်းသည် ကာမရာဂသံယောဇဉ်သည် ကာမောစသည် ကာမယောဂသည် ကာမစ္ဆန္ဒနိဝရဏသည် ရှိပါသေး သလော။”

ပရဝါဒီ။ ။“ဤသို့ကား မဆိုသင့်ပါ။”

သကဝါဒီ။ ။“ရဟန္တာအား ပြောဆိုမှု၌ မွေ့လျော်ခြင်းသည် ရှိပါသလော။ ရဟန္တာအား အအိပ်၌ မွေ့လျော်ခြင်းသည် ရှိပါသလော။ ရဟန္တာအား အပေါင်းအသင်း၌ မွေ့လျော်ခြင်းသည် ရှိပါသလော။”

ပရဝါဒီ။ ။“ဤသို့ကား မဆိုသင့်ပါ။”

သကဝါဒီ။ ။“ရဟန္တာအား အပေါင်းအသင်း၌ မွေ့လျော်ခြင်းသည် ရှိပါသလော။”

ပရဝါဒီ။ ။“ဪ ဝိပါဏိ”။

သကဝါဒီ။ ။“ရဟန္တာအား ရာဂသည် ကာမရာဂသည် ကာမရာဂသောင်းကျန်းခြင်းသည် ကာမရာဂသံယောဇဉ်သည် ကာမောစသည် ကာမယောဂသည် ကာမစ္ဆန္ဒနိဝရဏသည် ရှိပါသလော။”

ပရဝါဒီ။ ။“ဤသို့ကား မဆိုသင့်ပါ။”

၁။ ဤပရဝါဒီထင်ပြသောသုတ်၌ တရားငါးပါးတို့သည် မရသေးသော လောကုတ္တရာတရားမှ ဆုတ်ယုတ် ခြင်းငှါရင်း၊ လောကသမာပတိမှ ဆုတ်ယုတ်ခြင်းငှါရင်း ဖြစ်ကုန်၏ဟု ဟောတော်မူလှရင်းဖြစ်သည်။ ပရဝါဒီအရာ တို့ကမူ ရအပ်ပြီးသော အရဟတ္တဖိုလ်မှ ဆုတ်ယုတ်လျော့ကျရန်ဖြစ်၏ဟူသော အမှတ်ဖြင့် ဤသုတ်ကို ထုတ် မဆင်ခြင် ဖူးသည်။

၂။ ကာမရာဂ၏ အစွမ်းအားဖြင့် ဖြစ်သော အလုပ်ကိစ္စ၌ မွေ့လျော်မှုကို ရည်ရွယ်၍ ပဋိကပ္ပပပြု၍ ဖြေသည်။

၃။ ကာမရာဂ၏ အစွမ်းအားဖြင့် ဖြစ်သည့် တပါးသော အလုပ်ကိစ္စ၌ မွေ့လျော်မှုကို ရည်ရွယ်၍ ဝန်ခံပြန် သည်။

၂၆၈။ သကဝါဒီ။ ။ရဟန္တာသည် ရဟန္တာအဖြစ်မှ ဆုတ်ယုတ်(လျော့ကျ)နိုင်ပါသလော။

ပရဝါဒီ။ ။ဪ ဆုတ်ယုတ်(လျော့ကျ)နိုင်ပါ၏။

သကဝါဒီ။ ။ရဟန္တာသည် ရဟန္တာအဖြစ်မှ ဆုတ်ယုတ်(လျော့ကျ)ထိတ်သော် အဘယ် တရား ထကြွသောင်းကျန်းသည်ဖြစ်၍ ဆုတ်ယုတ်(လျော့ကျ)ပါသနည်း။

ပရဝါဒီ။ ။ရာဂ ထကြွသောင်းကျန်းအပ်သည်ဖြစ်၍ ဆုတ်ယုတ်(လျော့ကျ)ပါ၏။

သကဝါဒီ။ ။အဘယ်ကို စွဲ၍ ထကြွသောင်းကျန်းမှု ဖြစ်ပါသနည်း။

ပရဝါဒီ။ ။အနုသယကို စွဲ၍ ဖြစ်ပါ၏။

သကဝါဒီ။ ။ရဟန္တာအား အနုသယဘို့သည် ရှိပါကုန်သလော။

ပရဝါဒီ။ ။ဤသို့ကား မဆိုသင့်ပါ။

သကဝါဒီ။ ။ရဟန္တာအား အနုသယဘို့သည် ရှိပါကုန်သလော။

ပရဝါဒီ။ ။ဪ ရှိပါကုန်၏။

သကဝါဒီ။ ။ရဟန္တာအား ကာမရာဂအနုသယသည် ပဋိစာနုသယသည် မာနာနုသယ သည် ဒိဋ္ဌာနုသယသည် ဝိစိကိစ္ဆာနုသယသည် ဘဝရာဂါနုသယသည် အဝိဇ္ဇာနုသယသည် ရှိပါ သလော။

ပရဝါဒီ။ ။ဤသို့ကား မဆိုသင့်ပါ။

(သကဝါဒီ။ ။ရဟန္တာသည် ရဟန္တာအဖြစ်မှ ဆုတ်ယုတ်လျော့ကျလတ်သော် အဘယ် တရား ထကြွသောင်းကျန်းသည်ဖြစ်၍ ဆုတ်ယုတ်လျော့ကျပါသနည်း။) ၂

ပရဝါဒီ။ ။ပြစ်မှားမှု 'ဒေါသ' ထကြွသောင်းကျန်းသည်ဖြစ်၍ ဆုတ်ယုတ် (လျော့ကျ) ပါ ၏။ပ။ တွေဝေမှု 'မောဟ' ထကြွသောင်းကျန်းသည်ဖြစ်၍ ဆုတ်ယုတ်(လျော့ကျ)ပါ၏။

သကဝါဒီ။ ။ထကြွသောင်းကျန်းမှုကား အဘယ်ကိုစွဲ၍ ဖြစ်ပါသနည်း။

ပရဝါဒီ။ ။အနုသယကို စွဲ၍ ဖြစ်ပါ၏။

သကဝါဒီ။ ။ရဟန္တာအား အနုသယဘို့သည် ရှိပါကုန်သလော။

ပရဝါဒီ။ ။ဤသို့ကား မဆိုသင့်ပါ။ပ။

သကဝါဒီ။ ။ရဟန္တာအား အနုသယဘို့သည် ရှိပါကုန်သလော။

ပရဝါဒီ။ ။ဪ ရှိပါကုန်၏။

သကဝါဒီ။ ။ရဟန္တာအား ကာမရာဂါနုသယသည်။ပ။ အဝိဇ္ဇာနုသယသည် ရှိပါကုန် သလော။

ပရဝါဒီ။ ။ဤသို့ကား မဆိုသင့်ပါ။

၁။ တိကိုဓိန္ဒြကို ရည်ရွယ်လျက် ပရဝါဒီက ပဋိက္ခေပပြု၍ ပြောသည်။

မှီဓိန္ဒြကိုရည်ရွယ်၍ ဝန်ခံပြန်သည်။

၂။ (.....)ပါဠိတော်၌မပါ၊ ကျနေရစ်သည်။

သကဝါဒီ။ ။ရဟန္တာသည် ရဟန္တာအဖြစ်မှ ဆုတ်ယုတ်(လျော့ကျ)နိုင်ပါသလော။

ပရဝါဒီ။ ။ဪ ဆုတ်ယုတ်(လျော့ကျ)နိုင်ပါ၏။

သကဝါဒီ။ ။ရဟန္တာအား ရဟန္တာအဖြစ်မှ ဆုတ်ယုတ်(လျော့ကျ)လတ်သော် အဘယ် တရားသည် ပွားစီးခြင်းသို့ ရောက်ပါသနည်း၊ ထုဂသည် ပွားစီးခြင်းသို့ ရောက်ပါသလော။ သက္ကာယဒိဋ္ဌိသည် ပွားစီးခြင်းသို့ ရောက်ပါသလော၊ ဝိစိကိစ္ဆာသည် ပွားစီးခြင်းသို့ ရောက်ပါ သလော၊ သီလဗ္ဗတပရာမာသသည် ပွားစီးခြင်းသို့ ရောက်ပါသလော။

ပရဝါဒီ။ ။ဤသို့ကား မဆိုသင့်ပါ။

သကဝါဒီ။ ။ဒေါသသည် ပွားစီးခြင်းသို့ ရောက်ပါသလော။ပ။မောဟသည် ပွားစီးခြင်း သို့ ရောက်ပါသလော၊ သက္ကာယဒိဋ္ဌိသည် ပွားစီးခြင်းသို့ ရောက်ပါသလော၊ ဝိစိကိစ္ဆာသည် ပွားစီးခြင်းသို့ ရောက်ပါသလော၊ သီလဗ္ဗတပရာမာသသည် ပွားစီးခြင်းသို့ ရောက်ပါသလော။

ပရဝါဒီ။ ။ဤသို့ကား မဆိုသင့်ပါ။

သကဝါဒီ။ ။ရဟန္တာသည် ရဟန္တာအဖြစ်မှ ဆုတ်ယုတ်(လျော့ကျ)နိုင်ပါသလော။

ပရဝါဒီ။ ။ဪ ဆုတ်ယုတ်(လျော့ကျ)နိုင်ပါ၏။

သကဝါဒီ။ ။ရဟန္တာသည် (စုတိပဋိသန္ဓေကို) ပွားစေပါသလော။

ပရဝါဒီ။ ။ဤသို့ကား မဆိုသင့်ပါ။

သကဝါဒီ။ ။ရဟန္တာသည် (စုတိပဋိသန္ဓေကို)ဖျက်ဆီးပါသလော။

ပရဝါဒီ။ ။ဤသို့ကား မဆိုသင့်ပါ။

သကဝါဒီ။ ။ရဟန္တာသည် စုတိပဋိသန္ဓေကို ပယ်စွန့်ပါသလော။

ပရဝါဒီ။ ။ဤသို့ကား မဆိုသင့်ပါ။

သကဝါဒီ။ ။ရဟန္တာသည် (စုတိပဋိသန္ဓေကို) စွဲလမ်းပါသလော။

ပရဝါဒီ။ ။ဤသို့ကား မဆိုသင့်ပါ။

သကဝါဒီ။ ။ရဟန္တာသည် (စုတိပဋိသန္ဓေကို)ဖြေရှင်းပါသလော။

ပရဝါဒီ။ ။ဤသို့ကား မဆိုသင့်ပါ။

သကဝါဒီ။ ။ရဟန္တာသည်(စုတိပဋိသန္ဓေကို)နှောင်ဖွဲ့ပါသလော။

ပရဝါဒီ။ ။ဤသို့ကား မဆိုသင့်ပါ။

သကဝါဒီ။ ။ရဟန္တာသည် (စုတိပဋိသန္ဓေကို)မှတ်လွှင့်ပါသလော။

ပရဝါဒီ။ ။ဤသို့ကား မဆိုသင့်ပါ။

သကဝါဒီ။ ။ရဟန္တာသည် (စုတိပဋိသန္ဓေကို) ပေါင်းစည်းပါသလော။

ပရဝါဒီ။ ။ဤသို့ကား မဆိုသင့်ပါ။

သကဝါဒီ။ ။ရဟန္တာသည် ပွားဆဲလည်းမဟုတ်၊ဖျက်ဆီးဆဲလည်း မဟုတ်ပျက် ဖျက်ဆီးပြီး၍ တည်သည်မဟုတ်ပါလော။

ပရဝါဒီ။ ။ဪ ဟုတ်ပါ၏။

သကဝါဒီ။ ။အရှင်ပရဝါဒီ ရဟန္တာသည် ပွားဆဲလည်း မဟုတ်၊ ဖျက်ဆီးဆဲလည်းမဟုတ် မှု၍ ဖျက်ဆီးပြီး၍ တည်သည် ဟုတ်ခဲ့ပါမူ ရဟန္တာသည် ရဟန္တာအဖြစ်မှ ဆုတ်ယုတ် (လျော့ကျ) နိုင်၏ ဟူ၍ မဆိုသင့်။

သကဝါဒီ။ ။ရဟန္တာသည် မပယ်စွန့် မစွဲလမ်းပဲ ပယ်စွန့်ပြီး၍ တည်သည်မဟုတ်ပါလော။

ပရဝါဒီ။ ။ဪ ဟုတ်ပါ၏။

သကဝါဒီ။ ။အရှင်ပရဝါဒီ ရဟန္တာသည် မပယ်စွန့် မစွဲလမ်းပဲ ပယ်စွန့်ပြီး၍ တည်သည် ဟုတ်ခဲ့ပါမူ ရဟန္တာသည် ရဟန္တာအဖြစ်မှ ဆုတ်ယုတ် (လျော့ကျ) နိုင်၏ဟူ၍ မဆိုသင့်။

သကဝါဒီ။ ။ရဟန္တာသည် မဖြေရှင်း မနှောင်ဖွဲ့ပဲ ဖြေရှင်းပြီး၍ တည်သည် မဟုတ် ပါလော။

ပရဝါဒီ။ ။ဪ ဟုတ်ပါ၏။

သကဝါဒီ။ ။အရှင်ပရဝါဒီ ရဟန္တာသည် မဖြေရှင်း မနှောင်ဖွဲ့ပဲ ဖြေရှင်းပြီး၍တည်ပါမူ ရဟန္တာသည် ရဟန္တာအဖြစ်မှ ဆုတ်ယုတ်(လျော့ကျ)နိုင်၏ဟူ၍ မဆိုသင့်။

သကဝါဒီ။ ။ရဟန္တာသည် မမှတ်လှင့် မပေါင်းစည်းပဲ မှတ်လှင့်ပြီး၍ တည်သည်မဟုတ် ပါလော။

ပရဝါဒီ။ ။ဪ ဟုတ်ပါ၏။

သကဝါဒီ။ ။အရှင်ပရဝါဒီ ရဟန္တာသည် မမှတ်လှင့် မပေါင်းစည်းပဲ မှတ်လှင့်ပြီး၍တည်ခဲ့ပါမူ ရဟန္တာသည် ရဟန္တာအဖြစ်မှ ဆုတ်ယုတ်(လျော့ကျ)နိုင်၏ဟူ၍ မဆိုသင့်တော့ပေ။

ပရိယာဇ်ကဏ္ဍ ပြီး၏။

၃-ဗြဟ္မစရိယကထာ

၁-သုဒ္ဓဗြဟ္မစရိယကထာ

၂၆၉။ သကဝါဒီ။ ။နတ်ဗြဟ္မာတို့၌ မြတ်သော အကျင့်ကို ကျင့်သုံးမှု မရှိပါသလော^၁။
ပရဝါဒီ။ ။ဩဋ္ဌ် မရှိပါ^၂။

သကဝါဒီ။ ။အလုံးစုံသော နတ်ဗြဟ္မာတို့သည် အရိယိုကုန်သလော၊ ဆုံ့ အကုန်သလော၊ သိကြားမှုမရှိကုန်သလော၊ လက်ဖြင့်ပြောဆိုရကုန်သလော၊ ကောင်းစွာ ပြောဆိုအပ်သောစကား မကောင်းသဖြင့် ပြောဆိုအပ်သော စကားတို့၏အနက် (အဓိပ္ပါယ်)ကို သိခြင်းငှါ မစွမ်းနိုင်ကုန် သလော^၃၊ အလုံးစုံသော နတ်ဗြဟ္မာတို့သည် ဘုရား၌ မကြည်ညိုကုန်သလော၊ တရား၌ မကြည်ညို ကုန်သလော၊ သံဃာ၌ မကြည်ညိုကုန်သလော၊ ဘုန်းတော်ကြီးတော်မူသော ဘုရားရှင်ကို မဆည်း ကပ်ကုန်သလော၊ ဘုန်းတော်ကြီးတော်မူသော ဘုရားရှင်ကို ပြဿနာမမေးကုန်သလော၊ ဘုန်းတော် ကြီးတော်မူသော ဘုရားရှင် ပြောဆိုအပ်သော ပြဿနာ၌ မနှစ်သက်ကုန်သလော။

အလုံးစုံသော နတ်ဗြဟ္မာတို့သည် ပိတ်ပင်တတ်သော ကံနှင့် ပြည့်စုံကုန်သလော၊ ပိတ်ပင်တတ် သော ကိလေသာနှင့် ပြည့်စုံကုန်သလော၊ ပိတ်ပင်တတ်သော အကျိုးဝိပါက်နှင့် ပြည့်စုံကုန်သလော၊ သဒ္ဓါထရားမရှိကုန်သလော၊ လိုလားမှုဆန္ဒမရှိကုန်သလော၊ ပညာမရှိကုန်သလော၊ ကုသိုလ်တရား တို့၌ မဖောက်မပြန်ခြင်း သဘောရှိသော မဂ်ဟူသော နိယာမသို့ ရောက်ခြင်းငှါ မထိုက်တန်ကုန် သလော။

အလုံးစုံသော နတ်ဗြဟ္မာတို့သည် အမိကို သတ်ကုန်သလော၊ အဖကို သတ်ကုန်သလော၊ ရဟန္တာကို သတ်ကုန်သလော၊ (ဘုရားရှင်၌) သွေးစိမ်းတည်စေကုန်သလော၊ သံဃာကို ကဲ့ပြားစေ ကုန်သလော။

အလုံးစုံသော နတ်ဗြဟ္မာတို့သည် (သူတပါးအသက်ကို) သတ်လေ့ရှိကုန်သလော၊ မပေးအပ် စော့ ပရုဿဥစ္စာကို ခိုးယူလေ့ရှိကုန်သလော၊ ကာမတို့၌ မှားယွင်းစွာ ကျင့်ကုန်သလော၊ မုသား ပြောလေ့ရှိကုန်သလော၊ ဂုံးထိုက်သော စကားရှိကုန်သလော၊ ကြမ်းတမ်းသော စကားရှိ ကုန်သလော၊ အကျိုးစီးပွား ပျက်စီးထတ်သော စကားကို ပြောဆိုလေ့ရှိကုန်သလော၊ (သူတပါး

၁။ မြတ်သောအကျင့်ကို ကျင့်သုံးမှု 'ဗြဟ္မစရိယဝါသ' ဟူသည် မဂ်ကိုပွားများစေမှုနှင့် ရှင်အဖြစ် ရဟန်း အဖြစ်တည်း၊ ရှင်အဖြစ် ရဟန်းအဖြစ်သည် နတ်အားလုံးတို့၌ မရှိနိုင်၊ မဂ်ကိုပွားများစေမှုသည်ကား အသည်သတ် ဗြဟ္မာတို့အားသာမရှိ၊ အခြားသောနတ်ဗြဟ္မာတို့၌ မတားမြစ်အပ်ပါ။ သမ္ဘိတိယ ဆရာတို့သည်ကား ပရနိဗ္ဗိတဝသ ဝတ္တိနတ်ပြည်မှစ၍ အထက် ဗြဟ္မာပြည်တို့၌ မဂ္ဂဗြဟ္မစရိယလည်း မရှိဟု အယူရှိကြကုန်၏။ ထိုဆရာတို့ကို ရည်ရွယ်၍ သကဝါဒီက မေးသည်။

၂။ ဤပရဝါဒီဟူသည် သမ္ဘိတိယဂိုဏ်းဝင်များကို ဆိုလိုသည်။

၃။ 'တိဟိ ဘိက္ခဝေ ဌာနေဟိ ဇမ္ဗေဒိပကာ မနုဿာ ဥတ္တရကုရုကေ စ မနုဿေ အဓိဂ္ဂဏန္တိ ဒေဝေ စ တာဝတိ သေ။ ကတမဟိ တိဟိ သူရာ သတိမဇ္ဈော ဣစ ဗြဟ္မစရိယဝါသော' ဟူသော သုတ်ကို နှို၍ ဗြဟ္မစရိယဝါသ နှစ်မျိုး လုံးပင် နတ်တို့၌ မရှိကုန်ဟု ဖြစ်သော ဝါဒ၏ အစွမ်းအားဖြင့် ပရဝါဒီက ဝန်ခံသည်။

၄။ ဗြဟ္မစရိယနှစ်ပါးတို့၏ အန္တရာယ်ကို ပြုတတ်ကုန်သော တရားတို့၏အစွမ်းအားဖြင့် သကဝါဒီကမေးသည်။

၁-သုခဗြဟ္မစရိယကထာ

ပစ္စည်းကို) ရှေးရှုကြံစည်လေ့ရှိကုန်သလော၊ ပျက်စီးစေလိုသော စိတ်ရှိကုန်သလော၊ မှားယွင်းသော အယူဝါဒရှိကုန်သလော။

ပရဝါဒီ။ ။ ဤသို့ကား မဆိုသင့်ပါ။ ။

သကဝါဒီ။ ။ အရိမယိုသော နတ်ဗြဟ္မာတို့သည် မဆွံ့မအသော နတ်ဗြဟ္မာတို့သည် သိကြားမရှိသော နတ်ဗြဟ္မာတို့သည် လက်ဖြင့် မပြောဆိုရသော နတ်ဗြဟ္မာတို့သည် ကောင်းစွာ ပြောအပ်သောစကား မကောင်းသဖြင့် ပြောအပ်သော စကားတို့၏အနက် (အဓိပ္ပါယ်) ကို သိခြင်းငှါ စွမ်းနိုင်သော နတ်ဗြဟ္မာတို့သည် ရှိကုန်သည် မဟုတ်ပါ လော။

ဘုရား၌ ကြည်ညိုသော နတ်ဗြဟ္မာတို့သည် တရား၌ ကြည်ညိုသော သံဃာ၌ ကြည်ညိုသော ဘုန်းတော်ကြီးတော်မူသော ဘုရားရှင်ကို ဆည်းကပ်သော ဘုန်းတော်ကြီးတော်မူသော ဘုရားရှင်ကို ပြဿနာမေးကုန်သော ဘုန်းတော်ကြီးတော်မူသော ဘုရားရှင် ပြဿနာကို ပြေဆိုအပ်သော် နှစ်သက်ကုန်သော နတ်ဗြဟ္မာတို့သည် ရှိကုန်သည် မဟုတ်ပါလော။

ပိတ်ပင်တတ်သော ကံနှင့်မပြည့်စုံကုန်သော နတ်ဗြဟ္မာတို့သည် ပိတ်ပင်တတ်သော ကိလေသာနှင့် မပြည့်စုံကုန်သော ပိတ်ပင်တတ်သော အကျိုး 'ဝိပါက်' နှင့်မပြည့်စုံကုန်သော ယုံကြည်မှု 'သဒ္ဓါ' တရားရှိကုန်သော လိုလားမှု 'ဆန္ဒ' ရှိကုန်သော ပညာရှိကုန်သော ကုသိုလ်တရားတို့၌ မဖောက်ပြန်ခြင်း သဘောရှိသော မဂ်ဟူသော နိယာမသို့ ရောက်ခြင်းငှါ ထိုက်တန်ကုန်သော နတ်ဗြဟ္မာတို့သည် ရှိကုန်သည် မဟုတ်ပါလော။

အဓိကို မသတ်ကုန်သော နတ်ဗြဟ္မာတို့သည် အဖကို မသတ်ကုန်သော ရဟန္တာကို မသတ်ကုန်သော (ဘုရားရှင်၌) သွေးစိမ်းမတည်စေကုန်သော သံဃာကို မကွဲပြားစေကုန်သော နတ်ဗြဟ္မာတို့သည် ရှိကုန်သည် မဟုတ်ပါလော။

သူတပါးအသက်ကို သတ်လေ့မရှိကုန်သော နတ်ဗြဟ္မာတို့သည် မပေးအပ်သော ပစ္စည်းဥစ္စာကို ခိုးယူလေ့မရှိကုန်သော ကာမဂုဏ်တို့၌ မှားယွင်းစွာ ကျင့်လေ့မရှိကုန်သော မုသားပြောဆိုလေ့မရှိကုန်သော ဂုံးတိုက်သော စကားမရှိကုန်သော ကြမ်းတမ်းသော စကားမရှိကုန်သော အကျိုးစီးပွားကို ပျက်ဆီးတတ်သော စကားကို ပြောဆိုလေ့မရှိကုန်သော (သူတပါးဥစ္စာကို) ရှေးရှုကြံစည်လေ့မရှိကုန်သော ပျက်စီးစေလိုသော စိတ်မရှိကုန်သော မှန်ကန်သော အယူရှိကုန်သော နတ်ဗြဟ္မာတို့သည် ရှိကုန်သည် မဟုတ်ပါလော။

ပရဝါဒီ။ ။ ဩော် ရှိပါ၏။

သကဝါဒီ။ ။ အရှင်ပရဝါဒီ အရိမယိုသော နတ်ဗြဟ္မာတို့သည် မဆွံ့မအသော နတ်ဗြဟ္မာတို့သည် သိကြားမရှိသော နတ်ဗြဟ္မာတို့သည် လက်ဖြင့် မပြောဆိုရသော နတ်ဗြဟ္မာတို့သည် ကောင်းစွာ ပြောအပ်သော စကား မကောင်းသဖြင့် ပြောအပ်သော စကားတို့၏ အနက်အဓိပ္ပါယ်ကို သိခြင်းငှါ စွမ်းနိုင်သော နတ်ဗြဟ္မာသည် ရှိပါကုန်မူ။ ။ ဘုရား၌ ကြည်ညိုသော နတ်ဗြဟ္မာတို့သည် ရှိပါကုန်မူ။ ။ မှန်ကန်သော အယူရှိသော နတ်ဗြဟ္မာတို့သည် ရှိပါကုန်မူ နတ်ဗြဟ္မာတို့၌ ပြတ်စွာ အကျင့်ကို ထျင်သုံးမှု မရှိဟု မဆိုသင့်။

၂၇၀။ ပရဝါဒီ။ ။နတ်ဗြဟ္မာတို့၌ မြတ်သော အကျင့်ကို ကျင့်သုံးမှုသည် ရှိပါသလော။
သကဝါဒီ။ ။ဪ ဝှိပါဏိ။

ပရဝါဒီ။ ။ထိုနတ်ဗြဟ္မာတို့၌ ရှင်ရဟန်းအဖြစ်သည်၊ ဦးပြည်း (ခေါင်းထုံး)၏ အဖြစ်သည်၊
ထက်ရံးကို ဝတ်ရုံမှုသည်၊ သပိတ်ကို ကိုင်ဆောင်မှုသည် ရှိပါသလော၊ နတ်ဗြဟ္မာတို့၌ မြတ်စွာဘုရားတို့
ပွင့်ပါကုန်သလော၊ ပစ္စေကဗုဒ္ဓါတို့ ပွင့်ပါကုန်သလော၊ သာဝကအစုံသည် ဖြစ်ပေါ်ပါသလော။

သကဝါဒီ။ ။ဤသို့ကား မဆိုသင့်ပါ။ပ။

သကဝါဒီ။ ။နတ်ဗြဟ္မာတို့၌ ရှင်ရဟန်းအဖြစ်သည် မရှိဟု နှလုံးပြု၍ နတ်ဗြဟ္မာတို့၌ မြတ်
သော အကျင့်ကို ကျင့်သုံးမှု မရှိပါသလော။

ပရဝါဒီ။ ။ဪ ဝှိပါ။

သကဝါဒီ။ ။အကြင်ဘုံ၌ ရှင်ရဟန်းအဖြစ်သည် ရှိ၏၊ ထိုဘုံ၌သာလျှင် မြတ်သောအကျင့်ကို
ကျင့်သုံးမှု ရှိပါသလော၊ အကြင်ဘုံ၌ ရှင်ရဟန်းအဖြစ်သည် မရှိ၊ ထိုဘုံ၌ မြတ်သောအကျင့်ကို
ကျင့်သုံးမှု မရှိပါသလော။

ပရဝါဒီ။ ။ဤသို့ကား မဆိုသင့်ပါ။ပ။

သကဝါဒီ။ ။အကြင်ဘုံ၌ ရှင်ရဟန်းအဖြစ်သည် ရှိ၏၊ ထိုဘုံ၌သာလျှင် မြတ်သောအကျင့်ကို
ကျင့်သုံးမှုသည် ရှိပါသလော၊ အကြင်ဘုံ၌ ရှင်ရဟန်းအဖြစ်သည် မရှိ၊ ထိုဘုံ၌ မြတ်သောအကျင့်ကို
ကျင့်သုံးမှုသည် မရှိပါသလော။

ပရဝါဒီ။ ။ဪ ဝှိပါ။

သကဝါဒီ။ ။အကြင်ပုဂ္ဂိုလ်သည် ရှင်ရဟန်းမပြု၏၊ ထိုပုဂ္ဂိုလ်အားသာလျှင် မြတ်သောအကျင့်
ကို ကျင့်သုံးမှုရှိပါသလော၊ အကြင်ပုဂ္ဂိုလ်သည် ရှင်ရဟန်းမပြု၊ ထိုပုဂ္ဂိုလ်အား မြတ်သော
အကျင့်ကို ကျင့်သုံးမှု မရှိပါသလော။

ပရဝါဒီ။ ။ဤသို့ကား မဆိုသင့်ပါ။

သကဝါဒီ။ ။နတ်ဗြဟ္မာတို့၌ ဦးပြည်း (ခေါင်းထုံး)၏အဖြစ်သည် မရှိပါဟု နှလုံးပြု၍
နတ်ဗြဟ္မာတို့၌ မြတ်သော အကျင့်ကို ကျင့်သုံးမှု မရှိပါသလော။

ပရဝါဒီ။ ။ဪ ဝှိပါ။

သကဝါဒီ။ ။အကြင်ဘုံ၌ ဦးပြည်း (ခေါင်းထုံး)၏အဖြစ်သည် ရှိ၏၊ ထိုဘုံ၌သာလျှင်
မြတ်သော အကျင့်ကို ကျင့်သုံးမှု ရှိပါသလော၊ အကြင်ဘုံ၌ ဦးပြည်း (ခေါင်းထုံး)၏
အဖြစ်သည် မရှိ၊ ထိုဘုံ၌ မြတ်သောအကျင့်ကို ကျင့်သုံးမှု မရှိပါသလော။

ပရဝါဒီ။ ။ဤသို့ကား မဆိုသင့်ပါ။ပ။

၁။ မင်္ဂကို ပျားများစေပူ ဗြဟ္မစရိယဝါသနာသည်ကို ရည်ရွယ်၍ သကဝါဒီကဝန်ခံသည်။
၂။ မဇ္ဈိမဘုံဝန်ခံချက်၏ အဓိပ္ပာယ်ကို မမှတ်နိုင်သဖြင့် ဗုဒ္ဓဗြဟ္မစရိယ၏ အစွမ်းအားဖြင့် ပရဝါဒီက
မေးမြန်းသည်။
၃။ ထိုပုဂ္ဂိုလ်တို့နှင့် အချို့သောနတ်တို့၏မင်္ဂခြင်းကို ရည်ရွယ်၍ ပရဝါဒီကပရိက္ခေပပြု၍ မြေသည်။

သကဝါဒီ။ ။အကြင်ဘုံ၌ ဦးပြည် (ခေါင်းတုံး)၏ အဖြစ်သည် ရှိ၏။ ထိုဘုံ၌သာ မြတ်သော အကျင့်ကို ကျင့်သုံးမှု ရှိပါသလော၊ အကြင်ဘုံ၌ ဦးပြည် (ခေါင်းတုံး)၏အဖြစ်သည် မရှိ၊ ထိုဘုံ၌ မြတ်သော အကျင့်ကို ကျင့်သုံးမှု မရှိပါသလော။

ပရဝါဒီ။ ။ဪ မရှိပါ။

သကဝါဒီ။ ။အကြင်ပုဂ္ဂိုလ်သည် ဦးပြည် (ခေါင်းတုံး) သူဖြစ်၏။ ထိုပုဂ္ဂိုလ်အားသာ မြတ်သော အကျင့်ကို ကျင့်သုံးမှု ရှိပါသလော၊ အကြင်ပုဂ္ဂိုလ်သည် ဦးပြည် (ခေါင်းတုံး) သူ မဟုတ်၊ ထိုပုဂ္ဂိုလ်အား မြတ်သော အကျင့်ကို ကျင့်သုံးမှု မရှိပါသလော။

ပရဝါဒီ။ ။ဤသို့ကား မဆိုသင့်ပါ။ပ။

သကဝါဒီ။ ။နတ်ဗြဟ္မာတို့၌ သင်္ကန်းဝတ်ရုံမှသည် မရှိဟု နှလုံးပြု၍ နတ်ဗြဟ္မာတို့၌ မြတ်သော အကျင့်ကို ကျင့်သုံးမှု မရှိပါသလော။

ပရဝါဒီ။ ။ဪ မရှိပါ။

သကဝါဒီ။ ။အကြင်ဘုံ၌ သင်္ကန်းဝတ်ရုံမှ ရှိ၏။ ထိုဘုံ၌သာ မြတ်သော အကျင့်ကို ကျင့်သုံးမှု ရှိပါသလော၊ အကြင်ဘုံ၌ သင်္ကန်းဝတ်ရုံမှ မရှိ၊ ထိုဘုံ၌ မြတ်သော အကျင့်ကို ကျင့်သုံးမှု မရှိပါသလော။

ပရဝါဒီ။ ။ဤသို့ကား မဆိုသင့်ပါ။ပ။

သကဝါဒီ။ ။အကြင်ဘုံ၌ သင်္ကန်းဝတ်ရုံမှ ပြီး၏။ ထိုဘုံ၌သာ မြတ်သော အကျင့်ကို ကျင့်သုံးမှု ရှိပါသလော၊ အကြင်ဘုံ၌ သင်္ကန်းဝတ်ရုံမှ မရှိ၊ ထိုဘုံ၌ မြတ်သော အကျင့်ကို ကျင့်သုံးမှု မရှိပါသလော။

ပရဝါဒီ။ ။ဪ မရှိပါ။

သကဝါဒီ။ ။အကြင်ပုဂ္ဂိုလ်သည် သင်္ကန်းကို ဝတ်ရုံ၏။ ထိုပုဂ္ဂိုလ်အားသာလျှင် မြတ်သော အကျင့်ကို ကျင့်သုံးမှု ရှိပါသလော၊ အကြင်ပုဂ္ဂိုလ်သည် သင်္ကန်းကို မဝတ်ရုံ၊ ထိုပုဂ္ဂိုလ်အား မြတ်သော အကျင့်ကို ကျင့်သုံးမှု မရှိပါသလော။

ပရဝါဒီ။ ။ဤသို့ကား မဆိုသင့်ပါ။ပ။

သကဝါဒီ။ ။နတ်ဗြဟ္မာတို့၌ သပိတ်ဆောင်မှု မရှိဟု နှလုံးပြု၍ နတ်ဗြဟ္မာတို့၌ မြတ်သော အကျင့်ကို ကျင့်သုံးမှု မရှိပါသလော။

ပရဝါဒီ။ ။ဪ မရှိပါ။

သကဝါဒီ။ ။အကြင်ဘုံ၌ သပိတ်ဆောင်မှု ရှိ၏။ ထိုဘုံ၌သာ မြတ်သော အကျင့်ကို ကျင့်သုံးမှု ရှိပါသလော၊ အကြင်ဘုံ၌ သပိတ်ဆောင်မှုသည် မရှိ၊ ထိုဘုံ၌ မြတ်သော အကျင့်ကို ကျင့်သုံးမှု မရှိပါသလော။

ပရဝါဒီ။ ။ဤသို့ကား မဆိုသင့်ပါ။ပ။

သကဝါဒီ။ ။အကြင်ဘုံ၌ သပိတ်ဆောင်မှုသည် ရှိ၏။ ထိုဘုံ၌သာ မြတ်သော အကျင့်ကို ကျင့်သုံးမှု ရှိပါသလော၊ အကြင်ဘုံ၌ သပိတ်ဆောင်မှု မရှိ၊ ထိုဘုံ၌ မြတ်သော အကျင့်ကို ကျင့်သုံးမှု မရှိပါသလော။

ပရဝါဒီ။ ။ဪ မရှိပါ။

သကဝါဒီ။ ။အကြင်ပုဂ္ဂိုလ်သည် သပိတ်ကိုဆောင်၏။ထိုပုဂ္ဂိုလ်အားသာ မြတ်သော အကျင့်ကို ကျင့်သုံးမှု ရှိပါသလော၊ အကြင်ပုဂ္ဂိုလ်သည် သပိတ်ကို မဆောင်၊ ထိုပုဂ္ဂိုလ်အား မြတ်သော အကျင့်ကို ကျင့်သုံးမှု မရှိပါသလော။

ပရဝါဒီ။ ။ဤသို့ကား မဆိုသင့်ပါ။ပ။

သကဝါဒီ။ ။နတ်ဗြဟ္မာတို့၌ မြတ်စွာဘုရားတို့သည် မပွင့်ကုန်ဟု နှလုံးပြု၍ နတ်ဗြဟ္မာတို့၌ မြတ်သောအကျင့်ကို ကျင့်သုံးမှု မရှိပါသလော။

ပရဝါဒီ။ ။ဪ ဖြစ်ပါ။

သကဝါဒီ။ ။အကြင်ဘုံ၌ မြတ်စွာဘုရားတို့သည် ပွင့်ကုန်၏။ ထိုဘုံ၌သာလျှင် မြတ်သော အကျင့်ကို ကျင့်သုံးမှု ရှိပါသလော၊ အကြင်ဘုံ၌ မြတ်စွာဘုရားတို့သည် မပွင့်ကုန်၊ ထိုဘုံ၌ မြတ်သောအကျင့်ကို ကျင့်သုံးမှု မရှိပါသလော။

ပရဝါဒီ။ ။ဤသို့ကား မဆိုသင့်ပါ။ပ။

သကဝါဒီ။ ။အကြင်ဘုံ၌ မြတ်စွာဘုရားတို့သည် ပွင့်ကုန်၏။ ထိုဘုံ၌သာလျှင် မြတ်သော အကျင့်ကို ကျင့်သုံးမှု ရှိပါသလော၊ အကြင်ဘုံ၌ မြတ်စွာဘုရားတို့သည် မပွင့်ကုန်၊ ထိုဘုံ၌ မြတ်သော အကျင့်ကို ကျင့်သုံးမှု မရှိပါသလော။

ပရဝါဒီ။ ။ဪ ဖြစ်ပါ။

သကဝါဒီ။ ။မြတ်စွာဘုရားသည် လုမ္ဗိနီဥယျာဉ်၌ ဖွားတော်မူ၏။ ဗောဓိပင်ရင်း၌ ဘုရားဖြစ်တော်မူ၏။မြတ်စွာဘုရားသည် ဗာရာဏသီပြည်၌ တရားစကြာကို လည်စေတော်မူအပ်ပြီ။ထိုအရပ်တို့၌သာလျှင် မြတ်သောအကျင့်ကို ကျင့်သုံးမှု ရှိပါသလော၊ အခြားအရပ်၌ မြတ်သော အကျင့်ကို ကျင့်သုံးမှု မရှိပါသလော။

ပရဝါဒီ။ ။ဤသို့ကား မဆိုသင့်ပါ။ပ။

သကဝါဒီ။ ။နတ်ဗြဟ္မာတို့၌ ပစ္စေကဗုဒ္ဓါတို့သည် မပွင့်ကုန်ဟု နှလုံးပြု၍ နတ်ဗြဟ္မာတို့၌ မြတ်သောအကျင့်ကို ကျင့်သုံးမှုသည် မရှိပါသလော။

ပရဝါဒီ။ ။ဪ ဖြစ်ပါ။

သကဝါဒီ။ ။အကြင်ဘုံ၌ ပစ္စေကဗုဒ္ဓါတို့သည် ပွင့်ကုန်၏။ ထိုဘုံ၌သာလျှင် မြတ်သော အကျင့်ကို ကျင့်သုံးမှု ရှိပါသလော၊ အကြင်ဘုံ၌ ပစ္စေကဗုဒ္ဓါတို့သည် မပွင့်ကုန်၊ ထိုဘုံ၌ မြတ်သော အကျင့်ကို ကျင့်သုံးမှု မရှိပါသလော။

ပရဝါဒီ။ ။ဤသို့ကား မဆိုသင့်ပါ။

သကဝါဒီ။ ။အကြင်ဘုံ၌ ပစ္စေကဗုဒ္ဓါတို့သည် ပွင့်ကုန်၏။ ထိုဘုံ၌သာလျှင် မြတ်သော အကျင့်ကို ကျင့်သုံးမှု ရှိပါသလော၊ အကြင်ဘုံ၌ ပစ္စေကဗုဒ္ဓါတို့သည် မပွင့်ကုန်၊ ထိုဘုံ၌ မြတ်သောအကျင့်ကို ကျင့်သုံးမှု မရှိပါသလော။

ပရဝါဒီ။ ။ဪ ဖြစ်ပါ။

သကဝါဒီ။ ။မဇ္ဈိမဇနပုဒ်တို့၌ ပစ္စေကဗုဒ္ဓါတို့သည် ပွင့်ကုန်၏။ ထိုမဇ္ဈိမဇနပုဒ်တို့၌သာလျှင် မြတ်သောအကျင့်ကို ကျင့်သုံးမှုသည် ရှိပါသလော၊ အခြားအရပ်တို့၌ မြတ်သောအကျင့်ကို ကျင့်သုံးမှု မရှိပါသလော။

ပရဝါဒီ။ ။ဤသို့ကား မဆိုသင့်ပါ။ပ။

သကဝါဒီ။ ။နတ်ဗြဟ္မာတို့၌ သာဝကအစုံသည် မဖြစ်ပေါ်ဟု နှလုံးပြု၍ နတ်ဗြဟ္မာတို့၌ မြတ်သော အကျင့်ကို ကျင့်သုံးမှု မရှိပါသလော။

ပရဝါဒီ။ ။ဪ မရှိပါ။

သကဝါဒီ။ ။အကြင်ဘုံ၌ သာဝကအစုံသည် ဖြစ်ပေါ်၏။ ထိုဘုံ၌သာလျှင် မြတ်သော အကျင့်ကို ကျင့်သုံးမှု ရှိပါသလော။ အကြင်ဘုံ၌ သာဝကအစုံသည် မဖြစ်ပေါ်။ ထိုဘုံ၌ မြတ်သော အကျင့်ကို ကျင့်သုံးမှု မရှိပါသလော။

ပရဝါဒီ။ ။ဤသို့ကား မဆိုသင့်ပါ။ပ။

သကဝါဒီ။ ။အကြင်ဘုံ၌ သာဝကအစုံသည် ဖြစ်ပေါ်၏။ ထိုဘုံ၌သာလျှင် မြတ်သော အကျင့်ကို ကျင့်သုံးမှု ရှိပါသလော။ အကြင်ဘုံ၌ သာဝကအစုံသည် မဖြစ်ပေါ်။ ထိုဘုံ၌ မြတ်သော အကျင့်ကို ကျင့်သုံးမှု မရှိပါသလော။

ပရဝါဒီ။ ။ဪ မရှိပါ။

သကဝါဒီ။ ။မာဂတောင်းတို့၌ သာဝကအစုံသည် ဖြစ်ပေါ်၏။ ထိုမာဂတောင်းတို့၌သာလျှင် မြတ်သောအကျင့်ကို ကျင့်သုံးမှုရှိပါသလော။ အခြားအရပ်တို့၌ မြတ်သောအကျင့်ကို ကျင့်သုံးမှု မရှိပါသလော။

ပရဝါဒီ။ ။ဤသို့ကား မဆိုသင့်ပါ။ပ။

၂၇၁။ ပရဝါဒီ။ ။နတ်ဗြဟ္မာတို့၌ မြတ်သော အကျင့်ကို ကျင့်သုံးမှု ရှိပါသလော။

သကဝါဒီ။ ။ဪ ရှိပါ၏။

ပရဝါဒီ။ ။အလုံးစုံသော နတ်ဗြဟ္မာတို့၌ မြတ်သောအကျင့်ကို ကျင့်သုံးမှု ရှိပါသလော။

သကဝါဒီ။ ။ဤသို့ကား မဆိုသင့်ပါ။

သကဝါဒီ။ ။လူတို့၌ မြတ်သောအကျင့်ကို ကျင့်သုံးမှု ရှိပါသလော။

ပရဝါဒီ။ ။ဪ ရှိပါ၏။

သကဝါဒီ။ ။အလုံးစုံသော လူတို့၌ မြတ်သော အကျင့်ကို ကျင့်သုံးမှု ရှိပါသလော။

ပရဝါဒီ။ ။ဤသို့ကား မဆိုသင့်ပါ။ပ။

ပရဝါဒီ။ ။နတ်ဗြဟ္မာတို့၌ မြတ်သောအကျင့်ကို ကျင့်သုံးမှု ရှိပါသလော။

သကဝါဒီ။ ။ဪ ရှိပါ၏။

ပရဝါဒီ။ ။အသညသတ်ဗြဟ္မာတို့၌ မြတ်သောအကျင့်ကို ကျင့်သုံးမှု ရှိပါသလော။

သကဝါဒီ။ ။ဤသို့ကား မဆိုသင့်ပါ။ပ။

၁။ မဂ်ကို ပါးများစေမှုရှိသည်ကို ရည်ရွယ်၍ သကဝါဒီက ဝန်ခံသည်။
၂။ အသညသတ်ဗြဟ္မာတို့ကို ရည်ရွယ်၍ သကဝါဒီက ပဋိက္ခေပပြု၍ ဖြေပြန်သည်။
၃။ ဗျူဟိပ်ကျန်းသူ ကျန်းသားတို့ကို ရည်ရွယ်၍ ပရဝါဒီက ဝန်ခံသည်။
၄။ ပစ္စန္ဒထုတ်နေသူတို့ကို ရည်ရွယ်၍ ပရဝါဒီက ပဋိက္ခေပပြု၍ ဖြေသည်။

သကဝါဒီ။ ။လူတို့၌ မြတ်သော အကျင့်ကို ကျင့်သုံးမှု ရှိပါသလော။

ပရဝါဒီ။ ။ဪ ဝှိပါ၏။

သကဝါဒီ။ ။ရဟန်း၊ ရဟန်းမိန်းမ ဥပါသကာ ဥပါသိကာမတို့၏ မြတ်ပေါ်လာမှုမရှိသော ပစ္စန္ဓထုတ်နေပုဒ်နှင့်ပစ္စန္ဓထုတ်နေပုဒ်နေ မသိ မလိမ္မာသောလူတို့၌ မြတ်သောအကျင့်ကို ကျင့်သုံးမှု ရှိပါသလော။

ပရဝါဒီ။ ။ဤသို့ကား မဆိုသင့်ပါ။

ပရဝါဒီ။ ။နတ်ဗြဟ္မာတို့၌ မြတ်သောအကျင့်ကို ကျင့်သုံးမှု ရှိပါသလော။

သကဝါဒီ။ ။မြတ်သောအကျင့်ကို ကျင့်သုံးမှုရှိသော နတ်ဗြဟ္မာတို့သည်လည်း ရှိကုန်၏။ မြတ်သောအကျင့်ကို ကျင့်သုံးမှု မရှိသောနတ်ဗြဟ္မာတို့သည်လည်း ရှိကုန်၏။

ပရဝါဒီ။ ။အသညသတ်ဗြဟ္မာတို့၌ မြတ်သောအကျင့်ကို ကျင့်သုံးမှု ရှိကုန်သော ဗြဟ္မာတို့လည်း ရှိကုန်သလော၊ မြတ်သောအကျင့်ကို ကျင့်သုံးမှုမရှိကုန်သော ဗြဟ္မာတို့လည်း ရှိကုန်သလော၊ သညသတ်ဗြဟ္မာတို့၌ မြတ်သောအကျင့်ကို ကျင့်သုံးမှုရှိကုန်သောဗြဟ္မာတို့လည်း ရှိကုန်သလော၊ မြတ်သောအကျင့်ကို ကျင့်သုံးမှု မရှိသော ဗြဟ္မာတို့လည်း ရှိကုန်သလော။

သကဝါဒီ။ ။ဤသို့ကား မဆိုသင့်ပါ။

ပရဝါဒီ။ ။နတ်ဗြဟ္မာတို့၌ မြတ်သောအကျင့်ကို ကျင့်သုံးမှုရှိသော နတ်ဗြဟ္မာတို့သည်ရှိကုန်သလော၊ မြတ်သောအကျင့်ကို ကျင့်သုံးမှု မရှိသော နတ်ဗြဟ္မာတို့လည်း ရှိကုန်သလော။

သကဝါဒီ။ ။ဪ ဝှိပါ၏။

ပရဝါဒီ။ ။အဘယ်နတ်ဗြဟ္မာ၌ ရှိပါသနည်း၊ အဘယ်နတ်ဗြဟ္မာ၌ မရှိပါသနည်း။

သကဝါဒီ။ ။အသညသတ်ဗြဟ္မာတို့၌ မြတ်သောအကျင့်ကို ကျင့်သုံးမှု မရှိ၊ သညသတ်ဗြဟ္မာတို့၌ မြတ်သော အကျင့်ကို ကျင့်သုံးမှု ရှိ၏။

ပရဝါဒီ။ ။အသညသတ်ဗြဟ္မာတို့၌ မြတ်သောအကျင့်ကို ကျင့်သုံးမှု မရှိပါသလော။

သကဝါဒီ။ ။ဪ ဝှိပါ။

ပရဝါဒီ။ ။သညသတ်ဗြဟ္မာတို့၌ မြတ်သော အကျင့်ကို ကျင့်သုံးမှု မရှိပါသလော။

သကဝါဒီ။ ။ဤသို့ကား မဆိုသင့်ပါ။

ပရဝါဒီ။ ။သညသတ်ဗြဟ္မာတို့၌ မြတ်သောအကျင့်ကို ကျင့်သုံးမှု ရှိပါသလော။

သကဝါဒီ။ ။ဪ ဝှိပါ၏။

ပရဝါဒီ။ ။အသညသတ် ဗြဟ္မာတို့၌ မြတ်သော အကျင့်ကို ကျင့်သုံးမှု ရှိပါသလော။

သကဝါဒီ။ ။ဤသို့ကား မဆိုသင့်ပါ။

သကဝါဒီ။ ။လူတို့၌ မြတ်သောအကျင့်ကို ကျင့်သုံးမှု ရှိပါသလော။

ပရဝါဒီ။ ။မြတ်သောအကျင့်ကို ကျင့်သုံးမှု ရှိသော လူတို့လည်း ရှိကုန်၏၊ မြတ်သောအကျင့်ကို ကျင့်သုံးမှုမရှိသော လူတို့လည်း ရှိကုန်၏။

သကဝါဒီ။ ။ရဟန်း ရဟန်းမိန်းမ ဥပါသကာ ဥပါသိကာမတို့၏ ဖြစ်ပေါ်လာမှုမရှိသော ပစ္စန္ဓထုတ်လုပ်ပုံနှင့် ပစ္စန္ဓထုတ်လုပ်ပုံနေ မသိမလိမ္မာသော လူရိုင်းတို့၌ မြတ်သော အကျင့်ကို ကျင့်သုံးမှု ရှိသော လူတို့လည်း ရှိကုန်သလော၊ မြတ်သောအကျင့်ကို ကျင့်သုံးမှု မရှိသော လူတို့လည်း ရှိကုန်သလော၊ မဇ္ဈိမဇနပုဒ်တို့၌ မြတ်သောအကျင့်ကို ကျင့်သုံးမှုမရှိသော လူတို့လည်း ရှိကုန်သလော၊ မြတ်သောအကျင့်ကို ကျင့်သုံးမှုမရှိသော လူတို့လည်း ရှိကုန်သလော။

ပရဝါဒီ။ ။ဤသို့ကား မဆိုသင့်ပါ။

သကဝါဒီ။ ။လူတို့၌ မြတ်သောအကျင့်ကို ကျင့်သုံးမှုမရှိသော လူတို့လည်း ရှိကုန်သလော၊ မြတ်သော အကျင့်ကို ကျင့်သုံးမှုမရှိသော လူတို့လည်း ရှိကုန်သလော။

ပရဝါဒီ။ ။ဪ ရှိပါ၏။

သကဝါဒီ။ ။အဘယ်အရပ်တို့၌ ရှိပါသနည်း၊ အဘယ်အရပ်တို့၌ မရှိပါသနည်း။

ပရဝါဒီ။ ။ရဟန်း ရဟန်းမိန်းမ ဥပါသကာ ဥပါသိကာမတို့၏ ဖြစ်ပေါ်လာမှုမရှိသော ပစ္စန္ဓထုတ်လုပ်ပုံနှင့် ပစ္စန္ဓထုတ်လုပ်ပုံနေ မသိမလိမ္မာသော လူရိုင်းတို့၌ မြတ်သောအကျင့်ကို ကျင့်သုံးမှု မရှိကုန်၊ မဇ္ဈိမဇနပုဒ်တို့၌ မြတ်သော အကျင့်ကို ကျင့်သုံးမှုသည် ရှိကုန်၏။

သကဝါဒီ။ ။ရဟန်း ရဟန်းမိန်းမ ဥပါသကာ ဥပါသိကာမတို့၏ ဖြစ်ပေါ်လာမှုမရှိသော ပစ္စန္ဓထုတ်လုပ်ပုံနှင့် ပစ္စန္ဓထုတ်လုပ်ပုံနေ မသိမလိမ္မာသော လူရိုင်းတို့၌ မြတ်သောအကျင့်ကို ကျင့်သုံးမှု မရှိပါသလော။

ပရဝါဒီ။ ။ဪ မရှိပါ။

သကဝါဒီ။ ။မဇ္ဈိမဇနပုဒ်တို့၌ မြတ်သောအကျင့်ကို ကျင့်သုံးမှု မရှိပါသလော။

ပရဝါဒီ။ ။ဤသို့ကား မဆိုသင့်ပါ။

သကဝါဒီ။ ။မဇ္ဈိမဇနပုဒ်တို့၌ မြတ်သောအကျင့်ကို ကျင့်သုံးမှု ရှိပါသလော။

ပရဝါဒီ။ ။ဪ ရှိပါ၏။

သကဝါဒီ။ ။ရဟန်း ရဟန်းမိန်းမ ဥပါသကာ ဥပါသိကာမတို့၏ ဖြစ်ပေါ်လာမှုမရှိသော ပစ္စန္ဓထုတ်လုပ်ပုံနှင့် ပစ္စန္ဓထုတ်လုပ်ပုံနေ မသိမလိမ္မာသော လူရိုင်းတို့၌ မြတ်သောအကျင့်ကို ကျင့်သုံးမှု ရှိကုန်သလော။

ပရဝါဒီ။ ။ဤသို့ကား မဆိုသင့်ပါ။

ပရဝါဒီ။ ။နတ်ဗြဟ္မာတို့၌ မြတ်သော အကျင့်ကို ကျင့်သုံးမှု ရှိပါသလော။

သကဝါဒီ။ ။ဪ ရှိပါ၏။

ပရဝါဒီ။ ။“ရဟန်းတို့ အကြောင်းသုံးပါးတို့ဖြင့် ဇမ္ဗူဒိပ်ကျွန်းသားဖြစ်သော လူတို့သည် ဥစ္စာရကုရုကျွန်းသားဖြစ်သော လူတို့ကို၎င်း တာဝတိံသာ နတ်တို့ကို၎င်း လွှမ်းမိုးနိုင်ကုန်၏။ အဘယ်အကြောင်းသုံးပါးတို့ဖြင့် လွှမ်းမိုးနိုင်ကုန်သနည်း၊ ရဲရင့်ကုန်၏၊ သတိရှိကုန်၏၊ ဤ (ဇမ္ဗူဒိပ်)၌ မြတ်သောအကျင့်ကို ကျင့်သုံးမှုသည် ရှိ၏။ ဤအကြောင်းသုံးပါးတို့ဖြင့် လွှမ်းမိုးနိုင်ကုန်၏”။ ဤသို့လျှင် မြတ်စွာဘုရား ဟောတော်မူအပ်၏ဟူသော သုတ္တန်(ပါဠိ)ရှိသည်သာလျှင် မဟုတ်ပါလော။

သကဝါဒီ။ ။ဪ ရှိပါ၏။

ပရဝါဒီ။ ။ထို့ကြောင့်ပင် နတ်ဗြဟ္မာတို့၌ မြတ်သောအကျင့်ကို ကျင့်သုံးမှု မရှိ။

သကဝါဒီ။ ။ဤ(ဇမ္ဗူဒီပ)ကျွန်း၌ မြတ်သော အကျင့်ကို ကျင့်သုံးမှု ရှိ၏ဟူသော စကားကို သာဝတ္ထိမြို့၌ မြတ်စွာဘုရား ဟောအပ်သည် မဟုတ်ပါသလော။

ပရဝါဒီ။ ။ဪ ဟောအပ်ပါ၏။

သကဝါဒီ။ ။သာဝတ္ထိမြို့၌သာ မြတ်သောအကျင့်ကို ကျင့်သုံးမှု ရှိပါသလော၊ အခြား အရပ်တို့၌ မြတ်သောအကျင့်ကို ကျင့်သုံးမှု မရှိပါသလော။

ပရဝါဒီ။ ။ဤသို့ကား မဆိုသင့်ပါ။

၂၇၂။ သကဝါဒီ။ ။အနာဂါမ်ပုဂ္ဂိုလ်သည် အောက်ပိုင်းသံယောဇဉ်ငါးပါးတို့ကို ပယ်ရှား အပ်ကုန်၏။ အထက်ပိုင်း သံယောဇဉ် ငါးပါးတို့ကိုကား မပယ်အပ်ကုန်သေး။ ဤလူ့ ဘုံမှ စုတေ၍ ထိုဗြဟ္မာ့ဘုံ၌ ဖြစ်သော အနာဂါမ်ပုဂ္ဂိုလ်အား အဘယ်ဘုံ၌ အရဟတ္တဖိုလ်ဖြစ်ပေါ်ပါသနည်း။

ပရဝါဒီ။ ။ထိုဗြဟ္မာ့ဘုံ၌ပင် ဖြစ်ပါသည်။

သကဝါဒီ။ ။အရှင်ပရဝါဒီ အနာဂါမ်ပုဂ္ဂိုလ်သည် အောက်ပိုင်းသံယောဇဉ် ငါးပါးတို့ကို ပယ်ရှားအပ်ကုန်၏။ အထက်ပိုင်း သံယောဇဉ် ငါးပါးတို့ကိုကား မပယ်အပ်ကုန်သေး။ ဤလူ့ ဘုံမှ စုတေ၍ ထိုဗြဟ္မာ့ဘုံ၌ ဖြစ်သော အနာဂါမ်ပုဂ္ဂိုလ်အား ထိုဗြဟ္မာ့ဘုံ၌ အရဟတ္တဖိုလ်ဖြစ်ပေါ်ခဲ့ပါမှု နတ်ဗြဟ္မာတို့၌ မြတ်သောအကျင့်ကို ကျင့်သုံးမှုသည် မရှိဟု မဆိုသင့်။

သကဝါဒီ။ ။အနာဂါမ်ပုဂ္ဂိုလ်သည် အောက်ပိုင်းသံယောဇဉ် ငါးပါးတို့ကို ပယ်ရှားအပ်ကုန် ၏။ အထက်ပိုင်း သံယောဇဉ်ငါးပါးတို့ကိုကား မပယ်အပ်ကုန်သေး။ ဤလူ့ ဘုံမှ စုတေ၍ ထိုဗြဟ္မာ့ဘုံ၌ဖြစ်သော အနာဂါမ်ပုဂ္ဂိုလ်အား အဘယ်ဘုံ၌ (ခန္ဓာ)ဝန်ကို ပစ်ချပါသနည်း၊ အဘယ်ဘုံ၌ ဆင်းရဲကို ပိုင်းခြား၍ သိပါသနည်း၊ အဘယ်ဘုံ၌ ကိလေသာကို ပယ်ရှားပါသနည်း၊ အဘယ်ဘုံ၌ နိဗ္ဗာန်ကို မျက်မှောက်ပြုပါသနည်း၊ အဘယ်ဘုံ၌ အရဟတ္တဖိုလ်ကို ထိုးထွင်းသိမှု ဖြစ်ပါသနည်း။

ပရဝါဒီ။ ။ထိုဗြဟ္မာ့ဘုံ၌ပင် ဖြစ်ပါသည်။

သကဝါဒီ။ ။အရှင်ပရဝါဒီ အနာဂါမ်ပုဂ္ဂိုလ်သည် အောက်ပိုင်းသံယောဇဉ် ငါးပါးတို့ကို ပယ်ရှားအပ်ကုန်၏။ အထက်ပိုင်းသံယောဇဉ်ငါးပါးတို့ကိုကား မပယ်အပ်ကုန်သေး။ ဤလူ့ ဘုံမှ စုတေ၍ ထိုဗြဟ္မာ့ဘုံ၌ ဖြစ်သော အနာဂါမ်ပုဂ္ဂိုလ်အား ထိုဗြဟ္မာ့ဘုံ၌ အရဟတ္တဖိုလ်ကို ထိုးထွင်း သိမှု ဖြစ်ခဲ့မှု နတ်ဗြဟ္မာတို့၌ မြတ်သောအကျင့်ကို ကျင့်သုံးမှု မရှိဟု မဆိုသင့်။

သကဝါဒီ။ ။အနာဂါမ်ပုဂ္ဂိုလ်သည် အောက်ပိုင်းသံယောဇဉ်ငါးပါးတို့ကို ပယ်ရှားအပ်ကုန် ၏။ အထက်ပိုင်းသံယောဇဉ်ငါးပါးတို့ကိုကား မပယ်ရှားအပ်ကုန်သေး။ ဤလူ့ ဘုံမှ စုတေ၍ ထိုဗြဟ္မာ့ ဘုံ၌ ဖြစ်သော အနာဂါမ်ပုဂ္ဂိုလ်အား ထိုဗြဟ္မာ့ဘုံ၌ အရဟတ္တဖိုလ်၏ ဖြစ်ပေါ်မှုသည် ထိုဗြဟ္မာ့ဘုံ၌ (ခန္ဓာ)ဝန်ကို ပစ်ချမှုသည်၊ ထိုဗြဟ္မာ့ဘုံ၌ ဆင်းရဲကို ပိုင်းခြားသိမှုသည်၊ ထိုဗြဟ္မာ့ဘုံ၌ ကိလေသာကို ပယ်ရှားမှုသည်၊ ထိုဗြဟ္မာ့ဘုံ၌ နိဗ္ဗာန်ကို မျက်မှောက်ပြုမှုသည်၊ ထိုဗြဟ္မာ့ဘုံ၌ အရဟတ္တဖိုလ်ကို ထိုးထွင်းသိမှုသည် ဖြစ်ခဲ့ပါလျက် သင်သည် အဘယ်အကြောင်းကြောင့် နတ်ဗြဟ္မာတို့၌ မြတ်သော အကျင့်ကို ကျင့်သုံးမှုသည် မရှိဟု ဆိုပါသနည်း။

ကထာ]

၂-သံသန္တုဗြဟ္မစရိယကထာ

၁၄၇

ပရဝါဒီ။ ။အကြင်ကြောင့် အနာဂါမ်ပုဂ္ဂိုလ်သည် ဤလူ့ဘုံ၌ ပွားများပြီးသောမဂ်ဖြင့် ထိုဗြဟ္မာ့ဘုံ၌ အရဟတ္တဖိုလ်ကို မျက်မှောက်ပြုနိုင်၏။ ထို့ကြောင့် နတ်ဗြဟ္မာ့ဘုံ၌ မြတ်သောအကျင့်ကို ကျင့်သုံးမှု မရှိဟု ဆိုပါ၏။

၂-သံသန္တုဗြဟ္မစရိယကထာ

၂၇၃။ သကဝါဒီ။ ။အနာဂါမ်ပုဂ္ဂိုလ်သည် ဤလူ့ဘုံ၌ ပွားများပြီးသောမဂ်ဖြင့် ထိုဗြဟ္မာ့ဘုံ၌ အရဟတ္တဖိုလ်ကို မျက်မှောက်ပြုနိုင်ပါသလော။

ပရဝါဒီ။ ။ဪ ဖြစ်ပြန်ပါ၏ ။

သကဝါဒီ။ ။သောတာပန်ပုဂ္ဂိုလ်သည် ထိုဗြဟ္မာ့ဘုံ၌ ပွားများပြီးသော မဂ်ဖြင့် ဤလူ့ဘုံ၌ အရဟတ္တဖိုလ်ကို မျက်မှောက်ပြုနိုင်ပါသလော။

ပရဝါဒီ။ ။ဤသို့ကား မဆိုသင့်ပါ ။

သကဝါဒီ။ ။အနာဂါမ်ပုဂ္ဂိုလ်သည် ဤလူ့ဘုံ၌ ပွားများပြီးသော မဂ်ဖြင့် ထိုဗြဟ္မာ့ဘုံ၌ အရဟတ္တဖိုလ်ကို မျက်မှောက်ပြုနိုင်ပါသလော။

ပရဝါဒီ။ ။ဪ ဖြစ်ပြန်ပါ၏။

သကဝါဒီ။ ။ဤလူ့ဘုံ၌ ပရိနိဗ္ဗာန်စံမည့် သကဒါဂါမ်ပုဂ္ဂိုလ်သည် ထိုဗြဟ္မာ့ဘုံ၌ ပွားများပြီးသော မဂ်ဖြင့် ဤလူ့ဘုံ၌ အရဟတ္တဖိုလ်ကို မျက်မှောက်ပြုပါသလော။

ပရဝါဒီ။ ။ဤသို့ကား မဆိုသင့်ပါ။

သကဝါဒီ။ ။သောတာပန်ပုဂ္ဂိုလ်သည် ဤလူ့ဘုံ၌ ပွားများပြီးသောမဂ်ဖြင့် ဤလူ့ဘုံ၌ အရဟတ္တဖိုလ်ကို မျက်မှောက်ပြုနိုင်ပါသလော။

ပရဝါဒီ။ ။ဪ ဖြစ်ပြန်ပါ၏။

သကဝါဒီ။ ။အနာဂါမ်ပုဂ္ဂိုလ်သည် ထိုဗြဟ္မာ့ဘုံ၌ ပွားများပြီးသောမဂ်ဖြင့် ထိုဗြဟ္မာ့ဘုံ၌ အရဟတ္တဖိုလ်ကို မျက်မှောက်ပြုနိုင်ပါသလော။

ပရဝါဒီ။ ။ဤသို့ကား မဆိုသင့်ပါ ။

သကဝါဒီ။ ။ဤလူ့ဘုံ၌ ပရိနိဗ္ဗာန်စံမည့် သကဒါဂါမ်ပုဂ္ဂိုလ်သည် ဤလူ့ဘုံ၌ ပွားများပြီးသော မဂ်ဖြင့် ဤလူ့ဘုံ၌ အရဟတ္တဖိုလ်ကို မျက်မှောက်ပြုနိုင်ပါသလော။

ပရဝါဒီ။ ။ဪ ဖြစ်ပြန်ပါ၏။

၁။ အနာဂါမ်ပုဂ္ဂိုလ်သည် ဤလူ့ဘုံ၌ အနာဂါမ်မဂ်ကို ပွားများပြီး၍ ဩပပါထိကော တတ္ထ ပရိနိဗ္ဗာဏံ ဟု ဟောတော်မူသောကြောင့် ထပန် အရဟတ္တမဂ်ကို မပွားရပေ သုဒ္ဓါဝါသပဋိသန္ဓေ၏အစွမ်းအားဖြင့်ပင် အရဟတ္တဖိုလ်ကို မျက်မှောက်ပြု၏ဟု အယူရှိရကား ပရဝါဒီကဝန်ခံသည်။
၂။ သောတာပန် သကဒါဂါမ်ပုဂ္ဂိုလ်တို့သည် ထိုဗြဟ္မာ့ဘုံ၌ မဂ်ကို ပွားများပြီး၍ ထိုပွားများရာဘုံ၌ ပရိနိဗ္ဗာန်ရခြင်းရှိသူတို့မည်လှန်၏။ ထို့ကြောင့် ထိုသောတာပန် သကဒါဂါမ်ပုဂ္ဂိုလ်တို့အား ဤလူ့ဘုံသို့လာခြင်း မရှိနိုင်ရကား ပရဝါဒီက ပဋိကောပပြု၍ပြောသည်။
၃။ အနာဂါမ်ပုဂ္ဂိုလ်အား ထိုဗြဟ္မာ့ဘုံ၌ မဂ်ကို ပွားများပေမည် မရှိ ဟူသောအယူဖြင့် ပရဝါဒီက ပဋိကောပပြု၍ပြောသည်။

ဘဝါဒီ။ ။အနာဂါမ်ပုဂ္ဂိုလ်သည် ထိုဗြဟ္မာ့ဘုံ၌ ပွားများပြီးသော်မင်္ဂါဖြင့် ထိုဗြဟ္မာ့ဘုံ၌ အရဟတ္တဖိုလ်ကို မျက်မှောက်ပြုနိုင်ပါသလော။

ပရဝါဒီ။ ။ဤသို့ကား မဆိုသင့်ပါ။ပ။

သကဝါဒီ။ ။ဤလူ့ဘုံ၌ စွန့်လွှတ်၍ ပြီးဆုံးသော ပုဂ္ဂိုလ်သည် မင်္ဂါကိုသာ ပွားများအပ်ပါသလော၊ ကိလေသာတို့ကိုမူကား မပယ်ရှားအပ်ပါကုန်သလော။

ပရဝါဒီ။ ။ဪ ဖယ်ရှားအပ်ပါကုန်။

သကဝါဒီ။ ။သောတာပတ္တိဖိုလ်ကို မျက်မှောက်ပြုရန် ကျင့်သော ပုဂ္ဂိုလ်သည် မင်္ဂါကိုသာ ပွားများအပ်ပါသလော၊ ကိလေသာတို့ကိုမူကား မပယ်ရှားအပ်ပါကုန်သလော။

ပရဝါဒီ။ ။ဤသို့ကား မဆိုသင့်ပါ။ပ။

သကဝါဒီ။ ။ဤလူ့ဘုံ၌ စွန့်လွှတ်၍ ပြီးဆုံးသောပုဂ္ဂိုလ်သည် မင်္ဂါကိုသာ ပွားများအပ်ပါသလော၊ ကိလေသာတို့ကိုမူကား မပယ်ရှားအပ်ပါကုန်သလော။

ပရဝါဒီ။ ။ဪ ဖယ်ရှားအပ်ပါကုန်။

သကဝါဒီ။ ။သကဝါဒီမိဖိုလ်ကို မျက်မှောက်ပြုရန် ကျင့်သော ပုဂ္ဂိုလ်သည်။ပ။ အရဟတ္တဖိုလ်ကို မျက်မှောက်ပြုရန် ကျင့်သော ပုဂ္ဂိုလ်သည် မင်္ဂါကိုသာ ပွားများအပ်ပါသလော၊ ကိလေသာတို့ကိုမူကား မပယ်ရှားအပ်ပါကုန်သလော။

ပရဝါဒီ။ ။ဤသို့ကား မဆိုသင့်ပါ။ပ။

သကဝါဒီ။ ။သောတာပတ္တိဖိုလ်ကို မျက်မှောက်ပြုရန် ကျင့်သောပုဂ္ဂိုလ်သည် မရှေးမနှောင်း (တပြိုင်နက်) မင်္ဂါကိုလည်း ပွားများအပ်ပါသလော၊ ကိလေသာတို့ကိုလည်း ပယ်ရှားအပ်ပါကုန်သလော။

ပရဝါဒီ။ ။ဪ ဖယ်ရှားအပ်ပါကုန်၏။

သကဝါဒီ။ ။ဤလူ့ဘုံ၌ စွန့်လွှတ်၍ ပြီးဆုံးပြီးသော ပုဂ္ဂိုလ်သည် မရှေးမနှောင်း (တပြိုင်နက်) မင်္ဂါကိုလည်း ပွားများအပ်ပါသလော၊ ကိလေသာတို့ကိုလည်း ပယ်ရှားအပ်ပါကုန်သလော။

ပရဝါဒီ။ ။ဤသို့ကား မဆိုသင့်ပါ။

သကဝါဒီ။ ။သကဝါဒီမိဖိုလ်ကို မျက်မှောက်ပြုရန် ကျင့်သော ပုဂ္ဂိုလ်သည်။ပ။ အရဟတ္တဖိုလ်ကို မျက်မှောက်ပြုရန် ကျင့်သော ပုဂ္ဂိုလ်သည် မရှေးမနှောင်း (တပြိုင်နက်) မင်္ဂါကိုလည်း ပွားများအပ်ပါသလော၊ ကိလေသာတို့ကိုလည်း ပယ်ရှားအပ်ပါကုန်သလော။

ပရဝါဒီ။ ။ဪ ဖယ်ရှားအပ်ပါကုန်၏။

သကဝါဒီ။ ။ဤလူ့ဘုံ၌ စွန့်လွှတ်၍ ပြီးဆုံးသောပုဂ္ဂိုလ်သည် မရှေးမနှောင်း (တပြိုင်နက်) မင်္ဂါကိုလည်း ပွားများအပ်ပါသလော၊ ကိလေသာတို့ကိုလည်း ပယ်ရှားအပ်ပါကုန်သလော။

ပရဝါဒီ။ ။ဤသို့ကား မဆိုသင့်ပါ။

သကဝါဒီ။ ။ပြုအပ်ပြီးသော မင်္ဂါစွန့်သော ပွားများပြီးသော ဘာဝနာရှိသော အနာဂါမ်ပုဂ္ဂိုလ်သည် ထိုဗြဟ္မာ့ဘုံ၌ (ပဋိသန္ဓေအားဖြင့်) ဖြစ်ပါသလော။

ပရဝါဒီ။ ။ဪ ဖြစ်ပါ၏ ။

သကဝါဒီ။ ။ရဟန္တာသည် ပဋိသန္ဓေအားဖြင့် ဖြစ်ပါသလော။

ပရဝါဒီ။ ။ဤသို့ကား မဆိုသင့်ပါ။

သကဝါဒီ။ ။ရဟန္တာသည် ပဋိသန္ဓေအားဖြင့် ဖြစ်ပါသလော။

ပရဝါဒီ။ ။ဪ ဖြစ်ပါ၏။

သကဝါဒီ။ ။ရဟန္တာအား ဟဖန် ဘဝသစ်၌ ဖြစ်မှုရှိပါသလော။

ပရဝါဒီ။ ။ဤသို့ကား မဆိုသင့်ပါ။

သကဝါဒီ။ ။ရဟန္တာအား တဖန်ဘဝသစ်၌ ဖြစ်မှုရှိပါသလော။

ပရဝါဒီ။ ။ဪ ဖြစ်ပါ၏။

သကဝါဒီ။ ။ရဟန္တာသည် ဘဝ (တခု)မှ ဘဝ(တခု)သို့ သွားပါသလော၊ ဂတိ (တခု)မှ ဂတိ(တခု)သို့ သွားပါသလော၊ သံသရာ(တခု)မှ သံသရာ(တခု)သို့ သွားပါသလော၊ ပဋိသန္ဓေ (တခု)မှ ပဋိသန္ဓေ(တခု)သို့ သွားပါသလော။

ပရဝါဒီ။ ။ဤသို့ကား မဆိုသင့်ပါ။

သကဝါဒီ။ ။ပြုအပ်ပြီးသော မက်ကိစ္စရှိသော ပွားများပြီးသော ဘာဝနာရှိသော မချေအပ်သော (ခန္ဓာ)ဝန် ရှိသော အနာဂါမ်ပုဂ္ဂိုလ်သည် ထိဗြဟ္မာ့ဘုံ၌(ပဋိသန္ဓေအားဖြင့်)ဖြစ်ပါသလော။

ပရဝါဒီ။ ။ဪ ဖြစ်ပါ၏။

သကဝါဒီ။ ။ခန္ဓာဝန်ကို ချခြင်းငှါ တဖန် မက်ကို ပွားများပါသလော။

ပရဝါဒီ။ ။ဤသို့ကား မဆိုသင့်ပါ။

သကဝါဒီ။ ။ပြုအပ်ပြီးသော မက်ကိစ္စရှိသော ပွားများပြီးသော ဘာဝနာရှိသော ပိုင်ခြား၍ မသိအပ်သေးသော ဆင်းရဲရှိသော မပယ်အပ်သေးသော ကိလေသာရှိသော မျက်မှောက်မပြုအပ်သေးသော နိဗ္ဗာန်ရှိသော ထိုးထွင်း၍ မသိအပ်သေးသော အရဟတ္တဖိုလ်ရှိသော အနာဂါမ်ပုဂ္ဂိုလ်သည် ထိဗြဟ္မာ့ဘုံ၌ ပဋိသန္ဓေအားဖြင့် ဖြစ်ပါသလော။

ပရဝါဒီ။ ။ဪ ဖြစ်ပါ၏။

သကဝါဒီ။ ။အရဟတ္တဖိုလ်ကို ထိုးထွင်း၍ သိခြင်းငှါ တဖန် မက်ကို ပွားများပါသလော။

ပရဝါဒီ။ ။ဤသို့ကား မဆိုသင့်ပါ။

၁။ ဩပပါထိဓကာတတ္ထ ပရိနိဗ္ဗာယီယ ဟောတော်မူသောကြောင့် ပဋိသန္ဓေဖြင့်သာလျှင် ပြုအပ်ပြီးသော ကိစ္စရှိသည် စသောအဖြစ်ကို ရည်ရွယ်၍ ပရဝါဒီကဝန်ခံသည်။

၂။ ဤသို့ဖြည့်၍ ပရိနိဗ္ဗာန်ပြုသည့် ရဟန္တာ၏အစွမ်းအားဖြင့် ပရဝါဒီက ပဋိက္ခေပပြု၍ဖြေသည်။

၃။ ထိဗြဟ္မာ့ဘုံ၌ ပရိနိဗ္ဗာန်ပြုသည့် ရဟန္တာ၏အစွမ်းအားဖြင့် ပရဝါဒီကဝန်ခံပြန်သည်။

၄။ တတ္ထ ပရိနိဗ္ဗာယီ၏အစွမ်းအားဖြင့် ပရဝါဒီက ပဋိက္ခေပပြု၍ဖြေသည်။

၅။ ဤ ပရိနိဗ္ဗာယီ၏အစွမ်းအားဖြင့် ပရဝါဒီကဝန်ခံပြန်သည်။

သကဝါဒီ။ ။ပြုအပ်ပြီးသော မဂ်ကိစ္စရှိသော ပွားများပြီးသော ဘာဝနာရှိသော မချအပ်
သေးသော (ခန္ဓာ)ဝန်ရှိသော အနာဂါမ်ပုဂ္ဂိုလ်သည် ထိုဗြဟ္မာ့ဘုံ၌ (ပဋိသန္ဓေအားဖြင့်) ဖြစ်ပါ
သလော၊ (ခန္ဓာ)ဝန်ကို ချခြင်းငှါ တဖန် မဂ်ကို မပွားများလည်း မပွားများ ပါသလော။

ပရဝါဒီ။ ။ဪ မပွားများပါ။

သကဝါဒီ။ ။ခန္ဓာဝန်ကို မချအပ်ပဲလည်း ထိုဗြဟ္မာ့ဘုံ၌ ပရိနိဗ္ဗာန်စံပါသလော။

ပရဝါဒီ။ ။ဤသို့ကား မဆိုသင့်ပါ။

သကဝါဒီ။ ။ပြုအပ်ပြီးသော မဂ်ကိစ္စရှိသော ပွားများပြီးသောဘာဝနာရှိသော ပိုင်းခြား၍
မသိအပ်သေးသော ဆင်းရဲရှိသော မပယ်အပ်သေးသော ကိလေသာရှိသော မျက်မှောက်မပြုအပ်
သေးသော နိဗ္ဗာန်ရှိသော ထိုးထွင်း၍ မသိအပ်သော အရဟတ္တဖိုလ်ရှိသော အနာဂါမ်ပုဂ္ဂိုလ်သည်
ထိုဗြဟ္မာ့ဘုံ၌ (ပဋိသန္ဓေအားဖြင့်)ဖြစ်ပါသလော၊ အရဟတ္တဖိုလ်ကို ထိုးထွင်း၍ သိခြင်းငှါ တဖန်
မဂ်ကို မပွားများလည်း မပွားများပါသလော။

ပရဝါဒီ။ ။ဪ မပွားများပါ။

သကဝါဒီ။ ။အရဟတ္တဖိုလ်ကို ထိုးထွင်း၍ မသိအပ်ပဲလည်း ထိုဗြဟ္မာ့ဘုံ၌ ပရိနိဗ္ဗာန်စံပါ
သလော။

ပရဝါဒီ။ ။ဤသို့ကား မဆိုသင့်ပါ။ သမင်သည် မြားဖြင့် ပစ်အပ်သည်ရှိသော် အဝေးသို့
သွား၍ သေသကဲ့သို့ ဤအတူ အနာဂါမ်ပုဂ္ဂိုလ်သည် ဤလူ့ဘုံ၌ ပွားများအပ်ပြီးသော မဂ်ဖြင့်
ထိုဗြဟ္မာ့ဘုံ၌ အရဟတ္တဖိုလ်ကို မျက်မှောက်ပြု၏။

သကဝါဒီ။ ။သမင်သည် မြားဖြင့် ပစ်အပ်သည်ရှိသော် အဝေးသို့ သွား၍ မြားနှင့်တကွ
သေရသကဲ့သို့ ဤအတူ အနာဂါမ်ပုဂ္ဂိုလ်သည် ဤလူ့ဘုံ၌ ပွားများအပ်ပြီးသော မဂ်ဖြင့် ထိုဗြဟ္မာ့
ဘုံ၌ (မဂ်တည်းဟူသော)မြားနှင့်တကွ ပရိနိဗ္ဗာန်စံပါသလော။

ပရဝါဒီ။ ။ဤသို့ကား မဆိုသင့်ပါ။ပ။

ဗြဟ္မစရိယကထာ ပြီး၏။

၃-ဩဇာသောကထာ^၂

၂၇၄။ သကဝါဒီ။ ။ကိလေသာတို့ကို အစိတ်အစိတ်အားဖြင့် ပယ်စွန့်ပါသလော။

ပရဝါဒီ။ ။ဪ ပယ်စွန့်ပါ၏။

၁။ ဤလူ့ပြည်၌ ပွားများအပ်ပြီးသောမဂ်ဖြင့် ထိုအနာဂါမ်ပုဂ္ဂိုလ်၏ အရဟတ္တဖိုလ်ကို ထိုးထွင်း၍ သိခြင်းကို
အလိုရှိသော ပရဝါဒီက ပဋိကေပပြု၍ ဖြေသည်။

၂။ သောတာပန်စသော ပုဂ္ဂိုလ်တို့၏ အထူးထူးသောကာလ၏ အစွမ်းအားဖြင့် စုက္ခသစ္စာကိုမြင်ခြင်း အစ
ရှိသည်တို့ဖြင့် အစိတ်အစိတ်အားဖြင့် ကိလေသာတို့ကိုပယ်ခြင်းကို အလိုရှိကုန်သော ပရဝါဒီဆရာတို့၏ အယူ
ဝါဒကို ပယ်ဖျောက်လို၍ ဩဇာသောကထာကို ဟောတော်မူသည်။

၃။ ဤဩဇာသောကထာ၌ ပရဝါဒီကား သမ္ဘိတိယဂိုဏ်းဝင် စသည်တို့တည်း။

၃-ကြီးသောကထာ

သကဝါဒီ။ ။သောတာပတ္တိဖိုလ်ကို မျက်မှောက်ပြုရန် ကျင့်သော ပုဂ္ဂိုလ်သည် ဧကုသစ္စာကို သိမြင်သဖြင့် အဘယ်ကိလေသာကို ပယ်စွန့်ပါသနည်း။

ပရဝါဒီ။ ။သက္ကာယဒိဋ္ဌိကို၎င်း၊ ဝိစိကိစ္ဆာကို၎င်း၊ သီလဗ္ဗတပရာမာသကို၎င်း၊ ထိုကိလေသာသုံးပါးနှင့်တကွ တခုတည်းသော စိတ်၌ တည်သောကိလေသာတစိတ်တဒေသတို့ကို၎င်း ပယ်စွန့်ပါ၏။

သကဝါဒီ။ ။တစိတ်တဒေသသည် သောတာပန်မည်၍ တစိတ်တဒေသသည် သောတာပန်မမည်သလော၊ တစိတ်တဒေသသည် သောတာပတ္တိဖိုလ်သို့ ရောက်သည် ရသည် သိသည် မျက်မှောက်ပြုသည်ဖြစ်၍ ပြည့်စုံစေလျက် နေသလော၊ တစိတ်တဒေသသည် ကိုယ်ဖြင့်တွေ့ထိ၍ နေသလော၊ တစိတ်တဒေသသည် ကိုယ်ဖြင့်တွေ့ထိ၍ မနေသလော၊ တစိတ်တဒေသသည် သတ္တက္ခတ္တုပရမသောတာပန်လော၊ ကောလိကောလသောတာပန်လော၊ ကေဗီဇိသောတာပန်လော၊ ဘုရား၌ မတုန်မလှုပ် ကြည်ညိုခြင်းနှင့် ပြည့်စုံသလော၊ တရား၌။ပ။ သံဃာ၌။ပ။ အရိယာတို့ နှစ်သက်သော သီလတို့နှင့် ပြည့်စုံသလော၊ တစိတ်တဒေသသည် အရိယာတို့ နှစ်သက်သော သီလတို့နှင့် မပြည့်စုံသလော။

ပရဝါဒီ။ ။ဤသို့ကား မဆိုသင့်ပါ။ပ။

သကဝါဒီ။ ။သမုဒယသစ္စာကို သိမြင်သဖြင့် အဘယ်ကိလေသာကို ပယ်စွန့်ပါသနည်း။

ပရဝါဒီ။ ။သက္ကာယဒိဋ္ဌိကို၎င်း၊ ဝိစိကိစ္ဆာကို၎င်း၊ သီလဗ္ဗတပရာမာသကို၎င်း၊ ထိုကိလေသာသုံးပါးနှင့်တကွ တခုတည်းသော စိတ်၌ တည်သော ကိလေသာတစိတ်တဒေသတို့ကို၎င်း ပယ်စွန့်၏။

သကဝါဒီ။ ။တစိတ်တဒေသသည် သောတာပန်မည်၍ တစိတ်တဒေသသည် သောတာပန်မမည်သလော။ပ။ တစိတ်တဒေသသည် အရိယာတို့ နှစ်သက်သော သီလတို့နှင့် ပြည့်စုံ၍ တစိတ်တဒေသသည် အရိယာတို့ နှစ်သက်သော သီလတို့နှင့် မပြည့်စုံသလော။

ပရဝါဒီ။ ။ဤသို့ကား မဆိုသင့်ပါ။

သကဝါဒီ။ ။နိရောဓသစ္စာကို သိမြင်သဖြင့် အဘယ်ကိလေသာကို ပယ်စွန့်ပါသနည်း။

ပရဝါဒီ။ ။ဝိစိကိစ္ဆာကို၎င်း၊ သီလဗ္ဗတပရာမာသကို၎င်း၊ ထိုကိလေသာသုံးပါးနှင့် တကွ တခုတည်းသော စိတ်၌ တည်သော ကိလေသာ တစိတ်တဒေသတို့ကို၎င်း ပယ်စွန့်ပါ၏။

သကဝါဒီ။ ။တစိတ်တဒေသသည် သောတာပန်မည်၍ တစိတ်တဒေသသည် သောတာပန်မမည်သလော။ပ။ တစိတ်တဒေသသည် အရိယာတို့ နှစ်သက်သော သီလတို့နှင့် ပြည့်စုံ၍ တစိတ်တဒေသသည် အရိယာတို့ နှစ်သက်သော သီလတို့နှင့် မပြည့်စုံသလော။

ပရဝါဒီ။ ။ဤသို့ကား မဆိုသင့်ပါ။ပ။

သကဝါဒီ။ ။မဂ္ဂသစ္စာကို သိမြင်သဖြင့် အဘယ်ကိလေသာကို ပယ်စွန့်ပါသနည်း။

ပရဝါဒီ။ ။သီလဗ္ဗတပရာမာသကို၎င်း၊ ထိုကိလေသာနှင့်တကွ တခုတည်းသော စိတ်၌ တည်သော ကိလေသာတို့ကို၎င်း ပယ်စွန့်၏။

၁။ (တစိတ်တဒေသ) ဧကုသစ္စာ သောတာပန်မျိုးမရှိသောကြောင့်ပရဝါဒီက ပဋိက္ခေပပြု၍ပြောသည်။

ကထာဝတ္ထုပါဠိသော ပြန်မာပြန်

သကဝါဒီ။ ။တစိတ်တဒေသသည် သောတာပန်မည်၍ တစိတ်တဒေသသည် သောတာပန် မမည်သလော၊တစိတ်တဒေသသည် သောတာပတ္တိဖိုလ်သို့ ရောက်သည် ရသည် သိသည် မျက်မှောက် ပြုသည်ဖြစ်၍ ပြည့်စုံစေလျက် နေသလော၊ တစိတ်တဒေသသည် ကိုယ်ဖြင့် တွေ့ထိနေ၍ တစိတ်တဒေသသည် ကိုယ်ဖြင့် တွေ့ထိ၍ မနေသလော၊ တစိတ်တဒေသသည် သတ္တက္ခတ္တပရမ သောတာပန်လော၊ ကောလံကောလသောတာပန်လော၊ ကေဗီဇီသောတာပန်လော၊ တစိတ် တဒေသသည် ဘုရား၌ ကြည်ညိုသလော၊ တရား၌ ကြည်ညိုသလော။ပ။ သံဃာ၌။ပ။ ဘစိတ် တဒေသသည် အရိယာတို့ နှစ်သက်သော သီလနှင့် ပြည့်စုံ၍ တစိတ်တဒေသသည် အရိယာတို့ နှစ်သက်သော သီလနှင့် မပြည့်စုံသလော။

ပရဝါဒီ။ ။ဤသို့ကား မဆိုသင့်ပါ။ပ။

၂၇၅။ သကဝါဒီ။ ။သကဒါဂါမိဖိုလ်ကို မျက်မှောက်ပြုရန် ကျင့်သော ပုဂ္ဂိုလ်သည် ဒုက္ခသစ္စာကို သိမြင်သဖြင့် အဘယ်ကိလေသာကို ပယ်စွန့်ပါသနည်း။

ပရဝါဒီ။ ။ကြမ်းတမ်းသော ကာမရာဂကို၎င်း၊ ကြမ်းတမ်းသောဗျာပါဒကို၎င်း ထိုကိလေ သာတို့နှင့် တကွ တခုတည်းသော စိတ်၌ တည်သော ကိလေသာတစိတ်တဒေသတို့ကို၎င်း ပယ်စွန့်၏။

သကဝါဒီ။ ။တစိတ်တဒေသသည် သကဒါဂါမ်မည်၍ တစိတ်တဒေသသည် သကဒါဂါမ် မမည်သလော၊ တစိတ်တဒေသသည် သကဒါဂါမ်ဖိုလ်သို့ ရောက်သည် ရသည် သိသည် မျက်မှောက် ပြုသည်ဖြစ်၍ ပြည့်စုံစေလျက် နေသလော၊ တစိတ်တဒေသသည် ကိုယ်ဖြင့် တွေ့ထိနေ၍ တစိတ် တဒေသသည် ကိုယ်ဖြင့် တွေ့ထိမနေသလော။

ပရဝါဒီ။ ။ဤသို့ကား မဆိုသင့်ပါ။ပ။

သကဝါဒီ။ ။သမုဒယသစ္စာကို သိမြင်သဖြင့် အဘယ်ကိလေသာကို ပယ်စွန့်ပါသနည်း။

ပရဝါဒီ။ ။ကြမ်းတမ်းသောကာမရာဂကို၎င်း၊ ကြမ်းတမ်းသောဗျာပါဒကို၎င်း ထိုကိလေသာ တို့နှင့် တကွ တခုတည်းသော စိတ်၌ တည်သော ကိလေသာတစိတ်တဒေသတို့ကို၎င်း ပယ်စွန့်၏။

သကဝါဒီ။ ။တစိတ်တဒေသသည် သကဒါဂါမ်မည်၍ တစိတ်တဒေသသည် သကဒါဂါမ် မမည် သလော၊ တစိတ်တဒေသသည် သကဒါဂါမ်ဖိုလ်သို့ ရောက်သည် ရသည် သိသည် မျက်မှောက်ပြုသည် ဖြစ်၍ ပြည့်စုံစေလျက် နေသလော၊ တစိတ်တဒေသသည် ကိုယ်ဖြင့် တွေ့ထိနေသလော၊ တစိတ် တဒေသသည် ကိုယ်ဖြင့် တွေ့ထိ၍ မနေသလော။

ပရဝါဒီ။ ။ဤသို့ကား မဆိုသင့်ပါ။ပ။

သကဝါဒီ။ ။နိရောဓသစ္စာကို သိမြင်သဖြင့် အဘယ်ကိလေသာကို ပယ်စွန့်ပါသနည်း။

ပရဝါဒီ။ ။ကြမ်းတမ်းသော ဗျာပါဒကို၎င်း ထိုကိလေသာနှင့် တကွ တခုတည်းသော စိတ်၌ တည်သော ကိလေသာတစိတ်တဒေသတို့ကို၎င်း ပယ်စွန့်၏။

သကဝါဒီ။ ။တစိတ်တဒေသသည် သကဒါဂါမ်မည်၍ တစိတ်တဒေသသည် သကဒါဂါမ် မမည်သလော၊ တစိတ်တဒေသသည် သကဒါဂါမ်ဖိုလ်သို့ ရောက်သည် ရသည် သိသည် မျက်မှောက်

၃-ကြိမ်သောကထာ

ပြုသည်ဖြစ်၍ ပြည့်စုံစေလျက် နေသလော၊ (တစိတ်တဒေသသည်) ကိုယ်ဖြင့် တွေ့ထိနေ၍ တစိတ် တဒေသသည် ကိုယ်ဖြင့် တွေ့ထိမနေသလော။

ပရဝါဒီ။ ။ ဤသို့ကား မဆိုသင့်ပါ။ပ။

သကဝါဒီ။ ။ မဂ္ဂသစ္စာကို သိမြင်သဖြင့် အဘယ်ကိလေသာကို ပယ်စွန့်ပါသနည်း။

ပရဝါဒီ။ ။ ကြမ်းတမ်းသော ဗျာပါဒကို၎င်း ထိုကိလေသာနှင့် တကွ တခုတည်းသော စိတ်၌ တည်သော ကိလေသာတို့ကို၎င်း ပယ်စွန့်၏။

သကဝါဒီ။ ။ တစိတ်တဒေသသည် သကဒါဂါမ်မည်၍ တစိတ်တဒေသသည် သကဒါဂါမ် မမည်သလော၊ တစိတ်တဒေသသည် သကဒါဂါမ်ဖိုလ်သို့ ရောက်သည် ရသည် သိသည် မျက်မှောက် ပြုသည်ဖြစ်၍ ပြည့်စုံစေလျက် နေသလော၊ တစိတ်တဒေသသည် ကိုယ်ဖြင့် တွေ့ထိနေ၍ တစိတ် တဒေသသည် ကိုယ်ဖြင့် တွေ့ထိမနေသလော။

ပရဝါဒီ။ ။ ဤသို့ကား မဆိုသင့်ပါ။ပ။

၂၇၆။ သကဝါဒီ။ ။ အနာဂါမ်ဖိုလ်ကို မျက်မှောက်ပြုရန် ကျင့်သော ပုဂ္ဂိုလ်သည် ဒုက္ခ သစ္စာကို သိမြင်သဖြင့် အဘယ်ကိလေသာကို ပယ်စွန့်သနည်း။

ပရဝါဒီ။ ။ သိမ်မွေ့သော ကာမရာဂကို၎င်း သိမ်မွေ့သော ဗျာပါဒကို၎င်း ထိုကိလေသာနှင့် တကွ တခုတည်းသော စိတ်၌တည်သော ကိလေသာတစိတ်တဒေသကို၎င်း ပယ်စွန့်၏။

သကဝါဒီ။ ။ တစိတ်တဒေသသည် အနာဂါမ်မည်၍ တစိတ်တဒေသသည် အနာဂါမ်မမည် သလော၊ တစိတ်တဒေသသည် အနာဂါမ်ဖိုလ်သို့ရောက်သည် ရသည် သိသည် မျက်မှောက်ပြုသည် ဖြစ်၍ ပြည့်စုံစေလျက် နေသလော၊ တစိတ်တဒေသသည် ကိုယ်ဖြင့် တွေ့ထိနေ၍ တစိတ်တဒေသ သည် ကိုယ်ဖြင့် တွေ့ထိမနေသလော၊ တစိတ်တဒေသသည် အန္တရာပရိနိဗ္ဗာယီအနာဂါမ်မည်သ လော၊ ဥပဟစ္စပရိနိဗ္ဗာယီအနာဂါမ်မည်သလော၊ အသင်္ခါရပရိနိဗ္ဗာယီ အနာဂါမ်မည်သလော၊ သသင်္ခါရပရိနိဗ္ဗာယီအနာဂါမ် မည်သလော၊ ဥဒ္ဓံသောတအကနိဋ္ဌဂါမ်အနာဂါမ်မည်၍ တစိတ် တဒေသသည် ဥဒ္ဓံသောတအကနိဋ္ဌဂါမ်အနာဂါမ်မမည်သလော။

ပရဝါဒီ။ ။ ဤသို့ကား မဆိုသင့်ပါ။ပ။

သကဝါဒီ။ ။ သမုဒယသစ္စာကို သိမြင်သဖြင့် အဘယ်ကိလေသာကို ပယ်စွန့်ပါသနည်း။

ပရဝါဒီ။ ။ သိမ်မွေ့သော ကာမရာဂကို၎င်း သိမ်မွေ့သော ဗျာပါဒကို၎င်း ထိုကိလေသာ တို့နှင့်တကွ တခုတည်းသော စိတ်၌ တည်သောကိလေသာ တစိတ်တဒေသတို့ကို၎င်း ပယ်စွန့်၏။

သကဝါဒီ။ ။ တစိတ်တဒေသသည် အနာဂါမ်မည်၍ တစိတ်တဒေသသည် အနာဂါမ် မမည် သလော။ပ။ တစိတ်တဒေသသည် ဥဒ္ဓံသောတအကနိဋ္ဌဂါမ်အနာဂါမ်မည်၍ တစိတ်တဒေသသည် ဥဒ္ဓံသောတအကနိဋ္ဌဂါမ်အနာဂါမ် မမည်သလော။

ပရဝါဒီ။ ။ ဤသို့ကား မဆိုသင့်ပါ။ပ။

သကဝါဒီ။ ။ နိရောဓသစ္စာကို သိမြင်သဖြင့် အဘယ်ကိလေသာကို ပယ်စွန့်ပါသနည်း။

ပရဝါဒီ။ ။ သိမ်မွေ့သော ဗျာပါဒကို၎င်း ထိုကိလေသာနှင့် တကွ တခုတည်းသော စိတ်၌ တည်သော ကိလေသာ တစိတ်တဒေသတို့ကို၎င်း ပယ်စွန့်၏။

ကထာဝတ္ထုပါဠိတော် မြန်မာပြန်

သကဝါဒီ။ ။တစိတ်တဒေသသည် အနာဂါမ်မည်၍ တစိတ်တဒေသသည် အနာဂါမ်မမည် သလော။ပ။ တစိတ်တဒေသသည် ဥဒ္ဓံသောတအကနိဋ္ဌဂါမိ အနာဂါမ်မမည်သလော။

ပရဝါဒီ။ ။ဤသို့ကား မဆိုသင့်ပါ။ပ။

သကဝါဒီ။ ။မဂ္ဂသစ္စာကို သိမြင်သဖြင့် အဘယ်ကိလေသာကို ပယ်စွန့်ပါသနည်း။

ပရဝါဒီ။ ။ထိုကိလေသာနှင့် တကွ တခုတည်းသော စိတ်၌ တည်သော ကိလေသာတို့ကို ပယ်စွန့်၏။

သကဝါဒီ။ ။တစိတ်တဒေသသည် အနာဂါမ်မည်၍ တစိတ်တဒေသသည် အနာဂါမ် မမည် သလော၊ တစိတ်တဒေသသည် အနာဂါမ်ဖိုလ်သို့ ရောက်သည် ရသည် သိသည် မျက်မှောက်ပြုသည် ဖြစ်၍ ပြည့်စုံစေလျက် နေသလော၊ တစိတ်တဒေသသည် ကိုယ်ဖြင့် တွေ့ထိနေ၍ တစိတ်တဒေသ သည် ကိုယ်ဖြင့် တွေ့ထိမနေပါသလော၊တစိတ်တဒေသသည် အန္တရာပရိနိဗ္ဗာယ်မည်သလော၊ဥပဟစ္စ ပရိနိဗ္ဗာယ်မည်သလော၊ အသင်္ခါရပရိနိဗ္ဗာယ်မည်သလော၊ သသင်္ခါရပရိနိဗ္ဗာယ် မည်သလော၊ တစိတ်တဒေသသည် ဥဒ္ဓံသောတအကနိဋ္ဌဂါမိအနာဂါမ်မည်၍ တစိတ်တဒေသသည် ဥဒ္ဓံသောတ အကနိဋ္ဌဂါမိအနာဂါမ်မမည်သလော။

ပရဝါဒီ။ ။ဤသို့ကား မဆိုသင့်ပါ။ပ။

၂၇၇။ သကဝါဒီ။ ။အရဟတ္တဖိုလ်ကို မျက်မှောက်ပြုရန် ကျင့်သောပုဂ္ဂိုလ်သည် ဒုက္ခ သစ္စာကို သိမြင်သဖြင့် အဘယ် ကိလေသာကို ပယ်စွန့်ပါသနည်း။

ပရဝါဒီ။ ။ရူပဘိက္ခဝ် တပ်စွန်းမှု ‘ရူပရာဂ’ကို၎င်း အရူပဘိက္ခဝ် တပ်စွန်းမှု ‘အရူပရာဂ’ကို၎င်း မာနကို၎င်း ဥဒ္ဓစ္စကို၎င်း အဝိဇ္ဇာကို၎င်း ထိုကိလေသာတို့နှင့်တကွ တခုတည်းသော စိတ်၌တည်သော ကိလေသာတစိတ်တဒေသတို့ကို၎င်း ပယ်စွန့်၏။

သကဝါဒီ။ ။တစိတ်တဒေသသည် ရဟန္တာမည်၍ တစိတ်တဒေသသည် ရဟန္တာမမည်သ လော၊ တစိတ်တဒေသသည် အရဟတ္တဖိုလ်သို့ ရောက်သည် ရသည် သိသည် မျက်မှောက်ပြုအပ်သည် ဖြစ်၍ ပြည့်စုံစေလျက် နေသလော၊ တစိတ်တဒေသသည် ကိုယ်ဖြင့် တွေ့ထိနေလျက် တစိတ်တဒေ သသည် ကိုယ်ဖြင့် တွေ့ထိ၍ မနေသလော၊ တစိတ်တဒေသသည် ရာဂကင်းသူ ဒေါသကင်းသူ မောဟ ကင်းသူ ပြုဖွယ်ကိစ္စကို ပြုပြီးသူ (ခန္ဓာ)ဝန်ကို ချပြီးသူ မိမိအကျိုးစီးပွားကို ရပြီးသူ ဘဝသံယောဇဉ် ကုန်ပြီးသူ ကောင်းစွာသိ၍ ကိလေသာမှ လွတ်မြောက်ပြီးသူ (အဝိဇ္ဇာ)တခါးကျည်ကို ပစ်လွှတ်ပြီးသူ (ကံသင်္ခါရ)ကျိုးမြောင်းကို ဖျက်ဆီးပြီးသူ တဏှာတခါးတိုင်ကို နုတ်ပြီးသူ သံယောဇဉ်တခါးရွက် မရှိသူ အရိယာဖြစ်သူ (မာန) တံခွန်ကို ချပြီးသူ (ခန္ဓာ) ဝန်ကို ချပြီးသူ သံယောဇဉ်ကင်းပြီးသူ အောင်ထိုက်သော ရန်ကို အောင်ပြီးသူ မဟုတ်ပါလော၊ထိုရဟန္တာသည် ထိုဒုက္ခသစ္စာကို ပိုင်းခြား၍ သိအပ်ပြီးသည် သမုဒယသစ္စာကို ပယ်ရှားအပ်ပြီးသည် နိရောဓသစ္စာကို မျက်မှောက် ပြုအပ်ပြီးသည် မဂ္ဂသစ္စာကို ပွားများအပ်ပြီးသည် အထူးသိအပ်သော တရားကို အထူးသိအပ်ပြီးသည် ပိုင်းခြား၍ သိအပ်သော တရားကို ပိုင်းခြား၍သိအပ်ပြီးသည် ပယ်အပ်သောတရားကို ပယ်အပ်ပြီးသည် ပွားများ အပ်သော တရားကို ပွားများအပ်ပြီးသည် မျက်မှောက်ပြုအပ်သော တရားကို မျက်မှောက်ပြုအပ်ပြီး သည်ဖြစ်၍ တစိတ်တဒေသသည် မျက်မှောက်ပြုအပ်သော တရားကို မျက်မှောက် မပြုအပ်သည် ဖြစ်ပါသလော။

ပရဝါဒီ။ ။ဤသို့ကား မဆိုသင့်ပါ။ပ။

၃-ဩဇာသောကထာ

သကဝါဒီ။ ။သမုဒယသစ္စာကို သိမြင်သဖြင့် အဘယ်ကိလေသာကို ပယ်စွန့်ပါသနည်း။

ပရဝါဒီ။ ။ဂ္ဂပဘိက္ခု ဘဝစွန်းမှု 'ဂ္ဂပထဂ'ကို၎င်း အဂ္ဂပဘိက္ခု ဘဝစွန်းမှု 'အဂ္ဂပထဂ'ကို၎င်း မာနကို၎င်း ဥဒ္ဓစ္စကို၎င်း အဝိဇ္ဇာကို၎င်း ထိုကိလေသာတို့နှင့် တကွ တခုတည်းသော စိတ်၌ တည်သော ကိလေသာ တစိတ်တဒေသတို့ကို၎င်း ပယ်စွန့်၏။

သကဝါဒီ။ ။တစိတ်တဒေသသည် ရဟန္တာမည်၍ တစိတ်တဒေသသည် ရဟန္တာမမည် သလော။ပ။ တစိတ်တဒေသသည် မျက်မှောက်ပြုအပ်သောတရားတို့ကို မျက်မှောက်ပြု၍ တစိတ် တဒေသသည် မျက်မှောက်ပြုအပ်သော တရားတို့ကို မျက်မှောက်မပြုသလော။

ပရဝါဒီ။ ။ဤသို့ကား မဆိုသင့်ပါ။ပ။

သကဝါဒီ။ ။နိရောဓသစ္စာကို သိမြင်သဖြင့် အဘယ်ကိလေသာကို ပယ်စွန့်ပါသနည်း။

ပရဝါဒီ။ ။မာနကို၎င်း ဥဒ္ဓစ္စကို၎င်း အဝိဇ္ဇာကို၎င်း ထိုကိလေသာတို့နှင့်တကွ တခုတည်း သော စိတ်၌ တည်သော ကိလေသာတစိတ်တဒေသတို့ကို၎င်း ပယ်စွန့်၏။

သကဝါဒီ။ ။တစိတ်တဒေသသည် ရဟန္တာမည်၍ တစိတ်တဒေသသည် ရဟန္တာမမည် သလော။ပ။ တစိတ်တဒေသသည် မျက်မှောက်ပြုအပ်သောတရားကို မျက်မှောက်ပြု၍ တစိတ်တဒေသ သည် မျက်မှောက်ပြုအပ်သော တရားကို မျက်မှောက်မပြုသလော။

ပရဝါဒီ။ ။ဤသို့ကား မဆိုသင့်ပါ။ပ။

သကဝါဒီ။ ။မဂ္ဂသစ္စာကို သိမြင်သဖြင့် အဘယ်ကိလေသာကို ပယ်စွန့်ပါသနည်း။

ပရဝါဒီ။ ။ဥဒ္ဓစ္စကို၎င်း အဝိဇ္ဇာကို၎င်း ထိုကိလေသာတို့နှင့် တကွ တခုတည်းသော စိတ်၌ တည်သော ကိလေသာတို့ကို၎င်း ပယ်စွန့်၏။

သကဝါဒီ။ ။တစိတ်တဒေသသည် ရဟန္တာမည်၍ တစိတ်တဒေသသည် ရဟန္တာမမည် သလော၊ တစိတ်တဒေသသည် အရဟတ္တဖိုလ်သို့ ရောက်သည် ရသည် သိသည် မျက်မှောက်ပြုသည် ဖြစ်၍ ပြည့်စုံစေလျက် နေသလော၊ တစိတ်တဒေသသည် ကိုယ်ဖြင့် တွေ့ထိနေ၍ တစိတ်တဒေသ သည် ကိုယ်ဖြင့် တွေ့ထိမနေသလော၊တစိတ်တဒေသသည် ရာဂကင်းပြီးသူ ဒေါသကင်းပြီးသူ မောဟ ကင်းပြီးသူ ပြုဖွယ်ကိစ္စကို ပြုပြီးသူ (ခန္ဓာ)ဝန်ကို ချပြီးသူ မိမိအကျိုးစီးပွားကို ရပြီးသူ ဘဝ သံယောဇဉ်ကုန်ပြီးသူ ကောင်းစွာသိ၍ လွတ်မြောက်ပြီးသူ (အဝိဇ္ဇာ)တံခါးကျည်ကို ပစ်လွှတ် ပြီးသူ (ကံသင်္ခါရ)ကျိုးမြောင်းကို ဖျက်ဆီးအပ်ပြီးသူ (တဏှာ)တံခါးတိုင်ကို ပယ်နှုတ်ပြီးသူ သံယောဇဉ်တံခါးရွက်မရှိသူ အရိယာဖြစ်သူ မာနတံခွန်ကို ချပြီးသူ (ခန္ဓာ)ဝန်ကို ချပြီးသူ မာန နှင့်မယှဉ်သူ အောင်ထိုက်သောရန်ကို ကောင်းစွာ အောင်မြင်ပြီးသူ မဟုတ်ပါလော၊ ထိုရဟန္တာ သည် ဒုက္ခသစ္စာကို ပိုင်းခြား၍ သိအပ်ပြီးသည် သမုဒယသစ္စာကို ပယ်ရှားအပ်ပြီးသည် နိရောဓ သစ္စာကို မျက်မှောက်ပြုအပ်ပြီးသည် မဂ္ဂသစ္စာကို ပွားစေအပ်ပြီးသည် အထူးသိထိုက်သောတရားကို အထူးသိအပ်ပြီးသည် ပိုင်းခြား၍ သိထိုက်သောတရားကို ပိုင်းခြား၍သိအပ်ပြီးသည် ပယ်ရှားထိုက် သောတရားကို ပယ်ရှားအပ်ပြီးသည် ပွားများအပ်သောတရားကို ပွားများအပ်ပြီးသည် မျက်မှောက် ပြုအပ်သောတရားကို မျက်မှောက်ပြုအပ်ပြီးသည် မဟုတ်ပါလော၊တစိတ်တဒေသသည် မျက်မှောက် ပြုအပ်သောတရားကို မျက်မှောက်ပြုပြီး၍ တစိတ်တဒေသသည် မျက်မှောက်ပြုအပ်သော တရားကို မျက်မှောက်မပြုပါသလော။

ကထာဝတ္ထုပါဠိတော် မြန်မာပြန်

ပရဝါဒီ။ ။ဤသို့ကား မဆိုသင့်ပါ။ပ။

၂၇၈။ ပရဝါဒီ။ ။ကိလေသာတို့ကို အစိတ်အစိတ်အားဖြင့် ခွန့်၏ဟူ၍ မဆိုသင့်ပါ သလော။

သကဝါဒီ။ ။ဪ သြ မဆိုသင့်ပါ။

ပရဝါဒီ။ ။“ပန်းထိမ်သည်သည် ငွေ၏အညစ်အကြေးကို ထုတ်ပစ်သကဲ့သို့ ထို့အတူ ပညာရှိ သည် အစဉ်အားဖြင့် အနည်းငယ် အနည်းငယ် ခဏတိုင်း ခဏတိုင်း မိမိ၏ လောဘ ဝေါသ စသော အညစ်အကြေးကို ထုတ်ပစ်၏”ဟူ၍ မြတ်စွာဘုရား ဟောအပ်သော သုတ္တန် (ပါဠိ) ရှိသည်သာလျှင် မဟုတ်ပါလော။

သကဝါဒီ။ ။ဪ သြ ရှိပါ၏။

ပရဝါဒီ။ ။ထို့ကြောင့်ပင် ကိလေသာတို့ကို အစိတ်အစိတ်အားဖြင့် ပယ်ခွန့်၏ဟူ၍ ဆိုသင့်၏။

သကဝါဒီ။ ။ကိလေသာတို့ကို အစိတ်အစိတ်အားဖြင့် ပယ်ခွန့်ပါသလော။

ပရဝါဒီ။ ။ဪ သြ ပယ်ခွန့်ပါ၏။

သကဝါဒီ။ ။“ထိုပုဂ္ဂိုလ်သည် သောတာပတ္တိမဂ်ဉာဏ်ကို ရသည့်နှင့် တပြိုင်နက်သာလျှင် သက္ကာယဒိဋ္ဌိ ဝိစိကိစ္ဆာ သီလဗ္ဗတပရာမာသဟူသော ဤတရားသုံးပါးတို့ကို ပယ်ခွန့် အပ်ကုန်၏။ ကိလေသာစဉ်းစဉ်း အနည်းငယ်ရှိစေကာမူ (ထိုသောတာပန်ပုဂ္ဂိုလ်သည်) အပါယ်လေးပါးတို့မှ လွတ်မြောက်၏။ (အနန္တရိယကံငါးပါးနှင့် နိယတမိစ္ဆာဒိဋ္ဌိဟူသော) ခြောက်ပါးသော တရားတို့ကို မပြုတော့ပြီ ဟူ၍ မြတ်စွာဘုရားဟောအပ်သော သုတ္တန် (ပါဠိ) ရှိသည်သာလျှင် မဟုတ်ပါလော။

ပရဝါဒီ။ ။ဪ သြ ရှိပါ၏။

သကဝါဒီ။ ။ထို့ကြောင့် ကိလေသာတို့ကို အစိတ်အစိတ်အားဖြင့် ပယ်ခွန့်၏ဟူ၍ မဆိုသင့်။

သကဝါဒီ။ ။ကိလေသာတို့ကို အစိတ်အစိတ်အားဖြင့် ပယ်ခွန့်ပါသလော။

ပရဝါဒီ။ ။ဪ သြ ပယ်ခွန့်ပါ၏။

သကဝါဒီ။ ။“ရဟန်းတို့ အကြင်အခါ၌ အရိယာသာဝကအား အလုံးစုံသောတရားသည် ဖြစ်ပေါ်ခြင်းသဘောရှိ၏။ ထိုဖြစ်ပေါ်ခြင်းသဘောရှိသော တရားအားလုံးသည် ချုပ်ပျောက်ခြင်း သဘောရှိ၏ဟု ကိလေသာမြှူအညစ်အကြေး ကင်းစင်သော တရားမျက်စိသည် ဖြစ်ပေါ်၏။ ရဟန်းတို့ အရိယာသာဝကသည် သောတာပတ္တိမဂ်ဉာဏ်ဖြစ်ပေါ်သည်ဖြင့် တပြိုင်နက် သက္ကာယဒိဋ္ဌိ ဝိစိကိစ္ဆာ သီလဗ္ဗတပရာမာသ ဟူသော သံယောဇဉ်သုံးပါးတို့ကို ပယ်ရှားအပ်ကုန်၏”ဟူ၍ မြတ်စွာ ဘုရားဟောအပ်သော သုတ္တန် (ပါဠိ) ရှိသည်သာလျှင် မဟုတ်ပါလော။

ပရဝါဒီ။ ။ဪ သြ ရှိပါ၏။

သကဝါဒီ။ ။ထို့ကြောင့်ပင် ကိလေသာတို့ကို အစိတ်အစိတ်အားဖြင့် ပယ်ခွန့်၏ဟူ၍ မဆို သင့်။

၄-ဇောတိကထာ ၊

၁-နသုတ္တာဟရဏကထာ

၂၇၉။ ။သကဝါဒီ။ ။ပုထုဇဉ်သည် ကာမရာဂနှင့် ဗျာပါဒကို ပယ်စွန့်သလော။

ပရဝါဒီ။ ။ဪ ပယ်စွန့်ပါ၏။

သကဝါဒီ။ ။အဆုံးအပိုင်းအခြားကို လွန်၍ ပယ်စွန့်သလော။ အကြွင်းမဲ့ ပယ်စွန့်သလော။ အဆက်အစပ်မရှိအောင် ပယ်စွန့်သလော။ အမြစ်အရင်းနှင့်တကွ ပယ်စွန့်သလော။ တပ်မက်မှု 'တဏှာ'နှင့် တကွ ပယ်စွန့်သလော။ အနုသယနှင့်တကွ ပယ်စွန့်သလော။ အရိယာဉာဏ်ဖြင့် ပယ်စွန့်သလော။ အရိယာမဂ်ဖြင့် ပယ်စွန့်သလော။ အရဟတ္တဖိုလ်ကို ထိုးထွင်း၍ သိလျက် ပယ်စွန့်သလော။ အနာဂါမိဖိုလ်ကို မျက်မှောက်ပြုလျက် ပယ်စွန့်သလော။

ပရဝါဒီ။ ။ဤသို့ကား မဆိုသင့်ပါ။ပ။

သကဝါဒီ။ ။ပုထုဇဉ်သည် ကာမရာဂနှင့် ဗျာပါဒကို ပယ်စွန့်သလော။

ပရဝါဒီ။ ။ဪ ပယ်စွန့်ပါ၏။

သကဝါဒီ။ ။အဆုံးအပိုင်းအခြားကို လွန်၍ ပယ်စွန့်သလော။ အကြွင်းမဲ့ ပယ်စွန့်သလော။ အဆက်အစပ် မရှိအောင် ပယ်စွန့်သလော။ အမြစ်အရင်းနှင့်တကွ ပယ်စွန့်သလော။ တပ်မက်မှု 'တဏှာ' နှင့် တကွ ပယ်စွန့်သလော။ အနုသယနှင့်တကွ ပယ်စွန့်သလော။ အရိယာဉာဏ်ဖြင့် ပယ်စွန့်သလော။ အရိယာမဂ်ဖြင့် ပယ်စွန့်သလော။ အရဟတ္တဖိုလ်ကို ထိုးထွင်း၍ သိလျက် ပယ်စွန့်သလော။ အနာဂါမိဖိုလ်ကို မျက်မှောက်ပြုလျက် ပယ်စွန့်သလော။

ပရဝါဒီ။ ။ဤသို့ကား မဆိုသင့်ပါ။ပ။

သကဝါဒီ။ ။အနာဂါမိဖိုလ်ကို မျက်မှောက်ပြုရန် ကျင့်သော ပုဂ္ဂိုလ်သည် ကာမရာဂနှင့် ဗျာပါဒကို ပယ်စွန့်၏။ ထိုပုဂ္ဂိုလ်သည်လည်း အဆုံး အပိုင်းအခြားကို လွန်၍ ပယ်စွန့်သလော။ အကြွင်းမဲ့ ပယ်စွန့်သလော။ပ။ အနာဂါမိဖိုလ်ကို မျက်မှောက်ပြုလျက် ပယ်စွန့်သလော။

၁။ ဈာနလာဘီပုထုဇဉ်ပုဂ္ဂိုလ်သည် သစ္စာလေးပါးတရားကို ယိသည်နှင့်တပြိုင်နက် အနာဂါမိမည်၏။ အကြောင်းသော်ကား ထိုဈာနလာဘီပုထုဇဉ်ပုဂ္ဂိုလ်သည် ပုထုဇဉ်ပြစ်စဉ်ကပင် ကာမရာဂဗျာပါဒတို့ကို ပယ် အပ်ကုန်ပြီးဖြစ်သောကြောင့်တည်းဟု အယူရှိသော ပရဝါဒီဆရာတို့၏အယူကို ပယ်ဖျက်တော်မူလို၍ ဤဇောတိ ကထာကို ဟောတော်မူသည်။

၂။ ဤဇောတိကထာ၌ ပရဝါဒီဟူသည်မှာ သမ္ဘိတိယဂိုဏ်းဝင်တို့ပင်တည်း။

၃။ ဈာန်ဖြင့် ပယ်စွန့်အပ်ကုန်သော ကာမရာဂဗျာပါဒတို့၏ ပရိယတ္တနကို မမြင်သောကြောင့် ပရဝါဒီက ဝန်ခံသည်။

၄။ ဈာန်ဖြင့်ပယ်စွန့်အပ်ကုန်သော်လည်း ထိုကာမရာဂဗျာပါဒတို့ကို အနာဂါမိမဂ်ဖြင့်သာလျှင် စင်စစ် အကြွင်းမရှိသောအားဖြင့် ပယ်ဖျက်နိုင်ခြင်းဖြစ်ရကား အစွန့်စသည်ဖြင့် ထပ်၍မေးပြန်သည်။

၅။ ထိုသို့သဘောရှိသော ပယ်စွန့်မှုမျိုး မရှိနိုင်သောကြောင့် ပရဝါဒီက ပရိက္ခေပပုဂ္ဂိုလ် ဖြစ်သည်။

သကဝါဒီ။ ။အဘယ်မဂ်ဖြင့် ပယ်စွန့်သနည်း။

ပရဝါဒီ။ ။ဣပါဝစရမဂ်ဖြင့် ပယ်စွန့်ပါ၏။

သကဝါဒီ။ ။ဣပါဝစရမဂ်သည် (ဝဋ်မှ)ထွက်မြောက်ကြောင်း အာသဝေါတို့၏ ကုန်ရာ နိဗ္ဗာန်သို့ ရောက်ကြောင်း အရဟတ္တမဂ်ဉာဏ်သို့ ရောက်ကြောင်း ပဋိသန္ဓေတို့ကို ဖျက်ဆီး တတ်သော နိဗ္ဗာန်သို့ ရောက်ကြောင်းဖြစ်၍ အာသဝတို့၏ အာရုံမဟုတ်သည် သံယောဇဉ်တို့၏ အာရုံမဟုတ်သည် ဂန္ဓတရားတို့၏ အာရုံမဟုတ်သည် ဩဇာတို့၏ အာရုံမဟုတ်သည် ယောဂတို့၏ အာရုံမဟုတ်သည် နိဝရဏတို့၏ အာရုံမဟုတ်သည် တဏှာရာဂတို့ဖြင့် မသုံးသပ်အပ်သည် ဥပါဒါန်တို့၏ အာရုံမဟုတ်သည် ပူပန်စေတတ် နှိပ်စက်စေတတ်သော ကိလေသာကို ရခြင်းငှါ မထိုက်သည် ဖြစ်ပါသလော။

ပရဝါဒီ။ ။ဤသို့ကား မဆိုသင့်ပါ။

သကဝါဒီ။ ။ဣပါဝစရမဂ်သည် (ဝဋ်မှ) ထွက်မြောက်ကြောင်းမဟုတ်သည် အာသဝေါတို့၏ ကုန်ရာ နိဗ္ဗာန်သို့ရောက်ကြောင်းမဟုတ်သည် အရဟတ္တမဂ်ဉာဏ်သို့ ရောက်ကြောင်းမဟုတ်သည် စုတိပဋိသန္ဓေကို ဖျက်ဆီးတတ်သော နိဗ္ဗာန်သို့ရောက်ကြောင်းမဟုတ်သည်ဖြစ်၍ အာသဝတို့၏ အာရုံဖြစ်သည် သံယောဇဉ်တို့၏ အာရုံဖြစ်သည်။ပ။ ပူပန်စေတတ် နှိပ်စက်တတ်သော ကိလေသာကို ရခြင်းငှါ ထိုက်သည် မဟုတ်ပါလော။

ပရဝါဒီ။ ။ဪ ဟုတ်ပါ၏။

သကဝါဒီ။ ။အရှင်ပရဝါဒီ ဣပါဝစရမဂ်သည် ဝဋ်ဆင်းရဲမှ ထွက်မြောက်ကြောင်းမဟုတ် သည် အာသဝေါတို့၏ကုန်ရာ နိဗ္ဗာန်သို့ ရောက်ကြောင်းမဟုတ်သည်။ပ။ ကိလေသာတို့ကို ရခြင်းငှါ ထိုက်သည် ဖြစ်ခဲ့ပါမူ ပုထုဇဉ်သည် ဣပါဝစရမဂ်ဖြင့် ကာမရာဂနှင့် ဗျာပါဒကို ပယ် စွန့်၏ဟူ၍ မဆိုသင့်။

သကဝါဒီ။ ။အနာဂါမိဖိုလ်ကို မျက်မှောက်ပြုရန် ကျင့်သောပုဂ္ဂိုလ်သည် အနာဂါမိမဂ်ဖြင့် ကာမရာဂနှင့် ဗျာပါဒကို ပယ်စွန့်၏။ ထိုမဂ်သည်လည်း (ဝဋ်မှ) ထွက်မြောက်ကြောင်း ဖြစ်သည် အာသဝေါတို့၏ကုန်ရာ နိဗ္ဗာန်သို့ ရောက်ကြောင်းဖြစ်သည် အရဟတ္တမဂ်ဉာဏ်သို့ ရောက်ကြောင်း ဖြစ်သည် စုတိ ပဋိသန္ဓေကို ဖျက်ဆီးတတ်သော နိဗ္ဗာန်သို့ ရောက်ကြောင်း ဖြစ်သည် အာသဝတို့၏ အာရုံဖြစ်သည်။ပ။ ကိလေသာကိုရခြင်းငှါ မထိုက်သည် ဖြစ်သလော။

ပရဝါဒီ။ ။ဪ ဖြစ်ပါ၏။

သကဝါဒီ။ ။ပုထုဇဉ်သည် ဣပါဝစရမဂ်ဖြင့် ကာမရာဂနှင့် ဗျာပါဒကို ပယ်စွန့်၏။ထိုမဂ်သည် ဝဋ်မှ ထွက်မြောက်ကြောင်းဖြစ်သည် အာသဝေါတို့၏ကုန်ရာ နိဗ္ဗာန်သို့ ရောက်ကြောင်းဖြစ်သည် အရဟတ္တမဂ်ဉာဏ်သို့ ရောက်ကြောင်းဖြစ်သည် စုတိပဋိသန္ဓေကို ဖျက်ဆီးတတ်သော နိဗ္ဗာန်သို့ ရောက်ကြောင်း ဖြစ်သည် အာသဝတို့၏ အာရုံမဟုတ်သည်။ပ။ ကိလေသာတို့၏ အာရုံမဟုတ် သည် ဖြစ်ပါသလော။

ပရဝါဒီ။ ။ဤသို့ကား မဆိုသင့်ပါ။ပ။

သကဝါဒီ။ ။ပုထုဇဉ်သည် ဣပါဝစရမဂ်ဖြင့် ကာမရာဂနှင့် ဗျာပါဒကို ပယ်စွန့်၏။ ထိုမဂ်သည် လည်း(ဝဋ်မှ) ထွက်မြောက်ကြောင်းမဟုတ်သည် အာသဝတို့ကုန်ရာ နိဗ္ဗာန်သို့ ရောက်ကြောင်း မဟုတ်သည် အရဟတ္တမဂ်ဉာဏ်သို့ ရောက်ကြောင်းမဟုတ်သည် စုတိပဋိသန္ဓေကို ဖျက်ဆီးတတ်

သော နိဗ္ဗာန်သို့ ရောက်ကြောင်းမဟုတ်သည် အာသဝတို့၏ အာရုံဖြစ်သည်။ပ။ ပူပန်စေတတ် နှိပ်စက်တတ်သော ကိလေသာကို ရခြင်းငှါ ထိုက်သည် ဖြစ်ပါသလော။

ပရဝါဒီ။ ။ဪ ဖြစ်ပါ၏။

သကဝါဒီ။ ။အနာဂါမိဖိုလ်ကို မျက်မှောက်ပြုရန် ကျင့်ကြံသော ပုဂ္ဂိုလ်သည် အနာဂါမိ မင်ဖြင့် ကာမရာဂနှင့် ဗျာပါဒကို ပယ်စွန့်၏။ထိုမင်သည်လည်း (ဝဋ်မှ)ထွက်မြောက်ကြောင်း မဟုတ် သည် အာသဝေါတို့၏ကုန်ရာ နိဗ္ဗာန်သို့ ရောက်ကြောင်း မဟုတ်သည် အရဟတ္တမဂ်ဉာဏ်သို့ ရောက် ကြောင်း မဟုတ်သည် စုတိပဋိသန္ဓေကို ဖျက်ဆီးတတ်သော နိဗ္ဗာန်သို့ ရောက်ကြောင်း မဟုတ်သည် အာသဝေါတို့၏ အာရုံဖြစ်သည်။ပ။ ကိလေသာကို ရခြင်းငှါ ထိုက်သည် ဖြစ်ပါသလော။

ပရဝါဒီ။ ။ဤသို့ကား မဆိုသင့်ပါ။ပ။

၂၇၀။ သကဝါဒီ။ ။ပုထုဇဉ်သည် ကာမတို့၌ တပ်စွန်းမှု ‘ရာဂ’ကင်းသည် ဖြစ်၍ တရားကို သိသည်နှင့် တပြိုင်နက် အနာဂါမိဖိုလ်၌ တည်ပါသလော။

ပရဝါဒီ။ ။ဪ တည်ပါ၏။

သကဝါဒီ။ ။အရဟတ္တဖိုလ်၌ တည်ပါသလော။

ပရဝါဒီ။ ။ဤသို့ကား မဆိုသင့်ပါ။

သကဝါဒီ။ ။ပုထုဇဉ်သည် ကာမတို့၌ တပ်စွန်းမှု ‘ရာဂ’ကင်းသည်ဖြစ်၍ တရားကို သိသည်နှင့် တပြိုင်နက် အနာဂါမိဖိုလ်၌ တည်ပါသလော။

ပရဝါဒီ။ ။ဪ တည်ပါ၏။

သကဝါဒီ။ ။မရှေးမနှောင်း (တပြိုင်နက်)မင်သုံးပါးတို့ကို ပွားများပါသလော။

ပရဝါဒီ။ ။ဤသို့ကား မဆိုသင့်ပါ။ပ။

သကဝါဒီ။ ။မရှေးမနှောင်း (တပြိုင်နက်)မင်သုံးပါးတို့ကို ပွားများပါသလော။

ပရဝါဒီ။ ။ဪ ပွားများပါ၏။

သကဝါဒီ။ ။မရှေးမနှောင်း (တပြိုင်နက်) သာမညဖိုလ်သုံးပါးတို့ကို မျက်မှောက်ပြုပါ သလော။

ပရဝါဒီ။ ။ဤသို့ကား မဆိုသင့်ပါ။ပ။

သကဝါဒီ။ ။မရှေးမနှောင်း (တပြိုင်နက်) သာမညဖိုလ်သုံးပါးတို့ကို မျက်မှောက်ပြုပါ သလော။

ပရဝါဒီ။ ။ဪ ပြုပါ၏။

၁။ ဈာန်ရသော အနာဂါမိဖိုလ်ကိုရည်ရွယ်၍ ပရဝါဒီက ဝန်ခံသည်။
၂။ သောတာပတ္တိမင်ဖြင့် ဥဒ္ဓိဘာဂါယသံယောဇဉ်တို့ကို ပယ်ဖျက်နိုင်ခြင်းပမိုသောကြောင့် ပရဝါဒီက ပဋိက္ခေပပြု၍ပြောသည်။
၃။ ထိုသို့သောအခါ သာဝနာ၏ပမိုသောကြောင့် ပရဝါဒီက ပဋိက္ခေပပြု၍ပြောသည်။
၄။ တပန် ဇနာန်ထပ်မေးမြန်းလတ်သော် မင်သုံးပါးတို့ ကိလေသာတို့ကို ပယ်ဖျက်ခြင်းကို စွဲ ဖြစ်နိုင်သည် ထို ရည်ရွယ်၍ ပရဝါဒီက ဝန်ခံပြန်သည်။

၂-သုတ္တံဟရဏကထာ

သကဝါဒီ။ ။ ဖဿသုံးပါးတို့၏ ဝေဒနာသုံးပါးတို့၏ သညာသုံးပါးတို့၏ စေတနာသုံးပါးတို့၏ စိတ်သုံးပါးတို့၏ သဒ္ဓါသုံးပါးတို့၏ ဝီရိယသုံးပါးတို့၏ သတိသုံးပါးတို့၏ သမာဓိသုံးပါးတို့၏ ပညာသုံးပါးတို့၏ ပေါင်းဆုံခြင်းသည် ဖြစ်ပါသလော။

ပရဝါဒီ။ ။ ဤသို့ကား မဆိုသင့်ပါ။ပ။

သကဝါဒီ။ ။ ပုထုဇဉ်သည် ကာမတို့၌ ဝယ်စွန်းမှု'ရာဂ'ကင်းသည်ဖြစ်၍ တရားကိုသိသည်နှင့် တပြိုင်နက် အနာဂါမိဖိုလ်၌ တည်ပါသလော။

ပရဝါဒီ။ ။ ဩော် တည်ပါ၏။

သကဝါဒီ။ ။ သောတာပတ္တိမဂ်ဖြင့် တည်ပါသလော။

ပရဝါဒီ။ ။ ဤသို့ကား မဆိုသင့်ပါ။ပ။

သကဝါဒီ။ ။ သကဒါဂါမိမဂ်ဖြင့် တည်ပါသလော။

ပရဝါဒီ။ ။ ဤသို့ကား မဆိုသင့်ပါ။ပ။

သကဝါဒီ။ ။ အဘယ်မဂ်ဖြင့် တည်ပါသနည်း။

ပရဝါဒီ။ ။ အနာဂါမိမဂ်ဖြင့် တည်ပါသည်။

သကဝါဒီ။ ။ အနာဂါမိမဂ်ဖြင့် သက္ကာယဒိဋ္ဌိကို၎င်း ဝိစိကိစ္ဆာကို၎င်း သီလဗ္ဗတပရာမာသထို့ကို၎င်း ဖယ်စွန့်ပါသလော။

ပရဝါဒီ။ ။ ဤသို့ကား မဆိုသင့်ပါ။ပ။

၂-သုတ္တံဟရဏကထာ

၂၇၁။ သကဝါဒီ။ ။ အနာဂါမိမဂ်ဖြင့် သက္ကာယဒိဋ္ဌိကို၎င်း ဝိစိကိစ္ဆာကို၎င်း သီလဗ္ဗတပရာမာသကို၎င်း ဖယ်စွန့်ပါသလော။

ပရဝါဒီ။ ။ ဩော် ပယ်စွန့်ပါ၏။

သကဝါဒီ။ ။ သံယောဇဉ်သုံးပါးတို့ကို ပယ်ရှားခြင်းကြောင့် သောတာပတ္တိဖိုလ်ကို မြတ်စွာဘုရား ဟောအပ်သည် မဟုတ်ပါလော။

ပရဝါဒီ။ ။ ဩော် ဟောအပ်ပါ၏။

သကဝါဒီ။ ။ အရှင်ပရဝါဒီ သံယောဇဉ်သုံးပါးတို့ကို ပယ်ရှားခြင်းကြောင့် သောတာပတ္တိဖိုလ်ကို မြတ်စွာဘုရား ဟောအပ်ခဲ့ပါမူ အနာဂါမိမဂ်ဖြင့် သက္ကာယဒိဋ္ဌိကို၎င်း ဝိစိကိစ္ဆာကို၎င်း သီလဗ္ဗတပရာမာသကို၎င်း ဖယ်စွန့်၏ဟူ၍ကား မဆိုသင့်။

သကဝါဒီ။ ။ အနာဂါမိမဂ်ဖြင့် ကြမ်းတမ်းသော ကာမရာဂကို၎င်း ကြမ်းတမ်းသော ဗျာပါဒကို၎င်း ဖယ်စွန့်ပါသလော။

၁။ ဈာန်နှင့်ယှဉ်သော အနာဂါမိ၏ အပြစ်ကို ရည်ရွယ်၍ ဖြေဆိုသည်။
၂။ ကိလေသာသုံးပါးတို့၏ အနာဂါမိမဂ်ဖြင့် မပယ်အပ်သည့်အဖြစ်ကြောင့် ပရဝါဒီက ပဋိက္ခေပပြု၍ ဖြေသည်။
၃။ သောတာပတ္တိမဂ်ဘိသာယျင် ဈာန်နှင့်ယှဉ်သော အနာဂါမိ၏ အပြစ်ကို ရည်ရွယ်၍ ဝန်ခံပြန်သည်။
အဆိုပြန် ၄-၁၈-

ပရဝါဒီ။ ။ဤသို့ကား မဆိုသင့်ပါ။ပ။

သကဝါဒီ။ ။အနာဂါမိမဂ်ဖြင့် ကြမ်းတမ်းသော ကာမရာဂကို၎င်း ကြမ်းတမ်းသော ဗျာပါဒကို၎င်း ပယ်စွန့်ပါသလော။

ပရဝါဒီ။ ။ဪ ဖယ်စွန့်ပါ၏။

သကဝါဒီ။ ။ကာမရာဂနှင့် ဗျာပါဒတို့၏ ခေါင်းပါးခြင်းကြောင့် သကဒါဂါမိဖိုလ်ကို မြတ်စွာဘုရား ဟောအပ်သည် မဟုတ်ပါလော။

ပရဝါဒီ။ ။ဪ ဟောအပ်ပါ၏။

သကဝါဒီ။ ။အရှင်ပရဝါဒီ ကာမရာဂနှင့် ဗျာပါဒတို့ ခေါင်းပါးခြင်းကြောင့် သကဒါဂါမိဖိုလ်ကို မြတ်စွာဘုရား ဟောအပ်ခဲ့ပါမူ အနာဂါမိမဂ်ဖြင့် ကြမ်းတမ်းသောကာမရာဂကို၎င်း ကြမ်းတမ်းသော ဗျာပါဒကို၎င်း ပယ်စွန့်၏ဟူ၍ မဆိုသင့်။

သကဝါဒီ။ ။ပုထုဇဉ်သည် ကာမတို့၌ တပ်စွန်းမှု ‘ရာဂ’ကင်းသည်ဖြစ်၍ တရားကို သိသည်နှင့် တပြိုင်နက် အနာဂါမိဖိုလ်၌ တည်ပါသလော။

ပရဝါဒီ။ ။ဪ တည်ပါ၏။

သကဝါဒီ။ ။အလုံးစုံသော ပုဂ္ဂိုလ်တို့သည် တရားကို (ထိုးထွင်း၍) သိကုန်၏။ ထိုအလုံးစုံသော ပုဂ္ဂိုလ်တို့သည် တရားကို သိသည်နှင့် တပြိုင်နက် အနာဂါမိဖိုလ်၌ တည်ပါကုန်သလော။

ပရဝါဒီ။ ။ဤသို့ မဆိုသင့်ပါ။ပ။

ပရဝါဒီ။ ။ပုထုဇဉ်သည် ကာမရာဂနှင့် ဗျာပါဒကို ပယ်စွန့်၏ဟူ၍ မဆိုသင့်ပါသလော။

သကဝါဒီ။ ။ဪ မဆိုသင့်ပါ။

ပရဝါဒီ။ ။“အခြံအရံ (အကျော်အစော) ရှိကုန်သော စိမ်းရွှေ (ညှီဟောက်) သော (ကာမ) အနံ့မရှိကုန်သော သနားခြင်း၌ သက်ဝင်ကုန်သော ကာမသံယောဇဉ်ကို လွန်မြောက်ကုန်သော အကြင်ဆရာခြောက်ဦးတို့သည် အတိတ်အဘို့ (ကာလ)၌ ဖြစ်ဘူးကုန်၏။ ထိုဆရာခြောက်ဦးတို့သည် လိုချင်တပ်စွန်းမှု ‘ကာမရာဂ’ကို ကင်းပြတ်စေ၍ ဗြဟ္မာ့ဘုံသို့ ကပ်ရောက်ကုန်၏။

စိမ်းရွှေ(ညှီဟောက်)သော (ကာမ) အနံ့မရှိကုန်သော သနားခြင်း၌ သက်ဝင်ကုန်သော ကာမသံယောဇဉ်ကို လွန်မြောက်ကုန်သော ထိုဆရာခြောက်ဦးတို့၏ အရာမက များစွာသော တပည့်တို့သည် ရှိခဲ့ကုန်၏။ ထိုတပည့်တို့သည်လည်း လိုချင်တပ်စွန်းမှု ‘ကာမရာဂ’ကို ကင်းပြတ်စေ၍ ဗြဟ္မာ့ဘုံသို့ ကပ်ရောက်ကုန်၏”ဟူ၍ မြတ်စွာဘုရား ဟောအပ်သော သုတ္တန်(ပါဠိ)ရှိသည်သာ မဟုတ်ပါလော။

သကဝါဒီ။ ။ဪ ရှိပါ၏။

ပရဝါဒီ။ ။ထို့ကြောင့် ပုထုဇဉ်သည် ကာမရာဂနှင့် ဗျာပါဒကို ပယ်စွန့်၏။

သကဝါဒီ။ ။ပုထုဇဉ်သည် ကာမရာဂနှင့် ဗျာပါဒကို ပယ်စွန့်ပါသလော။

ပရဝါဒီ။ ။ဪ ဖယ်စွန့်ပါ၏။

သကဝါဒီ။ ။“ရဟန်းတို့ သုန္ဒေတ္တမည်သော ထိုဆရာသည် ဤမျှ ရှည်သော အသက်ရှိသူ ဤမျှ ကြာမြင့်စွာ တည်ခြင်းရှိသူဖြစ်ပါလျက် ပဋိသန္ဓေနေခြင်း အိုခြင်း သေခြင်း စိုးရိမ်ခြင်း

ငိုကြွေးခြင်း ကိုယ်ဆင်းရဲခြင်း စိတ်ဆင်းရဲခြင်း လွန်စွာ ပင်ပန်းခြင်းတို့မှ မလွတ်မြောက်သူ ဆင်းရဲမှု မလွတ်မြောက်သူ ဖြစ်၏ဟူ၍ (ငါဘုရား)ဟောတော်မူ၏။ထိုသို့ မလွတ်မြောက်ခြင်းသည် အဘယ်ကြောင့်နည်း -တရားလေးပါးတို့ကို လျော်စွာမသိခြင်း ထိုးထွင်း၍ မသိခြင်းကြောင့်တည်း။အဘယ်တရားလေးပါးတို့ကို လျော်စွာ မသိခြင်း ထိုးထွင်း၍ မသိခြင်းကြောင့် (မလွတ်မြောက်သူ ဖြစ်သနည်း) -မြတ်သော သီလကို လျော်စွာမသိခြင်း ထိုးထွင်း၍ မသိခြင်းကြောင့်၊မြတ်သော သမာဓိကို၊ မြတ်သောပညာကို၊ မြတ်သောနိဗ္ဗာန်ကို လျော်စွာ မသိခြင်း ထိုးထွင်း၍ မသိခြင်းကြောင့် (ဆင်းရဲမှု မလွတ်မြောက်သူဟူ၍ ငါဘုရား ဟောတော်မူ၏)။

ရဟန်းတို့ (အကြင်ပုဂ္ဂိုလ်သည်)ထိုမြတ်သော သီလကို လျော်စွာ သိအပ်ပြီ ထိုးထွင်း၍ သိအပ်ပြီ၊ မြတ်သောသမာဓိကို လျော်စွာ သိအပ်ပြီ၊ ထိုးထွင်း၍ သိအပ်ပြီ၊ မြတ်သော ပညာကို လျော်စွာ သိအပ်ပြီ၊ ထိုးထွင်း၍ သိအပ်ပြီ၊ မြတ်သော နိဗ္ဗာန်ကို လျော်စွာသိအပ်ပြီ၊ ထိုးထွင်း၍သိအပ်ပြီ၊ (ထိုပုဂ္ဂိုလ်သည်) ဘဝ၌ တပ်မက်မှု 'ဘဝတဏှာ'ကို ဖြတ်ပြီးပြီ၊ ဘဝကို ဆွဲဆောင်ကြောင်း (တဏှာ)ကုန်ခန်းပြီ၊ တဖန် ဘဝသစ်၌ ဖြစ်ခြင်း မရှိတော့ပြီဟူ၍၎င်း။

အမြတ်ဆုံးဖြစ်သော သီလကို၎င်း သမာဓိကို၎င်း ပညာကို၎င်း နိဗ္ဗာန်ကို၎င်း ဤတရားတို့ကို အခြံအရံ အကျော်အစော ရှိတော်မူသော ဂေါတမမြတ်စွာဘုရားသည် လျော်စွာ သိအပ်ကုန်ပြီ။

ဤသို့ ထူးသောဉာဏ်ဖြင့် သိခြင်းကြောင့် မြတ်စွာဘုရားသည် ရဟန်းတို့အား တရားကို ဟောတော်မူပြီ၊ လူနတ်တို့ ဆရာ မြတ်စွာဘုရားသည် ဆင်းရဲခြင်း၏အဆုံးကို ပြုတော်မူ၏၊ ပညာမျက်စိ ရှိတော်မူသော မြတ်စွာဘုရားသည် ငြိမ်းအေးတော်မူလေပြီဟူ၍၎င်း မြတ်စွာဘုရားသည် ဟောအပ်သော သုတ္တန်(ပါဠိ)ရှိသည်သာလျှင် မဟုတ်ပါလော။

ပရဝါဒီ။ ။ဩဠာ ရှိပါ၏။

သကဝါဒီ။ ။ထို့ကြောင့်ပင် ပုထုဇဉ်သည် ကာမရာဂနှင့် ဗျာပါဒကို ပယ်စွန့်၏ဟူ၍ မဆိုသင့်။

ဟေတိကထာ ပြီး၏။

၅-သဗ္ဗမတ္ထိတိကထာ^၁

၁-ဝါဒယုတ္တိ

၂၇၂။ သကဝါဒီ။ ။အလုံးစုံသော တရားသည် ရှိသလော။

ပရဝါဒီ။ ။ဩဠာ ရှိပါ၏။

၁။ ယံကို၌ ဝှုပ် အတိတာနာဂတပစ္စုပ္ပန်။ပ။ အယံ ဝုစ္စတိ ဝှုပ်ကွေန္တာ ဤသို့အစရှိသည်ကို ဟောတော်မူသောကြောင့် အသိတစ်စသည်ပြားကုန်သော တရားအားလုံးတို့သည် ခန္ဓာသဘောကို မစွန့်ကြကုန်၊ ထို့ကြောင့် အလုံးစုံသော တရားသည် ရှိသည် မည်၏ဟု အယူရှိကြကုန်သော ပရဝါဒီဆရာတို့၏ အယူကို သုတ်သင်တော်မူလိုသောကြောင့် ဤသဗ္ဗမတ္ထိတိကထာကို ဟောတော်မူရသည်။

၂။ ဤကထာ၌ ပရဝါဒီအရ သဗ္ဗမတ္ထိတိကထာကိုလည်းကောင်း၊

- သကဝါဒီ။ ။အလုံးစုံသော ကိုယ်၌ အလုံးစုံသော တရားသည် ရှိသလော။
- ပရဝါဒီ။ ။ဤသို့ကား မဆိုသင့်ပါ။
- သကဝါဒီ။ ။အလုံးစုံသော တရားသည် ရှိသလော။
- ပရဝါဒီ။ ။ဪ ရှိပါ၏။
- သကဝါဒီ။ ။အလုံးစုံသောအချိန် (ကာလ)တို့၌ အလုံးစုံသောတရားသည် ရှိသလော။
- ပရဝါဒီ။ ။ဤသို့ကား မဆိုသင့်ပါ။
- သကဝါဒီ။ ။အလုံးစုံသောတရားသည် ရှိသလော။
- ပရဝါဒီ။ ။ဪ ရှိပါ၏။
- သကဝါဒီ။ ။အလုံးစုံသော အချင်းခပ်သိမ်း အလုံးစုံသော တရားသည် ရှိသလော။
- ပရဝါဒီ။ ။ဤသို့ကား မဆိုသင့်ပါ။
- သကဝါဒီ။ ။အလုံးစုံသော တရားသည် ရှိသလော။
- ပရဝါဒီ။ ။ဪ ရှိပါ၏။
- သကဝါဒီ။ ။အလုံးစုံသောတရားတို့၌ အလုံးစုံသောတရားသည် ရှိသလော။
- ပရဝါဒီ။ ။ဤသို့ကား မဆိုသင့်ပါ။
- သကဝါဒီ။ ။အလုံးစုံသောတရားသည် ရှိသလော။
- ပရဝါဒီ။ ။ဪ ရှိပါ၏။
- သကဝါဒီ။ ။မယှဉ်ဟု (နှလုံး)ပြု၍ အလုံးစုံသော တရားသည် ရှိသလော။
- ပရဝါဒီ။ ။ဤသို့ကား မဆိုသင့်ပါ။
- သကဝါဒီ။ ။အလုံးစုံသော တရားသည် ရှိသလော။
- ပရဝါဒီ။ ။ဪ ရှိပါ၏။
- သကဝါဒီ။ ။အကြင်အရာဝတ္ထုသည်လည်း မရှိ၊ ထိုအရာဝတ္ထုသည်လည်း ရှိသလော။
- ပရဝါဒီ။ ။ဤသို့ကား မဆိုသင့်ပါ။
- သကဝါဒီ။ ။အလုံးစုံသော တရားသည် ရှိသလော။
- ပရဝါဒီ။ ။ဪ ရှိပါ၏။
- သကဝါဒီ။ ။အလုံးစုံသော တရားသည် ရှိ၏ဟူသော (သင်၏) အကြင်အယူသည် ရှိ၏၊ ထိုအယူသည် မိစ္ဆာဒိဋ္ဌိ မှားသောအယူဟူ၍၎င်း (ငါ့ဘို့၏) အကြင်အယူသည် ရှိ၏၊ ထိုအယူသည် သမ္မာဒိဋ္ဌိ မှန်သောအယူဟူ၍၎င်း ဤသို့ (သင်၏အယူ၌) ရှိသလော။
- ပရဝါဒီ။ ။ဤသို့ကား မဆိုသင့်ပါ။ပ။ [အကျဉ်းချုံးထား၏။]

ဝါဒယုတ္တိ ပြီး၏။

၂-ကာလသံသန္တနာ

၂၇၃။ သကဝါဒီ။ ။လွန်ပြီသော ‘အဘိဘိ’သည် ရှိသလော။

ပရဝါဒီ။ ။ဪ ရှိပါ၏။

သကဝါဒီ။ ။လွန်ပြီးသော 'အတိတ်'သည် ချုပ်ပြီး ကင်းပြတ်ပြီး ဖောက်ပြန်ပျက်စီးခဲ့ပြီး ကွယ်ပြီး ကွယ်ပျောက်ပြီး မဟုတ်ပါလော။

ပရဝါဒီ။ ။ဪ ဟုတ်ပါ၏။

သကဝါဒီ။ ။အရှင်ပရဝါဒီ လွန်ပြီးသော 'အတိတ်'သည် ချုပ်ပြီး ကင်းပြတ်ပြီး ဖောက်ပြန်ပျက်စီးခဲ့ပြီး ကွယ်ပြီး ကွယ်ပျောက်ပြီး ဖြစ်ခဲ့ပါမူ လွန်ပြီးသော 'အတိတ်'သည် ရှိ၏ဟူ၍ မဆိုသင့်။

သကဝါဒီ။ ။မရောက်သေးသော 'အနာဂတ်'သည် ရှိသလော။

ပရဝါဒီ။ ။ဪ ရှိပါ၏။

သကဝါဒီ။ ။မရောက်သေးသော 'အနာဂတ်'သည် မဖြစ်သေးသည် မထင်ရှားသေးသည် ကောင်းစွာမဖြစ်သေးသည် မဖြစ်ပေါ်သေးသည် အသစ်မဖြစ်သေးသည် ထင်ရှားမဖြစ်ပေါ်သေးသည် မဟုတ်ပါလော။

ပရဝါဒီ။ ။ဪ ဟုတ်ပါ၏။

အရှင်ပရဝါဒီ။ ။မရောက်သေးသော 'အနာဂတ်'သည် မဖြစ်သေးသည် မထင်ရှားသေးသည် ကောင်းစွာမဖြစ်သေးသည် မဖြစ်ပေါ်သေးသည် အသစ်မဖြစ်သေးသည် ထင်ရှားမဖြစ်ပေါ်သေးသည် ဖြစ်ခဲ့ပါမူ မရောက်သေးသော 'အနာဂတ်'သည် ရှိ၏ ဟူ၍ မဆိုသင့်။

သကဝါဒီ။ ။ဖြစ်ဆဲ 'ပစ္စုပ္ပန်'သည် ရှိသလော၊ ဖြစ်ဆဲ 'ပစ္စုပ္ပန်'သည် မချုပ် မဖောက်ပြန် မပျက်စီး မကွယ်ပျောက်သလော။

ပရဝါဒီ။ ။ဪ မကွယ်ပျောက်ပါ။

သကဝါဒီ။ ။လွန်ခဲ့ပြီးသော 'အတိတ်'သည် ရှိသလော၊ လွန်ခဲ့ပြီးသော 'အတိတ်'သည် မချုပ် မကင်းပြတ် မဖောက်ပြန် မပျက်စီး မကွယ်ပျောက်ပါသလော။

ပရဝါဒီ။ ။ဤသို့ကား မဆိုသင့်ပါ။ပ။

သကဝါဒီ။ ။ဖြစ်ဆဲ 'ပစ္စုပ္ပန်'သည် ရှိဆဲလော၊ ဖြစ်ဆဲ 'ပစ္စုပ္ပန်'သည် ဖြစ်ဆဲလော၊ ထင်ရှားဆဲလော၊ ကောင်းစွာဖြစ်ဆဲလော၊ ဖြစ်ဆဲလော၊ အသစ်ဖြစ်ဆဲလော၊ ထင်ရှားဖြစ်ပေါ်ဆဲလော။

ပရဝါဒီ။ ။ဪ ဖြစ်ပေါ်ဆဲဖြစ်ပါ၏။

သကဝါဒီ။ ။မရောက်သေးသော 'အနာဂတ်'သည် ရှိသလော၊ မရောက်သေးသော 'အနာဂတ်'သည် ဖြစ်ဆဲလော၊ ထင်ရှားဆဲလော၊ ဖြစ်ပေါ်ဆဲလော၊ အသစ်ဖြစ်ဆဲလော၊ ထင်ရှားဖြစ်ပေါ်ဆဲလော။

ပရဝါဒီ။ ။ဤသို့ကား မဆိုသင့်ပါ။ပ။

သကဝါဒီ။ ။အဘိဘိသည် ရှိသလော၊ အတိတ်သည် ချုပ်ပြီးလော၊ ကင်းပြတ်ပြီးလော၊ ဖောက်ပြန်ပျက်စီးပြီးလော၊ ကွယ်ပြီးလော၊ ကွယ်ပျောက်ပြီးလော။

ပရဝါဒီ။ ။ဪ ကွယ်ပျောက်ပြီးဖြစ်ပါ၏။

သကဝါဒီ။ ။ပစ္စုပ္ပန်သည် ရှိသလော၊ ပစ္စုပ္ပန်သည် ချုပ်ပြီးလော၊ ကင်းပြတ်ပြီးလော၊ ဖောက်ပြန်ပျက်စီးပြီးလော၊ ကွယ်ပြီးလော၊ ကွယ်ပျောက်ပြီးလော။

ပရဝါဒီ။ ။ဤသို့ကား မဆိုသင့်ပါ။ပ။

ကထာဝတ္ထုပါဠိတော် မြန်မာပြန်

သကဝါဒီ။ ။အနာဂတ်သည် ရှိသလော၊ အနာဂတ်သည် မဖြစ်သေးသလော၊ မထင်ရှားသေးသလော၊ ကောင်းစွာ မဖြစ်သေးသလော၊ မဖြစ်ပေါ်သေးသလော၊ အသစ်မဖြစ်သေးသလော၊ ထင်ရှားမဖြစ်သေးသလော။

ပရဝါဒီ။ ။ဪ ထင်ရှားမဖြစ်သေးပါ။

သကဝါဒီ။ ။ပစ္စုပ္ပန်သည် ရှိသလော၊ ပစ္စုပ္ပန်သည် မဖြစ်သေးသလော၊ မထင်ရှားသေးသလော၊ ကောင်းစွာမဖြစ်သေးသလော၊ အသစ်မဖြစ်သေးသလော၊ ထင်ရှားမဖြစ်သေးသလော။

ပရဝါဒီ။ ။ဤသို့ကား မဆိုသင့်ပါ။

၂၇၄။ သကဝါဒီ။ ။အတိတ်ရုပ်သည် ရှိသလော။

ပရဝါဒီ။ ။ဪ ရှိပါ၏။

သကဝါဒီ။ ။အတိတ်ရုပ်သည် ချုပ်ပြီးသည် ကင်းပြတ်ပြီးသည် ဖောက်ပြန်ပျက်စီးပြီးသည် ကွယ်ပြီးသည် ကွယ်ပျောက်ပြီးသည် မဟုတ်ပါလော။

ပရဝါဒီ။ ။ဪ ဟုတ်ပါ၏။

သကဝါဒီ။ ။အရှင်ပရဝါဒီ အတိတ်ရုပ်သည် ချုပ်ပြီးဖြစ်ခဲ့ပါမူ။။ ကွယ်ပျောက်ပြီးဖြစ်ခဲ့ပါမူ အတိတ်ရုပ်သည် ရှိ၏ဟူ၍ မဆိုသင့်။

သကဝါဒီ။ ။အနာဂတ်ရုပ်သည် ရှိပါသလော။

ပရဝါဒီ။ ။ဪ ရှိပါ၏။

သကဝါဒီ။ ။အနာဂတ်ရုပ်သည် မဖြစ်သေးသည် မထင်ရှားသေးသည် ကောင်းစွာမဖြစ်သေးသည် မဖြစ်ပေါ်သေးသည် အသစ်မဖြစ်သေးသည် ထင်ရှားစွာမဖြစ်ပေါ်သေးသည်မဟုတ်ပါလော။

ပရဝါဒီ။ ။ဪ ဟုတ်ပါ၏။

သကဝါဒီ။ ။အရှင်ပရဝါဒီ အနာဂတ်ရုပ်သည် မဖြစ်သေးခဲ့ပါမူ။။ ထင်ရှားစွာမဖြစ်ပေါ်သေးခဲ့ပါမူ အနာဂတ်ရုပ်သည် ရှိ၏ဟူ၍ မဆိုသင့်။

သကဝါဒီ။ ။ပစ္စုပ္ပန်ရုပ်သည် ရှိသလော၊ ပစ္စုပ္ပန်ရုပ်သည် မချုပ်သလော၊ မကင်းပျောက်သလော၊ မဖောက်ပြန် မပျက်စီးသလော၊ မကွယ်သလော၊ မကွယ်ပျောက်သလော။

ပရဝါဒီ။ ။ဪ မကွယ်ပျောက်ပါ။

သကဝါဒီ။ ။အတိတ်ရုပ်သည် ရှိသလော၊ အတိတ်ရုပ်သည် မချုပ်သလော၊ မကင်းပျောက်သလော၊ မဖောက်ပြန် မပျက်စီးသလော၊ မကွယ်သလော၊ မကွယ်ပျောက်သလော။

ပရဝါဒီ။ ။ဤသို့ကား မဆိုသင့်ပါ။

သကဝါဒီ။ ။ပစ္စုပ္ပန်ရုပ်သည် ရှိသလော၊ ပစ္စုပ္ပန်ရုပ်သည် ဖြစ်ဆဲလော၊ ထင်ရှားဆဲလော၊ ကောင်းစွာဖြစ်ဆဲလော၊ ဖြစ်ပေါ်ဆဲလော၊ အသစ်ဖြစ်ဆဲလော၊ ထင်ရှားဖြစ်ပေါ်ဆဲလော။

ပရဝါဒီ။ ။ဪ ဖြစ်ပေါ်ဆဲပါ။

၅-သဗ္ဗမတ္တိတိကထာ ၂-ကာလသံသန္ဓနာ

သကဝါဒီ။ ။အနာဂတ်ရုပ်သည် ရှိသလော၊ အနာဂတ်ရုပ်သည် ဖြစ်ဆဲလော၊ ထင်ရှားဆဲ
လော၊ကောင်းစွာဖြစ်ဆဲလော၊ ဖြစ်ပေါ်ဆဲလော၊အသစ်ဖြစ်ဆဲလော၊ ထင်ရှားဖြစ်ပေါ်ဆဲလော။

ပရဝါဒီ။ ။ဤသို့ကား မဆိုသင့်ပါ။

သကဝါဒီ။ ။အတိတ်ရုပ်သည် ရှိသလော၊ အတိတ်ရုပ်သည် ချုပ်ပြီးလော၊ ကင်းပျောက်
ပြီးလော၊ ဖောက်ပြန်ပျက်စီးပြီးလော၊ ကွယ်ပြီးလော၊ ကွယ်ပျောက်ပြီးလော။

ပရဝါဒီ။ ။ဪ ကွယ်ပျောက်ပြီးဖြစ်ပါ၏။

သကဝါဒီ။ ။ပစ္စုပ္ပန်ရုပ်သည် ရှိသလော၊ ပစ္စုပ္ပန်ရုပ်သည် ချုပ်ပြီးလော၊ ကင်းပျောက်
ပြီးလော၊ ဖောက်ပြန်ပျက်စီးပြီးလော၊ ကွယ်သလော၊ ကွယ်ပျောက်ပြီးလော။

ပရဝါဒီ။ ။ဤသို့ကား မဆိုသင့်ပါ။

သကဝါဒီ။ ။အနာဂတ်ရုပ်သည် ရှိသလော၊ အနာဂတ်ရုပ်သည် မဖြစ်သေးသလော၊
မထင်ရှားသေးသလော၊ ကောင်းစွာမဖြစ်သေးသလော၊ မဖြစ်ပေါ်သေးသလော၊ အသစ်ဖြစ်
သေးသလော၊ ထင်ရှားမဖြစ်ပေါ်သေးသလော။

ပရဝါဒီ။ ။ဪ မဖြစ်ပေါ်သေးပါ။

သကဝါဒီ။ ။ပစ္စုပ္ပန်ရုပ်သည် ရှိသလော၊ ပစ္စုပ္ပန်ရုပ်သည် မဖြစ်သေးသလော၊ မထင်
ရှားသေးသလော၊ ကောင်းစွာ မဖြစ်သေးသလော၊ မဖြစ်ပေါ်သေးသလော၊ အသစ်မဖြစ်သေး
သလော၊ ထင်ရှား မဖြစ်ပေါ်သေးသလော။

ပရဝါဒီ။ ။ဤသို့ကား မဆိုသင့်ပါ။

သကဝါဒီ။ ။အဘိတ်ဝေဒနာသည် ရှိသလော။ပ။ သညာသည် ရှိသလော၊သင်္ခါရတို့သည်
ရှိကုန်သလော၊ ဝိညာဏ်သည် ရှိသလော။

ပရဝါဒီ။ ။ဪ ရှိပါ၏။

သကဝါဒီ။ ။အဘိတ်ဝိညာဏ်သည် ချုပ်ပြီးသည် ကင်းပျောက်ပြီးသည် ဖောက်ပြန်
ပျက်စီးပြီးသည် ကွယ်ပြီးသည် ကွယ်ပျောက်ပြီးသည် မဟုတ်ပါလော။

ပရဝါဒီ။ ။ဪ ယုတ်ပါ၏။

သကဝါဒီ။ ။အရှင်ပရဝါဒီ အဘိတ်ဝိညာဏ်သည် ချုပ်ပြီးဖြစ်ခဲ့ပါမူ။ပ။ ကွယ်ပျောက်ပြီး
ဖြစ်ခဲ့ပါမူ အဘိတ်ဝိညာဏ်သည် ရှိ၏ဟူ၍ မဆိုသင့်။

သကဝါဒီ။ ။အနာဂတ်ဝိညာဏ်သည် ရှိသလော။

ပရဝါဒီ။ ။ဪ ရှိပါ၏။

သကဝါဒီ။ ။အနာဂတ်ဝိညာဏ်သည် မဖြစ်သေးသည် မထင်ရှားသေးသည် ကောင်းစွာ
မဖြစ်သေးသည် မဖြစ်ပေါ်သေးသည် အသစ်မဖြစ်သေးသည် ထင်ရှားစွာမဖြစ်ပေါ်သေးသည်
မဟုတ်ပါလော။

ပရဝါဒီ။ ။ဪ ယုတ်ပါ၏။

သကဝါဒီ။ ။အရှင်ပရဝါဒီ အနာဂတ်ဝိညာဏ်သည် မဖြစ်သေးခဲ့ပါမူ။ပ။ ထင်ရှားစွာ
မဖြစ်ပေါ်သေးခဲ့ပါမူ အနာဂတ်ဝိညာဏ်သည် ရှိ၏ဟူ၍ မဆိုသင့်။

သကဝါဒီ။ ။ပစ္စုပ္ပန်ဝိညာဏ်သည် ရှိသလော၊ ပစ္စုပ္ပန်ဝိညာဏ်သည် မချုပ်သလော။ပ။
မကွယ်ပျောက်ပါသလော။

ပရဝါဒီ။ ။ဪ မကွယ်ပျောက်ပါ။

သကဝါဒီ။ ။အတိတ်ဝိညာဏ်သည် ရှိသလော၊ အတိတ်ဝိညာဏ်သည် မချုပ်သလော။ပ။
မကွယ်ပျောက်ပါသလော။

ပရဝါဒီ။ ။ဤသို့ကား မဆိုသင့်ပါ။

သကဝါဒီ။ ။ပစ္စုပ္ပန်ဝိညာဏ်သည် ရှိသလော၊ ပစ္စုပ္ပန်ဝိညာဏ်သည် ဖြစ်ဆဲလော။ပ။
ထင်ရှားဖြစ်ပေါ်ဆဲလော။

ပရဝါဒီ။ ။ဪ ထင်ရှားဖြစ်ပေါ်ဆဲပါ။

သကဝါဒီ။ ။အနာဂတ်ဝိညာဏ်သည် ရှိသလော၊ အနာဂတ်ဝိညာဏ်သည် ဖြစ်ဆဲလော။ပ။
ထင်ရှားဖြစ်ပေါ်ဆဲလော။

ပရဝါဒီ။ ။ဤသို့ကား မဆိုသင့်ပါ။

သကဝါဒီ။ ။အတိတ်ဝိညာဏ်သည် ရှိသလော၊ အတိတ်ဝိညာဏ်သည် ချုပ်ပြီးလော။ပ။
ကွယ်ပျောက်ပြီးလော။

ပရဝါဒီ။ ။ဪ ကွယ်ပျောက်ပြီးဖြစ်ပါ၏။

သကဝါဒီ။ ။ပစ္စုပ္ပန်ဝိညာဏ်သည် ရှိသလော၊ ပစ္စုပ္ပန်ဝိညာဏ်သည် ချုပ်ပြီးလော။ပ။
ကွယ်ပျောက်ပြီးလော။

ပရဝါဒီ။ ။ဤသို့ကား မဆိုသင့်ပါ။

သကဝါဒီ။ ။အနာဂတ်ဝိညာဏ်သည် ရှိသလော၊ အနာဂတ်ဝိညာဏ်သည် မဖြစ်သေး
သလော။ပ။ ထင်ရှားမဖြစ်ပေါ်သေးသလော။

ပရဝါဒီ။ ။ဪ မဖြစ်ပေါ်သေးပါ။

သကဝါဒီ။ ။ပစ္စုပ္ပန်ဝိညာဏ်သည် ရှိသလော၊ ပစ္စုပ္ပန်ဝိညာဏ်သည် မဖြစ်သေးသလော။ပ။
ထင်ရှားမဖြစ်ပေါ်သေးသလော။

ပရဝါဒီ။ ။ဤသို့ကား မဆိုသင့်ပါ။

၂၇။ သကဝါဒီ။ ။ပစ္စုပ္ပန်ဟူ၍၎င်း၊ ရုပ်ဟူ၍၎င်း၊ ရုပ်ဟူ၍၎င်း၊ ပစ္စုပ္ပန်ဟူ၍၎င်း၊
ပစ္စုပ္ပန်နှင့်ရုပ်ကို မဝေဖန်အပ်သည်ကို ပြု၍ ပစ္စုပ္ပန်သည် ဤရုပ်လော၊ ဤရုပ်သည် ပစ္စုပ္ပန်လော၊
ပစ္စုပ္ပန်နှင့် ရုပ်သည် တူသောအနက်ရှိသလော၊ တူသလော၊ တူသောအဘို့ရှိသလော၊ ထိုပစ္စုပ္ပန်
ကြောင့် ရုပ် ထိုရုပ်ကြောင့် ပစ္စုပ္ပန်ဖြစ်သလော။

ပရဝါဒီ။ ။ဪ ဖြစ်ပါ၏။

သကဝါဒီ။ ။ပစ္စုပ္ပန်ရုပ်သည် ချုပ်လတ်သော် ပစ္စုပ္ပန်အဖြစ်ကို ပယ်စွန့်သလော။

ပရဝါဒီ။ ။ဪ ပယ်စွန့်ပါ၏။

သကဝါဒီ။ ။ရုပ်အဖြစ်ကို ပယ်စွန့်သလော။

ပရဝါဒီ။ ။ဤသို့ကား မဆိုသင့်ပါ။ပ။^၁

သကဝါဒီ။ ။ပစ္စုပ္ပန်ဟူ၍၎င်း၊ ရုပ်ဟူ၍၎င်း၊ ရုပ်ဟူ၍၎င်း၊ ပစ္စုပ္ပန်ဟူ၍၎င်း၊ ပစ္စုပ္ပန်နှင့်ရုပ်ကို မဝေဖန်အပ်သည်ကိုပြု၍ ပစ္စုပ္ပန်သည် ဤရုပ်လော၊ ဤရုပ်သည် ပစ္စုပ္ပန်လော၊ ပစ္စုပ္ပန်နှင့် ရုပ်သည် တူသော အနက်ရှိသလော၊ တူသလော၊ တူသောအဘို့ရှိသလော၊ ထိုပစ္စုပ္ပန်ကြောင့် ရုပ် ထိုရုပ်ကြောင့် ပစ္စုပ္ပန်ဖြစ်သလော။

ပရဝါဒီ။ ။ဪ ဖြစ်ပါ၏။

သကဝါဒီ။ ။ပစ္စုပ္ပန်ရုပ်သည် ချုပ်လတ်သော် ရုပ်၏ အဖြစ်ကို မစွန့်သလော။

ပရဝါဒီ။ ။ဪ မစွန့်ပါ။^၂

သကဝါဒီ။ ။ပစ္စုပ္ပန်၏ အဖြစ်ကို မစွန့်သလော။

ပရဝါဒီ။ ။ဤသို့ကား မဆိုသင့်ပါ။ပ။

ပရဝါဒီ။ ။အဖြူရောင်ဟူ၍၎င်း၊ အဝတ်ဟူ၍၎င်း၊ အဝတ်ဟူ၍၎င်း၊ အဖြူရောင်ဟူ၍၎င်း၊ အဖြူရောင်နှင့်အဝတ်ကို မဝေဖန်အပ်သည်ကို ပြု၍ ဤအဖြူသည် ဤအဝတ်လော၊ ဤအဝတ် သည် ဤအဖြူလော၊ အဖြူရောင်နှင့် အဝတ်သည် တူသောအနက်ရှိသလော၊ တူသလော၊ တူသော အဘို့ရှိသလော၊ ထိုအဖြူရောင်ကြောင့် အဝတ် ထိုအဝတ်ကြောင့် အဖြူရောင် ဖြစ်သလော။

ပရဝါဒီ။ ။ဪ ဖြစ်ပါ၏ ?။

ပရဝါဒီ။ ။ဖြူသောအဝတ်ကို ဆေးဆိုးလတ်သော် အဖြူ၏အဖြစ်ကို စွန့်သလော။

သကဝါဒီ။ ။ဪ စွန့်ပါ၏?။

ပရဝါဒီ။ ။အဝတ်၏ အဖြစ်ကို စွန့်သလော။

သကဝါဒီ။ ။ဤသို့ကား မဆိုသင့်ပါ။^၃

ပရဝါဒီ။ ။အဖြူရောင်ဟူ၍၎င်း၊ အဝတ်ဟူ၍၎င်း၊ အဝတ်ဟူ၍၎င်း၊ အဖြူရောင်ဟူ၍၎င်း၊ အဖြူရောင်နှင့်အဝတ်ကို မဝေဖန်အပ်သည်ကို ပြု၍ အဖြူရောင်သည် ဤအဝတ်လော ဤ အဝတ်သည် အဖြူရောင်လော၊ အဖြူရောင်နှင့် အဝတ် တူသောအနက်ရှိသလော၊ တူသလော။

၁။ ချုပ်ပြီးသောရုပ်၏လည်း ရူပက္ခန္ဓာဖြင့် သိမ်းကြုံးရေတွက်အပ်သည်၏ အဖြစ်ကြောင့် ပရဝါဒီက ပဋိက္ခေပပြု၍ ဖြေသည်။

၂။ ချုပ်ပြီးသော ရုပ်၏လည်း ရူပက္ခန္ဓာဖြင့် သိမ်းကြုံးရေတွက်အပ်သည်၏ အဖြစ်ကြောင့်ပင် ပရဝါဒီက ဝန်ခံပြန်သည်။

၃။ အဝတ်အားလုံးသည် အဖြူချည်းသာမဟုတ်သော်လည်း ဤပရဝါဒီဆရာက အဝတ်ဟု သာမညမဆို မှု၍ ဖြူသောအဝတ်ကို မဝေဖန်အပ်သည်ကို ပြု၍ ဟု ဆိုအပ်သည်ရှိသော် ဩဇာတသဒ္ဓါ၏အနက် ဝတ္ထသဒ္ဓါ၏ အနက်တို့၏ တူသောသဘောရှိသည်၏ အဖြစ်ကို သကဝါဒီဆရာက ဝန်ခံအပ်၏။

၄။ ဖြူသောအဆင်း၏ ကင်းပြတ်ခြင်းကို ရည်ရွယ်၍ သကဝါဒီက ဝန်ခံ၏။

၅။ အဝတ်ပုဆိုးဟူသော နာမပညတ် မကင်းပြတ်သည်၏ အဖြစ်ကြောင့် သကဝါဒီက ပဋိက္ခေပပြု၍ ဖြေ၏။

တူသောအဘို့ ရှိသလော၊ ထိုအဖြူရောင်ကြောင့် အဝတ် ထိုအဝတ်ကြောင့် အဖြူရောင်ဖြစ် သလော။

သကဝါဒီ။ ။ဪ ဖြစ်ပါ၏။

ပရဝါဒီ။ ။ဖြူသော အဝတ်ကို ဆေးဆိုးလက်သော် အဝတ်၏ အဖြစ်ကို မစွန့်သလော။

သကဝါဒီ။ ။ဪ မစွန့်ပါ။

ပရဝါဒီ။ ။အဖြူရောင် အဖြစ်ကို မစွန့်သလော။

သကဝါဒီ။ ။ဤသို့ကား မဆိုသင့်ပါ။ပ။

၂၈။ သကဝါဒီ။ ။ရုပ်သည် ရုပ်၏ အဖြစ်ကို မစွန့်ပါသလော။

ပရဝါဒီ။ ။ဪ မစွန့်ပါ။

သကဝါဒီ။ ။ရုပ်သည် မြဲသလော ခိုင်ခံ့သလော အမြဲထင်ရှားရှိသလော ဖောက်ပြန်ပျက်စီးခြင်း သဘောမရှိသလော။

ပရဝါဒီ။ ။ဤသို့ကား မဆိုသင့်ပါ။

သကဝါဒီ။ ။ရုပ်သည် ရုပ်၏အဖြစ်ကို မစွန့်ဟု နှလုံးပြု၍ ရုပ်သည် မမြဲသည် မဟုတ်ပါလော၊ မခိုင်ခံ့သည် မဟုတ်ပါလော၊ ထင်ရှားမရှိသည် မဟုတ်ပါလော၊ ဖောက်ပြန်ပျက်စီးခြင်း သဘော ရှိသည် မဟုတ်ပါလော။

ပရဝါဒီ။ ။ဪ ဟုတ်ပါ၏။

သကဝါဒီ။ ။အရှင်ပရဝါဒီ ရုပ်သည် မမြဲခဲ့ပါမူ မခိုင်ခံ့ခဲ့ပါမူ အမြဲထင်ရှားမရှိခဲ့ပါမူ ဖောက် ပြန် ပျက်စီးခြင်း သဘောရှိခဲ့ပါမူ ရုပ်သည် ရုပ်၏ အဖြစ်ကို မစွန့်ဟူ၍ မဆိုသင့်။

သကဝါဒီ။ ။နိဗ္ဗာန်သည် နိဗ္ဗာန်၏ အဖြစ်ကို မစွန့်ဟု နှလုံးပြု၍ နိဗ္ဗာန်သည် မြဲသလော၊ ခိုင်ခံ့သလော၊ အမြဲထင်ရှားရှိသလော၊ ဖောက်ပြန်ပျက်စီးခြင်းသဘော မရှိသလော။

ပရဝါဒီ။ ။ဪ ဖြစ်ပျက်စီးခြင်း မရှိပါ။

သကဝါဒီ။ ။ရုပ်သည် ရုပ်၏ အဖြစ်ကို မစွန့်ဟု နှလုံးပြု၍ ရုပ်သည် မြဲသလော ခိုင်ခံ့သလော၊ အမြဲထင်ရှားရှိသလော၊ ဖောက်ပြန်ပျက်စီးခြင်း သဘောမရှိသလော။

ပရဝါဒီ။ ။ဤသို့ကား မဆိုသင့်ပါ။ပ။

သကဝါဒီ။ ။ရုပ်သည် ရုပ်၏ အဖြစ်ကို မစွန့်ဟု နှလုံးပြု၍ ရုပ်သည် မမြဲသလော၊ မခိုင်ခံ့ သလော၊ အမြဲထင်ရှားမရှိသလော၊ ဖောက်ပြန်ပျက်စီးခြင်းသဘောရှိသလော။

ပရဝါဒီ။ ။ဪ ဖြစ်ပျက်စီးခြင်းရှိပါ၏။

သကဝါဒီ။ ။နိဗ္ဗာန်သည် နိဗ္ဗာန်၏ အဖြစ်ကို မစွန့်ဟု နှလုံးပြု၍ နိဗ္ဗာန်သည် မမြဲသလော၊ မခိုင်ခံ့ သလော၊ အမြဲထင်ရှားမရှိသလော၊ ဖောက်ပြန်ပျက်စီးခြင်း သဘောရှိသလော။

ပရဝါဒီ။ ။ဪ ဤသို့ကား မဆိုသင့်ပါ။

သကဝါဒီ။ ။အတိတ်သည် ရှိသည်ဖြစ်၍ အတိတ်သည် အတိတ်၏အဖြစ်ကို မစွန့်သလော။

၅-သဗ္ဗမတ္တိဘိကထာ ၂-ကာလသံသန္ဓနာ

ပရဝါဒီ။ ။ဪ မစွန့်ပါ ၁။

သကဝါဒီ။ ။အနာဂတ်သည် ရှိသည်ဖြစ်၍ အနာဂတ်သည် အနာဂတ်၏အဖြစ်ကို မစွန့်သလော။

ပရဝါဒီ။ ။ဤသို့ကား မဆိုသင့်ပါ ၂။

သကဝါဒီ။ ။အတိတ်သည် ရှိသည်ဖြစ်၍ အတိတ်သည် အတိတ်၏ အဖြစ်ကို မစွန့်သလော။

ပရဝါဒီ။ ။ဪ မစွန့်ပါ။

သကဝါဒီ။ ။ပစ္စုပ္ပန်သည် ရှိသည်ဖြစ်၍ ပစ္စုပ္ပန်သည် ပစ္စုပ္ပန်၏အဖြစ်ကို မစွန့်သလော။

ပရဝါဒီ။ ။ဤသို့ကား မဆိုသင့်ပါ။ပ။ ၁။

သကဝါဒီ။ ။အနာဂတ်သည် ရှိသည်ဖြစ်၍ အနာဂတ်သည် အနာဂတ်၏ အဖြစ်ကို စွန့်သလော။

ပရဝါဒီ။ ။ဪ မစွန့်ပါ။

သကဝါဒီ။ ။အတိတ်သည် ရှိသည်ဖြစ်၍ အတိတ်သည် အတိတ်၏ အဖြစ်ကို စွန့်သလော။

ပရဝါဒီ။ ။ဤသို့ကား မဆိုသင့်ပါ။ပ။

သကဝါဒီ။ ။ပစ္စုပ္ပန်သည် ရှိသည်ဖြစ်၍ ပစ္စုပ္ပန်သည် ပစ္စုပ္ပန်၏အဖြစ်ကို စွန့်သလော။

ပရဝါဒီ။ ။ဪ မစွန့်ပါ။

သကဝါဒီ။ ။အတိတ်သည် ရှိသည်ဖြစ်၍ အတိတ်သည် အတိတ်၏ အဖြစ်ကို စွန့်သလော။

ပရဝါဒီ။ ။ဤသို့ကား မဆိုသင့်ပါ။

သကဝါဒီ။ ။အတိတ်သည် ရှိသည်ဖြစ်၍ အတိတ်သည် အတိတ်၏ အဖြစ်ကို မစွန့်သလော။

ပရဝါဒီ။ ။ဪ မစွန့်ပါ။

သကဝါဒီ။ ။အတိတ်သည် မြဲသည် ခိုင်ခံ့သည် အမြဲထင်ရှားရှိသည် ဖောက်ပြန်ခြင်း သဘောမရှိသည် ဖြစ်သလော။

ပရဝါဒီ။ ။ဤသို့ကား မဆိုသင့်ပါ။ပ။

သကဝါဒီ။ ။အတိတ်သည် မမြဲသည် မခိုင်ခံ့သည် အမြဲထင်ရှား မရှိသည် ဖောက်ပြန်ပျက်စီးခြင်း သဘောရှိသည် မဟုတ်ပါလော။

ပရဝါဒီ။ ။ဪ ဟုတ်ပါ၏။

၁။ အတိတ်သည် အတိတ်၏အဖြစ်ကိုစွန့်ခဲ့ပါ။ အနာဂတ်သော်လည်း ဖြစ်ရ၏၊ ပစ္စုပ္ပန်သော်လည်း ဖြစ်ရ၏ ဟု အောက်မေ့မှတ်ထင်သောကြောင့် ပရဝါဒီကဝန်ခံသည်။

၂။ အနာဂတ်သည် အနာဂတ်၏အဖြစ်ကိုမစွန့်ခဲ့ပါ။ အနာဂတ်သာလျှင်ဖြစ်ရ၏၊ ပစ္စုပ္ပန်အဖြစ်သို့ မရောက်ရ ဟု အောက်မေ့ မှတ်ထင်သောကြောင့် ပရဝါဒီကပဋိက္ခေပပြုသည်။

၃။ ပစ္စုပ္ပန်သည် ပစ္စုပ္ပန်၏အဖြစ်ကို စွန့်ခဲ့ပါ။ အတိတ်၏အဖြစ်သို့ မရောက်နိုင်ဟုသောအပြစ်ဖြစ်ရသောကြောင့် ပရဝါဒီက ပဋိက္ခေပပြု၍မြေသည်။

ကထာဝတ္ထုပါဠိထော် မြန်မာပြန်

သကဝါဒီ။ ။အရှင်ပရဝါဒီ အတိတ်သည် အကယ်၍ မမြဲခဲ့ပါမူ မခိုင်ခံ့ခဲ့ပါမူ အမြဲထင်ရှား မရှိခဲ့ပါမူ ဖောက်ပြန် ပျက်စီးခြင်း သဘောရှိခဲ့ပါမူ အဘိဘိသသည် ရှိသည်ဖြစ်၍ အတိတ်သည် အတိတ်အဖြစ်ကို မစွန့်ဟု မဆိုသင့်။

သကဝါဒီ။ ။နိဗ္ဗာန်သည် ရှိသည်ဖြစ်၍ နိဗ္ဗာန်သည် နိဗ္ဗာန်အဖြစ်ကို စွန့်ဟု နှလုံးပြုလျက် နိဗ္ဗာန်သည် မြဲသည် ခိုင်ခံ့သည် အမြဲထင်ရှားရှိသည် ဖောက်ပြန် ပျက်စီးခြင်း သဘောမရှိသည် ဖြစ် သလော။

ပရဝါဒီ။ ။ဪ ဖြစ်ပါ၏။

သကဝါဒီ။ ။အတိတ်သည် ရှိသည်ဖြစ်၍ အတိတ်သည် အတိတ်၏အဖြစ်ကို မစွန့်ဟု နှလုံး ပြုလျက် အတိတ်သည် မြဲသည် ခိုင်ခံ့သည် ထင်ရှားရှိသည် ဖောက်ပြန်ပျက်စီးခြင်း သဘောမရှိသည် ဖြစ်သလော။

ပရဝါဒီ။ ။ဤသို့ကား မဆိုသင့်ပါ။ပ။

သကဝါဒီ။ ။အတိတ်သည် ရှိသည်ဖြစ်၍ အတိတ်သည် အတိတ်၏အဖြစ်ကို မစွန့်ဟု နှလုံးပြု လျက် အတိတ်သည် မမြဲသည် မခိုင်ခံ့သည် အမြဲထင်ရှားမရှိသည် ဖောက်ပြန်ပျက်စီးခြင်း သဘော ရှိသည် ဖြစ်သလော။

ပရဝါဒီ။ ။ဪ ဖြစ်ပါ၏။

သကဝါဒီ။ ။နိဗ္ဗာန်သည် ရှိသည်ဖြစ်၍ နိဗ္ဗာန်သည် နိဗ္ဗာန်၏အဖြစ်ကို မစွန့်ဟု နှလုံးပြုလျက် နိဗ္ဗာန်သည် မမြဲသည် မခိုင်ခံ့သည် အမြဲထင်ရှားမရှိသည် ဖောက်ပြန်ပျက်စီးခြင်း သဘော ရှိသည် ဖြစ်သလော။

ပရဝါဒီ။ ။ဤသို့ကား မဆိုသင့်ပါ။ပ။

၂၇၇။ သကဝါဒီ။ ။အဘိဘိရုပ်သည် ရှိသည်ဖြစ်၍ အဘိဘိရုပ်သည် အဘိဘိ၏ အဖြစ်ကို မစွန့်ပါသလော။

ပရဝါဒီ။ ။ဪ မစွန့်ပါ။

သကဝါဒီ။ ။အနာဂတ်ရုပ်သည် ရှိသည်ဖြစ်၍ အနာဂတ်ရုပ်သည် အနာဂတ်၏အဖြစ်ကို မစွန့်ပါသလော။

ပရဝါဒီ။ ။ဤသို့ကား မဆိုသင့်ပါ။ပ။

သကဝါဒီ။ ။အတိတ်ရုပ်သည် ရှိသည်ဖြစ်၍ အတိတ်ရုပ်သည် အတိတ်၏ အဖြစ်ကို မစွန့် ပါသလော။

ပရဝါဒီ။ ။ဪ မစွန့်ပါ။

သကဝါဒီ။ ။ပစ္စုပ္ပန်ရုပ်သည် ရှိသည်ဖြစ်၍ ပစ္စုပ္ပန်ရုပ်သည် ပစ္စုပ္ပန်၏အဖြစ်ကို မစွန့်ပါ သလော။

ပရဝါဒီ။ ။ဤသို့ကား မဆိုသင့်ပါ။ပ။

သကဝါဒီ။ ။အနာဂတ်ရုပ်သည် ရှိသည်ဖြစ်၍ အနာဂတ်ရုပ်သည် အနာဂတ်၏အဖြစ်ကို စွန့်ပါသလော။

၅-သဗ္ဗမတ္ထိထိကထာ ၂-ကာလသံသန္ဓနာ

ပရဝါဒီ။ ။ဪ ဝုန်ပါ၏။

သကဝါဒီ။ ။အတိတ်ရုပ်သည် ရှိသည်ဖြစ်၍ အတိတ်ရုပ်သည် အတိတ်၏အဖြစ်ကို ဝုန်ပါသလော။

ပရဝါဒီ။ ။ဤသို့ကား မဆိုသင့်ပါ။ပ။

သကဝါဒီ။ ။ပစ္စုပ္ပန်ရုပ်သည် ရှိသည်ဖြစ်၍ ပစ္စုပ္ပန်ရုပ်သည် ပစ္စုပ္ပန်၏အဖြစ်ကို ဝုန်ပါသလော။

ပရဝါဒီ။ ။ဪ ဝုန်ပါ၏။

သကဝါဒီ။ ။အတိတ်ရုပ်သည် ရှိသည်ဖြစ်၍ အတိတ်ရုပ်သည် အတိတ်၏အဖြစ်ကို ဝုန်ပါသလော။

ပရဝါဒီ။ ။ဤသို့ကား မဆိုသင့်ပါ။ပ။

သကဝါဒီ။ ။အတိတ်ရုပ်သည် ရှိသည်ဖြစ်၍ အတိတ်ရုပ်သည် အတိတ်၏အဖြစ်ကို မဝုန်ပါသလော။

ပရဝါဒီ။ ။ဪ မဝုန်ပါ။

သကဝါဒီ။ ။အတိတ်ရုပ်သည် မြဲသည် ခိုင်ခံ့သည် အမြဲထင်ရှားရှိသည် ဖောက်ပြန်ပျက်စီးခြင်း သဘောမရှိသည် ဖြစ်ပါသလော။

ပရဝါဒီ။ ။ဤသို့ကား မဆိုသင့်ပါ။ပ။

သကဝါဒီ။ ။အတိတ်ရုပ်သည် မမြဲသည် မခိုင်ခံ့သည် အမြဲထင်ရှားမရှိသည် ဖောက်ပြန်ပျက်စီးခြင်း သဘောရှိသည် မဟုတ်ပါလော။

ပရဝါဒီ။ ။ဪ ဟုတ်ပါ၏။

သကဝါဒီ။ ။အရှင်ပရဝါဒီ အတိတ်သည် မမြဲခဲ့ပါ။ပ။ဖောက်ပြန်ပျက်စီးခြင်းသဘောရှိခဲ့ပါမူ အတိတ်ရုပ်သည် ရှိသည်ဖြစ်၍ အတိတ်ရုပ်သည် အတိတ်၏ အဖြစ်ကို မဝုန်ဟူ၍ မဆိုသင့်။

သကဝါဒီ။ ။နိဗ္ဗာန်သည် ရှိသည်ဖြစ်၍ နိဗ္ဗာန်သည် နိဗ္ဗာန်၏အဖြစ်ကို မဝုန်ဟု နှလုံးပြုလျက် နိဗ္ဗာန်သည် မြဲသည် ခိုင်ခံ့သည် အမြဲထင်ရှားရှိသည် ဖောက်ပြန်ပျက်စီးခြင်းသဘော မရှိသည် ဖြစ်ပါသလော။

ပရဝါဒီ။ ။ဪ ဖြစ်ပါ၏။

သကဝါဒီ။ ။အတိတ်ရုပ်သည် ရှိသည်ဖြစ်၍ အတိတ်ရုပ်သည် အတိတ်၏အဖြစ်ကို မဝုန်ဟု နှလုံးပြုလျက် အတိတ်ရုပ်သည် မြဲသည် ခိုင်ခံ့သည် အမြဲထင်ရှားရှိသည် ဖောက်ပြန်ပျက်စီးခြင်း သဘောမရှိသည် ဖြစ်ပါသလော။

ပရဝါဒီ။ ။ဤသို့ကား မဆိုသင့်ပါ။

သကဝါဒီ။ ။အတိတ်ရုပ်သည် ရှိသည်ဖြစ်၍ အတိတ်ရုပ်သည် အတိတ်၏အဖြစ်ကို မဝုန်ဟု နှလုံးပြုလျက် အတိတ်ရုပ်သည် မမြဲသည် မခိုင်ခံ့သည် အမြဲထင်ရှားမရှိသည် ဖောက်ပြန်ပျက်စီးခြင်းသဘောရှိသည် ဖြစ်ပါသလော။

ပရဝါဒီ။ ။ဪ ဖြစ်ပါ၏။

ကထာဝတ္ထုပါဠိတော် မြန်မာပြန်

သကဝါဒီ။ ။နိဗ္ဗာန်သည် ရှိသည်ဖြစ်၍ နိဗ္ဗာန်သည် နိဗ္ဗာန်၏အဖြစ်ကို မစွန့်ဟု နှလုံးပြုလျက် နိဗ္ဗာန်သည် မမြဲသည် မခိုင်ခံ့သည် အမြဲထင်ရှားမရှိသည် ဖောက်ပြန်ပျက်စီးခြင်း သဘောရှိသည် ဖြစ်ပါသလော။

ပရဝါဒီ။ ။ဤသို့ကား မဆိုသင့်ပါ။ပ။

သကဝါဒီ။ ။အတိတ်ဘဝသည် ရှိသည်။အတိတ်သညာသည် ရှိသည်။အတိတ်သင်္ခါရတို့သည် ရှိကုန်သည်။အတိတ်ဝိညာဏ်သည် ရှိသည်ဖြစ်၍ အတိတ်ဝိညာဏ်သည် အတိတ်၏အဖြစ်ကို မစွန့်ပါသလော။

ပရဝါဒီ။ ။ဪ မစွန့်ပါ။

သကဝါဒီ။ ။အနာဂတ်ဝိညာဏ်သည် ရှိသည်ဖြစ်၍ အနာဂတ်ဝိညာဏ်သည် အနာဂတ်၏အဖြစ်ကို မစွန့်ပါသလော။

ပရဝါဒီ။ ။ဤသို့ကား မဆိုသင့်ပါ။ပ။

သကဝါဒီ။ ။အတိတ်ဝိညာဏ်သည် ရှိသည်ဖြစ်၍ အတိတ်ဝိညာဏ်သည် အတိတ်၏အဖြစ်ကို မစွန့်ပါသလော။

ပရဝါဒီ။ ။ဪ မစွန့်ပါ။

သကဝါဒီ။ ။ပစ္စုပ္ပန်ဝိညာဏ်သည် ရှိသည်ဖြစ်၍ ပစ္စုပ္ပန်ဝိညာဏ်သည် ပစ္စုပ္ပန်၏အဖြစ်ကို မစွန့်ပါသလော။

ပရဝါဒီ။ ။ဤသို့ကား မဆိုသင့်ပါ။ပ။

သကဝါဒီ။ ။အနာဂတ်ဝိညာဏ်သည် ရှိသည်ဖြစ်၍ အနာဂတ်ဝိညာဏ်သည် အနာဂတ်၏အဖြစ်ကို စွန့်ပါသလော။

ပရဝါဒီ။ ။ဪ စွန့်ပါ၏။

သကဝါဒီ။ ။အတိတ်ဝိညာဏ်သည် ရှိသည်ဖြစ်၍ အတိတ်ဝိညာဏ်သည် အတိတ်၏အဖြစ်ကို စွန့်ပါသလော။

ပရဝါဒီ။ ။ဤသို့ကား မဆိုသင့်ပါ။ပ။

သကဝါဒီ။ ။ပစ္စုပ္ပန်ဝိညာဏ်သည် ရှိသည်ဖြစ်၍ ပစ္စုပ္ပန်ဝိညာဏ်သည် ပစ္စုပ္ပန်၏အဖြစ်ကို စွန့်ပါသလော။

ပရဝါဒီ။ ။ဪ စွန့်ပါ၏။

သကဝါဒီ။ ။အတိတ်ဝိညာဏ်သည် ရှိသည်ဖြစ်၍ အတိတ်ဝိညာဏ်သည် အတိတ်၏အဖြစ်ကို စွန့်ပါသလော။

ပရဝါဒီ။ ။ဤသို့ကား မဆိုသင့်ပါ။ပ။

သကဝါဒီ။ ။အတိတ်ဝိညာဏ်သည် ရှိသည်ဖြစ်၍ အတိတ်ဝိညာဏ်သည် အတိတ်၏အဖြစ်ကို မစွန့်ပါသလော။

ပရဝါဒီ။ ။ဪ မစွန့်ပါ။

သကဝါဒီ။ ။အတိတ်ဝိညာဏ်သည် မြဲသည် ခိုင်ခံ့သည် အမြဲထင်ရှားရှိသည် ဖောက်ပြန် ပျက်စီးခြင်း သဘောမရှိသည် ဖြစ်သလော။

ပရဝါဒီ။ ။ဤသို့ကား မဆိုသင့်ပါ။ပ။

သကဝါဒီ။ ။အတိတ်ဝိညာဏ်သည် မမြဲသည် မခိုင်ခံ့သည် အမြဲထင်ရှားမရှိသည် ဖောက် ပြန်ပျက်စီးခြင်း သဘောရှိသည် မဟုတ်ပါသလော။

ပရဝါဒီ။ ။ဪ ဟုတ်ပါ၏။

သကဝါဒီ။ ။အရှင်ပရဝါဒီ အတိတ်ဝိညာဏ်သည် မမြဲ မခိုင်ခံ့ အမြဲထင်ရှားမရှိ ဖောက်ပြန် ပျက်စီးခြင်း သဘောရှိခဲ့ပါမူ အတိတ်ဝိညာဏ်သည် ရှိသည်ဖြစ်၍ အတိတ်ဝိညာဏ်သည် အတိတ်၏ အဖြစ်ကို မစွန့်ဟူ၍ မဆိုသင့်။

သကဝါဒီ။ ။နိဗ္ဗာန်သည် ရှိသည်ဖြစ်၍ နိဗ္ဗာန်သည် နိဗ္ဗာန်၏အဖြစ်ကို မစွန့်ဟု နှလုံးပြု လျက် နိဗ္ဗာန်သည် မြဲသည် ခိုင်ခံ့သည် အမြဲထင်ရှားရှိသည် ဖောက်ပြန်ခြင်းသဘော မရှိသည် မဟုတ်ပါလော။

ပရဝါဒီ။ ။ဪ ဟုတ်ပါ၏။

သကဝါဒီ။ ။အတိတ်ဝိညာဏ်သည် ရှိသည်ဖြစ်၍ အတိတ်ဝိညာဏ်သည် အတိတ်၏ အဖြစ် ကို မစွန့်ဟု နှလုံးပြုလျက် အတိတ်ဝိညာဏ်သည် မြဲသည် ခိုင်ခံ့သည် အမြဲထင်ရှားရှိသည် ဖောက် ပြန်ပျက်စီးခြင်း သဘောမရှိသည် မဟုတ်ပါလော။

ပရဝါဒီ။ ။ဤသို့ကား မဆိုသင့်ပါ။

သကဝါဒီ။ ။အတိတ်ဝိညာဏ်သည် ရှိသည်ဖြစ်၍ အတိတ်ဝိညာဏ်သည် အတိတ်၏ အဖြစ် ကို မစွန့်ဟု နှလုံးပြုလျက် အတိတ်ဝိညာဏ်သည် မမြဲသည် မခိုင်ခံ့သည် အမြဲထင်ရှားမရှိသည် ဖောက်ပြန်ခြင်း သဘောရှိသည် မဟုတ်ပါလော။

ပရဝါဒီ။ ။ဪ ဟုတ်ပါ၏။

သကဝါဒီ။ ။နိဗ္ဗာန်သည် ရှိသည်ဖြစ်၍ နိဗ္ဗာန်သည် နိဗ္ဗာန်၏ အဖြစ်ကို မစွန့်ဟု နှလုံးပြု လျက် နိဗ္ဗာန်သည် မမြဲသည် မခိုင်ခံ့သည် အမြဲထင်ရှားမရှိသည် ဖောက်ပြန်ခြင်း သဘောရှိသည် မဟုတ်ပါလော။

ပရဝါဒီ။ ။ဤသို့ကား မဆိုသင့်ပါ။

ဝစနသောဇနာ

၂၈၈။ သကဝါဒီ။ ။အတိတ်သည် မရှိပါသလော။

ပရဝါဒီ။ ။ဪ မရှိပါ။

သကဝါဒီ။ ။အတိတ်မရှိခဲ့ပါမူ အတိတ်ရှိ၏ဟူသော စကားသည် မှား၏၊ သို့မဟုတ် ရှိသော သဘောသည် အတိတ်မဟုတ်ခဲ့ပါမူ ရှိသောသဘောသည် အတိတ်ဖြစ်၏ဟူသော စကားသည် မှား၏။

သကဝါဒီ။ ။အနာဂတ်သည် မရှိပါသလော။

ပရဝါဒီ။ ။ဪ မရှိပါ။

သကဝါဒီ။ ။အနာဂတ်မရှိခဲ့ပါမူ အနာဂတ်ရှိ၏ဟူသော စကားသည် မှား၏။ သို့မဟုတ် ရှိသော သဘောသည် အနာဂတ်မဟုတ်ခဲ့ပါမူ ရှိသော သဘောသည် အနာဂတ်ဖြစ်၏ ဟူသော စကားသည် မှား၏။

သကဝါဒီ။ ။အနာဂတ်ဖြစ်ပြီး၍ ပစ္စုပ္ပန် ဖြစ်ပါသလော။

ပရဝါဒီ။ ။ဪ ဖြစ်ပါ၏။

သကဝါဒီ။ ။ထိုအနာဂတ်သည်ပင် ထိုပစ္စုပ္ပန်လော။

ပရဝါဒီ။ ။ဤသို့ကား မဆိုသင့်ပါ။ပ။^၁

သကဝါဒီ။ ။ထိုအနာဂတ်သည်ပင် ထိုပစ္စုပ္ပန်လော။

ပရဝါဒီ။ ။ဪ ဟုတ်ပါ၏။^၂

သကဝါဒီ။ ။(အနာဂတ်) ဖြစ်ပြီး၍ (ပစ္စုပ္ပန်) ဖြစ်သလော၊ (ပစ္စုပ္ပန်) ဖြစ်လျက်ပင် (အနာဂတ်)ဖြစ်သလော။

ပရဝါဒီ။ ။ဤသို့ကား မဆိုသင့်ပါ။ပ။^၃

သကဝါဒီ။ ။(အနာဂတ်) ဖြစ်ပြီး၍ (ပစ္စုပ္ပန်) ဖြစ်သလော၊ (ပစ္စုပ္ပန်) ဖြစ်လျက်ပင် အနာဂတ်ဖြစ်သလော။

ပရဝါဒီ။ ။ဪ ဖြစ်ပါ၏။^၄

သကဝါဒီ။ ။(အနာဂတ်) မဖြစ်မူ၍ (ပစ္စုပ္ပန်) မဖြစ်ပါသလော၊ (ပစ္စုပ္ပန်) မဖြစ်မူ၍ အနာဂတ် မဖြစ်ပါသလော။

ပရဝါဒီ။ ။ဤသို့ကား မဆိုသင့်ပါ။ပ။^၅

သကဝါဒီ။ ။ပစ္စုပ္ပန်ဖြစ်ပြီး၍ အတိတ်ဖြစ်ပါသလော။

ပရဝါဒီ။ ။ဪ ဖြစ်ပါ၏။

သကဝါဒီ။ ။ထိုပစ္စုပ္ပန်သည်ပင် ထိုအတိတ်ဖြစ်သလော။

၁။ အနာဂတ်ခဏ၌သာလျှင် ထိုအနာဂတ်တရာ ၏ ပစ္စုပ္ပန် အဖြစ်မရှိခြင်းကို ရည်ရွယ်၍ ကာလထူးသည်၏ အဖြစ်ကြောင့် ပရဝါဒီက ပဋိက္ခေပပြု၍ ပြောသည်။

၂။ ဒုတိယအမေး၌ ကကြင်တရားသည် ဥပါဒ်အာရုံရှေ့၌ အနာဂတ်ဘဝဖြစ်ခဲ့ပြီး ထိုအနာဂတ်ဖြစ်သော တရား၏ ဥပါဒ်၌ ဘင် ဟူသော ခဏသုံးပါးသို့ရောက်သကဲ့သို့ ပစ္စုပ္ပန်ဖြစ်ပြန်သည်၏အဖြစ်ကြောင့် ပရဝါဒီက ဝန်ခံပြန်သည်။

၃။ အနာဂတ်ဖြစ်ပြီး၍ ပစ္စုပ္ပန်ဖြစ်သောတရား၏ တဖန်အနာဂတ်မှ ပစ္စုပ္ပန်ပြန်၍ ဖြစ်ခြင်းမရှိသောကြောင့် ပရဝါဒီက ပဋိက္ခေပပြု၍ ပြောသည်။

၄။ နောက်ထပ်တဖန် မေးမြန်လတ်သော် ထိုအနာဂတ်ဖြစ်၍ ပစ္စုပ္ပန်ဖြစ်သောတရားသည် အနာဂတ်ဖြစ် ပြီး၍ ပစ္စုပ္ပန်ဖြစ်လတ်သော် ဖြစ်ပြီ၍ ဖြစ်၏ဟု ခေါ်ခေါ်ခြင်းသို့ ရောက်၏။ ဤသို့ နှလုံးသွင်းလျှက် ဝန်ခံ ပြန်သည်။

၅။ အနာဂတ်မဖြစ်ပဲ ပစ္စုပ္ပန်မဖြစ်သောကြောင့် အနာဂတ်မဖြစ်မူ၍ ပစ္စုပ္ပန်မဖြစ်ဟူသည်ကား ရှိတော်စေ၊ လုံးဝမရှိသောဟုန်ချိုကဲ့သို့သောတရား၏ မဖြစ်ဟူသော သဘောကား အဘယ်မှာ ရှိနိုင်လိမ့်မည်နည်းဟု နှလုံး သွင်း၍ ပရဝါဒီက ပဋိက္ခေပပြု၍ ပြောသည်။

ပရဝါဒီ။ ။ဤသို့ကား မဆိုသင့်ပါ။ပ။^၁
သကဝါဒီ။ ။ထိုပစ္စုပ္ပန်သည်ပင် ထိုအတိတ်ဖြစ်သလော။
ပရဝါဒီ။ ။ဪ ဟုတ်ပါ၏။^၂
သကဝါဒီ။ ။ပစ္စုပ္ပန်ဖြစ်ပြီး၍ အတိတ်ဖြစ်သလော၊ အတိတ်ဖြစ်ပြီး၍ ပစ္စုပ္ပန်ဖြစ်
သလော။
ပရဝါဒီ။ ။ဤသို့ကား မဆိုသင့်ပါ။ပ။^၃
သကဝါဒီ။ ။(ပစ္စုပ္ပန်)ဖြစ်၍ (အတိတ်) ဖြစ်သလော၊ (အတိတ်)ဖြစ်၍ (ပစ္စုပ္ပန်) ဖြစ်
သလော။
ပရဝါဒီ။ ။ဪ ဖြစ်ပါ၏။^၄
သကဝါဒီ။ ။(ပစ္စုပ္ပန်)မဖြစ်မူ၍ (အတိတ်)မဖြစ်သလော၊ (အတိတ်)မဖြစ်မူ၍ (ပစ္စုပ္ပန်)
မဖြစ်ပါသလော။
ပရဝါဒီ။ ။ဤသို့ကား မဆိုသင့်ပါ။ပ။
သကဝါဒီ။ ။အနာဂတ်ဖြစ်ပြီး၍ ပစ္စုပ္ပန်ဖြစ်သလော၊ ပစ္စုပ္ပန်ဖြစ်ပြီး၍ အတိတ်ဖြစ်
သလော။
ပရဝါဒီ။ ။ဪ ဖြစ်ပါ၏။
သကဝါဒီ။ ။ထိုအနာဂတ်သည်ပင် ထိုပစ္စုပ္ပန် ထိုအတိတ်လေလော။
ပရဝါဒီ။ ။ဤသို့ကား မဆိုသင့်ပါ။ပ။
သကဝါဒီ။ ။ထိုအနာဂတ်သည်ပင် ထိုပစ္စုပ္ပန် ထိုအတိတ်လေလော။
ပရဝါဒီ။ ။ဪ ဟုတ်ပါ၏။
သကဝါဒီ။ ။(အနာဂတ်)ဖြစ်ပြီး၍ (ပစ္စုပ္ပန် အတိတ်) ဖြစ်သလော၊ (ပစ္စုပ္ပန် အတိတ်)
ဖြစ်ပြီး၍ (အနာဂတ်) ဖြစ်သလော။
ပရဝါဒီ။ ။ဤသို့ကား မဆိုသင့်ပါ။ပ။
သကဝါဒီ။ ။(အနာဂတ်) ဖြစ်ပြီး၍ (ပစ္စုပ္ပန်အတိတ်) ဖြစ်သလော၊ (ပစ္စုပ္ပန်အတိတ်)
ဖြစ်ပြီး၍ (အနာဂတ်)ဖြစ်သလော။
ပရဝါဒီ။ ။ဪ ဖြစ်ပါ၏။

၁။ ပစ္စုပ္ပန်ဘဝနှင့်ပင် ထိုတရား၏ အတိတ်မရှိသည်၏အဖြစ်ကို ရည်ရွယ်၍ ကာလကွဲပြားသည်၏အဖြစ်
ကြောင့် ပရဝါဒီက ပဋိက္ခေပပြု၍ ပြောသည်။
၂။ အတိတ်ဖြစ်သည်မှ ရွေးခွဲပစ္စုပ္ပန်ဖြစ်ဘူးပြီ၊ ထိုပစ္စုပ္ပန်တရားသည်ပင် အတိတ်ဖြစ်သောကြောင့် ပရဝါဒီ
ကဝန်ခံပြန်သည်။
၃။ ပစ္စုပ္ပန်ဖြစ်ပြီး၍ အတိတ်ဖြစ်သောတရား၏ တပန်ပစ္စုပ္ပန်ဖြစ်၍ အတိတ်ဖြစ်ခြင်းမရှိသောကြောင့် ပရ
ဝါဒီက ပဋိက္ခေပပြု၍ ပြောသည်။
၄။ ထိုတရားသည် ပစ္စုပ္ပန်ဖြစ်၍ အတိတ်ဖြစ်ခဲ့သော် “ဖြစ်၍ ဖြစ်၏”ဟု ခေါ်ဝေါ်ခြင်းသို့ ရောက်၏ဟူ၍
နှလုံးသွင်းလျက် ပရဝါဒီကဝန်ခံပြန်သည်။

ကထာဝတ္ထုပါဠိတော် မြန်မာပြန်

သကဝါဒီ။ ။(အနာဂတ်)မဖြစ်မှု၍ (ပစ္စုပ္ပန် အတိတ်) မဖြစ်သလော၊ (ပစ္စုပ္ပန် အတိတ်) မဖြစ်မှု၍ (အနာဂတ်) မဖြစ်သလော။

ပရဝါဒီ။ ။ဤသို့ကား မဆိုသင့်ပါ။ပ။

အတိတ်စက္ခုရူပါဒိကဏာ

၂၈၉။ သကဝါဒီ။ ။အတိတ်ဖြစ်သောစက္ခုသည် ရှိသလော၊ ရူပါရုံတို့သည် ရှိကုန်သလော၊ စက္ခုဝိညာဏ်သည် ရှိသလော၊ အာလောကသည် ရှိသလော၊ မနသိကာရသည် ရှိသလော။

ပရဝါဒီ။ ။ဪ ရှိပါ၏ ။

သကဝါဒီ။ ။အတိတ်စက္ခုဖြင့် အတိတ်ရူပါရုံကို မြင်သလော။

ပရဝါဒီ။ ။ဤသို့ကား မဆိုသင့်ပါ။ပ။

သကဝါဒီ။ ။အတိတ်ဖြစ်သော သောတသည် ရှိသလော၊ သဒ္ဓါရုံတို့သည် ရှိကုန်သလော၊ သောတဝိညာဏ်သည် ရှိသလော၊ အာကာသသည် ရှိသလော၊ မနသိကာရသည် ရှိသလော။

ပရဝါဒီ။ ။ဪ ရှိပါ၏။

သကဝါဒီ။ ။အတိတ်သောတဖြင့် အတိတ်သဒ္ဓါရုံကို ကြားသလော။

ပရဝါဒီ။ ။ဤသို့ကား မဆိုသင့်ပါ။ပ။

သကဝါဒီ။ ။အတိတ်ဖြစ်သော ဃာနသည် ရှိသလော၊ ဂန္ဓာရုံတို့သည် ရှိကုန်သလော၊ ဃာနဝိညာဏ်သည် ရှိသလော၊ ဝါယောဓာတ်သည် ရှိသလော၊ မနသိကာရသည် ရှိသလော။

ပရဝါဒီ။ ။ဪ ရှိပါ၏။

သကဝါဒီ။ ။အတိတ်ဃာနဖြင့် အတိတ်ဂန္ဓာရုံကို နံသလော။

ပရဝါဒီ။ ။ဤသို့ကား မဆိုသင့်ပါ။ပ။

သကဝါဒီ။ ။အတိတ်ဖြစ်သော ဇိဝှါသည် ရှိသလော၊ ရသာရုံတို့သည် ရှိကုန်သလော၊ ဇိဝှါဝိညာဏ်သည် ရှိသလော၊ အာပေါဓာတ်သည် ရှိသလော၊ မနသိကာရသည် ရှိသလော။

ပရဝါဒီ။ ။ဪ ရှိပါ၏။

သကဝါဒီ။ ။အတိတ်ဇိဝှါဖြင့် အတိတ်ရသာရုံကို လျက်သလော။

ပရဝါဒီ။ ။ဤသို့ကား မဆိုသင့်ပါ။ပ။

သကဝါဒီ။ ။အတိတ်ဖြစ်သောကာယသည် ရှိသလော၊ ဖောဋ္ဌဗ္ဗာရုံတို့သည် ရှိကုန်သလော၊ ကာယဝိညာဏ်သည် ရှိသလော၊ ပထဝီဓာတ်သည် ရှိသလော၊ မနသိကာရသည် ရှိသလော။

ပရဝါဒီ။ ။ဪ ရှိပါ၏။

သကဝါဒီ။ ။အတိတ်ကာယဖြင့် အတိတ်ဖောဋ္ဌဗ္ဗာရုံကို တွေ့ထိသလော။

ပရဝါဒီ။ ။ဤသို့ကား မဆိုသင့်ပါ။ပ။

၁။ စက္ခုစသောအဖြစ်ကို မစွန့်သောကြောင့် ပရဝါဒီကမိ၏ဟု ဝန်ခံသည်။

၂။ ထိုစက္ခုစသောဝိညာဏ်တို့၏ကိစ္စမရှိသည်၏အစွမ်းအားဖြင့် ပရဝါဒီက ပဋိက္ခေပမြှင့် ပြောသည်။

၅-သဗ္ဗမတ္တိတိကထာ ၂-ကာလသံသန္နနာ

သကဝါဒီ။ ။အတိတ်ဖြစ်သော မနောသည် ရှိသလော၊ ဓမ္မာရုံတို့သည် ရှိကုန်သလော၊ မနောဝိညာဏ်သည် ရှိသလော၊ ဟဒယဝတ္ထုသည် ရှိသလော၊ မနသိကာရသည် ရှိသလော။

ပရဝါဒီ။ ။ဪ ငြိမ်ပါ၏။

သကဝါဒီ။ ။အတိတ် မနောဖြင့် အတိတ်ဓမ္မာရုံကို သိသလော။

ပရဝါဒီ။ ။ဤသို့ကား မဆိုသင့်ပါ။ပ။

သကဝါဒီ။ ။အနာဂတ်ဖြစ်သော စက္ခုသည် ရှိသလော၊ ရူပါရုံတို့သည် ရှိကုန်သလော၊ စက္ခုဝိညာဏ်သည် ရှိသလော၊ အာလောကသည် ရှိသလော၊ မနသိကာရသည် ရှိသလော။

ပရဝါဒီ။ ။ဪ ငြိမ်ပါ၏။

သကဝါဒီ။ ။အနာဂတ်စက္ခုဖြင့် အနာဂတ်ရူပါရုံကို မြင်သလော။

ပရဝါဒီ။ ။ဤသို့ကား မဆိုသင့်ပါ။ပ။

သကဝါဒီ။ ။အနာဂတ်ဖြစ်သော သောတသည် ရှိသလော။ ဗာနသည် ရှိသလော။ ဇိဝါသည် ရှိသလော။ ကာယသည် ရှိသလော။ မနောသည် ရှိသလော၊ ဓမ္မာရုံတို့သည် ရှိကုန်သလော၊ မနောဝိညာဏ်သည် ရှိသလော၊ ဟဒယဝတ္ထုသည် ရှိသလော၊ မနသိကာရသည် ရှိသလော။

ပရဝါဒီ။ ။ဪ ငြိမ်ပါ၏။

သကဝါဒီ။ ။အနာဂတ်မနောဖြင့် အနာဂတ်ဓမ္မာရုံကို သိသလော။

ပရဝါဒီ။ ။ဤသို့ကား မဆိုသင့်ပါ။ပ။

သကဝါဒီ။ ။ပစ္စုပ္ပန်ဖြစ်သောစက္ခုသည် ရှိသလော၊ အဆင်းရူပါရုံတို့သည် ရှိကုန်သလော၊ စက္ခုဝိညာဏ်သည် ရှိသလော၊ အာလောကသည် ရှိသလော၊ မနသိကာရသည် ရှိသလော၊ ပစ္စုပ္ပန်စက္ခုဖြင့် ပစ္စုပ္ပန်ရူပါရုံကို မြင်သလော။

ပရဝါဒီ။ ။ဪ ငြိမ်ပါ၏။

သကဝါဒီ။ ။အတိတ်ဖြစ်သောစက္ခုသည် ရှိသလော၊ ရူပါရုံတို့သည် ရှိကုန်သလော၊ စက္ခုဝိညာဏ်သည် ရှိသလော၊ အာလောကသည် ရှိသလော၊ မနသိကာရသည် ရှိသလော၊ အတိတ်စက္ခုဖြင့် အတိတ်ရူပါရုံကို မြင်သလော။

ပရဝါဒီ။ ။ဤသို့ကား မဆိုသင့်ပါ။ပ။

သကဝါဒီ။ ။ပစ္စုပ္ပန်ဖြစ်သော သောတသည် ရှိသလော၊ ဗာနသည် ရှိသလော၊ ဇိဝါသည် ရှိသလော၊ ကာယသည် ရှိသလော။ မနောသည် ရှိသလော၊ ဓမ္မာရုံတို့သည် ရှိကုန်သလော၊ မနောဝိညာဏ်သည် ရှိသလော၊ ဟဒယဝတ္ထုသည် ရှိသလော၊ မနသိကာရသည် ရှိသလော၊ ပစ္စုပ္ပန်မနောဖြင့် ပစ္စုပ္ပန်ဓမ္မာရုံကို သိသလော။

ပရဝါဒီ။ ။ဪ ငြိမ်ပါ၏။

သကဝါဒီ။ ။အတိတ်မနောသည် ရှိသလော၊ ဓမ္မာရုံတို့သည် ရှိကုန်သလော၊ မနောဝိညာဏ်သည် ရှိသလော၊ ဟဒယဝတ္ထုသည် ရှိသလော၊ မနသိကာရသည် ရှိသလော၊ အတိတ်မနောဖြင့် အတိတ်ဓမ္မာရုံကို သိသလော။

ပရဝါဒီ။ ။ဤသို့ကား မဆိုသင့်ပါ။ပ။

ကထာဝတ္ထုပါဠိတော် မြန်မာပြန်

သကဝါဒီ။ ။ပစ္စုပ္ပန်ဖြစ်သောစက္ခုသည် ရှိသလော၊ ရူပါရုံတို့သည် ရှိကုန်သလော၊ စက္ခု
ဝိညာဏ်သည် ရှိသလော၊ အာလောကသည် ရှိသလော၊ မနသိကာရသည် ရှိသလော၊ ပစ္စုပ္ပန်စက္ခု
ဖြင့် ပစ္စုပ္ပန်ရူပါရုံကို မြင်သလော။

ပရဝါဒီ။ ။ဪ မြင်ပါ၏။

သကဝါဒီ။ ။အနာဂတ်ဖြစ်သောစက္ခုသည် ရှိသလော၊ ရူပါရုံတို့သည် ရှိကုန်သလော၊
စက္ခုဝိညာဏ်သည် ရှိသလော၊ အာလောကသည် ရှိသလော၊ မနသိကာရသည် ရှိသလော၊
အနာဂတ်စက္ခုဖြင့် အနာဂတ်ရူပါရုံကို မြင်သလော။

ပရဝါဒီ။ ။ဤသို့ကား မဆိုသင့်ပါ။ပ။

သကဝါဒီ။ ။ပစ္စုပ္ပန်ဖြစ်သော သောတသည် ရှိသလော။ ဃာနသည် ရှိသလော။ ဇိဝှိ
သည် ရှိသလော။ ကာယသည် ရှိသလော။ မနောသည် ရှိသလော။ ဓမ္မာရုံတို့သည် ရှိကုန်သလော၊
မနောဝိညာဏ်သည် ရှိသလော၊ ဟဒယဝတ္ထုသည် ရှိသလော၊ မနသိကာရသည် ရှိသလော၊
ပစ္စုပ္ပန်မနောဖြင့် ပစ္စုပ္ပန်ဓမ္မာရုံကို သိသလော။

ပရဝါဒီ။ ။ဪ သိပါ၏။

သကဝါဒီ။ ။အနာဂတ်ဖြစ်သော မနောသည် ရှိသလော၊ ဓမ္မာရုံတို့သည် ရှိကုန်သလော၊
မနောဝိညာဏ်သည် ရှိသလော၊ ဟဒယဝတ္ထုသည် ရှိသလော၊ မနသိကာရသည် ရှိသလော၊
အနာဂတ်မနောဖြင့် အနာဂတ်ဓမ္မာရုံကို သိသလော။

ပရဝါဒီ။ ။ဤသို့ကား မဆိုသင့်ပါ။ပ။

သကဝါဒီ။ ။အတိတ်ဖြစ်သောစက္ခုသည် ရှိသလော၊ ရူပါရုံတို့သည် ရှိကုန်သလော၊ စက္ခု
ဝိညာဏ်သည် ရှိသလော၊ အာလောကသည် ရှိသလော၊ မနသိကာရသည် ရှိသလော၊ အတိတ်စက္ခု
ဖြင့်မူကား အတိတ်ရူပါရုံကို မမြင်ပါသလော။

ပရဝါဒီ။ ။ဪ မမြင်ပါ။

သကဝါဒီ။ ။ပစ္စုပ္ပန်ဖြစ်သော စက္ခုသည် ရှိသလော၊ ရူပါရုံတို့သည် ရှိကုန်သလော၊ စက္ခု
ဝိညာဏ်သည် ရှိသလော၊ အာလောကသည် ရှိသလော၊ မနသိကာရသည် ရှိသလော၊ ပစ္စုပ္ပန်စက္ခုဖြင့်
မူကား ပစ္စုပ္ပန်ရူပါရုံကို မမြင်ပါသလော။

ပရဝါဒီ။ ။ဤသို့ကား မဆိုသင့်ပါ။ပ။

သကဝါဒီ။ ။အတိတ်ဖြစ်သော သောတသည် ရှိသလော။ ဃာနသည် ရှိသလော။ ဇိဝှိ
သည် ရှိသလော။ ကာယသည် ရှိသလော။ မနောသည် ရှိသလော၊ ဓမ္မာရုံတို့သည် ရှိကုန်သလော၊
မနောဝိညာဏ်သည် ရှိသလော၊ ဟဒယဝတ္ထုသည် ရှိသလော၊ မနသိကာရသည် ရှိသလော၊
အတိတ်မနောဖြင့်မူကား အတိတ်ဓမ္မာရုံကို မသိပါသလော။

ပရဝါဒီ။ ။ဪ မသိပါ။

သကဝါဒီ။ ။ပစ္စုပ္ပန်ဖြစ်သော မနောသည် ရှိသလော၊ ဓမ္မာရုံတို့သည် ရှိကုန်သလော၊ မနော
ဝိညာဏ်သည် ရှိသလော၊ ဟဒယဝတ္ထုသည် ရှိသလော၊ မနသိကာရသည် ရှိသလော၊ ပစ္စုပ္ပန်မနော
ဖြင့်မူကား ပစ္စုပ္ပန်ဓမ္မာရုံကို မသိပါသလော။

ပရဝါဒီ။ ။ဤသို့ကား မဆိုသင့်ပါ။

သကဝါဒီ။ ။အနာဂတ်ဖြစ်သောစက္ခုသည် ရှိသလော၊ ရူပါရုံတို့သည် ရှိကုန်သလော၊ စက္ခု
ဝိညာဏ်သည် ရှိသလော၊ အာလောကသည် ရှိသလော၊ မနသိကာရသည် ရှိသလော၊ အနာဂတ်စက္ခု
ဖြင့်မူကား အနာဂတ်ရူပါရုံကို မမြင်ပါသလော။

ပရဝါဒီ။ ။ဪ မမြင်ပါ။

သကဝါဒီ။ ။ပစ္စုပ္ပန်ဖြစ်သော စက္ခုသည် ရှိသလော၊ ရူပါရုံတို့သည် ရှိကုန်သလော၊ စက္ခု
ဝိညာဏ်သည် ရှိသလော၊ အာလောကသည် ရှိသလော၊ မနသိကာရသည် ရှိသလော၊ ပစ္စုပ္ပန်စက္ခု
ဖြင့်မူကား ပစ္စုပ္ပန်ရူပါရုံကို မမြင်ပါသလော။

ပရဝါဒီ။ ။ဤသို့ကား မဆိုသင့်ပါ။ပ။

သကဝါဒီ။ ။အနာဂတ်ဖြစ်သောသောတသည် ရှိသလော။ ဃာနသည် ရှိသလော။ ဇိဝှါ
သည် ရှိသလော။ ကာယသည် ရှိသလော၊ မနောသည် ရှိသလော၊ ဓမ္မာရုံတို့သည် ရှိကုန်သလော၊
မနောဝိညာဏ်သည် ရှိသလော၊ ဟဒယဝတ္ထုသည် ရှိသလော၊ မနသိကာရသည် ရှိသလော၊
အနာဂတ်မနောဖြင့်မူကား အနာဂတ်ဓမ္မာရုံကို မသိပါသလော။

ပရဝါဒီ။ ။ဪ မသိပါ။

သကဝါဒီ။ ။ပစ္စုပ္ပန်ဖြစ်သောမနောသည် ရှိသလော၊ ဓမ္မာရုံတို့သည် ရှိကုန်သလော၊ မနော
ဝိညာဏ်သည် ရှိသလော၊ ဟဒယဝတ္ထုသည် ရှိသလော၊ မနသိကာရသည် ရှိသလော၊ ပစ္စုပ္ပန်မနော
ဖြင့်မူကား ပစ္စုပ္ပန်ဓမ္မာရုံကို မသိပါသလော။

ပရဝါဒီ။ ။ဤသို့ကား မဆိုသင့်ပါ။ပ။

အတိတဉာဏာဒိကထာ

၂၉၀။ သကဝါဒီ။ ။အတိတ်ဖြစ်သော အသိဉာဏ်သည် ရှိသလော။

ပရဝါဒီ။ ။ဪ ရှိပါ၏။

သကဝါဒီ။ ။ထိုဉာဏ်ဖြင့် ဉာဏ်၏ ပြုဖွယ်ကိစ္စကို ပြုလုပ်သလော။

ပရဝါဒီ။ ။ဤသို့ကား မဆိုသင့်ပါ။ပ။^၁

သကဝါဒီ။ ။ထိုဉာဏ်ဖြင့် ဉာဏ်၏ ပြုဖွယ်ကိစ္စကို ပြုလုပ်သလော။

ပရဝါဒီ။ ။ဪ ပြုလုပ်ပါ၏။^၂

သကဝါဒီ။ ။ထိုဉာဏ်ဖြင့် ဒုက္ခသစ္စာကို ပိုင်းခြားသိသလော သမုဒယသစ္စာကို ပယ်သ
လော နိရောဓသစ္စာကို မျက်မှောက်ပြုသလော မဂ္ဂသစ္စာကို ပွားများသလော^၃။

၁။ ထိုဉာဏ်၏ချုပ်ပြီးသည်၏ အဖြစ်ကြောင့် ထိုဉာဏ်၏ကိစ္စအဖြစ်ကို မမြင်နိုင်ရကား ပရဝါဒီက ပဋိက္ခေပ
ပြု၍ ပြောသည်။

၂။ တဖန်မေးပြန်သော် အတိတ်လျှင်အာရုံရှိသော ပစ္စုပ္ပန်ဉာဏ်သည် အတိတ်တရားတို့ကို သိသောကြောင့်
အတိတ်ဉာဏ်ဟူသော အမြွက်မျှဖြင့် ပစ္စုပ္ပန်ကိုပင် အတိတ်ဉာဏ်ပြု၍ ထိုဉာဏ်ဖြင့် ဉာဏ်၏ ပြုဖွယ်ကိစ္စရှိသည်၏
အဖြစ်ကြောင့် ပရဝါဒီက ဝန်ခံပြန်သည်။

၃။ အမြွက်ထောင်ခွင့်ကို မပေးလိုသောကြောင့် သကဝါဒီကမေးပြန်သည်။

ကဏ္ဍဝတ္ထုပါဠိတော် မြန်မာပြန်

ပရဝါဒီ။ ။ဤသို့ကား မဆိုသင့်ပါ။ပ။^၁
သကဝါဒီ။ ။အနာဂတ်ဖြစ်သော အသိဉာဏ်သည် ရှိသလော။
ပရဝါဒီ။ ။ဪ ရှိပါ၏။
သကဝါဒီ။ ။ထိုဉာဏ်ဖြင့် ဉာဏ်၏ ပြုဖွယ်ကိစ္စကို ပြုလုပ်သလော။
ပရဝါဒီ။ ။ဤသို့ကား မဆိုသင့်ပါ။ပ။
သကဝါဒီ။ ။ထိုဉာဏ်ဖြင့် ဉာဏ်၏ ပြုဖွယ်ကိစ္စကို ပြုလုပ်ပါသလော။
ပရဝါဒီ။ ။ဪ ပြုလုပ်ပါ၏။
သကဝါဒီ။ ။ထိုဉာဏ်ဖြင့် ဒုက္ခသစ္စာကို ပိုင်းခြားသိသလော သမုဒယသစ္စာကို ပယ်စွန့်
သလော နိရောဓသစ္စာကို မျက်မှောက်ပြုသလော မဂ္ဂသစ္စာကို ပွားများသလော။
ပရဝါဒီ။ ။ဤသို့ကား မဆိုသင့်ပါ။
သကဝါဒီ။ ။ပစ္စုပ္ပန်ဖြစ်သော အသိဉာဏ်သည် ရှိသည်ဖြစ်၍ ထိုဉာဏ်ဖြင့် ဉာဏ်၏ ပြုဖွယ်
ကိစ္စကို ပြုလုပ်သလော။
ပရဝါဒီ။ ။ဪ ပြုလုပ်ပါ၏။
သကဝါဒီ။ ။အတိတ်ဖြစ်သော အသိဉာဏ်သည် ရှိသည်ဖြစ်၍ ထိုဉာဏ်ဖြင့် ဉာဏ်၏ ပြုဖွယ်
ကိစ္စကို ပြုလုပ်သလော။
ပရဝါဒီ။ ။ဤသို့ကား မဆိုသင့်ပါ။ပ။
သကဝါဒီ။ ။ပစ္စုပ္ပန်ဖြစ်သော အသိဉာဏ်သည် ရှိသည်ဖြစ်၍ ထိုဉာဏ်ဖြင့် ဒုက္ခသစ္စာကို
ပိုင်းခြားသိသလော သမုဒယသစ္စာကို ပယ်စွန့်သလော နိရောဓသစ္စာကို မျက်မှောက်ပြုသလော
မဂ္ဂသစ္စာကို ပွားများသလော။
ပရဝါဒီ။ ။ဪ ပွားများပါ၏။
သကဝါဒီ။ ။အတိတ်ဖြစ်သော အသိဉာဏ်သည် ရှိသည်ဖြစ်၍ ထိုဉာဏ်ဖြင့် ဒုက္ခသစ္စာကို
ပိုင်းခြားသိသလော သမုဒယသစ္စာကို ပယ်စွန့်သလော နိရောဓသစ္စာကို မျက်မှောက်ပြုသလော
မဂ္ဂသစ္စာကို ပွားများသလော။
ပရဝါဒီ။ ။ဤသို့ကား မဆိုသင့်ပါ။ပ။
သကဝါဒီ။ ။ပစ္စုပ္ပန်အသိဉာဏ်သည် ရှိသည်ဖြစ်၍ ထိုဉာဏ်ဖြင့် ဉာဏ်၏ ပြုဖွယ်ကိစ္စကို
ပြုလုပ်သလော။
ပရဝါဒီ။ ။ဪ ပြုလုပ်ပါ၏။
သကဝါဒီ။ ။အနာဂတ်ဖြစ်သော အသိဉာဏ်သည် ရှိသည်ဖြစ်၍ ထိုဉာဏ်ဖြင့် ဉာဏ်၏
ပြုဖွယ်ကိစ္စကို ပြုလုပ်သလော။
ပရဝါဒီ။ ။ဤသို့ကား မဆိုသင့်ပါ။ပ။

၁။ အတိတ်ကို အာရုံပြုသောဉာဏ်ဖြင့် ဤကိစ္စလေးပါးတို့ မရှိသောကြောင့် ပရဝါဒီကပဋိက္ခေပပြု၍
ပြောသည်။

သကဝါဒီ။ ။ပစ္စုပ္ပန်ဖြစ်သော အသိဉာဏ်သည် ရှိသည်ဖြစ်၍ ထိုဉာဏ်ဖြင့် ဒုက္ခသစ္စာကို ပိုင်းခြားသိသလော သမုဒယသစ္စာကို ပယ်စွန့်သလော နိရောဓသစ္စာကို မျက်မှောက်ပြုသလော မဂ္ဂသစ္စာကို ပွားများသလော။

ပရဝါဒီ။ ။ဪ ပွားများပါ၏။

သကဝါဒီ။ ။အနာဂတ်ဖြစ်သော အသိဉာဏ်သည် ရှိသည်ဖြစ်၍ ထိုဉာဏ်ဖြင့် ဒုက္ခသစ္စာကို ပိုင်းခြားသိသလော သမုဒယသစ္စာကို ပယ်စွန့်သလော နိရောဓသစ္စာကို မျက်မှောက်ပြုသလော မဂ္ဂသစ္စာကို ပွားများသလော။

ပရဝါဒီ။ ။ဤသို့ကား မဆိုသင့်ပါ။ပ။

သကဝါဒီ။ ။အတိတ်ဖြစ်သော အသိဉာဏ်သည် ရှိသည်ဖြစ်လျက် ထိုဉာဏ်ဖြင့် ဉာဏ်၏ ပြုဖွယ်ကိစ္စကိုမူကား မပြုလုပ်ပါသလော။

ပရဝါဒီ။ ။ဪ မပြုလုပ်ပါ။

သကဝါဒီ။ ။ပစ္စုပ္ပန်ဖြစ်သော အသိဉာဏ်သည် ရှိသည်ဖြစ်လျက် ထိုဉာဏ်ဖြင့် ဉာဏ်၏ ပြုဖွယ်ကိစ္စကိုမူကား မပြုလုပ်ပါသလော။

ပရဝါဒီ။ ။ဤသို့ကား မဆိုသင့်ပါ။ပ။

သကဝါဒီ။ ။အတိတ်ဖြစ်သော အသိဉာဏ်သည် ရှိသည်ဖြစ်လျက် ထိုဉာဏ်ဖြင့် ဒုက္ခသစ္စာကို မူကား ပိုင်းခြားမသိသလော သမုဒယသစ္စာကိုမူကား မပယ်စွန့်သလော နိရောဓသစ္စာကိုမူကား မျက်မှောက်မပြုသလော။မဂ္ဂသစ္စာကိုမူကား မပွားများသလော။

ပရဝါဒီ။ ။ဪ မပွားများပါ။

သကဝါဒီ။ ။ပစ္စုပ္ပန်ဖြစ်သော အသိဉာဏ်သည် ရှိသည်ဖြစ်လျက် ထိုဉာဏ်ဖြင့် ဒုက္ခသစ္စာကို မူကား ပိုင်းခြား၍ မသိပါသလော သမုဒယသစ္စာကိုမူကား မပယ်စွန့်ပါသလော နိရောဓသစ္စာကို မူကား မျက်မှောက်မပြုပါသလော မဂ္ဂသစ္စာကိုမူကား မပွားများပါသလော။

ပရဝါဒီ။ ။ဤသို့ကား မဆိုသင့်ပါ။ပ။

သကဝါဒီ။ ။အနာဂတ်ဖြစ်သော အသိဉာဏ်သည် ရှိသည်ဖြစ်လျက် ထိုဉာဏ်ဖြင့် ဉာဏ်၏ ပြုဖွယ်ကိစ္စကိုမူကား မပြုလုပ်ပါသလော။

ပရဝါဒီ။ ။ဪ မပြုလုပ်ပါ။

သကဝါဒီ။ ။ပစ္စုပ္ပန်ဖြစ်သော အသိဉာဏ်သည် ရှိသည်ဖြစ်လျက် ထိုဉာဏ်ဖြင့် ဉာဏ်၏ ပြုဖွယ်ကိစ္စကိုမူကား မပြုလုပ်ပါသလော။

ပရဝါဒီ။ ။ဤသို့ကား မဆိုသင့်ပါ။ပ။

သကဝါဒီ။ ။အနာဂတ်ဖြစ်သော အသိဉာဏ်သည် ရှိသည်ဖြစ်လျက် ထိုဉာဏ်ဖြင့် ဒုက္ခသစ္စာ ကိုမူကား ပိုင်းခြား၍မသိပါသလော သမုဒယသစ္စာကိုမူကား မပယ်စွန့်ပါသလော နိရောဓသစ္စာကို မူကား မျက်မှောက်မပြုပါသလော မဂ္ဂသစ္စာကိုမူကား မပွားများပါသလော။

ပရဝါဒီ။ ။ဪ မပွားများပါ။

သကဝါဒီ။ ။ပစ္စုပ္ပန်ဖြစ်သော အသိဉာဏ်သည် ရှိသည်ဖြစ်လျက် ထိုဉာဏ်ဖြင့် ဒုက္ခသစ္စာကိုမူ
 ကား ပိုင်းခြား၍ မသိပါသလော သမုဒယသစ္စာကိုမူကား မပယ်စွန့်ပါသလော နိရောဓသစ္စာကိုမူ
 ကား မျက်မှောက်မပြုပါသလော မဂ္ဂသစ္စာကိုမူကား မပျိုးများပါသလော။
 ပရဝါဒီ။ ။ဤသို့ကား မဆိုသင့်ပါ။

အရဟန္တာဒိကထာ

၂၅၁။ သကဝါဒီ။ ။ရဟန္တာအား အတိတ်ရာဂသည် ရှိသလော။
 ပရဝါဒီ။ ။ဪ ရှိပါ၏။
 သကဝါဒီ။ ။ရဟန္တာသည် ထိုရာဂဖြင့် ရာဂရှိသူ ဖြစ်သလော။
 ပရဝါဒီ။ ။ဤသို့ကား မဆိုသင့်ပါ။ပ။^၂
 သကဝါဒီ။ ။ရဟန္တာအား အတိတ်ဒေါသသည် ရှိသလော။
 ပရဝါဒီ။ ။ဪ ရှိပါ၏။
 သကဝါဒီ။ ။ရဟန္တာသည် ထိုဒေါသဖြင့် ဒေါသရှိသူဖြစ်သလော။
 ပရဝါဒီ။ ။ဤသို့ကား မဆိုသင့်ပါ။ပ။
 သကဝါဒီ။ ။ရဟန္တာအား အတိတ်မောဟသည် ရှိသလော။
 ပရဝါဒီ။ ။ဪ ရှိပါ၏။
 သကဝါဒီ။ ။ရဟန္တာသည် ထိုမောဟဖြင့် မောဟရှိသူ ဖြစ်သလော။
 ပရဝါဒီ။ ။ဤသို့ကား မဆိုသင့်ပါ။ပ။
 သကဝါဒီ။ ။ရဟန္တာအား အတိတ်မာနသည် ရှိသလော။
 ပရဝါဒီ။ ။ဪ ရှိပါ၏။
 သကဝါဒီ။ ။ရဟန္တာသည် ထိုမာနဖြင့် မာနရှိသူဖြစ်သလော။
 ပရဝါဒီ။ ။ဤသို့ကား မဆိုသင့်ပါ။ပ။
 သကဝါဒီ။ ။ရဟန္တာအား အတိတ်ဒိဋ္ဌိသည် ရှိသလော။
 ပရဝါဒီ။ ။ဪ ရှိပါ၏။
 သကဝါဒီ။ ။ရဟန္တာသည် ထိုဒိဋ္ဌိဖြင့် ဒိဋ္ဌိရှိသူ ဖြစ်သလော။
 ပရဝါဒီ။ ။ဤသို့ကား မဆိုသင့်ပါ။ပ။
 သကဝါဒီ။ ။ရဟန္တာအား အတိတ်ဝိကိစ္စာသည် ရှိသလော။
 ပရဝါဒီ။ ။ဪ ရှိပါ၏။
 သကဝါဒီ။ ။ရဟန္တာသည် ထိုဝိကိစ္စာဖြင့် ဝိကိစ္စာရှိသူ ဖြစ်သလော။
 ပရဝါဒီ။ ။ဤသို့ကား မဆိုသင့်ပါ။ပ။

၁။ ရာဂစသောအဖြစ်ကို မစွန့်သောကြောင့် ဝန်ခံသည်။
 ၂။ ယုတ္တိအာဂမ္မိပိ၊ စိုသန့်ကျင်သောကြောင့် ပရဝါဒီက ပဋိက္ခေပပြု၍ ဖြေသည်။

၅-သဗ္ဗမတ္တိတိကထာ ၂-ကာလသံသန္နနာ

သကဝါဒီ။ ။ရဟန္တာအား အတိတ်ထိန်သည် ရှိသလော။

ပရဝါဒီ။ ။ဪ ရှိပါ၏။

သကဝါဒီ။ ။ရဟန္တာသည် ထိုထိန်ဖြင့် ထိန်ရှိသူဖြစ်သလော။

ပရဝါဒီ။ ။ဤသို့ကား မဆိုသင့်ပါ။ပ။

သကဝါဒီ။ ။ရဟန္တာအား အတိတ်ဥဒ္ဓစ္စသည် ရှိသလော။

ပရဝါဒီ။ ။ဪ ရှိပါ၏။

သကဝါဒီ။ ။ရဟန္တာသည် ထိုဥဒ္ဓစ္စဖြင့် ဥဒ္ဓစ္စရှိသူ ဖြစ်သလော။

ပရဝါဒီ။ ။ဤသို့ကား မဆိုသင့်ပါ။ပ။

သကဝါဒီ။ ။ရဟန္တာအား အတိတ်အဟိရိကသည် ရှိသလော။

ပရဝါဒီ။ ။ဪ ရှိပါ၏။

သကဝါဒီ။ ။ရဟန္တာသည် ထိုအဟိရိကဖြင့် အဟိရိကရှိသူဖြစ်သလော။

ပရဝါဒီ။ ။ဤသို့ကား မဆိုသင့်ပါ။ပ။

သကဝါဒီ။ ။ရဟန္တာအား အတိတ်အနောတ္တပ္ပသည် ရှိသလော။

ပရဝါဒီ။ ။ဪ ရှိပါ၏။

သကဝါဒီ။ ။ရဟန္တာသည် ထိုအနောတ္တပ္ပဖြင့် အနောတ္တပ္ပရှိသူဖြစ်သလော။

ပရဝါဒီ။ ။ဤသို့ကား မဆိုသင့်ပါ။ပ။

သကဝါဒီ။ ။အနာဂါမ်အား အတိတ်သက္ကာယဒိဋ္ဌိသည် ရှိသလော။

ပရဝါဒီ။ ။ဪ ရှိပါ၏။

သကဝါဒီ။ ။အနာဂါမ်သည် ထိုဒိဋ္ဌိဖြင့် ဒိဋ္ဌိရှိသူဖြစ်သလော။

ပရဝါဒီ။ ။ဤသို့ကား မဆိုသင့်ပါ။ပ။

သကဝါဒီ။ ။အနာဂါမ်အား အတိတ်ဝိစိကိစ္ဆာသည် ရှိသလော။ အတိတ်သီလဗ္ဗတ ပရာမာသသည် ရှိသလော။ သိမ်မွေ့သော အတိတ်ကာမရာဂသည် ရှိသလော။ သိမ်မွေ့သော အတိတ် ဗျာပါဒသည် ရှိသလော။

ပရဝါဒီ။ ။ဪ ရှိပါ၏။

သကဝါဒီ။ ။အနာဂါမ်သည် ထိုဗျာပါဒဖြင့် ဖောက်ပြန်ပျက်စီးသော စိတ်ရှိသူ ဖြစ် သလော။

ပရဝါဒီ။ ။ဤသို့ကား မဆိုသင့်ပါ။ပ။

သကဝါဒီ။ ။သကဒါဂါမ်အား အတိတ်သက္ကာယဒိဋ္ဌိသည် ရှိသလော။

ပရဝါဒီ။ ။ဪ ရှိပါ၏။

သကဝါဒီ။ ။သကဒါဂါမ်သည် ထိုဒိဋ္ဌိဖြင့် ဒိဋ္ဌိရှိသူ ဖြစ်သလော။

ပရဝါဒီ။ ။ဤသို့ကား မဆိုသင့်ပါ။ပ။

ကထာဝတ္ထုပါဠိတော် မြန်မာပြန်

သကဝါဒီ။ ။သကဝါဒီ၏အား အတိတ်ဝိစိကိစ္ဆာသည် ရှိသလော။ အတိတ် သီလဗ္ဗတ ပရာမာသသည် ရှိသလော။ ကြမ်းတမ်းသော အတိတ်ကမရာဂသည် ရှိသလော။ ကြမ်းတမ်းသော အတိတ်ဗျာပါဒသည် ရှိသလော။

ပရဝါဒီ။ ။ဪ ဝှိပါ၏။

သကဝါဒီ။ ။သကဝါဒီသည် ထိုဗျာပါဒဖြင့် ဖောက်ပြန်ပျက်စီးသော စိတ်ရှိသူ ဖြစ် သလော။

ပရဝါဒီ။ ။ဤသို့ကား မဆိုသင့်ပါ။ပ။

သကဝါဒီ။ ။သောတာပန်အား အတိတ်သက္ကာယဒိဋ္ဌိသည် ရှိသလော။

ပရဝါဒီ။ ။ဪ ဝှိပါ၏။

သကဝါဒီ။ ။သောတာပန်သည် ထိုဒိဋ္ဌိဖြင့် ဒိဋ္ဌိရှိသူဖြစ်သလော။

ပရဝါဒီ။ ။ဤသို့ကား မဆိုသင့်ပါ။ပ။

သကဝါဒီ။ ။သောတာပန်အား အတိတ်ဝိစိကိစ္ဆာသည် ရှိသလော။ အတိတ်သီလဗ္ဗတပရာ မာသသည် ရှိသလော။ အပါယ်လားကြောင်း အတိတ်ရာဂသည် ရှိသလော။ အပါယ်လားကြောင်း အတိတ်ဒေါသသည် ရှိသလော။ အပါယ်လားကြောင်း အတိတ်မောဟသည် ရှိသလော။

ပရဝါဒီ။ ။ဪ ဝှိပါ၏။

သကဝါဒီ။ ။သောတာပန်သည် ထိုမောဟဖြင့် မောဟရှိသူ ဖြစ်သလော။

ပရဝါဒီ။ ။ဤသို့ကား မဆိုသင့်ပါ။ပ။

၂၉၂။ သကဝါဒီ။ ။ပုထုဇဉ်အား အတိတ်ရာဂရှိသည်ဖြစ်၍ ပုထုဇဉ်သည် ထိုရာဂဖြင့် ရာဂရှိသူဖြစ်သလော။

ပရဝါဒီ။ ။ဪ ဖြစ်ပါ၏။

သကဝါဒီ။ ။ရဟန္တာအား အတိတ်ရာဂရှိသည် ဖြစ်၍ ရဟန္တာသည် ထိုရာဂဖြင့် ရာဂရှိသူ ဖြစ်သလော။

ပရဝါဒီ။ ။ဤသို့ကား မဆိုသင့်ပါ။ပ။

သကဝါဒီ။ ။ပုထုဇဉ်အား အတိတ်ဒေါသရှိသည်ဖြစ်၍ ။ပ။ အတိတ်အနောတ္တပ္ပရှိသည်ဖြစ် ၍ ပုထုဇဉ်သည် ထိုအနောတ္တပ္ပဖြင့် အနောတ္တပ္ပရှိသူဖြစ်သလော။

ပရဝါဒီ။ ။ဪ ဖြစ်ပါ၏။

သကဝါဒီ။ ။ရဟန္တာအား အတိတ်အနောတ္တပ္ပရှိသည်ဖြစ်၍ ရဟန္တာသည် ထိုအနောတ္တပ္ပ ဖြင့် အနောတ္တပ္ပရှိသူ ဖြစ်သလော။

ပရဝါဒီ။ ။ဤသို့ကား မဆိုသင့်ပါ။ပ။

သကဝါဒီ။ ။ပုထုဇဉ်အား အတိတ်သက္ကာယဒိဋ္ဌိရှိသည်ဖြစ်၍ ပုထုဇဉ်သည် ထိုဒိဋ္ဌိဖြင့် ဒိဋ္ဌိ ရှိသူဖြစ်သလော။

ပရဝါဒီ။ ။ဪ ဖြစ်ပါ၏။

သကဝါဒီ။ ။အနာဂါမ်အား အတိတ်သက္ကာယဒိဋ္ဌိရှိသည်ဖြစ်၍ အနာဂါမ်သည် ထိုဒိဋ္ဌိဖြင့် ဒိဋ္ဌိရှိသူဖြစ်သလော။

ပရဝါဒီ။ ။ဤသို့ကား မဆိုသင့်ပါ။ပ။

သကဝါဒီ။ ။ပုထုဇဉ်အား အတိတ်ဝိစိကိစ္ဆာရှိသည်ဖြစ်၍။ပ။ သိမ်မွေ့သော အတိတ် ဗျာပါဒ ရှိသည်ဖြစ်၍ ပုထုဇဉ်သည် ထိုဗျာပါဒဖြင့် ဖောက်ပြန်ပျက်စီးသော စိတ်ရှိသူ ဖြစ် သလော။

ပရဝါဒီ။ ။ဪ ဖြစ်ပါ၏။

သကဝါဒီ။ ။အနာဂါမ်အား သိမ်မွေ့သော အတိတ်ဗျာပါဒရှိသည်ဖြစ်၍ အနာဂါမ်သည် ထိုဗျာပါဒဖြင့် ဖောက်ပြန်ပျက်စီးသော စိတ်ရှိသူ ဖြစ်သလော။

ပရဝါဒီ။ ။ဤသို့ကား မဆိုသင့်ပါ။ပ။

သကဝါဒီ။ ။ပုထုဇဉ်အား အတိတ်သက္ကာယဒိဋ္ဌိရှိသည်ဖြစ်၍ ပုထုဇဉ်သည် ထိုဒိဋ္ဌိဖြင့် ဒိဋ္ဌိရှိသူဖြစ်သလော။

ပရဝါဒီ။ ။ဪ ဖြစ်ပါ၏။

သကဝါဒီ။ ။သကဒါဂါမ်အား အတိတ်သက္ကာယဒိဋ္ဌိရှိသည်ဖြစ်၍ သကဒါဂါမ်သည် ထိုဒိဋ္ဌိ ဖြင့် ဒိဋ္ဌိရှိသူဖြစ်သလော။

ပရဝါဒီ။ ။ဤသို့ကား မဆိုသင့်ပါ။ပ။

သကဝါဒီ။ ။ပုထုဇဉ်အား အတိတ်ဝိစိကိစ္ဆာရှိသည်ဖြစ်၍။ ကြမ်းတမ်းသော အတိတ် ဗျာပါဒသည်ရှိသည်ဖြစ်၍ ပုထုဇဉ်သည် ထိုဗျာပါဒဖြင့် ဖောက်ပြန် ပျက်စီးသော စိတ်ရှိသူ ဖြစ် သလော။

ပရဝါဒီ။ ။ဪ ဖြစ်ပါ၏။

သကဝါဒီ။ ။သကဒါဂါမ်အား ကြမ်းတမ်းသော အတိတ်ဗျာပါဒရှိသည်ဖြစ်၍ သကဒါ ဂါမ်သည် ထိုဗျာပါဒဖြင့် ဖောက်ပြန်ပျက်စီးသော စိတ်ရှိသူ ဖြစ်သလော။

ပရဝါဒီ။ ။ဤသို့ကား မဆိုသင့်ပါ။ပ။

သကဝါဒီ။ ။ပုထုဇဉ်အား အတိတ်သက္ကာယဒိဋ္ဌိ ရှိသည်ဖြစ်၍ ပုထုဇဉ်သည် ထိုဒိဋ္ဌိဖြင့် ဒိဋ္ဌိ ရှိသူ ဖြစ်ပါသလော။

ပရဝါဒီ။ ။ဪ ဖြစ်၏။

သကဝါဒီ။ ။သောတာပန်အား အတိတ်သက္ကာယဒိဋ္ဌိရှိသည်ဖြစ်၍ သောတာပန်သည် ထိုဒိဋ္ဌိဖြင့် ဒိဋ္ဌိရှိသူဖြစ်သလော။

ပရဝါဒီ။ ။ဤသို့ကား မဆိုသင့်ပါ။ပ။

သကဝါဒီ။ ။ပုထုဇဉ်အား အတိတ်ဝိစိကိစ္ဆာရှိသည်ဖြစ်၍။ပ။ အပါယ်လားကြောင်း အတိတ်မောဟရှိသည်ဖြစ်၍ ပုထုဇဉ်သည် ထိုမောဟဖြင့် မောဟရှိသူ ဖြစ်သလော။

ပရဝါဒီ။ ။ဪ ဖြစ်၏။

ကထာဝတ္ထုပါဠိတော် မြန်မာပြန်

သကဝါဒီ။ ။သောတာပန်အား အပါယ်လားကြောင်း အတိတ်မောဟရှိသည်ဖြစ်၍
သောတာပန်သည် ထိုမောဟဖြင့် မောဟရှိသူဖြစ်သလော။

ပရဝါဒီ။ ။ဤသို့ကား မဆိုသင့်ပါ။ပ။

သကဝါဒီ။ ။ရဟန္တာအား အတိတ်ဓုဂရှိသည်ဖြစ်လျက် ရဟန္တာသည် ထိုဓုဂဖြင့် ဓုဂရှိသူ
မူကား မဖြစ်ပါသလော။

ပရဝါဒီ။ ။ဪ မဖြစ်ပါ။

သကဝါဒီ။ ။ပုထုဇဉ်အား အတိတ်ဓုဂရှိသည်ဖြစ်လျက် ပုထုဇဉ်သည် ထိုဓုဂဖြင့် ဓုဂရှိသူ
မူကား မဖြစ်ပါသလော။

ပရဝါဒီ။ ။ဤသို့ကား မဆိုသင့်ပါ။ပ။

သကဝါဒီ။ ။ရဟန္တာအား အဘိတ်ဒေါသရှိသည်ဖြစ်လျက်။ပ။အဘိတ်အနောတ္တပ္ပရှိသည်
ဖြစ်လျက် ရဟန္တာသည် ထိုအနောတ္တပ္ပဖြင့် အနောတ္တပ္ပရှိသူမူကား မဖြစ်ပါသလော။

ပရဝါဒီ။ ။ဪ မဖြစ်ပါ။

သကဝါဒီ။ ။ပုထုဇဉ်အား အတိတ်အနောတ္တပ္ပရှိသည်ဖြစ်လျက် ပုထုဇဉ်သည် ထိုအနောတ္တပ္ပ
ဖြင့် အနောတ္တပ္ပရှိသူမူကား မဖြစ်ပါသလော။

ပရဝါဒီ။ ။ဤသို့ကား မဆိုသင့်ပါ။ပ။

သကဝါဒီ။ ။အနာဂါမ်အား အတိတ်သက္ကာယဒိဋ္ဌိရှိသည်ဖြစ်လျက် အနာဂါမ်သည် ထိုဒိဋ္ဌိ
ဖြင့် ဒိဋ္ဌိရှိသူမူကား မဖြစ်ပါသလော။

ပရဝါဒီ။ ။ဪ မဖြစ်ပါ။

သကဝါဒီ။ ။ပုထုဇဉ်အား အတိတ်သက္ကာယဒိဋ္ဌိရှိသည်ဖြစ်လျက် ပုထုဇဉ်သည် ထိုဒိဋ္ဌိဖြင့်
ဒိဋ္ဌိရှိသူမူကား မဖြစ်ပါသလော။

ပရဝါဒီ။ ။ဤသို့ကား မဆိုသင့်ပါ။ပ။

သကဝါဒီ။ ။အနာဂါမ်အား အတိတ်ဝိစိကိစ္ဆာရှိသည်ဖြစ်လျက်။ပ။သိမ်မွေ့သော အတိတ်
ဗျာပါဒရှိသည်ဖြစ်လျက် အနာဂါမ်သည် ထိုဗျာပါဒဖြင့် ဖောက်ပြန်ပျက်စီးသော စိတ်ရှိသူမူကား
မဖြစ်သလော။

ပရဝါဒီ။ ။ဪ မဖြစ်ပါ။

သကဝါဒီ။ ။ပုထုဇဉ်အား သိမ်မွေ့သော အတိတ်ဗျာပါဒရှိသည်ဖြစ်လျက် ပုထုဇဉ်သည်
ထိုဗျာပါဒဖြင့် ဖောက်ပြန်ပျက်စီးသော စိတ်ရှိသူမူကား မဖြစ်သလော။

ပရဝါဒီ။ ။ဤသို့ကား မဆိုသင့်ပါ။ပ။

သကဝါဒီ။ ။သကဒါဂါမ်အား အတိတ်သက္ကာယဒိဋ္ဌိရှိသည်ဖြစ်လျက် သကဒါဂါမ်သည်
ထိုဒိဋ္ဌိဖြင့် ဒိဋ္ဌိရှိသူမူကား မဖြစ်ပါသလော။

ပရဝါဒီ။ ။ဪ မဖြစ်ပါ။

သကဝါဒီ။ ။ပုထုဇဉ်အား အတိတ်သက္ကာယဒိဋ္ဌိရှိသည်ဖြစ်လျက် ပုထုဇဉ်သည် ထိုဒိဋ္ဌိဖြင့်
ဒိဋ္ဌိရှိသူမူကား မဖြစ်ပါသလော။

ပရဝါဒီ။ ။ဤသို့ကား မဆိုသင့်ပါ။ပ။

သကဝါဒီ။ ။သကဒါဂါမ်အား အတိတ်ဝိစိကိစ္ဆာ ရှိသည်ဖြစ်လျက်။ပ။ကြမ်းတမ်းသော အတိတ်ဗျာပါဒရှိသည်ဖြစ်လျက် သကဒါဂါမ်သည် ထိုဗျာပါဒဖြင့် ဖောက်ပြန် ပျက်စီးသော စိတ် ရှိသူမူကား မဖြစ်ပါသလော။

ပရဝါဒီ။ ။ဪ မဖြစ်ပါ။

သကဝါဒီ။ ။ပုထုဇဉ်အား ကြမ်းတမ်းသော အတိတ်ဒေါသရှိသည်ဖြစ်လျက် ပုထုဇဉ်သည် ထိုဒေါသဖြင့် ဖောက်ပြန်ပျက်စီးသော စိတ်ရှိသူမူကား မဖြစ်ပါသလော။

ပရဝါဒီ။ ။ဤသို့ကား မဆိုသင့်ပါ။

သကဝါဒီ။ ။သောတာပန်အား အတိတ်သက္ကာယဒိဋ္ဌိရှိသည်ဖြစ်လျက် သောတာပန်သည် ထိုဒိဋ္ဌိဖြင့် ဒိဋ္ဌိရှိသူမူကား မဖြစ်ပါသလော။

ပရဝါဒီ။ ။ဪ မဖြစ်ပါ။

သကဝါဒီ။ ။ပုထုဇဉ်အား အတိတ်သက္ကာယဒိဋ္ဌိရှိသည်ဖြစ်လျက် ပုထုဇဉ်သည် ထိုဒိဋ္ဌိဖြင့် ဒိဋ္ဌိရှိသူမူကား မဖြစ်ပါသလော။

ပရဝါဒီ။ ။ဤသို့ကား မဆိုသင့်ပါ။ပ။

သကဝါဒီ။ ။သောတာပန်အား အတိတ်ဝိစိကိစ္ဆာရှိသည်ဖြစ်လျက် ။ပ။ အပါယ်လား ကြောင်းအတိတ်မောဟရှိသည်ဖြစ်လျက် သောတာပန်သည် ထိုမောဟဖြင့် မောဟရှိသူမူကား ဖြစ် ပါသလော။

ပရဝါဒီ။ ။ဪ မဖြစ်ပါ။

သကဝါဒီ။ ။ပုထုဇဉ်အား အပါယ်လားကြောင်း အတိတ်မောဟရှိသည်ဖြစ်လျက် ပုထုဇဉ် သည် ထိုမောဟဖြင့် မောဟရှိသူမူကား မဖြစ်ပါသလော။

ပရဝါဒီ။ ။ဤသို့ကား မဆိုသင့်ပါ။ပ။

အတိတ်ဟတ္တာဒိကထာ

၂၉၃။ သကဝါဒီ။ ။အတိတ်ဖြစ်သော လက်တို့သည် ရှိကုန်သလော။

ပရဝါဒီ။ ။ဪ ရှိပါကုန်၏။

သကဝါဒီ။ ။အတိတ်ဖြစ်သော လက်တို့ရှိကုန်သော် ကိုင်ယူမှု ရှုထားမှု ထင်ရှားပါသလော။

ပရဝါဒီ။ ။ဤသို့ကား မဆိုသင့်ပါ။ပ။

သကဝါဒီ။ ။အတိတ်ဖြစ်သော ခြေတို့သည် ရှိကုန်သလော။

ပရဝါဒီ။ ။ဪ ရှိပါကုန်၏။

သကဝါဒီ။ ။အတိတ်ဖြစ်သော ခြေတို့ရှိကုန်တော် မျှေ့သို့ထက်ခြင်း နောက်သို့ထုတ်ခြင်း ထင်ရှားပါသလော။

ပရဝါဒီ။ ။ဤသို့ကား မဆိုသင့်ပါ။ပ။

ကထာဝတ္ထုပါဠိတော် မြန်မာပြန်

- သကဝါဒီ။ ။အတိတ်ဖြစ်သော ခြေဆစ် လက်ဆစ်တို့သည် ရှိကုန်သလော။
- ပရဝါဒီ။ ။ဪ ရှိပါကုန်၏။
- သကဝါဒီ။ ။အတိတ်ဖြစ်သော ခြေဆစ်လက်ဆစ်တို့ ရှိကုန်သော် ကွေးခြင်း ဆန့်ခြင်းထင်ရှား ပါသလော။
- ပရဝါဒီ။ ။ဤသို့ကား မဆိုသင့်ပါ။ပ။
- သကဝါဒီ။ ။အတိတ်ဖြစ်သော ဝမ်းပိုက်သည် ရှိပါသလော။
- ပရဝါဒီ။ ။ဪ ရှိပါ၏။
- သကဝါဒီ။ ။အတိတ်ဖြစ်သော ဝမ်းပိုက်ရှိလတ်သော် ဆာလောင်ခြင်း မှတ်သိပ်ခြင်း ထင်ရှားပါသလော။
- ပရဝါဒီ။ ။ဤသို့ကား မဆိုသင့်ပါ။ပ။
- သကဝါဒီ။ ။အတိတ်ဖြစ်သော ကိုယ်သည် ရှိသလော။
- ပရဝါဒီ။ ။ဪ ရှိပါ၏။
- သကဝါဒီ။ ။အတိတ်ဖြစ်သော ကိုယ်သည် ချီးမြှောက်ခြင်း နှိမ်ချခြင်းသို့ရောက်ပါသလော၊ ဖြတ်ခြင်း ခွဲခြင်းသို့ ရောက်ပါသလော၊ ကျီး လင်းတ စွန်ရဲတို့နှင့် ဆက်ဆံပါသလော။
- ပရဝါဒီ။ ။ဤသို့ကား မဆိုသင့်ပါ။ပ။
- သကဝါဒီ။ ။အတိတ်ဖြစ်သော ကိုယ်၌ အဆိပ်တက်ရာသလော၊ ဓားလက်နက် စူးရှရာ သလော၊ မီးလောင်ရာသလော။
- ပရဝါဒီ။ ။ဤသို့ကား မဆိုသင့်ပါ။ပ။
- သကဝါဒီ။ ။အတိတ်ဖြစ်သော ကိုယ်ကို နောင်အိမ် အနှောင်အဖွဲ့ဖြင့် ချုပ်နှောင်ခြင်းငှါ ကြီးအနှောင်အဖွဲ့ဖြင့် ချုပ်နှောင်ခြင်းငှါ သံခြေကျဉ်း အနှောင်အဖွဲ့ဖြင့် ချုပ်နှောင်ခြင်းငှါ ရွာ အနှောင်အဖွဲ့ဖြင့် ချုပ်နှောင်ခြင်းငှါ နိဂုံးအနှောင်အဖွဲ့ဖြင့် ချုပ်နှောင်ခြင်းငှါ မြို့အနှောင်အဖွဲ့ဖြင့် ချုပ်နှောင်ခြင်းငှါ တိုင်း ခရိုင် အနှောင်အဖွဲ့ဖြင့် ချုပ်နှောင်ခြင်းငှါ လည်ပင်းလျှင် ငါးခုမြောက် ရှိသော (လက်နှစ်ဘက် ခြေနှစ်ဘက်) အနှောင်အဖွဲ့တို့ဖြင့် ချုပ်နှောင်ခြင်းငှါ ရအပ်ပါသလော။
- ပရဝါဒီ။ ။ဤသို့ကား မဆိုသင့်ပါ။ပ။
- သကဝါဒီ။ ။အတိတ်ဖြစ်သော ရေသည် ရှိသလော။
- ပရဝါဒီ။ ။ဪ ရှိပါ၏။
- သကဝါဒီ။ ။ထိုရေဖြင့် ရေ၏ပြုဖွယ်ကိစ္စကို ပြုလုပ်နိုင်ပါသလော။
- ပရဝါဒီ။ ။ဤသို့ကား မဆိုသင့်ပါ။ပ။
- သကဝါဒီ။ ။အတိတ်ဖြစ်သော မီးသည် ရှိသလော။
- ပရဝါဒီ။ ။ဪ ရှိပါ၏။
- သကဝါဒီ။ ။ထိုမီးဖြင့် မီး၏ ပြုဖွယ်ကိစ္စကို ပြုလုပ်နိုင်ပါသလော။
- ပရဝါဒီ။ ။ဤသို့ကား မဆိုသင့်ပါ။ပ။

၅-သဗ္ဗမတ္တိတိကထာ ၂-ကာလသံသန္နနာ

သကဝါဒီ။ ။အတိတ်ဖြစ်သော လောသည် ရှိသလော။
 ပရဝါဒီ။ ။ဪ ရှိပါ၏။
 သကဝါဒီ။ ။ထိုလေဖြင့် လေ၏ ပြုဖွယ်ကိစ္စကို ပြုလုပ်နိုင်ပါသလော။
 ပရဝါဒီ။ ။ဤသို့ကား မဆိုသင့်ပါ။ပ။

အတိတက္ခန္ဓာဓိသမောဓာနကထာ

၂၉၄။ သကဝါဒီ။ ။အတိတ်ဓူပက္ခန္ဓာသည် ရှိသလော အနာဂတ်ဓူပက္ခန္ဓာသည် ရှိသ
 လော ပစ္စုပ္ပန်ဓူပက္ခန္ဓာသည် ရှိသလော။
 ပရဝါဒီ။ ။ဪ ရှိပါ၏။
 သကဝါဒီ။ ။ဓူပက္ခန္ဓာတို့ကား သုံးပါးတို့လော။
 ပရဝါဒီ။ ။ဤသို့ကား မဆိုသင့်ပါ။ပ။
 သကဝါဒီ။ ။အတိတ်ခန္ဓာငါးပါးတို့သည် ရှိကုန်သလော၊ အနာဂတ်ခန္ဓာငါးပါးတို့သည်
 ရှိကုန်သလော၊ ပစ္စုပ္ပန်ခန္ဓာငါးပါးတို့သည် ရှိကုန်သလော။
 ပရဝါဒီ။ ။ဪ ရှိပါကုန်၏။
 သကဝါဒီ။ ။ခန္ဓာတို့ကား ၁၅-ပါးတို့လော။
 ပရဝါဒီ။ ။ဤသို့ကား မဆိုသင့်ပါ။ပ။
 သကဝါဒီ။ ။အတိတ်စက္ခာယတနသည် ရှိသလော၊ အနာဂတ်စက္ခာယတနသည် ရှိသ
 လော၊ ပစ္စုပ္ပန်စက္ခာယတနသည် ရှိသလော။
 ပရဝါဒီ။ ။ဪ ရှိပါ၏။
 သကဝါဒီ။ ။စက္ခာယတနတို့သည် ၃-ပါးတို့လော။
 ပရဝါဒီ။ ။ဤသို့ကား မဆိုသင့်ပါ။ပ။
 သကဝါဒီ။ ။အတိတ်အာယတန ၁၂-ပါးတို့ ရှိကုန်သလော၊ အနာဂတ် အာယတန ၁၂-ပါးတို့
 ရှိကုန်သလော၊ ပစ္စုပ္ပန်အာယတန ၁၂-ပါးတို့ ရှိကုန်သလော။
 ပရဝါဒီ။ ။ဪ ရှိပါကုန်၏။
 သကဝါဒီ။ ။အာယတနတို့ကား ၃၆-ပါးတို့လော။
 ပရဝါဒီ။ ။ဤသို့ကား မဆိုသင့်ပါ။ပ။
 သကဝါဒီ။ ။အတိတ်ကျေဇာတ်သည် ရှိသလော၊ အနာဂတ်ကျေဇာတ်သည် ရှိသလော၊
 ပစ္စုပ္ပန်ကျေဇာတ်သည် ရှိသလော။
 ပရဝါဒီ။ ။ဪ ရှိပါ၏။
 သကဝါဒီ။ ။ကျေဇာတ်တို့သည် ၃-ပါးတို့လော။
 ပရဝါဒီ။ ။ဤသို့ကား မဆိုသင့်ပါ။ပ။
 သကဝါဒီ။ ။အတိတ်ဇာတ် ၁၈-ပါးတို့သည် ရှိကုန်သလော၊ အနာဂတ်ဇာတ် ၁၈-ပါးတို့သည်
 ရှိကုန်သလော၊ ပစ္စုပ္ပန်ဇာတ် ၁၈-ပါးတို့သည် ရှိကုန်သလော။

ပရဝါဒီ။ ။ဪ ဝိပဿနာ။
သကဝါဒီ။ ။ဇာတ်တို့သည် ၅၄-ပါးတို့လော။
ပရဝါဒီ။ ။ဤသို့ကား မဆိုသင့်ပါ။ပ။
သကဝါဒီ။ ။အတိတ်စက္ခု၌ ရှိသလော၊ အနာဂတ်စက္ခု၌ ရှိသလော၊ ပစ္စုပ္ပန်
စက္ခု၌ ရှိသလော။
ပရဝါဒီ။ ။ဪ ဝိပဿနာ။
သကဝါဒီ။ ။စက္ခု၌ ရှိသလော ၃-ပါးတို့လော။
ပရဝါဒီ။ ။ဤသို့ကား မဆိုသင့်ပါ။ပ။
သကဝါဒီ။ ။အတိတ်ဗုဒ္ဓ ၂၂-ပါးတို့သည် ရှိကုန်သလော၊ အနာဂတ် ဗုဒ္ဓ ၂၂-ပါးတို့သည်
ရှိကုန်သလော၊ ပစ္စုပ္ပန်ဗုဒ္ဓ ၂၂-ပါး တို့သည် ရှိကုန်သလော။
ပရဝါဒီ။ ။ဪ ဝိပဿနာ။
သကဝါဒီ။ ။ဗုဒ္ဓတို့သည် ၆၆-ပါးတို့လော။
ပရဝါဒီ။ ။ဤသို့ကား မဆိုသင့်ပါ။ပ။
သကဝါဒီ။ ။အတိတ်စကြာဝတေးမင်းသည် ရှိသလော၊ အနာဂတ်စကြာဝတေးမင်းသည်
ရှိသလော၊ ပစ္စုပ္ပန် စကြာဝတေးမင်းသည် ရှိသလော။
ပရဝါဒီ။ ။ဪ ဝိပဿနာ။
သကဝါဒီ။ ။စကြာဝတေးမင်းသုံးဦးတို့၏ မျက်မှောက်အဖြစ်သည် ဖြစ်ပါသလော။
ပရဝါဒီ။ ။ဤသို့ကား မဆိုသင့်ပါ။ပ။
သကဝါဒီ။ ။အတိတ်မြတ်စွာဘုရားသည် ရှိပါသလော၊ အနာဂတ်မြတ်စွာဘုရားသည် ရှိပါ
သလော၊ ပစ္စုပ္ပန် မြတ်စွာဘုရားသည် ရှိပါသလော။
ပရဝါဒီ။ ။ဪ ဝိပဿနာ။
သကဝါဒီ။ ။သုံးဆူစော မြတ်စွာဘုရားတို့၏ မျက်မှောက်အဖြစ်သည် ဖြစ်ပါသလော။
ပရဝါဒီ။ ။ဤသို့ကား မဆိုသင့်ပါ။ပ။

ပစ္စေသာနေကထာ

၂၉၅။ သကဝါဒီ။ ။အတိတ်သည် ရှိသလော။
ပရဝါဒီ။ ။ဪ ဝိပဿနာ။
သကဝါဒီ။ ။ရိုသောဘုရားသည် အတိတ်လော။
ပရဝါဒီ။ ။ရိုသောဘုရားသည် အချို့ အတိတ်ဖြစ်ပါ၏၊ အချို့ အဘိတ်မဖြစ်ပါ။
သကဝါဒီ။ ။ဒိန္နိပိယိုက်စော အပြစ်ကို သင်ဝန်ခံလော့—

ဖိနိပ်ပုံ

အရှင်ပရဝါဒီ အတိတ်တရားသည် ရှိသည်ဖြစ်၍ ရှိသောတရားသည် အချို့အတိတ်ဖြစ်၍ အချို့အတိတ်မဟုတ်ခဲ့ပါမူ ထိုအကြောင်းကြောင့် အတိတ်တရားသည် အတိတ်မဟုတ်၊ အတိတ် မဟုတ်သော တရားသည် အတိတ်ဖြစ်၏ဟု ဆိုသည်မည်၏။

ထိုအမေးပုစ္ဆာ၌ အတိတ်တရားသည် ရှိ၏၊ ရှိသောတရားသည် အချို့အတိတ်ဖြစ်၍ အချို့အတိတ်မဟုတ်ဟု သင်ဆိုခဲ့သည်သာတည်း၊ ထို့ကြောင့် အတိတ်တရားသည် အတိတ်မဟုတ် အတိတ်မဟုတ်သော တရားသည် အတိတ်ဖြစ်၏ဟူ၍ အကြင်စကားကို သင်ဆို၏၊ သင်၏ ထိုစကား သည် မှားသောစကားသာတည်း။

အရှင်ပရဝါဒီ အတိတ်တရားသည် အတိတ်မဟုတ် အတိတ်မဟုတ်သောတရားသည် အတိတ် ဖြစ်၏ဟု မဆိုအပ်ခဲ့ပါမူ အတိတ်တရားသည် ရှိ၏၊ ရှိသောတရားသည် အချို့အတိတ်ဖြစ်၍ အချို့ အတိတ်မဟုတ်ဟူ၍ မဆိုသင့်တော့ပေ။

ထိုအမေးပုစ္ဆာ၌ အတိတ်တရားသည် ရှိ၏၊ ရှိသောတရားသည် အချို့အတိတ်ဖြစ်၍ အချို့အတိတ်မဟုတ်ဟု သင်ဆိုခဲ့သည်သာတည်း၊ ထို့ကြောင့် အတိတ်တရားသည် အတိတ် မဟုတ်၊ အတိတ်မဟုတ်သောတရားသည် အတိတ်ဖြစ်၏ဟူ၍ အကြင်စကားကို သင်ဆို၏၊ သင်၏ ထိုစကားသည် မှားသောစကားသာတည်း။

- သကဝါဒီ။ ။အနာဂတ်တရားသည် ရှိသလော။
- ပရဝါဒီ။ ။ဪ ငြိပါ၏။
- သကဝါဒီ။ ။ရှိသောတရားသည် အနာဂတ်လော။
- ပရဝါဒီ။ ။ရှိသောတရားသည် အချို့အနာဂတ်ဖြစ်၍ အချို့အနာဂတ်မဟုတ်။
- သကဝါဒီ။ ။ဖိနိပ်ထိုက်သော အပြစ်ကို သင်ဝန်ခံလော့—

ဖိနိပ်ပုံ

အရှင်ပရဝါဒီ အနာဂတ်တရားသည် ရှိသည်ဖြစ်၍ ရှိသောတရားသည် အချို့အနာဂတ် ဖြစ်၍ အချို့အနာဂတ်မဟုတ်ခဲ့ပါမူ ထိုအကြောင်းကြောင့် အနာဂတ်တရားသည် အနာဂတ် မဟုတ် အနာဂတ်မဟုတ်သော တရားသည် အနာဂတ်ဟု ဆိုသည်မည်၏။

ထိုအမေးပုစ္ဆာ၌ အနာဂတ်တရားသည် ရှိ၏၊ ရှိသောတရားသည် အချို့အနာဂတ်ဖြစ်၍ အချို့အနာဂတ်မဟုတ်ဟု ဆိုအပ်သည်သာတည်း၊ ထို့ကြောင့် အနာဂတ်တရားသည် အနာဂတ် မဟုတ် အနာဂတ်မဟုတ်သောတရားသည် အနာဂတ်ဟူ၍ အကြင်စကားကို သင်ဆို၏၊ သင်၏ ထိုစကားသည် မှားသောစကားသာတည်း။

အရှင်ပရဝါဒီ အနာဂတ်တရားသည် အနာဂတ်မဟုတ် အနာဂတ်မဟုတ်သော တရားသည် အနာဂတ်ဖြစ်၏ဟု မဆိုအပ်ခဲ့ပါမူ အနာဂတ်တရားသည် ရှိ၏၊ ရှိသောတရားသည် အချို့အနာဂတ် ဖြစ်၍ အချို့အနာဂတ်မဟုတ်ဟု မဆိုသင့်တော့ပေ။

ထိုအမေးပုစ္ဆာ၌ အနာဂတ်တရားသည် ရှိ၏၊ ရှိသောတရားသည် အချို့အနာဂတ်ဖြစ်၍ အချို့အနာဂတ်မဟုတ်ဟု သင်ဆိုအပ်သည်သာတည်း။ ထို့ကြောင့် အနာဂတ်တရားသည် အနာဂတ် မဟုတ် အနာဂတ်မဟုတ်သော တရားသည် အနာဂတ်ဖြစ်၏ဟူ၍ ဆိုသင့်၏ဟူသော အကြင်စကား ကို သင်ဆိုဘိ၏။ သင်၏ ထိုစကားသည် မှားသောစကားသာတည်း။

ပရဝါဒီ။ ။ပစ္စုပ္ပန်တရားသည် ရှိသလော။

သကဝါဒီ။ ။ဪ ရှိပါ၏။

ပရဝါဒီ။ ။ရှိဆဲတရားသည် ပစ္စုပ္ပန်လော။

သကဝါဒီ။ ။ရှိဆဲတရားသည် အချို့ပစ္စုပ္ပန်ဖြစ်၍ အချို့ပစ္စုပ္ပန်မဟုတ်။

ပရဝါဒီ။ ။ဖိနပ်ထိုက်သော အပြစ်ကို သင်ဝန်ခံလော့—

ဖိနပ်ပုံ

အရှင်သကဝါဒီ ပစ္စုပ္ပန်တရားသည် ရှိသည်ဖြစ်၍ ရှိဆဲတရားသည် အချို့ပစ္စုပ္ပန်ဖြစ်၍ အချို့ ပစ္စုပ္ပန်မဟုတ်ခဲ့ပါမူ ထိုအကြောင်းကြောင့် ပစ္စုပ္ပန်တရားသည် ပစ္စုပ္ပန်မဟုတ် ပစ္စုပ္ပန်မဟုတ်သော တရားသည် ပစ္စုပ္ပန်ဖြစ်၏ဟူ၍ ဆိုသည်မည်၏။

ထိုအမေးပုစ္ဆာ၌ ပစ္စုပ္ပန်တရားသည် ရှိ၏၊ ရှိဆဲတရားသည် အချို့ပစ္စုပ္ပန်ဖြစ်၍ အချို့ ပစ္စုပ္ပန်မဟုတ်ဟု သင်ဆိုအပ်သည်သာတည်း။ ထို့ကြောင့် ပစ္စုပ္ပန်ဖြစ်သော တရားသည် ပစ္စုပ္ပန် မဟုတ် ပစ္စုပ္ပန်မဟုတ်သော တရားသည် ပစ္စုပ္ပန်ဖြစ်၏ဟူ၍ အကြင်စကားကို သင်ဆိုဘိ၏။ သင်၏ ထိုစကားသည် မှားသောစကားသာတည်း။

အရှင်သကဝါဒီ ပစ္စုပ္ပန်တရားသည် ပစ္စုပ္ပန်မဟုတ်မူ၍ ပစ္စုပ္ပန်မဟုတ်သောတရားသည် ပစ္စုပ္ပန် ဖြစ်၏ဟု မဆိုအပ်ခဲ့ပါမူ ပစ္စုပ္ပန်တရားသည် ရှိ၏၊ ရှိဆဲတရားသည် အချို့ပစ္စုပ္ပန်ဖြစ်၍ အချို့ပစ္စုပ္ပန် မဟုတ်ဟု မဆိုသင့်တော့ပေ။

ထိုအမေးပုစ္ဆာ၌ ပစ္စုပ္ပန်တရားသည် ရှိ၏၊ ရှိဆဲတရားသည် အချို့ပစ္စုပ္ပန်ဖြစ်၍ အချို့ ပစ္စုပ္ပန်မဟုတ်ဟု ဆိုအပ်သည်သာတည်း။ ထို့ကြောင့် ပစ္စုပ္ပန်တရားသည် ပစ္စုပ္ပန်မဟုတ် ပစ္စုပ္ပန် မဟုတ်သောတရားသည် ပစ္စုပ္ပန်ဖြစ်၏ဟူသော အကြင်စကားကို သင်ဆိုဘိ၏။ သင်၏ ထိုစကားသည် မှားသောစကားသာတည်း။

ပရဝါဒီ။ ။နိဗ္ဗာန်သည် ရှိသလော။

သကဝါဒီ။ ။ဪ ရှိပါ၏။

ပရဝါဒီ။ ။ရှိဆဲတရားသည် နိဗ္ဗာန်လော။

သကဝါဒီ။ ။ရှိဆဲတရားသည် အချို့ နိဗ္ဗာန်ဖြစ်၍ အချို့ နိဗ္ဗာန်မဟုတ်။

သကဝါဒီ။ ။ဖိနပ်ထိုက်သော အပြစ်ကို သင်ဝန်ခံလော့—

ဖိနပ်ပုံ

အရှင်သကဝါဒီ နိဗ္ဗာန်သည် ရှိသည်ဖြစ်၍ ရှိဆဲတရားသည် အချို့နိဗ္ဗာန်ဖြစ်၍ အချို့နိဗ္ဗာန် မဟုတ်ခဲ့ပါမူ ထိုအကြောင်းကြောင့် နိဗ္ဗာန်သည် နိဗ္ဗာန်မဟုတ် နိဗ္ဗာန်မဟုတ်သောတရားသည် နိဗ္ဗာန်ဖြစ်၏ဟု ဆိုသည်မည်၏။

ထို အမေးပုစ္ဆာ၌ နိဗ္ဗာန်သည် ရှိ၏။ ရှိဆဲတရားသည် အချိုနိဗ္ဗာန်ဖြစ်၍ အချို နိဗ္ဗာန် မဟုတ်ဟု ဆိုအပ်သည်သာတည်း။ ထို့ကြောင့် နိဗ္ဗာန်သည် နိဗ္ဗာန်မဟုတ် နိဗ္ဗာန်မဟုတ်သော တရားသည် နိဗ္ဗာန်တည်းဟူ၍ ဆိုသင့်၏ ဟူသော အကြင်စကားကို သင်ဆိုဘိ၏။ သင်၏ ထိုစကား သည် မှားသောစကားသာတည်း။

အရှင်သကဝါဒီ နိဗ္ဗာန်သည် နိဗ္ဗာန်မဟုတ်မူ၍ နိဗ္ဗာန်မဟုတ်သောတရားသည် နိဗ္ဗာန်ဖြစ်၏ ဟူ၍ မဆိုအပ်ခဲ့ပါမူ နိဗ္ဗာန်သည် ရှိ၏။ ရှိဆဲတရားသည် အချိုနိဗ္ဗာန်ဖြစ်၍ အချိုနိဗ္ဗာန်မဟုတ်ဟု မဆိုသင့်တော့ပေ။

ထို အမေးပုစ္ဆာ၌ နိဗ္ဗာန်သည် ရှိ၏။ ရှိဆဲတရားသည် အချိုနိဗ္ဗာန်ဖြစ်၍ အချိုနိဗ္ဗာန် မဟုတ်ဟု ဆိုအပ်သည်သာတည်း။ ထို့ကြောင့် နိဗ္ဗာန်သည် နိဗ္ဗာန်မဟုတ် နိဗ္ဗာန်မဟုတ်သော တရားသည် နိဗ္ဗာန်ဖြစ်၏ဟူသော အကြင်စကားကို သင်ဆိုဘိ၏။ သင်၏ ထိုစကားသည် မှားသော စကားသာတည်း။

သုတ္တသာဓန

၂၉၆။ ပရဝါဒီ။ ။“အတိတ်တရားသည် ရှိ၏။ အနာဂတ်တရားသည် ရှိ၏”ဟု မဆိုသင့် ပါသလော။

သကဝါဒီ။ ။ဪ မဆိုသင့်ပါ။

ပရဝါဒီ။ ။“ရဟန်းတို့ အတိတ် အနာဂတ် ပစ္စုပ္ပန်လည်း ဖြစ်သော အတွင်းအပြင်လည်း ဖြစ်သော အကြမ်းအနုလည်းဖြစ်သော အယုတ် အမြတ်လည်းဖြစ်သော အဝေးအနီးလည်း ဖြစ်သော ရုပ်အားလုံးကို ဂ္ဂပက္ခန္ဓာဟု ဆိုအပ်၏။ အတိတ် အနာဂတ် ပစ္စုပ္ပန်လည်းဖြစ်သော အတွင်းအပြင်လည်းဖြစ်သော အကြမ်းအနုလည်းဖြစ်သော အယုတ်အမြတ်လည်းဖြစ်သော အဝေး အနီးလည်းဖြစ်သော ဝေဒနာအားလုံးကို။ သညာအားလုံးကို။ သင်္ခါရအားလုံးတို့ကို။ ဝိညာဏ် အားလုံးကို ဝိညာဏက္ခန္ဓာဟု ဆိုအပ်၏” ဟူ၍ မြတ်စွာဘုရား ဟောအပ်သော သုတ္တန် (ပါဠိ) ရှိသည်သာ မဟုတ်ပါလော။

သကဝါဒီ။ ။ဪ ရှိပါ၏။

ပရဝါဒီ။ ။ထို့ကြောင့်ပင် အတိတ်တရားသည် ရှိ၏။ အနာဂတ်တရားသည် ရှိ၏။

သကဝါဒီ။ ။အတိတ်တရားသည် ရှိသလော၊ အနာဂတ်တရားသည် ရှိသလော။

ပရဝါဒီ။ ။ဪ ရှိပါ၏။

သကဝါဒီ။ ။“ရဟန်းတို့ ပညာရှိ သမဏဗြာဟ္မဏတို့သည် မတားမြစ်အပ်ကုန်သော မစွန့် အပ်ကုန်သော မစွန့်ဘူးကုန်သော သဒ္ဓါ အမည် ပညတ် ဤသုံးမျိုးတို့ကို ယခုလည်း မစွန့်အပ်ကုန်။ နောင်လည်း စွန့်အပ်လိုမိမည် မဟုတ်ကုန်။ အဘယ်သုံးမျိုးတို့နည်းဟူမူ— ရဟန်းတို့ လွန်ပြီး ချုပ်ပြီး ကင်းပြတ်ပြီး ဖောက်ပြန်ပြီးသော ရုပ်အား ဖြစ်ပြီး ဟူသော အရေအတွက်ကို ဖြစ်ပြီးဟူသော အမည် ကို ဖြစ်ပြီးဟူသော ပညတ်ကို ရ၏။ ဖြစ်ဆဲဟူသော အရေအတွက်ကို မရ၊ ဖြစ်လတ္တံ့ ဟူသော အရေ အတွက်ကို မရ၊ လွန်ပြီး ချုပ်ပြီး ကင်းပြတ်ပြီး ဖောက်ပြန်ပြီးသော ဝေဒနာအား ဖြစ်ပြီးဟူသော

အရေအတွက်ကို ဖြစ်ပြီးဟူသော အမည်ကို ဖြစ်ပြီးဟူသော ပညတ်ကို ရ၏။ ဖြစ်ဆဲဟူသော အရေအတွက်ကို မရ၊ ဖြစ်လတ္တံ့ ဟူသော အရေအတွက်ကို မရ၊ လွန်ပြီး ချုပ်ပြီး ကင်းပြတ်ပြီး ဖောက်ပြန်ပြီးသော သညာအား။ သင်္ခါရတို့အား ဖြစ်ပြီးဟူသော အရေအတွက်ကို ဖြစ်ပြီးဟူသော အမည်ကို ဖြစ်ပြီးဟူသော ပညတ်ကို ရ၏။ ဖြစ်ဆဲဟူသော အရေအတွက်ကို မရ၊ ဖြစ်လတ္တံ့ ဟူသော အရေအတွက်ကို မရ၊ လွန်ပြီး ချုပ်ပြီး ကင်းပြတ်ပြီး ဖောက်ပြန်ပြီးသော ဝိညာဏ်အား ဖြစ်ပြီးဟူသော အရေအတွက်ကို ဖြစ်ပြီးဟူသော အမည်ကို ဖြစ်ပြီးဟူသော ပညတ်ကို ရ၏။ ဖြစ်ဆဲဟူသော အရေအတွက်ကို မရ၊ ဖြစ်လတ္တံ့ ဟူသော အရေအတွက်ကို မရ။

ရဟန်းတို့ မဖြစ်သေး မထင်ရှားသေးသော ရုပ်အား ဖြစ်လတ္တံ့ ဟူသော အရေအတွက်ကို ဖြစ်လတ္တံ့ ဟူသော အမည်ကို ဖြစ်လတ္တံ့ ဟူသော ပညတ်ကို ရ၏။ ဖြစ်ဆဲဟူသော အရေအတွက်ကို မရ၊ ဖြစ်ပြီးဟူသော အရေအတွက်ကို မရ၊ မဖြစ်သေး မထင်ရှားသေးသော ဝေဒနာအား ဖြစ်လတ္တံ့ ဟူသော အရေအတွက်ကို ဖြစ်လတ္တံ့ ဟူသော အမည်ကို ဖြစ်လတ္တံ့ ဟူသော ပညတ်ကို ရ၏။ ဖြစ်ဆဲဟူသော အရေအတွက်ကို မရ၊ ဖြစ်ပြီးဟူသော အရေအတွက်ကို မရ၊ မဖြစ်သေး မထင်ရှားသေးသော သညာအား။ သင်္ခါရတို့အား ဖြစ်လတ္တံ့ ဟူသော အရေအတွက်ကို ဖြစ်လတ္တံ့ ဟူသော အမည်ကို ဖြစ်လတ္တံ့ ဟူသော ပညတ်ကို ရ၏။ ဖြစ်ဆဲဟူသော အရေအတွက်ကို မရ၊ ဖြစ်ပြီးဟူသော အရေအတွက်ကို မရ၊ မဖြစ်သေး မထင်ရှားသေးသော ဝိညာဏ်အား ဖြစ်လတ္တံ့ ဟူသော အရေအတွက်ကို ဖြစ်လတ္တံ့ ဟူသော အမည်ကို ဖြစ်လတ္တံ့ ဟူသော ပညတ်ကို ရ၏။ ဖြစ်ဆဲဟူသော အရေအတွက်ကို မရ၊ ဖြစ်ပြီးဟူသော အရေအတွက်ကို မရ။

ရဟန်းတို့ ဖြစ်နေသော ထင်ရှားနေသော ရုပ်အား ဖြစ်ဆဲဟူသော အရေအတွက်ကို ဖြစ်ဆဲဟူသော အမည်ကို ဖြစ်ဆဲဟူသော ပညတ်ကို ရ၏။ ဖြစ်ပြီးဟူသော အရေအတွက်ကို မရ၊ ဖြစ်လတ္တံ့ ဟူသော အရေအတွက်ကို မရ၊ ဖြစ်နေသော ထင်ရှားနေသော ဝေဒနာအား ဖြစ်ဆဲဟူသော အရေအတွက်ကို ဖြစ်ဆဲဟူသော အမည်ကို ဖြစ်ဆဲဟူသော ပညတ်ကို ရ၏။ ဖြစ်ပြီးဟူသော အရေအတွက်ကို မရ၊ ဖြစ်လတ္တံ့ ဟူသော အရေအတွက်ကို မရ၊ ဖြစ်နေသော ထင်ရှားနေသော သညာအား။ သင်္ခါရတို့အား ဖြစ်ဆဲဟူသော အရေအတွက်ကို ဖြစ်ဆဲဟူသော အမည်ကို ဖြစ်ဆဲဟူသော ပညတ်ကို ရ၏။ ဖြစ်ပြီးဟူသော အရေအတွက်ကို မရ၊ ဖြစ်လတ္တံ့ ဟူသော အရေအတွက်ကို မရ၊ ဖြစ်နေသော ထင်ရှားနေသော ဝိညာဏ်အား ဖြစ်ဆဲဟူသော အရေအတွက်ကို ဖြစ်ဆဲဟူသော အမည်ကို ဖြစ်ဆဲဟူသော ပညတ်ကို ရ၏။ ဖြစ်ပြီးဟူသော အရေအတွက်ကို မရ၊ ဖြစ်လတ္တံ့ ဟူသော အရေအတွက်ကို မရ။

ရဟန်းတို့ ပညာရှိ သမဏဗြာဟ္မဏာဘိဝံသံ မတားမြစ်အပ်ကုန်သော မစွန့်အပ်ကုန်သော မစွန့်ဘူးကုန်သော သဒ္ဓါ အမည် ပညတ် ငြိုသုံးမျိုးတို့ကို ယခုလည်း မစွန့်အပ်ကုန်၊ နောင်လည်း စွန့်အပ်လိမ့်မည် မဟုတ်ကုန်၊ ရဟန်းတို့ အကြောင်းမရှိဟု အယူရှိကြကုန်သော ပြုသော်လည်း ပြုသည်မမည်ဟု အယူရှိကြကုန်သော အကျိုးမရှိဟု အယူရှိကြကုန်သော ဥက္ကလဇနပုဒ်သား ဝဿ နှင့် ဘညတို့သော်မှလည်း ကဲ့ရဲ့ပုတ်ခတ် ပြစ်လင် စွပ်စွဲမည်ကို ကြောက်သောကြောင့် ဤသဒ္ဓါ အမည် ပညတ်သုံးမျိုးတို့ကို ကဲ့ရဲ့ဖွယ် တားမြစ်ဖွယ်ဟု မထင်ခဲ့ကြကုန်”ဟူ၍ မြတ်စွာဘုရား ဟောအပ်သောသုတ္တန် (ပါဠိ) ရှိသည်သာ မဟုတ်ပါလော။

ပရဝါဒီ။ ။ဪ ငြိမ်ပါ၏။

သကဝါဒီ။ ။ထို့ကြောင့် အတိတ်တရားသည် ရှိ၏။ အနာဂတ်တရားသည် ရှိ၏ဟု မဆိုသင့်။

သကဝါဒီ။ ။အတိတ်တရားသည် ရှိသလော။

ပရဝါဒီ။ ။ဪ ငြိမ်ပါ၏။

သကဝါဒီ။ ။“အရှင်ဖဂ္ဂုနသည် မြတ်စွာဘုရားအား ဤစကားကိုလျှောက်၏—မြတ်စွာဘုရား ပပဉ္စတရားတို့ကို ဖြတ်တောက်ပြီးကုန်သော ဝဋ်လမ်းကို ဖြတ်တောက်ပြီးကုန်သော ဝဋ်ဆင်းရဲကုန်ခန်းပြီးကုန်သော ဆင်းရဲအားလုံးကို လွန်မြောက်ကုန်သော ပရိနိဗ္ဗာန်စံပြီး၍ လွန်လေပြီးသော ဘုရားရှင်တို့ကို ပညတ်လိုသောသူသည် အကြင်မျက်စိဖြင့် ပညတ်ရာ၏။ ထိုသို့သောမျက်စိသည် ရှိပါသလော။ပ။ မြတ်စွာဘုရား ထိုလျှာသည် ရှိပါသလော။ပ။ မြတ်စွာဘုရား ပပဉ္စတရားကို ဖြတ်တောက်ပြီးကုန်သော ဝဋ်လမ်းကို ဖြတ်တောက်ပြီးကုန်သော ဝဋ်ဆင်းရဲကုန်ခန်းပြီးကုန်သော ဆင်းရဲအားလုံးကို လွန်မြောက်ကုန်သော ပရိနိဗ္ဗာန်စံပြီး၍ လွန်လေပြီးသော ဘုရားရှင်တို့ကို ပညတ်လိုသောသူသည် အကြင်စိတ်ဖြင့် ပညတ်ရာ၏။ ထိုသို့သောစိတ်သည် ရှိပါသလော။

ဖဂ္ဂုန ပပဉ္စတရားတို့ကို ဖြတ်တောက်ပြီးကုန်သော ဝဋ်လမ်းကို ဖြတ်တောက်ပြီးကုန်သော ဝဋ်ဆင်းရဲကုန်ခန်းပြီးကုန်သော ဆင်းရဲအားလုံးကို လွန်မြောက်ကုန်သော ပရိနိဗ္ဗာန်စံပြီး၍ လွန်လေပြီးသော ဘုရားရှင်တို့ကို ပညတ်လိုသောသူသည် အကြင်မျက်စိဖြင့် ပညတ်ရာ၏။ ထိုသို့သောမျက်စိသည် မရှိ။ပ။ ဖဂ္ဂုန ထိုသို့သော လျှာသည် မရှိ။ပ။ ဖဂ္ဂုန ပပဉ္စတရားကို ဖြတ်တောက်ပြီးကုန်သော ဝဋ်လမ်းကို ဖြတ်တောက်ပြီးကုန်သော ဝဋ်ဆင်းရဲကုန်ခန်းပြီးသော ဆင်းရဲအားလုံးကို လွန်မြောက်ကုန်သော ပရိနိဗ္ဗာန်စံပြီး၍ လွန်ပြီးကုန်သော ဘုရားရှင်တို့ကို ပညတ်လိုသော အကြင်စိတ်ဖြင့် ပညတ်ရာ၏။ ထိုသို့သော စိတ်သည် မရှိ”ဟု ဤသို့ ဟောအပ်သော သုတ္တန်(ပါဠိ)ရှိသည်သာလျှင် မဟုတ်ပါလော။

ပရဝါဒီ။ ။ဪ ငြိမ်ပါ၏။

သကဝါဒီ။ ။ထို့ကြောင့် အတိတ်တရားသည် ရှိ၏ဟူ၍ မဆိုသင့်။

သကဝါဒီ။ ။အတိတ်တရားသည် ရှိသလော။

ပရဝါဒီ။ ။ဪ ငြိမ်ပါ၏။

သကဝါဒီ။ ။“အရှင်နန္ဒကသည် မြတ်စွာဘုရားအား ဤစကားကို လျှောက်၏—ရှေး၌ လိုချင်မှု ‘လောဘ’သည် ဖြစ်ခဲ့ဘူးပါ၏။ ထိုလိုချင်မှု ‘လောဘ’သည် အကုသိုလ်ဖြစ်ခဲ့ပါ၏။ ထိုလိုချင်မှု ‘လောဘ’သည် ယခုမရှိပါ။ ဤသို့ မရှိခြင်းကား ကောင်း၏။ ဖျက်ဆီးမှု ‘ဒေါသ’သည် ရှေး၌ ဖြစ်ခဲ့ဘူးပါ၏။ တွေ့ဝေမှု ‘မောဟ’သည် ရှေး၌ ဖြစ်ခဲ့ဘူးပါ၏။ ထိုတွေ့ဝေမှု ‘မောဟ’သည် အကုသိုလ်ဖြစ်ခဲ့ပါ၏။ ထိုတွေ့ဝေမှု ‘မောဟ’သည် ယခုမရှိပါ။ ဤသို့မရှိခြင်းသည် ကောင်း၏”ဟု ဤသို့ သောသုတ္တန် (ပါဠိ)ရှိသည်သာလျှင် မဟုတ်ပါလော။

ပရဝါဒီ။ ။ဪ ငြိမ်ပါ၏။

သကဝါဒီ။ ။ထို့ကြောင့်ပင် အတိတ်တရားသည် ရှိ၏ဟု မဆိုသင့်။

ပရဝါဒီ။ ။အနာဂတ်တရားသည် ရှိ၏ဟု မဆိုသင့်ပါသလော။

သကဝါဒီ။ ။ဪ ငြိမ်ပါ၏။

ကထာဝတ္ထုပါဠိတော် မြန်မာပြန်

ပရဝါဒီ။ ။ “ရဟန်းတို့ ကဗဠိကာရ အာဟာရ၌ တပ်စွန်းမှု ‘ရာဂ’ နှစ်သက်မှု ‘နန္ဒိ’ တပ်မက်မှု ‘တဏှာ’ ရှိခဲ့မှု ထိုတေဘူမိကဝဋ်၌ ဝိညာဏ်သည် တည်၏၊ စည်ပင်၏၊ အကြင်တေဘူမိကဝဋ်၌ ဝိညာဏ်သည် တည်၏၊ စည်ပင်၏၊ ထိုတေဘူမိကဝဋ်၌ နာမ်ရုပ် သက်ဝင်၏၊ အကြင်တေဘူမိကဝဋ်၌ နာမ်ရုပ်သက်ဝင်၏၊ ထိုတေဘူမိကဝဋ်၌ သင်္ခါရတို့ ကြီးပွားကုန်၏၊ အကြင်တေဘူမိကဝဋ်၌ သင်္ခါရတို့ ကြီးပွားကုန်၏၊ ထိုတေဘူမိကဝဋ်၌ နောင်တဖန် ဘဝသစ်၌ ဖြစ်ခြင်းရှိ၏၊ အကြင်တေဘူမိကဝဋ်၌ နောင်တဖန် ဘဝသစ်၌ ဖြစ်ခြင်းရှိ၏၊ ထိုတေဘူမိကဝဋ်၌ နောင်အခါ ပဋိသန္ဓေနေမှု အိုမှု သေမှု ရှိ၏၊ အကြင်တေဘူမိကဝဋ်၌ နောင်အခါ ပဋိသန္ဓေနေမှု အိုမှု သေမှု ရှိ၏၊ ရဟန်းတို့ ထိုတေဘူမိကဝဋ်သည် စိုးရိမ်ခြင်းနှင့်တကွ ဖြစ်၏၊ ပူပန်ခြင်းနှင့်တကွ ဖြစ်၏၊ ပြင်းစွာပင်ပန်းခြင်း နှင့်တကွ ဖြစ်၏ဟု ငါဘုရားဟောတော်မူ၏။

ရဟန်းတို့ ဖဿာဟာရ၌။ ရဟန်းတို့ မနောသဉ္ဇေတနာဟာရ၌။ ရဟန်းတို့ ဝိညာဏာဟာရ၌ တပ်စွန်းမှု ‘ရာဂ’ နှစ်သက်မှု ‘နန္ဒိ’ ။ပ။ ပူပန်ခြင်းနှင့်တကွ ဖြစ်၏၊ ပြင်းစွာပင်ပန်းခြင်းနှင့်တကွ ဖြစ်၏ ဟု ငါဘုရားဟောတော်မူ၏” ဟူ၍ မြတ်စွာဘုရားဟောအပ်သော သုတ္တန် (ပါဠိ) ရှိသည်သာ မဟုတ်ပါလော။

သကဝါဒီ။ ။ ဪ သြော် ရှိပါ၏။

ပရဝါဒီ။ ။ ထို့ကြောင့် အနာဂတ်တရားသည် ရှိ၏။

သကဝါဒီ။ ။ အနာဂတ်တရားသည် ရှိသလော။

ပရဝါဒီ။ ။ ဪ သြော် ရှိပါ၏။

သကဝါဒီ။ ။ “ရဟန်းတို့ ကဗဠိကာရ အာဟာရ၌ တပ်စွန်းမှု ‘ရာဂ’ နှစ်သက်မှု ‘နန္ဒိ’ တပ်မက်မှု ‘တဏှာ’ မရှိခဲ့မှု ထိုတေဘူမိကဝဋ်၌ ဝိညာဏ်သည် မတည် မစည်ပင်၊ အကြင်တေဘူမိကဝဋ်၌ ဝိညာဏ်သည် မတည် မစည်ပင်၊ ထိုတေဘူမိကဝဋ်၌ နာမ်ရုပ် မသက်ဝင်၊ အကြင်တေဘူမိကဝဋ်၌ နာမ်ရုပ်မသက်ဝင်၊ ထိုတေဘူမိကဝဋ်၌ သင်္ခါရတို့ ကြီးပွားခြင်း မရှိ၊ အကြင်တေဘူမိကဝဋ်၌ သင်္ခါရတို့ ကြီးပွားခြင်း မရှိ၊ ထိုတေဘူမိကဝဋ်၌ နောင်အခါ ဘဝသစ်၌ ဖြစ်ခြင်း မရှိ၊ အကြင်တေဘူမိကဝဋ်၌ နောင်အခါ ဘဝသစ်၌ ဖြစ်ခြင်းမရှိ၊ ထိုတေဘူမိကဝဋ်၌ နောင်အခါ ပဋိသန္ဓေနေမှု အိုမှု သေမှု မရှိ၊ အကြင်တေဘူမိကဝဋ်၌ နောင်အခါ ပဋိသန္ဓေနေမှု အိုမှု သေမှု မရှိ၊ ရဟန်းတို့ ထိုတေဘူမိကဝဋ်သည် စိုးရိမ်ခြင်း မရှိ၊ ပူပန်ခြင်း မရှိ၊ ပြင်းစွာပင်ပန်းခြင်း မရှိဟူ၍ ငါဘုရားဟောတော်မူ၏။

ရဟန်းတို့ ဖဿာဟာရ၌။ ရဟန်းတို့ မနောသဉ္ဇေတနာဟာရ၌။ ရဟန်းတို့ ဝိညာဏာဟာရ၌ တပ်စွန်းမှု ‘ရာဂ’ နှစ်သက်မှု ‘နန္ဒိ’ ။ပ။ ပူပန်ခြင်းမရှိ၊ ပြင်းစွာပင်ပန်းခြင်းမရှိဟူ၍ ငါဘုရား ဟောတော်မူ၏” ဟူ၍ မြတ်စွာဘုရား ဟောအပ်သော သုတ္တန် (ပါဠိ) ရှိသည်သာ မဟုတ်ပါလော။

ပရဝါဒီ။ ။ ဪ သြော် ဟုတ်ပါ၏။

သကဝါဒီ။ ။ ထို့ကြောင့်ပင် အနာဂတ်တရားသည် ရှိ၏ဟု မဆိုသင့်။

သဗ္ဗမတ္တိတိကထာ ပြု၏။

၆-အတိတ်ကုန္ဒာဒိကထာ

၁-နသုတ္တသာဓန

၂၉၇။ ပရဝါဒီ။ ။အတိတ်တရားသည် ခန္ဓာတို့မည်ကုန်သလော။

သကဝါဒီ။ ။ဪ မည်ပါကုန်၏။

ပရဝါဒီ။ ။အတိတ်တရားသည် ရှိသလော။

သကဝါဒီ။ ။ဤသို့ကား မဆိုသင့်ပါ။ပ။

ပရဝါဒီ။ ။အတိတ်တရားသည် အာယတနမည်သလော။

သကဝါဒီ။ ။ဪ မည်ပါ၏။

ပရဝါဒီ။ ။အတိတ်တရားသည် ရှိသလော။

သကဝါဒီ။ ။ဤသို့ကား မဆိုသင့်ပါ။ပ။

ပရဝါဒီ။ ။အတိတ်တရားသည် ဓာတ်မည်သလော။

သကဝါဒီ။ ။ဪ မည်ပါ၏။

ပရဝါဒီ။ ။အတိတ်တရားသည် ရှိသလော။

သကဝါဒီ။ ။ဤသို့ကား မဆိုသင့်ပါ။ပ။

ပရဝါဒီ။ ။အတိတ်တရားသည် ခန္ဓာ ဓာတ် အာယတနတို့မည်ကုန်သလော။

သကဝါဒီ။ ။ဪ မည်ပါကုန်၏။

ပရဝါဒီ။ ။အတိတ်တရားသည် ရှိသလော။

သကဝါဒီ။ ။ဤသို့ကား မဆိုသင့်ပါ။ပ။

ပရဝါဒီ။ ။အနာဂတ်တရားသည် ခန္ဓာတို့ မည်ကုန်သလော။

သကဝါဒီ။ ။ဪ မည်ပါကုန်၏။

ပရဝါဒီ။ ။အနာဂတ်တရားသည် ရှိသလော။

သကဝါဒီ။ ။ဤသို့ကား မဆိုသင့်ပါ။ပ။

ပရဝါဒီ။ ။အနာဂတ်တရားသည် အာယတနမည်သလော။

သကဝါဒီ။ ။ဪ မည်ပါ၏။

ပရဝါဒီ။ ။အနာဂတ်တရားသည် ရှိသလော။

သကဝါဒီ။ ။ဤသို့ကား မဆိုသင့်ပါ။ပ။

ပရဝါဒီ။ ။အနာဂတ်တရားသည် ဓာတ်မည်ပါသလော။

၁။ အတိတ်တရား၏ခန္ဓာဖြင့် ရေတွက်အပ်သည်၏အဖြစ်ကြောင့် သကဝါဒီက ဝန်ခံသည်။
၂။ နိရုတ္တိပထသုတ်ဖြင့် ထိုအတိတ်တရားရှိသည်၏အဖြစ်ကို တားမြစ်အပ်သည်၏ အဖြစ်ကြောင့် သကဝါဒီက ပဋိက္ခေပမြေ၌ ပြောသည်။

သကဝါဒီ။ ။ဩဝါဒ် မည်ပါ၏။

ပရဝါဒီ။ ။အနာဂတ်တရားသည် ရှိသလော။

သကဝါဒီ။ ။ဤသို့ကား မဆိုသင့်ပါ။ပ။

ပရဝါဒီ။ ။အနာဂတ်တရားသည် ခန္ဓာ ဓာတ် အာယတန မည်သလော။

သကဝါဒီ။ ။ဩဝါဒ် မည်ကုန်၏။

ပရဝါဒီ။ ။အနာဂတ် တရားသည် ရှိသလော။

သကဝါဒီ။ ။ဤသို့ကား မဆိုသင့်ပါ။ပ။

ပရဝါဒီ။ ။ပစ္စုပ္ပန်တရားသည် ခန္ဓာတို့ မည်ကုန်သည်ဖြစ်၍ ပစ္စုပ္ပန်တရားသည် ရှိသလော။

သကဝါဒီ။ ။ဩဝါဒ် ရှိပါ၏။

ပရဝါဒီ။ ။အတိတ်တရားသည် ခန္ဓာတို့ မည်ကုန်သည်ဖြစ်၍ အတိတ်တရားသည် ရှိသလော။

သကဝါဒီ။ ။ဤသို့ကား မဆိုသင့်ပါ။ပ။

ပရဝါဒီ။ ။ပစ္စုပ္ပန်တရားသည် အာယတနမည်သည်ဖြစ်၍ ပစ္စုပ္ပန်တရားသည် ရှိသလော။

သကဝါဒီ။ ။ဩဝါဒ်ရှိပါ၏။

ပရဝါဒီ။ ။အတိတ်တရားသည် အာယတနမည်သည်ဖြစ်၍ အတိတ်တရားသည် ရှိသလော။

သကဝါဒီ။ ။ဤသို့ကား မဆိုသင့်ပါ။ပ။

ပရဝါဒီ။ ။ပစ္စုပ္ပန်တရားသည် ဓာတ်မည်သည်ဖြစ်၍ ပစ္စုပ္ပန်တရားသည် ရှိသလော။

သကဝါဒီ။ ။ဩဝါဒ် ရှိပါ၏။

ပရဝါဒီ။ ။အတိတ်တရားသည် ဓာတ်မည်သည်ဖြစ်၍ အတိတ်တရားသည် ရှိသလော။

သကဝါဒီ။ ။ဤသို့ကား မဆိုသင့်ပါ။ပ။

ပရဝါဒီ။ ။ပစ္စုပ္ပန်တရားသည် ခန္ဓာ ဓာတ် အာယတနမည်သည်ဖြစ်၍ ပစ္စုပ္ပန်တရားသည်

ရှိသလော။

သကဝါဒီ။ ။ဩဝါဒ် ရှိပါ၏။

ပရဝါဒီ။ ။အတိတ်တရားသည် ခန္ဓာ ဓာတ် အာယတနမည်သည်ဖြစ်၍ အတိတ်တရားသည်

ရှိသလော။

သကဝါဒီ။ ။ဤသို့ကား မဆို သင့်ပါ။ပ။

ပရဝါဒီ။ ။ပစ္စုပ္ပန်တရားသည် ခန္ဓာတို့ မည်ကုန်သည်ဖြစ်၍ ပစ္စုပ္ပန်တရားသည် ရှိသလော။

သကဝါဒီ။ ။ဩဝါဒ် ရှိပါ၏။

ပရဝါဒီ။ ။အနာဂတ်တရားသည် ခန္ဓာတို့ မည်ကုန်သည်ဖြစ်၍ အနာဂတ်တရားသည်

ရှိသလော။

သကဝါဒီ။ ။ဤသို့ကား မဆိုသင့်ပါ။ပ။

ပရဝါဒီ။ ။ပစ္စုပ္ပန်တရားသည် အာယတန မည်သည်ဖြစ်၍ ပစ္စုပ္ပန်တရားသည် ရှိသလော။

သကဝါဒီ။ ။ဩဝါဒ် ရှိပါ၏။

ပရဝါဒီ။ ။အနာဂတ်တရားသည် အာယတနမည်သည်ဖြစ်၍ အနာဂတ်တရားသည် ရှိသလော။

သကဝါဒီ။ ။ဤသို့ကား မဆိုသင့်ပါ။ပ။

ပရဝါဒီ။ ။ပစ္စုပ္ပန်တရားသည် ဓာတ် မည်သည်ဖြစ်၍ ပစ္စုပ္ပန်တရားသည် ရှိသလော။

သကဝါဒီ။ ။ဪ ဝှိုပါ၏။

ပရဝါဒီ။ ။အနာဂတ်တရားသည် ဓာတ်မည်သည်ဖြစ်၍ အနာဂတ်တရားသည် ရှိသလော။

သကဝါဒီ။ ။ဤသို့ကား မဆိုသင့်ပါ။ပ။

ပရဝါဒီ။ ။ပစ္စုပ္ပန်တရားသည် ခန္ဓာ ဓာတ် အာယတနမည်သည်ဖြစ်၍ ပစ္စုပ္ပန်တရားသည် ရှိသလော။

သကဝါဒီ။ ။ဪ ဝှိုပါ၏။

ပရဝါဒီ။ ။အနာဂတ်တရားသည် ခန္ဓာ ဓာတ် အာယတနမည်သည်ဖြစ်၍ အနာဂတ် တရားသည် ရှိသလော။

သကဝါဒီ။ ။ဤသို့ကား မဆိုသင့်ပါ။ပ။

ပရဝါဒီ။ ။အတိတ်တရားသည် ခန္ဓာတို့ မည်ကုန်သည်ဖြစ်၍ အတိတ်တရားသည် မရှိ သလော။

သကဝါဒီ။ ။ဪ မရှိပါ။

ပရဝါဒီ။ ။ပစ္စုပ္ပန်တရားသည် ခန္ဓာတို့ မည်ကုန်သည်ဖြစ်၍ ပစ္စုပ္ပန်တရားသည် မရှိသလော။

သကဝါဒီ။ ။ဤသို့ကား မဆိုသင့်ပါ။ပ။

ပရဝါဒီ။ ။အတိတ်တရားသည် အာယတနမည်သည်ဖြစ်၍ အတိတ်တရားသည် မရှိသလော။

သကဝါဒီ။ ။ဪ မရှိပါ။

ပရဝါဒီ။ ။ပစ္စုပ္ပန်တရားသည် အာယတနမည်သည်ဖြစ်၍ ပစ္စုပ္ပန်တရားသည် မရှိသလော။

သကဝါဒီ။ ။ဤသို့ကား မဆိုသင့်ပါ။ပ။

ပရဝါဒီ။ ။အတိတ်တရားသည် ဓာတ်မည်သည်ဖြစ်၍ အတိတ်တရားသည် မရှိသလော။

သကဝါဒီ။ ။ဪ မရှိပါ။

ပရဝါဒီ။ ။ပစ္စုပ္ပန်တရားသည် ဓာတ်မည်သည်ဖြစ်၍ ပစ္စုပ္ပန်တရားသည် မရှိသလော။

သကဝါဒီ။ ။ဤသို့ကား မဆိုသင့်ပါ။ပ။

ပရဝါဒီ။ ။အတိတ်တရားသည် ခန္ဓာ ဓာတ် အာယတနတို့မည်ကုန်သည်ဖြစ်၍ အတိတ် တရားသည် မရှိသလော။

သကဝါဒီ။ ။ဪ မရှိပါ။

ပရဝါဒီ။ ။ပစ္စုပ္ပန်တရားသည် ခန္ဓာ ဓာတ် အာယတနမည်သည်ဖြစ်၍ ပစ္စုပ္ပန်တရားသည် မရှိသလော။

သကဝါဒီ။ ။ဤသို့ကား မဆိုသင့်ပါ။ပ။

ပရဝါဒီ။ ။အနာဂတ်တရားသည် ခန္ဓာတို့ မည်ကုန်သည်ဖြစ်၍ အနာဂတ်တရားသည် မရှိသလော။

သကဝါဒီ။ ။ဪ မရှိပါ။

ပရဝါဒီ။ ။ပစ္စုပ္ပန်တရားသည် ခန္ဓာတို့ မည်ကုန်သည်ဖြစ်၍ ပစ္စုပ္ပန်တရားသည် မရှိသလော။

သကဝါဒီ။ ။ဤသို့ကား မဆိုသင့်ပါ။ပ။

ပရဝါဒီ။ ။အနာဂတ်တရားသည် အာယတနမည်သည်ဖြစ်၍။ပ။ အနာဂတ်တရားသည် ဓာတ်မည်သည်ဖြစ်၍။ပ။ အနာဂတ်တရားသည် ခန္ဓာ ဓာတ် အာယတနမည်သည်ဖြစ်၍ အနာဂတ်တရားသည် မရှိသလော။

သကဝါဒီ။ ။ဪ မရှိပါ။

ပရဝါဒီ။ ။ပစ္စုပ္ပန်တရားသည် ခန္ဓာ ဓာတ် အာယတနမည်သည်ဖြစ်၍ ပစ္စုပ္ပန်တရားသည် မရှိသလော။

သကဝါဒီ။ ။ဤသို့ကား မဆိုသင့်ပါ။ပ။

ပရဝါဒီ။ ။အတိတ်ရုပ်သည် ခန္ဓာမည်သလော။

သကဝါဒီ။ ။ဪ မည်ပါ၏။

ပရဝါဒီ။ ။အတိတ်ရုပ်သည် ရှိသလော။

သကဝါဒီ။ ။ဤသို့ကား မဆိုသင့်ပါ။ပ။

ပရဝါဒီ။ ။အတိတ်ရုပ်သည် အာယတနမည်သလော။

သကဝါဒီ။ ။ဪ မည်ပါ၏။

ပရဝါဒီ။ ။အတိတ်ရုပ်သည် ရှိသလော။

သကဝါဒီ။ ။ဤသို့ကား မဆိုသင့်ပါ။ပ။

ပရဝါဒီ။ ။အတိတ်ရုပ်သည် ဓာတ်မည်သလော။

သကဝါဒီ။ ။ဪ မည်ပါ၏။

ပရဝါဒီ။ ။အတိတ်ရုပ်သည် ရှိသလော။

သကဝါဒီ။ ။ဤသို့ကား မဆိုသင့်ပါ။ပ။

ပရဝါဒီ။ ။အတိတ်ရုပ်သည် ခန္ဓာ ဓာတ် အာယတနမည်သလော။

သကဝါဒီ။ ။ဪ မည်ပါ၏။

ပရဝါဒီ။ ။အတိတ်ရုပ်သည် ရှိသလော။

သကဝါဒီ။ ။ဤသို့ကား မဆိုသင့်ပါ။ပ။

ပရဝါဒီ။ ။အတိတ်ရုပ်သည် ခန္ဓာ ဓာတ် အာယတနမည်သလော။

သကဝါဒီ။ ။ဪ မည်ပါ၏။

ပရဝါဒီ။ ။အတိတ်ရုပ်သည် ရှိသလော။

သကဝါဒီ။ ။ဤသို့ကား မဆိုသင့်ပါ။ပ။
 ပရဝါဒီ။ ။အနာဂတ်ရုပ်သည် ခန္ဓာမည်သလော။
 သကဝါဒီ။ ။ဪ မည်ပါ၏။
 ပရဝါဒီ။ ။အနာဂတ်ရုပ်သည် ရှိသလော။
 သကဝါဒီ။ ။ဤသို့ကား မဆိုသင့်ပါ။ပ။
 ပရဝါဒီ။ ။အနာဂတ်ရုပ်သည် အာယတနမည်သလော။ပ။ အနာဂတ်ရုပ်သည် ဓာတ်
 မည်သလော။ပ။ အနာဂတ်ရုပ်သည် ခန္ဓာ ဓာတ် အာယတန မည်သလော။
 သကဝါဒီ။ ။ဪ မည်ပါ၏။
 ပရဝါဒီ။ ။အနာဂတ်ရုပ်သည် ရှိသလော။
 သကဝါဒီ။ ။ဤသို့ကား မဆိုသင့်ပါ။ပ။
 ပရဝါဒီ။ ။ပစ္စုပ္ပန်ရုပ်သည် ခန္ဓာမည်သည်ဖြစ်၍ ပစ္စုပ္ပန်ရုပ်သည် ရှိသလော။
 သကဝါဒီ။ ။ဪ ရှိပါ၏။
 ပရဝါဒီ။ ။အတိတ်ရုပ်သည် ခန္ဓာမည်သည်ဖြစ်၍ အတိတ်ရုပ်သည် ရှိသလော။
 သကဝါဒီ။ ။ဤသို့ကား မဆိုသင့်ပါ။ပ။
 ပရဝါဒီ။ ။ပစ္စုပ္ပန်ရုပ်သည် အာယတန မည်သည်ဖြစ်၍။ပ။ပစ္စုပ္ပန်ရုပ်သည် ဓာတ်မည်
 သည်ဖြစ်၍။ပ။ ပစ္စုပ္ပန်ရုပ်သည် ခန္ဓာ ဓာတ် အာယတန မည်သည်ဖြစ်၍ ပစ္စုပ္ပန်ရုပ်သည်
 ရှိသလော။
 သကဝါဒီ။ ။ဪ ရှိပါ၏။
 ပရဝါဒီ။ ။အတိတ်ရုပ်သည် ခန္ဓာ ဓာတ် အာယတန မည်သည်ဖြစ်၍ အတိတ်ရုပ်သည်
 ရှိသလော။
 သကဝါဒီ။ ။ဤသို့ကား မဆိုသင့်ပါ။ပ။
 ပရဝါဒီ။ ။ပစ္စုပ္ပန်ရုပ်သည် ခန္ဓာမည်သည်ဖြစ်၍ ပစ္စုပ္ပန်ရုပ်သည် ရှိသလော။
 သကဝါဒီ။ ။ဪ ရှိပါ၏။
 ပရဝါဒီ။ ။အနာဂတ်ရုပ်သည် ခန္ဓာမည်သည်ဖြစ်၍ အနာဂတ်ရုပ်သည် ရှိသလော။
 သကဝါဒီ။ ။ဤသို့ကား မဆိုသင့်ပါ။ပ။
 ပရဝါဒီ။ ။ပစ္စုပ္ပန်ရုပ်သည် အာယတနမည်သည်ဖြစ်၍။ပ။ ပစ္စုပ္ပန်ရုပ်သည် ဓာတ်မည်သည်
 ဖြစ်၍။ပ။ပစ္စုပ္ပန်ရုပ်သည် ခန္ဓာ ဓာတ် အာယတနမည်သည်ဖြစ်၍ ပစ္စုပ္ပန်ရုပ်သည် ရှိသလော။
 သကဝါဒီ။ ။ဪ ရှိပါ၏။
 ပရဝါဒီ။ ။အနာဂတ်ရုပ်သည် ခန္ဓာ ဓာတ် အာယတနမည်သည်ဖြစ်၍ အနာဂတ်ရုပ်သည်
 ရှိသလော။
 သကဝါဒီ။ ။ဤသို့ကား မဆိုသင့်ပါ။ပ။
 ပရဝါဒီ။ ။အတိတ်ရုပ်သည် ခန္ဓာမည်သည်ဖြစ်၍ အတိတ်ရုပ်သည် မရှိသလော။

ကထာဝတ္ထုပါဠိတော် မြန်မာပြန်

သကဝါဒီ။ ။ဪ မရှိပါ။

ပရဝါဒီ။ ။ပစ္စုပ္ပန်ရုပ်သည် ခန္ဓာမည်သည်ဖြစ်၍ ပစ္စုပ္ပန်ရုပ်သည် မရှိသလော။

သကဝါဒီ။ ။ဤသို့ကား မဆိုသင့်ပါ။ပ။

ပရဝါဒီ။ ။အတိတ်ရုပ်သည် အာယတနမည်သည်ဖြစ်၍ ။ပ။ အတိတ်ရုပ်သည် ဓာတ်မည်သည်ဖြစ်၍။ပ။ အတိတ်ရုပ်သည် ခန္ဓာ ဓာတ် အာယတနမည်သည်ဖြစ်၍ အတိတ်ရုပ်သည် မရှိသလော။

သကဝါဒီ။ ။ဪ မရှိပါ။

ပရဝါဒီ။ ။ပစ္စုပ္ပန်ရုပ်သည် ခန္ဓာ ဓာတ် အာယတနမည်သည်ဖြစ်၍ ပစ္စုပ္ပန်ရုပ်သည် မရှိသလော။

သကဝါဒီ။ ။ဤသို့ကား မဆိုသင့်ပါ။ပ။

ပရဝါဒီ။ ။အနာဂတ်ရုပ်သည် ခန္ဓာမည်သည်ဖြစ်၍ အနာဂတ်ရုပ်သည် မရှိသလော။

သကဝါဒီ။ ။ဪ မရှိပါ။

ပရဝါဒီ။ ။ပစ္စုပ္ပန်ရုပ်သည် ခန္ဓာမည်သည်ဖြစ်၍ ပစ္စုပ္ပန်ရုပ်သည် မရှိသလော။

သကဝါဒီ။ ။ဤသို့ကား မဆိုသင့်ပါ။ပ။

ပရဝါဒီ။ ။အနာဂတ်ရုပ်သည် အာယတနမည်သည်ဖြစ်၍။ပ။ အနာဂတ်ရုပ်သည် ဓာတ်မည်သည်ဖြစ်၍။ပ။အနာဂတ်ရုပ်သည် ခန္ဓာ ဓာတ် အာယတနမည်သည်ဖြစ်၍ အနာဂတ်ရုပ်သည် မရှိသလော။

သကဝါဒီ။ ။ဪ မရှိပါ။

ပရဝါဒီ။ ။ပစ္စုပ္ပန်ရုပ်သည် ခန္ဓာ ဓာတ် အာယတန မည်သည်ဖြစ်၍ ပစ္စုပ္ပန်ရုပ်သည် မရှိသလော။

သကဝါဒီ။ ။ဤသို့ကား မဆိုသင့်ပါ။ပ။

ပရဝါဒီ။ ။အတိတ်ဝေဒနာသည်။အတိတ်သညာသည်။ အတိတ် သင်္ခါရတို့သည်။ အဘိတ်ဝိညာဏ်သည် ခန္ဓာမည်သလော။

သကဝါဒီ။ ။ဪ မည်ပါ၏။

ပရဝါဒီ။ ။အတိတ်ဝိညာဏ်သည် ရှိသလော။

သကဝါဒီ။ ။ဤသို့ကား မဆိုသင့်ပါ။ပ။

ပရဝါဒီ။ ။အတိတ်ဝိညာဏ်သည် အာယတနမည်သလော။ပ။အတိတ်ဝိညာဏ်သည် ဓာတ်မည်သလော။ပ။ အတိတ်ဝိညာဏ်သည် ခန္ဓာ ဓာတ် အာယတနမည်သလော။

သကဝါဒီ။ ။ဪ မည်ပါ၏။

ပရဝါဒီ။ ။အတိတ်ဝိညာဏ်သည် ရှိသလော။

သကဝါဒီ။ ။ဤသို့ကား မဆိုသင့်ပါ။ပ။

ပရဝါဒီ။ ။အနာဂတ်ဝိညာဏ်သည် ခန္ဓာမည်သလော။

သကဝါဒီ။ ။ဪ မည်ပါ၏။

ပရဝါဒီ။ ။အနာဂတ်ဝိညာဏ်သည် ရှိသလော။
သကဝါဒီ။ ။ဤသို့ကား မဆိုသင့်ပါ။ပ။
ပရဝါဒီ။ ။အနာဂတ်ဝိညာဏ်သည် အာယတနမည်သလော ။ပ။ အနာဂတ်ဝိညာဏ်သည် ဓာတ်မည်သလော။ပ။အနာဂတ်ဝိညာဏ်သည် ခန္ဓာ ဓာတ် အာယတနမည်သလော။
သကဝါဒီ။ ။ဪ မည်ပါ၏။
ပရဝါဒီ။ ။အနာဂတ်ဝိညာဏ်သည် ရှိသလော။
သကဝါဒီ။ ။ဤသို့ကား မဆိုသင့်ပါ။ပ။
ပရဝါဒီ။ ။ပစ္စုပ္ပန်ဝိညာဏ်သည် ခန္ဓာမည်သည်ဖြစ်၍ ပစ္စုပ္ပန်ဝိညာဏ်သည် ရှိသလော။
သကဝါဒီ။ ။ဪ ရှိပါ၏။
ပရဝါဒီ။ ။အတိတ်ဝိညာဏ်သည် ခန္ဓာမည်သည်ဖြစ်၍ အတိတ်ဝိညာဏ်သည် ရှိသလော။
သကဝါဒီ။ ။ဤသို့ကား မဆိုသင့်ပါ။ပ။
ပရဝါဒီ။ ။ပစ္စုပ္ပန်ဝိညာဏ်သည် အာယတန မည်သည်ဖြစ်၍။ပ။ ပစ္စုပ္ပန်ဝိညာဏ်သည် ဓာတ်မည်သည်ဖြစ်၍။ပ။ ပစ္စုပ္ပန်ဝိညာဏ်သည် ခန္ဓာ ဓာတ် အာယတန မည်သည်ဖြစ်၍ ပစ္စုပ္ပန် ဝိညာဏ်သည် ရှိသလော။
သကဝါဒီ။ ။ဪ ရှိပါ၏။
ပရဝါဒီ။ ။အတိတ်ဝိညာဏ်သည် ခန္ဓာ ဓာတ် အာယတနမည်သည်ဖြစ်၍ အတိတ် ဝိညာဏ်သည် ရှိသလော။
သကဝါဒီ။ ။ဤသို့ကား မဆိုသင့်ပါ။ပ။
ပရဝါဒီ။ ။ပစ္စုပ္ပန် ဝိညာဏ်သည် ခန္ဓာမည်သည်ဖြစ်၍ ပစ္စုပ္ပန်ဝိညာဏ်သည် ရှိသလော။
သကဝါဒီ။ ။ဪ ရှိပါ၏။
ပရဝါဒီ။ ။အနာဂတ်ဝိညာဏ်သည် ခန္ဓာမည်သည်ဖြစ်၍ အနာဂတ်ဝိညာဏ်သည် ရှိသလော။
သကဝါဒီ။ ။ဤသို့ကား မဆိုသင့်ပါ။ပ။
ပရဝါဒီ။ ။ပစ္စုပ္ပန်ဝိညာဏ်သည် အာယတနမည်သည်ဖြစ်၍။ပ။ ပစ္စုပ္ပန်ဝိညာဏ်သည် ဓာတ်မည်သည်ဖြစ်၍။ပ။ ပစ္စုပ္ပန်ဝိညာဏ်သည် ခန္ဓာ ဓာတ် အာယတန မည်သည်ဖြစ်၍ ပစ္စုပ္ပန်ဝိညာဏ်သည် ရှိသလော။
သကဝါဒီ။ ။ဪ ရှိပါ၏။
ပရဝါဒီ။ ။အနာဂတ်ဝိညာဏ်သည် ခန္ဓာ ဓာတ် အာယတန မည်သည်ဖြစ်၍ အနာဂတ် ဝိညာဏ်သည် ရှိသလော။
သကဝါဒီ။ ။ဤသို့ကား မဆိုသင့်ပါ။ပ။
ပရဝါဒီ။ ။အတိတ်ဝိညာဏ်သည် ခန္ဓာမည်သည်ဖြစ်၍ အတိတ်ဝိညာဏ်သည် မရှိသလော။
သကဝါဒီ။ ။ဪ မရှိပါ။

ကထာဝတ္ထုပါဠိတော် မြန်မာပြန်

ပရဝါဒီ။ ။ ပစ္စုပ္ပန်ဝိညာဏ်သည် ခန္ဓာမည်သည်ဖြစ်၍ ပစ္စုပ္ပန်ဝိညာဏ်သည် မရှိသလော။

သကဝါဒီ။ ။ ဤသို့ကား မဆိုသင့်ပါ။ပ။

ပရဝါဒီ။ ။ အတိတ်ဝိညာဏ်သည် အာယတနမည်သည်ဖြစ်၍။ပ။ အတိတ်ဝိညာဏ်သည် ဓာတ်မည်သည်ဖြစ်၍။ပ။ အတိတ်ဝိညာဏ်သည် ခန္ဓာ ဓာတ် အာယတန မည်သည်ဖြစ်၍ အတိတ် ဝိညာဏ်သည် မရှိသလော။

သကဝါဒီ။ ။ ဪ မရှိပါ။

ပရဝါဒီ။ ။ ပစ္စုပ္ပန်ဝိညာဏ်သည် ခန္ဓာ ဓာတ် အာယတနမည်သည်ဖြစ်၍ ပစ္စုပ္ပန်ဝိညာဏ် သည် မရှိသလော။

သကဝါဒီ။ ။ ဤသို့ကား မဆိုသင့်ပါ။ပ။

ပရဝါဒီ။ ။ အနာဂတ်ဝိညာဏ်သည် ခန္ဓာမည်သည်ဖြစ်၍ အနာဂတ်ဝိညာဏ်သည် မရှိ သလော။

သကဝါဒီ။ ။ ဪ မရှိပါ။

ပရဝါဒီ။ ။ ပစ္စုပ္ပန်ဝိညာဏ်သည် ခန္ဓာမည်သည်ဖြစ်၍ ပစ္စုပ္ပန်ဝိညာဏ်သည် မရှိသလော။

သကဝါဒီ။ ။ ဤသို့ကား မဆိုသင့်ပါ။ပ။

ပရဝါဒီ။ ။ အနာဂတ်ဝိညာဏ်သည် အာယတနမည်သည်ဖြစ်၍။ပ။ အနာဂတ်ဝိညာဏ်သည် ဓာတ်မည်သည်ဖြစ်၍။ပ။ အနာဂတ်ဝိညာဏ်သည် ခန္ဓာ ဓာတ် အာယတန မည်သည်ဖြစ်၍ အနာဂတ်ဝိညာဏ်သည် မရှိသလော။

သကဝါဒီ။ ။ ဪ မရှိပါ။

ပရဝါဒီ။ ။ ပစ္စုပ္ပန်ဝိညာဏ်သည် ခန္ဓာ ဓာတ် အာယတနမည်သည်ဖြစ်၍ ပစ္စုပ္ပန်ဝိညာဏ် သည် မရှိသလော။

သကဝါဒီ။ ။ ဤသို့ကား မဆိုသင့်ပါ။ပ။

၂-သုတ္တသမာဓန

၂၉၈။ သကဝါဒီ။ ။ အတိတ်အနာဂတ်တရားတို့သည် ခန္ဓာ ဓာတ် အာယတနတို့ မည်ကုန် သည်ဖြင့်လျက် ဤခန္ဓာ ဓာတ် အာယတနတရားတို့သည် မရှိကုန်ဟူ၍ မဆိုသင့်ပါသလော။

ပရဝါဒီ။ ။ ဪ မဆိုသင့်ပါ။

သကဝါဒီ။ ။ ရဟန်းတို့ ပညာရှိ သမဏဗြာဟ္မဏတို့သည် မတားမြစ်အပ်ကုန်သော။ပ။ သဒ္ဓါ အမည် ပညတ် ဤသုံးမျိုးတို့ကို ယခုလည်း မစွန့်အပ်ကုန်။ပ။ နောင်လည်း စွန့်လိမ့်မည်မဟုတ် ဟူ၍ မြတ်စွာဘုရား ဟောတော်မူအပ်သော သုတ္တန်(ပါဠိ)ရှိသည်သာ မဟုတ်ပါလော။

ပရဝါဒီ။ ။ ဪ ရှိပါ၏။

၁။ ခန္ဓာစသော အပြစ်ရှိလတ်သော် မရှိသည်၏အပြစ်ကို အလိုမရှိသောကြောင့် ပရဝါဒီက ဝန်ခံသည်။
၂။ ထိုအတိတ် အနာဂတ် တရားတို့ မရှိသည်၏အပြစ်ကို မြီးစေလိုသောကြောင့် သကဝါဒီက သုတ်ကို ဆောင်ပြသည်။

၇-ကေဠုအတ္ထိတိကထာ ၁-အတိတ်ာဒိကေဠကထာ

သကဝါဒီ။ ။ထို့ကြောင့်ပင် အတိတ် အနာဂတ်တရားတို့သည် ခန္ဓာ ဓာတ် အာယတနမည် ကုန်သည်ဖြစ်သော်လည်း ဤခန္ဓာ ဓာတ် အာယတနတရားတို့သည် မရှိကုန်ဟူ၍သာ ဆိုသင့်၏ ။

ပရဝါဒီ။ ။အတိတ်အနာဂတ်တရားတို့သည် ခန္ဓာ ဓာတ် အာယတနမည်ကုန်သည်ဖြစ်၍ ဤတရားတို့သည် မရှိကုန်သလော။

သကဝါဒီ။ ။ဪ မရှိကုန်။

ပရဝါဒီ။ ။ရဟန်းတို့ အတိတ် အနာဂတ် ပစ္စုပ္ပန်လည်းဖြစ်သော အတွင်းအပြင်လည်း ဖြစ်သော အကြမ်းအနုလည်းဖြစ်သော အယုတ်အမြတ်လည်းဖြစ်သော အဝေးအနီးလည်းဖြစ် သော ရုပ်အားလုံးကို ရူပက္ခန္ဓာဟု ဆိုအပ်၏။ အတိတ် အနာဂတ် ပစ္စုပ္ပန်လည်း ဖြစ်သော။ပ။ ဝေဒနာအားလုံးကို။ သညာအားလုံးကို။ သင်္ခါရအားလုံးတို့ကို။ ဝိညာဏ်အားလုံးကို ဝိညာ ဏက္ခန္ဓာဟုဆိုအပ်၏ဟူ၍ မြတ်စွာဘုရားဟောအပ်သောသုတ္တန်(ပါဠိ)ရှိသည်သာ မဟုတ်ပါလော။

သကဝါဒီ။ ။ဪ ရှိပါ၏။

ပရဝါဒီ။ ။ထို့ကြောင့်ပင် အတိတ် အနာဂတ်တရားတို့သည် ခန္ဓာ ဓာတ် အာယတနတို့ မည်ကုန်သည်ဖြစ်၍ ဤတရားတို့သည်လည်း မရှိကုန်ဟူ၍ မဆိုသင့်ပါ။

အတိတ်က္ခန္ဓာဒိကထာ ပြီး၏။

၇-ကေဠုအတ္ထိတိကထာ

၁-အတိတ်ာဒိကေဠကထာ

၂၉၉။ သကဝါဒီ။ ။အတိတ်တရားသည် ရှိသလော။

ပရဝါဒီ။ ။အချို့ရှိ၍ အချို့ကား မရှိပါ။

သကဝါဒီ။ ။အတိတ်တရားသည် အချို့ချုပ်ပြီးဖြစ်၍ အချို့ချုပ်ပြီးမဖြစ်သလော၊ အချို့ ကင်းပြီးဖြစ်၍ အချို့ကင်းပြီး မဖြစ်သလော၊ အချို့ကွယ်ပြီးဖြစ်၍ အချို့ကွယ်ပြီး မဖြစ်သလော၊ အချို့ကွယ်ပျောက်ပြီးဖြစ်၍ အချို့ကွယ်ပျောက်ပြီး မဖြစ်သလော။

ပရဝါဒီ။ ။ဤသို့ကား မဆိုသင့်ပါ။

သကဝါဒီ။ ။အတိတ်တရားအချို့ရှိ၍ အချို့မရှိသလော။

ပရဝါဒီ။ ။ဪ ဟုတ်ပါ၏။

၁။ ဤပါဠိတော်၌ တေနယံ နဝတ္ထုဗ္ဗိသော်လည်း နဖြုတ်၍ ပြန်ဆိုလိုက်သည်။
၂။ ပရဝါဒီဆောင်ပြသော သုတ်သည် ခန္ဓာစသော အဖြစ်ကိုသာ ပြီးစေသည်၊ ရှိသည့် အဖြစ်ကိုကား မပြီးစေ၊ သုတ်ကိုဆောင်ပြသော်လည်း မဆောင်သည်နှင့် တူသည်သာတည်း။
၃။ မရင့်ကျက်သေးသည့် အကျိုးရှိသော တရားအချို့ ရှိ၍ ရင့်ကျက်ပြီးသည့် အကျိုးရှိသော တရားအချို့မရှိ ဟု ပရဝါဒီက ဆိုလိုသည်။
၄။ သင်ပရဝါဒီ၏ စကားသည် “အတိတ်တရားအချို့ရှိ၍ အချို့မရှိခဲ့သော် အချို့သော အတိတ်တရားသည် ချုပ်၍ အချို့သောအတိတ်တရားကား မချုပ်၊ ထိုဥပါဒ်တိုင်းသော အခြင်းအရာအားဖြင့် တည်၏”ဟူသော အနက် ရောက်ခဲ့၏ဟု ပြလို၍ သကဝါဒီကမေးသည်။

သကဝါဒီ။ ။မရင့်ကျက်သေးသော အကျိုးရှိကုန်သော အတိတ်တရားအချို့တို့ ရှိကုန်၍ အချို့တို့သည် မရှိကုန်သလော။

ပရဝါဒီ။ ။ဤသို့ကား မဆိုသင့်ပါ။ပ။

သကဝါဒီ။ ။အတိတ်တရား အချို့ရှိ၍ အချို့ မရှိသလော။

ပရဝါဒီ။ ။ဪ ဟုတ်ပါ၏။

သကဝါဒီ။ ။ရင့်ကျက်ပြီးသော အကျိုးရှိကုန်သော အတိတ်တရားအချို့တို့သည် ရှိကုန်၍ အချို့တို့သည် မရှိကုန်သလော။

ပရဝါဒီ။ ။ဤသို့ကား မဆိုသင့်ပါ။ပ။

သကဝါဒီ။ ။အတိတ်တရား အချို့ရှိ၍ အချို့ကား မရှိသလော။

ပရဝါဒီ။ ။ဪ ဟုတ်ပါ၏။

သကဝါဒီ။ ။အကျိုးကို မပေးတတ်သော အတိတ်တရားအချို့တို့သည် ရှိကုန်၍ အချို့တို့ သည် မရှိကုန်သလော။

ပရဝါဒီ။ ။ဤသို့ကား မဆိုသင့်ပါ။ပ။^၁

သကဝါဒီ။ ။အတိတ်တရား အချို့ရှိ၍ အချို့ကား မရှိသလော။

ပရဝါဒီ။ ။ဪ ဟုတ်ပါ၏။

သကဝါဒီ။ ။အဘယ်တရားသည် ရှိ၍ အဘယ်တရားသည် မရှိသနည်း။

ပရဝါဒီ။ ။မရင့်ကျက်သေးသော အကျိုးရှိသော အတိတ်တရားတို့သည် ရှိကုန်၍ ရင့်ကျက် ပြီးသော အကျိုးရှိသော အတိတ်တရားတို့သည် မရှိကုန်။

သကဝါဒီ။ ။မရင့်ကျက်သေးသော အကျိုးရှိသော အတိတ်တရားတို့သည် ရှိကုန်သလော။

ပရဝါဒီ။ ။ဪ ရှိပါကုန်၏။

သကဝါဒီ။ ။ရင့်ကျက်ပြီးသော အကျိုးရှိသော အတိတ်တရားတို့သည် ရှိကုန်သလော။

ပရဝါဒီ။ ။ဤသို့ကား မဆိုသင့်ပါ။ပ။

သကဝါဒီ။ ။မရင့်ကျက်သေးသော အကျိုးရှိသော အတိတ်တရားတို့သည် ရှိကုန်သလော။

ပရဝါဒီ။ ။ဪ ရှိကုန်၏။

သကဝါဒီ။ ။အကျိုးကို မပေးတတ်သော အတိတ်တရားတို့သည် ရှိကုန်သလော။

ပရဝါဒီ။ ။ဤသို့ကား မဆိုသင့်ပါ။ပ။

သကဝါဒီ။ ။ရင့်ကျက်ပြီးသော အကျိုးရှိသော အတိတ်တရားတို့သည် မရှိကုန်သလော။

ပရဝါဒီ။ ။ဪ မရှိပါကုန်။

သကဝါဒီ။ ။မရင့်ကျက်သေးသော အကျိုးရှိသော အတိတ်တရားတို့သည် မရှိကုန်သလော။

ပရဝါဒီ။ ။ဤသို့ကား မဆိုသင့်ပါ။ပ။

၁။ အဗျာကတ(ဝိပါက ကိရိယာ ရုပ် နိဗ္ဗာန်) တရားတို့၏အရင်းအားဖြင့် မေးသည်။

၇-ကေစွံအတ္ထိတိကထာ ၁-အတိတာဒိကေစွကထာ

သကဝါဒီ။ ။အကျိုးမပေးသေးသော အတိတ်တရားတို့သည် မရှိကုန်သလော။
 ပရဝါဒီ။ ။ဪ သြေ မရှိပါကုန်။

သကဝါဒီ။ ။မရင့်ကျက်သေးသော အကျိုးရှိသော အတိတ်တရားတို့သည် မရှိကုန်သလော။
 ပရဝါဒီ။ ။ဤသို့ကား မဆိုသင့်ပါ။ပ။

သကဝါဒီ။ ။မရင့်ကျက်သေးသော အကျိုးရှိသော အတိတ်တရားတို့သည် ရှိကုန်သလော။
 ပရဝါဒီ။ ။ဪ သြေ ရှိကုန်၏။

သကဝါဒီ။ ။မရင့်ကျက်သေးသော အကျိုးရှိသော အတိတ်တရားတို့သည် ချုပ်ပြီးကုန်သည်
 မဟုတ်လော။
 ပရဝါဒီ။ ။ဪ သြေ ချုပ်ပါကုန်၏။

သကဝါဒီ။ ။အရှင်ပရဝါဒီ မရင့်ကျက်သေးသော အတိတ်တရားတို့သည် ချုပ်ပြီးဖြစ်ခဲ့ကုန်မူ
 မရင့်ကျက်သေးသော အကျိုးရှိသော အတိတ်တရားတို့သည် ရှိကုန်၏ဟူ၍ မဆိုသင့်။

သကဝါဒီ။ ။မရင့်ကျက်သေးသော အကျိုးရှိသော အတိတ်တရားတို့သည် ချုပ်ပြီးဖြစ်ကုန်
 လျက် ထိုတရားတို့သည် ရှိကုန်သလော။
 ပရဝါဒီ။ ။ဪ သြေ ရှိပါကုန်၏။

သကဝါဒီ။ ။ရင့်ကျက်ပြီးသော အကျိုးရှိသော အတိတ်တရားတို့သည် ချုပ်ပြီး ဖြစ်ကုန်
 လျက် ထိုတရားတို့သည် ရှိကုန်သလော။
 ပရဝါဒီ။ ။ဤသို့ကား မဆိုသင့်ပါ။ပ။

သကဝါဒီ။ ။မရင့်ကျက်သေးသော အကျိုးရှိသော အတိတ်တရားတို့သည် ချုပ်ပြီး ဖြစ်ကုန်
 လျက် ထိုတရားတို့သည် ရှိကုန်သလော။
 ပရဝါဒီ။ ။ဪ သြေ ရှိပါကုန်၏။

သကဝါဒီ။ ။အကျိုးကို မပေးတတ်သော အတိတ်တရားတို့သည် ချုပ်ပြီးဖြစ်ကုန်လျက်
 ထိုတရားတို့သည် ရှိကုန်သေးသလော။
 ပရဝါဒီ။ ။ဤသို့ကား မဆိုသင့်ပါ။ပ။

သကဝါဒီ။ ။ရင့်ကျက်ပြီးသော အကျိုးရှိသော အတိတ်တရားတို့သည် ချုပ်ပြီးဖြစ်ကုန်
 သည်ဖြစ်၍ ထိုတရားတို့သည် မရှိကုန်သလော။
 ပရဝါဒီ။ ။ဪ သြေ မရှိပါကုန်။

သကဝါဒီ။ ။မရင့်ကျက်သေးသော အကျိုးရှိသော အတိတ်တရားတို့သည် ချုပ်ပြီးဖြစ်
 ကုန်သည်ဖြစ်၍ ထိုတရားတို့သည် မရှိကုန်သလော။
 ပရဝါဒီ။ ။ဤသို့ကား မဆိုသင့်ပါ။ပ။

သကဝါဒီ။ ။အကျိုးကို မပေးသော အတိတ်တရားတို့သည် ချုပ်ပြီးဖြစ်ကုန်သည်ဖြစ်၍
 ထိုတရားတို့သည် မရှိ ကုန်သလော။
 ပရဝါဒီ။ ။ဪ သြေ မရှိပါကုန်။

သကဝါဒီ။ ။မရင့်ကျက်သေးသော အကျိုးရှိသော အတိတ်တရားတို့သည် ချုပ်ပြီးဖြစ်ကုန် သည်ဖြစ်၍ ထိုတရားတို့သည် မရှိကုန်သလော။

ပရဝါဒီ။ ။ဤသို့ကား မဆိုသင့်ပါ။ပ။

သကဝါဒီ။ ။မရင့်ကျက်သေးသော အကျိုးရှိသော အတိတ်တရားတို့သည် ချုပ်ပြီးဖြစ် ကုန်လျက် ထိုတရားတို့သည် ရှိကုန်သေးသလော။

ပရဝါဒီ။ ။ဪ ရှိပါကုန်၏။

သကဝါဒီ။ ။ရင့်ကျက်ပြီးသော အကျိုးရှိသော အတိတ်တရားတို့သည် ချုပ်ပြီးဖြစ်ကုန်၍ ထိုတရားတို့သည် မရှိကုန်သလော။

ပရဝါဒီ။ ။ဪ မရှိပါကုန်။

သကဝါဒီ။ ။တစိတ်တဒေသ ရင့်ကျက်ပြီးသော အကျိုးရှိသော အတိတ်တရားတို့နှင့် တစိတ်တဒေသ မရင့်ကျက်သေးသော အကျိုးရှိသော အတိတ်တရားတို့သည် ချုပ်ပြီးဖြစ်ကုန်၍ ထိုတရားတို့သည် အချို့ရှိကုန်၍ အချို့ မရှိကုန်သလော။

ပရဝါဒီ။ ။ဤသို့ကား မဆိုသင့်ပါ။ပ။

ပရဝါဒီ။ ။မရင့်ကျက်သေးသော အကျိုးရှိသော အတိတ်တရားတို့သည် ရှိကုန်၏ဟူ၍ မဆိုသင့်သလော။

သကဝါဒီ။ ။ဪ မဆိုသင့်ပါ။

ပရဝါဒီ။ ။မရင့်ကျက်သေးသော အကျိုးရှိသော အတိတ်တရားတို့သည် ရင့်ကျက်ကုန် လတ္တံ့ မဟုတ်လော။

သကဝါဒီ။ ။ဪ ဟုတ်ပါ၏။

ပရဝါဒီ။ ။အရင်သကဝါဒီ မရင့်ကျက်သေးသော အကျိုးရှိသော အတိတ်တရားတို့သည် ရင့်ကျက်ကုန်လတ္တံ့ ဖြစ်ကုန်မှ ထိုအကြောင်းကြောင့် မရင့်ကျက်သေးသော အကျိုးရှိသော အတိတ် တရားတို့သည် ရှိကုန်၏ဟူ၍ ဆိုသင့်၏။

သကဝါဒီ။ ။မရင့်ကျက်သေးသော အကျိုးရှိသော အတိတ်တရားတို့သည် ရင့်ကျက်ကုန် လတ္တံ့ ဟု နှလုံးပြု၍ ထိုမရင့်ကျက်သေးသော အကျိုးရှိသော အတိတ်တရားတို့သည် ရှိကုန်သလော။

ပရဝါဒီ။ ။ဪ ရှိပါကုန်၏။

၁။ မပြီးဆုံးသေးသော အကျိုးပေးခြင်းကိစ္စရှိသော တရားတို့ကို “ရင့်ကျက်ပြီးသော အကျိုးရှိသော အတိတ် တရား မရင့်ကျက်သေးသည့် အကျိုးရှိသော အတိတ်တရား တစိတ်တို့”ဟူ၍ ဆိုအပ်ကုန်၏။ ဘဝင်နှင့် စုတိသည် ပဋိသန္ဓေကိုဖြစ်စေသောကံ၏ အကျိုးတရားပင်ဖြစ်၍ ပဋိသန္ဓေမှ စုတိတိုင်အောင် ထိုကံတရားသည် မပြီးဆုံး သေးသောအကျိုးရှိသော ကံပင်မည်၏။ ထိုကံတရားကို ရည်ရွယ်၍ မေးသည်။

၂။ ပရိယတ္တိမေ့ကို ဆောင်သော ပုဂ္ဂိုလ်အား အပ်ပျော်နေစဉ်ပင်လည်း ပရိယတ္တိ မေ့တို့ များစွာ ထင်ရှား ဖြစ်ခြင်းရှိကုန်၏ဟု ဆိုအပ်ကုန်သကဲ့သို့ လောကဝေါဟာရ၏ အစွမ်းအားဖြင့် သာလျှင် ထင်ရှားရှိသည်၏အဖြစ်ကို ရည်ရွယ်၍ ပရဝါဒီက ဝန်ခံသည်။

၇-ကေစွံအတ္ထိတိကထာ ၂-အနာဂတာဒိကေစွကထာ

သကဝါဒီ။ ။ရင့်ကျက်ကုန်လတ္တံ့ဟု နှလုံးပြု၍ (ထိုမရင့်ကျက်သေးသော အကျိုးရှိသော အတိတ်တရားတို့သည်) ပစ္စုပ္ပန်ဖြစ်ကုန်သလော။

ပရဝါဒီ။ ။ဤသို့ကား မဆိုသင့်ပါ။ပ။

သကဝါဒီ။ ။ရင့်ကျက်ကုန်လတ္တံ့ဟု နှလုံးပြု၍ ထိုမရင့်ကျက်သေးသော အကျိုးရှိသော အတိတ်တရားတို့သည် ပစ္စုပ္ပန်ဖြစ်ကုန်သလော။

ပရဝါဒီ။ ။ဪ ဖြစ်ပါကုန်၏။

သကဝါဒီ။ ။ပစ္စုပ္ပန်တရားတို့သည် ချုပ်ကုန်လတ္တံ့ဟု နှလုံးပြု၍ ထိုပစ္စုပ္ပန်တရားတို့သည် မရှိကုန်သလော။

ပရဝါဒီ။ ။ဤသို့ကား မဆိုသင့်ပါ။ပ။

၂-အနာဂတာဒိကေစွကထာ

၃၀၀။ သကဝါဒီ။ ။အနာဂတ်တရားသည် ရှိသလော။

ပရဝါဒီ။ ။အချို့ရှိ၍ အချို့ကား မရှိပါ။

သကဝါဒီ။ ။အချို့သည် ဖြစ်ဆဲလော၊ အချို့ကား မဖြစ်သေးသလော၊ အချို့ ကောင်းစွာ ဖြစ်ဆဲလော၊အချို့ ကောင်းစွာမဖြစ်သေးသလော၊အချို့ဖြစ်ပေါ်သလော၊ အချို့မဖြစ်ပေါ်သလော၊ အချို့သည် ထင်ရှားဖြစ်သလော၊ အချို့ကား ထင်ရှား မဖြစ်သေးသလော။

ပရဝါဒီ။ ။ဤသို့ကား မဆိုသင့်ပါ။ပ။

သကဝါဒီ။ ။အနာဂတ်တရားသည် အချို့ရှိ၍ အချို့ကား မရှိသလော။

ပရဝါဒီ။ ။ဪ ဟုတ်ပါ၏။

သကဝါဒီ။ ။ကေန်ဖြစ်လတ္တံ့ ကုန်သော အနာဂတ်တရားတို့သည် အချို့ရှိကုန်၍ အချို့ကား မရှိကုန်သလော။

ပရဝါဒီ။ ။ဤသို့ကား မဆိုသင့်ပါ။ပ။

သကဝါဒီ။ ။အနာဂတ်တရားသည် အချို့ရှိ၍ အချို့ကား မရှိသလော။

ပရဝါဒီ။ ။ဪ ဟုတ်ပါ၏။

သကဝါဒီ။ ။မဖြစ်လတ္တံ့ ကုန်သော အနာဂတ်တရားတို့ အချို့ရှိကုန်၍ အချို့ကား မရှိကုန် သလော။

ပရဝါဒီ။ ။ဤသို့ကား မဆိုသင့်ပါ။ပ။

သကဝါဒီ။ ။အနာဂတ်တရားသည် အချို့ရှိ၍ အချို့ကား မရှိသလော။

ပရဝါဒီ။ ။ဪ ဟုတ်ပါ၏။

၁။ ထိုကံ၏မပျက်စီးခြင်း ဟုဆိုအပ်သော ကမ္မုပဇယ မည်သော တခုသော သင်္ခါရတရားသည် ထင်ရှားရှိ၏ ဟူသော အဟုဉ်းတည်၍ ပရဝါဒီက-ဝန်ခံသည်။

၂။ မချွတ်ဖြစ်လတ္တံ့ ကုန်သော ဝိပါက်တရားတို့ကို ရည်ရွယ်၍ ပရဝါဒီက ဖြေဆိုသည်။

သကဝါဒီ။ ။အဘယ်တရားသည် ရှိ၍ အဘယ်တရားသည် မရှိသနည်း။

ပရဝါဒီ။ ။ကေန့်ဖြစ်လတ္တံ့ ကုန်သော အနာဂတ်တရားတို့သည် ရှိကုန်၍ ကေန့် မဖြစ်
လတ္တံ့ ကုန်သော အနာဂတ်တရားတို့သည် မရှိပါကုန်။

သကဝါဒီ။ ။ကေန့်ဖြစ်လတ္တံ့ ကုန်သော အနာဂတ်တရားတို့သည် ရှိကုန်သလော။

ပရဝါဒီ။ ။ဪ ရှိပါကုန်၏။

သကဝါဒီ။ ။ကေန့်မဖြစ်လတ္တံ့ ကုန်သော အနာဂတ်တရားတို့သည် ရှိကုန်သလော။

ပရဝါဒီ။ ။ဤသို့ကား မဆိုသင့်ပါ။ပ။

သကဝါဒီ။ ။ကေန့်မဖြစ်လတ္တံ့ ကုန်သော အနာဂတ်တရားတို့သည် မရှိကုန်သလော။

ပရဝါဒီ။ ။ဪ မရှိပါကုန်။

သကဝါဒီ။ ။ကေန့်ဖြစ်လတ္တံ့ ကုန်သော အနာဂတ်တရားတို့သည် မရှိကုန်သလော။

ပရဝါဒီ။ ။ဤသို့ကား မဆိုသင့်ပါ။ပ။

သကဝါဒီ။ ။ကေန့်ဖြစ်လတ္တံ့ ကုန်သော အနာဂတ်တရားတို့သည် ရှိကုန်သလော။

ပရဝါဒီ။ ။ဪ ရှိပါကုန်၏။

သကဝါဒီ။ ။ကေန့်ဖြစ်လတ္တံ့ ကုန်သော အနာဂတ်တရားတို့သည် မဖြစ်ကုန်သေးသည်
မဟုတ်ပါလော။

ပရဝါဒီ။ ။ဪ ဟုတ်ပါ၏။

သကဝါဒီ။ ။အရှင်ပရဝါဒီ ကေန့် ဖြစ်လတ္တံ့ ကုန်သော အနာဂတ်တရားတို့သည် အကယ်၍
မဖြစ်ကုန်သေးမူ ကေန့်ဖြစ်လတ္တံ့ ကုန်သော အနာဂတ်တရားတို့သည် ရှိကုန်၏ ဟူ၍ မဆိုသင့်။

သကဝါဒီ။ ။ကေန့်ဖြစ်လတ္တံ့ ကုန်သော အနာဂတ်တရားတို့သည် မဖြစ်ကုန်သေးပဲလျက်
ထိုအနာဂတ်တရားတို့သည် ရှိကုန်သလော။

ပရဝါဒီ။ ။ဪ ရှိပါကုန်၏။

သကဝါဒီ။ ။ကေန့်မဖြစ်လတ္တံ့ ကုန်သော အနာဂတ်တရားတို့သည် မဖြစ်ကုန်သေးပဲလျက်
ထိုအနာဂတ်တရားတို့သည် ရှိကုန်သလော။

ပရဝါဒီ။ ။ဤသို့ကား မဆိုသင့်ပါ။ပ။

သကဝါဒီ။ ။ကေန့်မဖြစ်လတ္တံ့ ကုန်သော အနာဂတ်တရားတို့သည် မဖြစ်ကုန်သေးသည်ဖြစ်၍
ထိုအနာဂတ်တရားတို့သည် မရှိကုန်သလော။

ပရဝါဒီ။ ။ဪ မရှိပါကုန်။

သကဝါဒီ။ ။ကေန့်ဖြစ်လတ္တံ့ ကုန်သော အနာဂတ်တရားတို့သည် မဖြစ်ကုန်သေးသည်ဖြစ်၍
ထိုအနာဂတ်တရားတို့သည် မရှိကုန်သလော။

ပရဝါဒီ။ ။ဤသို့ကား မဆိုသင့်ပါ။ပ။

ပရဝါဒီ။ ။ကေန့်ဖြစ်လတ္တံ့ ကုန်သော အနာဂတ်တရားတို့သည် ရှိကုန်၏ဟူ၍ မဆိုသင့်ပါ
သလော။

ဂ-သတိပဋ္ဌာနကထာ

သကဝါဒီ။ ။ဪ မဆိုသင့်ပါ။

ပရဝါဒီ။ ။ကေန့်ဖြစ်လတ္တံ့ ကုန်သော အနာဂတ်တရားတို့သည် ဖြစ်ကုန်လတ္တံ့ မဟုတ်ပါလော။

သကဝါဒီ။ ။ဪ ဟုတ်ပါ၏။

ပရဝါဒီ။ ။အရှင်သကဝါဒီ ကေန့်ဖြစ်လတ္တံ့ ကုန်သော အနာဂတ်တရားတို့သည် အကယ်၍ ဖြစ်ကုန်လတ္တံ့ ဖြစ်ခဲ့မူ ထိုအကြောင်းကြောင့် ကေန့်ဖြစ်လတ္တံ့ ကုန်သော အနာဂတ်တရားတို့သည် ရှိကုန်၏ဟူ၍ ဆိုသင့်၏။

သကဝါဒီ။ ။ကေန့်ဖြစ်လတ္တံ့ ကုန်သော အနာဂတ်တရားတို့သည် ဖြစ်ကုန်လတ္တံ့ ဟု နှလုံးပြု၍ ထိုအနာဂတ်တရားတို့သည် ရှိကုန်သလော။

ပရဝါဒီ။ ။ဪ ရှိပါကုန်၏။

သကဝါဒီ။ ။ဖြစ်ကုန်လတ္တံ့ ဟု နှလုံးပြု၍ (ထိုအနာဂတ်တရားတို့သည်) ပစ္စုပ္ပန်ဖြစ်ကုန်သလော။

ပရဝါဒီ။ ။ဤသို့ကား မဆိုသင့်ပါ။ပ။

သကဝါဒီ။ ။ဖြစ်ကုန်လတ္တံ့ ဟု နှလုံးပြု၍ ထိုအနာဂတ်တရားတို့သည် ပစ္စုပ္ပန်ဖြစ်ကုန်သလော။

ပရဝါဒီ။ ။ဪ ဖြစ်ပါကုန်၏။

သကဝါဒီ။ ။ပစ္စုပ္ပန်တရားတို့သည် ချုပ်ကုန်လတ္တံ့ ဟု နှလုံးပြု၍ ထိုပစ္စုပ္ပန်တရားတို့သည် မရှိကုန်သလော။

ပရဝါဒီ။ ။ဤသို့ကား မဆိုသင့်ပါ။ပ။

ကေစွဲ အတ္တိတိကထာ ပြီး၏။

ဂ-သတိပဋ္ဌာနကထာ

၃၀၁။ သကဝါဒီ။ ။ဘုရားအားလုံးဘို့သည် သတိပဋ္ဌာန်တို့ မည်ကုန်သလော^၁။

ပရဝါဒီ။ ။ဪ မည်ကုန်၏^၂။

၁။ စတုန့် သိက္ခဝေ သတိပဋ္ဌာနာနံ သမုဒယဉ္စ အတ္တကမဉ္စ ဒေသေဿာမိ ဟု သတိပဋ္ဌာနသံယုတ်၍ ဟောတော်မူသောနည်းဖြင့်သာလျှင် ကာယ အစရှိသော သတိ၏အာရုံ ဖြစ်ကုန်သော တရားတို့ကိုယူ၍ တရားအားလုံးတို့သည် သတိပဋ္ဌာန်မည်ကုန်၏ ဟု အယူရှိကုန်သော ပုဗ္ဗသေလိယ အပဒသေလိယ ရာဇဂိရိယ သိဒ္ဓတ္တိက ဟုကုန်သော အန္တကရိတ်သား ပရဝါဒီတို့၏အယူကို စိစစ်ခြင်းငှါ မေးသည်။ (ဤ၌ ပဋ္ဌာနသဒ္ဓါကို အဓိကမုကသာဓဝိပြုဟ်ပြု၍ ဆန္ဒတပျူရိသ်တို့လျှင် သတိ၏တည်ရာ အာရုံဖြစ်ကောင်းသော တရားတို့သည် သတိပဋ္ဌာနမည်ကုန်၏၊ ပဋ္ဌာနသဒ္ဓါကို ကတ္တုသုခဝိပြုဟ်ပြု၍ သတိနှင့် ကမ္မဓရည်းသမာသ်တို့လျှင် ငတ်သည်ပင်လျှင် ပဋ္ဌာနမည်၏၊ ထို့ကြောင့် ဝါဒနစပါးလုံးပင် ပရိယာယ်အားဖြင့် သင့်ကြပါကုန်၏၊ ပရဝါဒီတို့ကား ထိုပရိယာယ်ကို စွန့်ပယ်၍ မုချအားဖြင့် တရားအားလုံးပင် သတိပဋ္ဌာန်မည်၏ ဟု အယူရှိကုန်၏၊ ထိုပရဝါဒီတို့ကိုရည်၍ သကဝါဒီက မေးသည်။

၂။ အာရုံ၏အခွမ်းဖြင့် သတိပဋ္ဌာန်မည်သည်ကို ရည်ရွယ်၍ ဝန်ခံသည်။

ကသာဝတ္ထုပါဠိတော် မြန်မာပြန်

သကဝါဒီ။ ။တရားအားလုံးတို့သည် သတိ၊ သတိမြေ့၊ သတိဗိုလ်၊ သမ္မာသတိ၊ သတိသမ္မောဇ္ဈင် မည်သလော၊ တကြောင်းတည်းသောလမ်း၊ အာသဝကုန်ရာ နိဗ္ဗာန်သို့ ရောက်ကြောင်းလမ်း၊ သစ္စာလေးပါးကို သိကြောင်းလမ်း၊ စုတိပဋိသန္ဓေကို ဖျက်ဆီးတတ်သော နိဗ္ဗာန်သို့ရောက်ကြောင်း လမ်း မည်သလော၊ အာသဝတို့၏ အာရုံမဟုတ်ကုန်သလော၊ သံယောဇဉ်တို့၏ အာရုံမဟုတ် ကုန်သလော၊ ဂန္ထတရားတို့၏ အာရုံမဟုတ်ကုန်သလော၊ ဩစတရား၊ ယောဂတရား၊ နိဝရဏ တရားတို့၏ အာရုံမဟုတ်ကုန်သလော၊ တဏှာဒိဋ္ဌိတို့သည် မသုံးသပ်အပ်ကုန်သလော၊ ဥပါဒါန်တို့၏ အာရုံမဟုတ်ကုန်သလော၊ ကိလေသာတရားတို့ကို ရခြင်းငှါ မထိုက်ကုန်သလော၊ တရားအားလုံးတို့ သည် ဗုဒ္ဓါနုဿတိ မည်သလော၊ ဓမ္မာနုဿတိ၊ သံဃာနုဿတိ၊ သီလာနုဿတိ၊ စာဂါနုဿတိ၊ ဒေဝတာနုဿတိ အာနာပါနုဿတိ၊ မရဏာနုဿတိ၊ ကာယဂတာသတိ၊ ဥပသမာနုဿတိ မည်သလော။

ပရဝါဒီ။ ။ဤသို့ကား မဆိုသင့်ပါ။ပ။

သကဝါဒီ။ ။တရားအားလုံးတို့သည် သတိပဋ္ဌာန်တို့ မည်ကုန်သလော။

ပရဝါဒီ။ ။ဪ မည်ပါ၏။

သကဝါဒီ။ ။စက္ခာယတနသည် သတိပဋ္ဌာန်မည်သလော။

ပရဝါဒီ။ ။ဤသို့ကား မဆိုသင့်ပါ။ပ။

သကဝါဒီ။ ။စက္ခာယတနသည် သတိပဋ္ဌာန်မည်သလော။

ပရဝါဒီ။ ။ဪ မည်ပါ၏။

သကဝါဒီ။ ။စက္ခာယတနသည် သတိမည်သလော၊ သတိမြေ့၊ သတိဗိုလ်၊ သမ္မာသတိ၊ သတိသမ္မောဇ္ဈင်၊ တကြောင်းတည်းသောလမ်း၊ အာသဝတို့ကုန်ရာ နိဗ္ဗာန်သို့ ရောက်ကြောင်းလမ်း၊ သစ္စာလေးပါးကို သိကြောင်းလမ်း၊ ကိလေသာကို ဖျက်ဆီးတတ်သော နိဗ္ဗာန်သို့ရောက်ကြောင်း လမ်းမည်သလော၊ အာသဝတို့၏ အာရုံမဟုတ်သလော၊ သံယောဇဉ်တို့၏ အာရုံမဟုတ်သလော။ပ။ ကိလေသာတို့ကို ရခြင်းငှါ မထိုက်သလော၊ စက္ခာယတနသည် ဗုဒ္ဓါနုဿတိ၊ ဓမ္မာနုဿတိ၊ သံဃာ နုဿတိ၊ လီလာနုဿတိ၊ စာဂါနုဿတိ၊ ဒေဝတာနုဿတိ အာနာပါနုဿတိ၊ မရဏာနုဿတိ၊ ကာယ ဂတာသတိ ဥပသမာနုဿတိ မည်သလော။

ပရဝါဒီ။ ။ဤသို့ကား မဆိုသင့်ပါ။ပ။

သကဝါဒီ။ ။သောတာယတနသည်။ သာနာယတနသည်။ ဇိဝှိယတနသည်။ ကာယာ ယတနသည်။ ရူပါယတန။ သဒ္ဓါယတန။ ဂန္ဓာယတန။ ရသာယတန။ ဖောဋ္ဌဗ္ဗာယတနသည်။ ဣဂသည်။ ဒေါသသည်။ မောဟသည်။ မာနသည်။ ဒိဋ္ဌိသည်။ ဝိစိကိစ္ဆာသည်။ ထိနသည်။ ဥဒ္ဓစ္စ သည်။ အဟိရိကသည်။ အနောတ္တပ္ပသည် သတိပဋ္ဌာန် မည်သလော။

ပရဝါဒီ။ ။ဤသို့ကား မဆိုသင့်ပါ။ပ။

သကဝါဒီ။ ။အနောတ္တပ္ပသည် သတိပဋ္ဌာန်မည်သလော။

ပရဝါဒီ။ ။ဪ မည်ပါ၏။

သကဝါဒီ။ ။အနောတ္တပ္ပသည် သတိ၊ သတိမြေ့၊ သတိဗိုလ်၊ သမ္မာသတိ မည်သလော။ပ။ ကာယဂတာသတိ မည်သလော။ ဥပသမာနုဿတိ မည်သလော။

ပရဝါဒီ။ ။ဤသို့ကား မဆိုသင့်ပါ။ပ။

သကဝါဒီ။ ။သတိသည် သတိပဋ္ဌာန်မည်၍ ထိုသတိပဋ္ဌာန်မည်သောစက္ခာယတနသည်လည်း သတိလည်း မည်သလော။

ပရဝါဒီ။ ။ဪ မည်ပါ၏။

သကဝါဒီ။ ။စက္ခာယတနသည် သတိပဋ္ဌာန်မည်၍ ထိုသတိပဋ္ဌာန်မည်သောစက္ခာယတန သည်လည်း သတိလည်းမည်သလော။

ပရဝါဒီ။ ။ဤသို့ကား မဆိုသင့်ပါ။ပ။

သကဝါဒီ။ ။သတိသည် သတိပဋ္ဌာန်မည်၍ ထိုသတိပဋ္ဌာန်မည်သောသတိသည်လည်း သတိ မည်သလော။

ပရဝါဒီ။ ။ဪ မည်ပါ၏။

သကဝါဒီ။ ။သောတာယတနသည်။ပ။ကာယာယတနသည်။ရူပါယတနသည်။ ဖောဋ္ဌဗ္ဗာ ယတနသည်။ဇရာသည်။ ဒေါသသည်။မောဟသည်။ အနောတ္တပ္ပသည် သတိပဋ္ဌာန်မည်၍ ထိုသတိ ပဋ္ဌာန်မည်သောအနောတ္တပ္ပသည်လည်း သတိမည်သလော။

ပရဝါဒီ။ ။ဤသို့ကား မဆိုသင့်ပါ။ပ။

သကဝါဒီ။ ။စက္ခာယဘနသည် သတိပဋ္ဌာန်မည်၍ ထိုသတိပဋ္ဌာန်မည်သော စက္ခာယတန သည်ကား သတိမည်သလော။

ပရဝါဒီ။ ။ဪ မမည်ပါ။

သကဝါဒီ။ ။သတိသည် သတိပဋ္ဌာန်မည်၍ ထိုသတိပဋ္ဌာန်မည်သော သတိသည်ကား သတိ မမည်သလော။

ပရဝါဒီ။ ။ဤသို့ကား မဆိုသင့်ပါ။ပ။

သကဝါဒီ။ ။သောတာယဘနသည်။ပ။ ကာယာ(တနသည်။ရူပါယတနသည်။ ဖောဋ္ဌဗ္ဗာ ယဘနသည်။ဇရာ။ ဒေါသ။ မောဟသည်။ အနောတ္တပ္ပသည် သတိပဋ္ဌာန်မည်၍ ထိုသတိပဋ္ဌာန် မည်သောအနောတ္တပ္ပသည်ကား သတိမမည်သလော။

ပရဝါဒီ။ ။ဪ မမည်ပါ။

သကဝါဒီ။ ။သတိသည် သတိပဋ္ဌာန်မည်၍ ထိုသတိပဋ္ဌာန်မည်သောသတိသည်ကား သတိ မမည်သလော။

ပရဝါဒီ။ ။ဤသို့ကား မဆိုသင့်ပါ။ပ။

၃၀၂။ ပရဝါဒီ။ ။တရားအားလုံးတို့သည် သတိပဋ္ဌာန်မည်ကုန်၏ဟူ၍ မဆိုသင့်ပါသလော။

သကဝါဒီ။ ။ဪ မဆိုသင့်ပါ။ပ။

ပရဝါဒီ။ ။တရားအားလုံးတို့ကို အာရုံပြု၍ သတိသည် ကောင်းစွာ တည်သည် မဟုတ် ပါလော။

သကဝါဒီ။ ။ဪ ဟုတ်ပါ၏။

ကထာဝတ္ထုပါဠိတော် မြန်မာပြန်

သကဝါဒီ။ ။အရှင်ပရဝါဒီ တရားအားလုံးတို့ကို အာရုံပြု၍ သတိသည် ကောင်းစွာတည် ခဲ့ပါမူ ထိုအကြောင်းကြောင့် တရားအားလုံးတို့သည် သတိပဋ္ဌာန်မည်ကုန်၏ဟူ၍ ဆိုသင့်ပါ၏။

သကဝါဒီ။ ။တရားအားလုံးကို အာရုံပြု၍ သတိသည် ကောင်းစွာ တည်၏ဟု နှလုံးပြု၍ တရားအားလုံးတို့သည် သတိပဋ္ဌာန်တို့ မည်သလော။

ပရဝါဒီ။ ။ဪ မည်ပါ၏။

သကဝါဒီ။ ။တရားအားလုံးကို အာရုံပြု၍ ဖဿသည် ကောင်းစွာ တည်၏ဟု နှလုံးပြု ၍ တရားအားလုံးတို့သည် ဖဿပဋ္ဌာန် မည်ကုန်သလော။

ပရဝါဒီ။ ။ဤသို့ကား မဆိုသင့်ပါ။ပ။

သကဝါဒီ။ ။တရားအားလုံးကို အာရုံပြု၍ သတိသည် ကောင်းစွာ တည်၏ဟု နှလုံးပြု၍ တရားအားလုံးတို့သည် သတိပဋ္ဌာန်တို့ မည်သလော။

ပရဝါဒီ။ ။ဪ မည်ပါ၏။

သကဝါဒီ။ ။တရားအားလုံးကို အာရုံပြု၍ ဝေဒနာသည် ကောင်းစွာ တည်၏။ သညာ သည် ကောင်းစွာ တည်၏။ စေတနာသည် ကောင်းစွာ တည်၏။ စိတ်သည် ကောင်းစွာ တည်၏ဟု နှလုံးပြု၍ ထိုတရားအားလုံးတို့သည် စိတ္တပဋ္ဌာန် မည်ကုန်သလော။

ပရဝါဒီ။ ။ဤသို့ကား မဆိုသင့်ပါ။ပ။

သကဝါဒီ။ ။တရားအားလုံးတို့သည် သတိပဋ္ဌာန်တို့ မည်သလော။

ပရဝါဒီ။ ။ဪ မည်ပါ၏။

သကဝါဒီ။ ။သတ္တဝါအားလုံးတို့သည် ရှေးရှုထင်သော သတိဋ္ဌိကုန်သလော၊ သတိနှင့် ပြည့်စုံကုန်သလော၊ သတိနှင့်ဆက်စပ်ကုန်သလော၊ သတ္တဝါအားလုံးတို့အား သတိသည် ရှေးရှုထင် ပါသလော။

ပရဝါဒီ။ ။ဤသို့ကား မဆိုသင့်ပါ။ပ။

၃၀၃။ သကဝါဒီ။ ။တရားအားလုံးတို့သည် သတိပဋ္ဌာန်တို့ မည်သလော။

ပရဝါဒီ။ ။ဪ မည်ပါ၏။

သကဝါဒီ။ ။ရဟန်းတို့ အကြင်ပုဂ္ဂိုလ်တို့သည် ကာယဂတာသတိကို မသုံးဆောင်ရကုန်၊ ထို ပုဂ္ဂိုလ်တို့သည် အမြိုက်နိဗ္ဗာန်ကို မသုံးဆောင်ရကုန်၊ အကြင်ပုဂ္ဂိုလ်တို့သည် ကာယဂတာသတိကို သုံးဆောင်ရကုန်၏။ ထိုပုဂ္ဂိုလ်တို့သည် အမြိုက်နိဗ္ဗာန်ကို သုံးဆောင်ရကုန်၏ဟူ၍ မြတ်စွာဘုရားဟော အပ်သော သုတ္တန် (ပါဠိ)ရှိသည်သာ မဟုတ်ပါလော။

ပရဝါဒီ။ ။ဪ ရှိပါ၏။

သကဝါဒီ။ ။သတ္တဝါအားလုံးတို့သည် ကာယဂတာသတိကို သုံးဆောင်ကြပါသလော၊ ရကြ ပါသလော၊ မှီဝဲကြပါသလော၊ ပွားစေကြပါသလော၊ အကြိမ်များစွာ ပြုကြပါသလော။

ပရဝါဒီ။ ။ဤသို့ကား မဆိုသင့်ပါ။ပ။

သကဝါဒီ။ ။တရားအားလုံးတို့သည် သတိပဋ္ဌာန်တို့ မည်ပါသလော။

ပရဝါဒီ။ ။ဪ မည်ပါကုန်၏။

သကဝါဒီ။ ။ရဟန်းတို့ အကြင်လေးပါးသော သတိပဋ္ဌာန်တို့သည် ရှိကုန်၏။ ဤသတိပဋ္ဌာန်လမ်းစဉ်သည် သတ္တဝါတို့၏ စင်ကြယ်ရန် စိုးရိမ်ပူဆွေး ငိုကြွေးမှုတို့ကို လွန်မြောက်ရန် ကိုယ်ဆင်းရဲနှင့် စိတ်ဆင်းရဲမှုတို့ ချုပ်ငြိမ်းရန် မဂ်ဉာဏ်ကို ရရှိရန် နိဗ္ဗာန်ကို မျက်မှောက်ပြုရန် တကြောင်းတည်းသော လမ်းခရီးပေတည်း ဟူ၍ မြတ်စွာဘုရား ဟောအပ်သော သုတ္တန် (ပါဠိ) ရှိသည်သာ မဟုတ်ပါလော။

ပရဝါဒီ။ ။ဪ ခြင်္ချာ ရှိပါ၏။

သကဝါဒီ။ ။တရားအားလုံးတို့သည် တကြောင်းတည်းသော လမ်းခရီး မည်ပါသလော။

ပရဝါဒီ။ ။ဤသို့ကား မဆိုသင့်ပါ။ပ။

သကဝါဒီ။ ။တရားအားလုံးတို့သည် သတိပဋ္ဌာန် မည်ကုန်သလော။

ပရဝါဒီ။ ။ဪ မည်ကုန်၏။

သကဝါဒီ။ ။ရဟန်းတို့ စကြဝတေးမင်း၏ ဖြစ်ပေါ်ခြင်းကြောင့် ရတနာခုနစ်ပါးတို့ ဖြစ်ပေါ်လှ၏။ အဘယ် ရတနာခုနစ်ပါးတို့ ဖြစ်ပေါ်သနည်း။ စကြာရတနာ ဖြစ်ပေါ်လှ၏။ ဆင်ရတနာ ဖြစ်ပေါ်လှ၏။ မြင်းရတနာ၊ ပတ္တမြားရတနာ၊ မိန်းမရတနာ၊ သူဌေးရတနာ၊ သားကြီးရတနာဖြစ်ပေါ်လှ၏။ ရဟန်းတို့ စကြဝတေးမင်း၏ ဖြစ်ပေါ်ခြင်းကြောင့် ဤရတနာခုနစ်ပါးတို့ ဖြစ်ပေါ်လှ၏။

ရဟန်းတို့ လူနတ်တို့၏ ပူဇော်အထူးကို ခံတော်မူထိုက်သော တရားအားလုံးကို မှန်ကန်စွာ ကိုယ်တိုင်သိမြင်သော မြတ်စွာဘုရား၏ ပွင့်တော်မူခြင်းကြောင့် ဗောဇ္ဈင်ရတနာ ခုနစ်ပါးတို့ ဖြစ်ပေါ်လှ၏။ အဘယ် ဗောဇ္ဈင်ရတနာ ခုနစ်ပါးတို့ ဖြစ်ပေါ်လှသနည်း။

သတိသမ္မောဇ္ဈင်ရတနာ ဖြစ်ပေါ်လှ၏။ ဓမ္မဝိစယသမ္မောဇ္ဈင်ရတနာ ဖြစ်ပေါ်လှ၏။ ဝီရိယသမ္မောဇ္ဈင်ရတနာ ဖြစ်ပေါ်လှ၏။ ပီတိသမ္မောဇ္ဈင်ရတနာဖြစ်ပေါ်လှ၏။ ပဿဒ္ဓိသမ္မောဇ္ဈင်ရတနာ ဖြစ်ပေါ်လှ၏။ သမာဓိသမ္မောဇ္ဈင်ရတနာ ဖြစ်ပေါ်လှ၏။ ဥပေက္ခာသမ္မောဇ္ဈင်ရတနာ ဖြစ်ပေါ်လှ၏။

ရဟန်းတို့ လူနတ်တို့၏ ပူဇော်အထူးကို ခံတော်မူထိုက်သော တရားအားလုံးကို မှန်ကန်စွာ ကိုယ်တော်တိုင် သိမြင်သော မြတ်စွာဘုရား၏ ပွင့်တော်မူခြင်းကြောင့် ဤဗောဇ္ဈင်ရတနာ ခုနစ်ပါးတို့ ထင်ရှား ဖြစ်ပေါ်လှ၏ဟူ၍ မြတ်စွာဘုရား ဟောအပ်သော သုတ္တန်(ပါဠိ) ရှိသည်သာ မဟုတ်ပါလော။

ပရဝါဒီ။ ။ဪ ခြင်္ချာ ရှိပါ၏။

သကဝါဒီ။ ။လူနတ်တို့၏ ပူဇော်အထူးကို ခံတော်မူထိုက်သော တရားအားလုံးကို မှန်ကန်စွာ ကိုယ်တော်တိုင် သိမြင်တော်မူသော မြတ်စွာဘုရား ပွင့်တော်မူခြင်းကြောင့် တရားအားလုံးတို့သည် သတိသမ္မောဇ္ဈင်ရတနာတို့သာ မည်ပါကုန်သလော။

ပရဝါဒီ။ ။ဤသို့ကား မဆိုသင့်ပါ။ပ။

သကဝါဒီ။ ။တရားအားလုံးတို့သည် သတိပဋ္ဌာန်တို့ မည်ပါသလော။

ပရဝါဒီ။ ။ဪ မည်ပါ၏။

ကထာဝတ္ထုပါဠိတော် မြန်မာပြန်

သကဝါဒီ။ ။တရားအားလုံးတို့သည် သမ္ပပ္ပဓာန်။ ဣဒ္ဓိပါဒ်။ ဣန္ဒြေ။ ဗိုလ်။ ဗောဇ္ဈင်တို့ မည်ကုန်သလော။

ပရဝါဒီ။ ။ဤသို့ကား မဆိုသင့်ပါ။ပ။

သတိပဋ္ဌာနကထာ ပြီး၏။

၉-ဟေဝတ္ထိကထာ

၃၀၄။ သကဝါဒီ။ ။အတိတ်တရားသည် ရှိသလော။

ပရဝါဒီ။ ။ဤသို့ရှိ၍ ဤသို့ကား မရှိ။

သကဝါဒီ။ ။ထိုအတိတ်တရားသည်ပင် ရှိ၍ ထိုအတိတ်တရားသည်ပင် မရှိသလော။

ပရဝါဒီ။ ။ဤသို့ကား မဆိုသင့်ပါ။ပ။

သကဝါဒီ။ ။ထိုအတိတ်တရားသည်ပင် ရှိ၍ ထိုအတိတ်တရားသည်ပင် မရှိသလော။

ပရဝါဒီ။ ။ဪ ဟုတ်ပါ၏။

သကဝါဒီ။ ။ရှိသောသဘောသည် မရှိသောသဘောမည်သလော၊ မရှိသောသဘောသည် ရှိသောသဘော မည်သလော၊ ရှိသည်၏အဖြစ်သည် မရှိသည်၏အဖြစ်မည်သလော၊ မရှိသည်၏ အဖြစ်သည် ရှိသည်၏ အဖြစ်မည်သလော၊ ရှိ၏ဟူ၍၎င်း မရှိဟူ၍၎င်း မရှိဟူ၍၎င်း ရှိ၏ဟူ၍၎င်း ဤရှိမှုနှင့် မရှိရှိသည် တူသောအနက်ရှိသလော၊ တူသလော၊ တူသောအဘို့ရှိသလော၊ ထိုရှိ မရှိကြောင့် မရှိရှိ မရှိရှိကြောင့် ရှိမရှိဖြစ်ပါသလော။

ပရဝါဒီ။ ။ဤသို့ကား မဆိုသင့်ပါ။ပ။

သကဝါဒီ။ ။အနာဂတ်ဘုရားသည် ရှိသလော။

ပရဝါဒီ။ ။ဤသို့ရှိ၍ ဤသို့ကား မရှိပါ။

၁။ အတိတ်စသည် အပြားရှိကုန်သော တရားအားလုံးတို့သည် ရုပ်စသည်တို့၏ အစွမ်းအားဖြင့် ထင်ရှား ရှိကုန်၏။ အတိတ်တရားသည် အနာဂတ်ပစ္စုပ္ပန်တို့၏ အစွမ်းအားဖြင့် ထင်ရှားရှိသည် မဟုတ်ကုန်၊ အနာဂတ် ပစ္စုပ္ပန်တို့သည်လည်း အတိတ်စသည်တို့၏ အစွမ်းအားဖြင့် ထင်ရှားရှိသည်မဟုတ်ကုန်၊ ထို့ကြောင့် ဤတရားအားလုံး သည်ပင် ရုပ်စသည်တို့၏အစွမ်းအားဖြင့် ထင်ရှားရှိကုန်၏။ အနာဂတ်စသည်တို့၏ အစွမ်းအားဖြင့် ထင်ရှားရှိသည် မဟုတ်ကုန်ဟု အယူရှိကုန်သော အနာဂတ်ကို ခရစ်နှစ်တော်မူ၍ ဤဟေဝတ္ထိကထာကို ဟော တော်မူသည်။

၂။ ရုပ်စသည်၏ အစွမ်းအားဖြင့် ထင်ရှားရှိ၍ အနာဂတ်ပစ္စုပ္ပန်၏ အစွမ်းအားဖြင့် ထင်ရှားရှိသည် မဟုတ်ဟု ဆိုလိုသည်။

၃။ အတိတ်တရားသည်ပင် ရုပ်စသည်တို့၏ အစွမ်းအားဖြင့် ထင်ရှားရှိ၏။ အနာဂတ် ပစ္စုပ္ပန်တို့၏ အစွမ်း အားဖြင့် ထင်ရှားရှိသည်မဟုတ်ဟု အယူရှိခဲ့ပါမူ ထိုအတိတ်တရားသည် ပင် ထင်ရှားရှိသည်မည်၍ ထိုအတိတ်တရား သည်ပင် ထင်ရှားရှိသည် မမည်ပါသလောဟု မေးလိုရင်းဖြစ်သည်။

၄။ ထိုအတိတ်တရားဖြင့်သာလျှင် သဘောအားဖြင့် ထင်ရှားရှိသည်၏ အဖြစ်ကို၎င်း ထင်ရှားမရှိသည်၏ အဖြစ်ကို၎င်း ရည်ရွယ်၍ ပရဝါဒီက ပဋိက္ခေပပြု၍ ဖြေသည်။

၅။ တဖန်မေးလတ်သော် မိမိသဘောဖြင့်သာလျှင် ထင်ရှားရှိသည်၏အဖြစ်ကို၎င်း တပါးသောတရား၏ သဘောဖြင့်သာလျှင် ထင်ရှားမရှိသည် ၏အဖြစ်ကို၎င်း ရည်ရွယ်၍ ပရဝါဒီက ဝန်ခံပြန်သည်။

၉-ဟောစက္ကိကထာ

သကဝါဒီ။ ။ထိုအနာဂတ်တရားသည်ပင် ရှိ၍ ထိုအနာဂတ်တရားသည်ပင် မရှိသလော။

ပရဝါဒီ။ ။ဤသို့ကား မဆိုသင့်ပါ။ပ။

သကဝါဒီ။ ။ထိုအနာဂတ်တရားသည်ပင် ရှိ၍ ထိုအနာဂတ်တရားသည်ပင် မရှိသလော။

ပရဝါဒီ။ ။ဪ ဟုတ်ပါ၏။

သကဝါဒီ။ ။ရှိသောသဘောသည် မရှိသောသဘော မည်သလော၊ မရှိသောသဘော သည် ရှိသောသဘောမည်သလော၊ ရှိသည်၏ အဖြစ်သည် မရှိသည်၏ အဖြစ်မည်သလော၊ မရှိသည်၏ အဖြစ်သည် ရှိသည်၏ အဖြစ်မည်သလော၊ ရှိ၏ဟူ၍၎င်း မရှိဟူ၍၎င်း မရှိဟူ၍၎င်း ရှိ၏ဟူ၍၎င်း ဤရှိမရှိနှင့် မရှိရှိသည် တူသောအနက်ရှိသလော၊ တူသလော၊ တူသောအဘို့ရှိသလော၊ ထိုရှိ မရှိကြောင့် မရှိရှိ မရှိရှိကြောင့် ရှိမရှိဖြစ်ပါသလော။

ပရဝါဒီ။ ။ဤသို့ကား မဆိုသင့်ပါ။ပ။

သကဝါဒီ။ ။ပစ္စုပ္ပန်တရားသည် ရှိသလော။

ပရဝါဒီ။ ။ဤသို့ ရှိ၍ ဤသို့ကား မရှိပါ။

သကဝါဒီ။ ။ထိုပစ္စုပ္ပန်တရားသည်ပင် ရှိ၍ ထိုပစ္စုပ္ပန်တရားသည်ပင် မရှိသလော။

ပရဝါဒီ။ ။ဤသို့ကား မဆိုသင့်ပါ။ပ။

သကဝါဒီ။ ။ထိုပစ္စုပ္ပန်တရားသည်ပင် ရှိ၍ ထိုပစ္စုပ္ပန်တရားသည်ပင် မရှိသလော။

ပရဝါဒီ။ ။ဪ ဟုတ်ပါ၏။

သကဝါဒီ။ ။ရှိသောသဘောသည် မရှိသောသဘော မည်သလော။ပ။ တူသလော၊ တူသောအဘို့ရှိသလော၊ ထိုရှိမရှိကြောင့် မရှိရှိ မရှိ ရှိကြောင့် ရှိမရှိ ဖြစ်ပါသလော။

ပရဝါဒီ။ ။ဤသို့ကား မဆိုသင့်ပါ။ပ။

၃၀၅။ သကဝါဒီ။ ။အတိတ်တရားသည် ဤသို့ရှိ၍ ဤသို့ကား မရှိသလော။

ပရဝါဒီ။ ။ဪ ဟုတ်ပါ၏။

သကဝါဒီ။ ။အဘယ်သို့ ရှိ၍ အဘယ်သို့ကား မရှိသနည်း။

ပရဝါဒီ။ ။အတိတ်တရားသည် အတိတ်တရားဟူ၍ ဤသို့ရှိ၏၊ အတိတ်တရားသည် အနာဂတ်တရားဟူ၍ ဤသို့ကား မရှိ၊ အတိတ်တရားသည် ပစ္စုပ္ပန်တရားဟူ၍ ဤသို့ကား မရှိပါ။

သကဝါဒီ။ ။ထိုအတိတ်တရားသည်ပင် ရှိ၍ ထိုအတိတ်တရားသည်ပင် မရှိသလော။

ပရဝါဒီ။ ။ဤသို့ကား မဆိုသင့်ပါ။ပ။

သကဝါဒီ။ ။ထိုအတိတ်တရားသည်ပင် ရှိ၍ ထိုအတိတ်တရားသည်ပင် မရှိသလော။

ပရဝါဒီ။ ။ဪ ဟုတ်ပါ၏။

သကဝါဒီ။ ။ရှိသောသဘောသည် မရှိသောသဘော မည်သလော၊ မရှိသောသဘောသည် ရှိသောသဘောမည်သလော၊ ရှိသည်၏အဖြစ်သည် မရှိသည်၏အဖြစ်မည်သလော၊ မရှိသည်၏ အဖြစ်သည် ရှိသည်၏အဖြစ် မည်သလော၊ ရှိ၏ဟူ၍၎င်း မရှိဟူ၍၎င်း မရှိဟူ၍၎င်း ရှိ၏ဟူ၍၎င်း ဤရှိမရှိနှင့် မရှိရှိသည် တူသော အနက်ရှိသလော၊ တူသလော၊ တူသောအဘို့ရှိသလော၊ ထိုရှိ မရှိ ကြောင့် မရှိရှိ မရှိ ရှိကြောင့် ရှိမရှိ ဖြစ်ပါသလော။

ကထာဝတ္ထုပါဠိတော် မြန်မာပြန်

ပရဝါဒီ။ ။ဤသို့ကား မဆိုသင့်ပါ။ပ။
သကဝါဒီ။ ။အနာဂတ်တရားသည် ဤသို့ရှိ၍ ဤသို့ကား မရှိသလော။
ပရဝါဒီ။ ။ဪ ဟုတ်ပါ၏။
သကဝါဒီ။ ။အဘယ်သို့ရှိ၍ အဘယ်သို့ကား မရှိသနည်း။
ပရဝါဒီ။ ။အနာဂတ်တရားသည် အနာဂတ်တရားဟူ၍ ဤသို့ရှိ၏။ အနာဂတ်တရားသည် အတိတ်တရားဟူ၍ ဤသို့ကား မရှိ၊ အနာဂတ်တရားသည် ပစ္စုပ္ပန်တရားဟူ၍ ဤသို့ကား မရှိပါ။
သကဝါဒီ။ ။ထိုအနာဂတ်တရားသည်ပင် ရှိ၍ ထိုအနာဂတ်တရားသည်ပင် မရှိသလော။
ပရဝါဒီ။ ။ဤသို့ကား မဆိုသင့်ပါ။ပ။
သကဝါဒီ။ ။ထိုတရားသည် ရှိ၍ ထိုတရားသည် မရှိသလော။
ပရဝါဒီ။ ။ဪ ဟုတ်ပါ၏။
သကဝါဒီ။ ။ရှိသောသဘောသည် မရှိသောသဘောမည်သလော၊ မရှိသောသဘောသည် ရှိသောသဘောမည်သလော။ပ။ တူသလော၊ တူသောအဘို့ ရှိသလော၊ ထိုရှိ မရှိကြောင့် မရှိရှိ မရှိရှိကြောင့် ရှိမရှိဖြစ်ပါသလော။
ပရဝါဒီ။ ။ဤသို့ကား မဆိုသင့်ပါ။ပ။
သကဝါဒီ။ ။ပစ္စုပ္ပန်တရားသည် ဤသို့ရှိ၍ ဤသို့ကား မရှိသလော။
ပရဝါဒီ။ ။ဪ ဟုတ်ပါ၏။
သကဝါဒီ။ ။အဘယ်သို့ရှိ၍ အဘယ်သို့ကား မရှိသနည်း။
ပရဝါဒီ။ ။ပစ္စုပ္ပန်တရားသည် ပစ္စုပ္ပန်တရားဟူ၍ ဤသို့ရှိ၏။ ပစ္စုပ္ပန်တရားသည် အတိတ်တရားဟူ၍ ဤသို့ကား မရှိ၊ ပစ္စုပ္ပန်တရားသည် အနာဂတ်တရားဟူ၍ ဤသို့ကား မရှိပါ။
သကဝါဒီ။ ။ထိုပစ္စုပ္ပန်တရားသည်ပင် ရှိ၍ ထိုပစ္စုပ္ပန်တရားသည်ပင် မရှိသလော။
ပရဝါဒီ။ ။ဤသို့ကား မဆိုသင့်ပါ။ပ။
သကဝါဒီ။ ။ထိုပစ္စုပ္ပန်တရားသည်ပင် ရှိ၍ ထိုပစ္စုပ္ပန်တရားသည်ပင် မရှိသလော။
ပရဝါဒီ။ ။ဪ ဟုတ်ပါ၏။
သကဝါဒီ။ ။ရှိသောသဘောသည် မရှိသော သဘောမည်သလော။ပ။ တူသလော၊ တူသော အဘို့ရှိသလော၊ ထိုရှိမရှိကြောင့် မရှိရှိ မရှိရှိကြောင့် ရှိမရှိဖြစ်ပါသလော။
ပရဝါဒီ။ ။ဤသို့ကား မဆိုသင့်ပါ။ပ။
ပရဝါဒီ။ ။အတိတ်တရားသည် ဤသို့ရှိ၍ ဤသို့ကား မရှိ၊ အနာဂတ်တရားသည် ဤသို့ရှိ၍ ဤသို့ကား မရှိ၊ ပစ္စုပ္ပန်တရားသည် ဤသို့ရှိ၍ ဤသို့ကား မရှိဟူ၍ မဆိုသင့်ပါသလော။
သကဝါဒီ။ ။ဪ မဆိုသင့်ပါ။
ပရဝါဒီ။ ။အတိတ်တရားသည် အနာဂတ်တရား တည်းဟူ၍ ဤသို့ရှိသလော၊ အတိတ်တရားသည် ပစ္စုပ္ပန်တရားဟူ၍ ဤသို့ရှိသလော၊ အနာဂတ်တရားသည် အတိတ်တရားဟူ၍ ဤသို့ရှိသလော။

အနာဂတ်တရားသည် ပစ္စုပ္ပန်တရားဟူ၍ ဤသို့ရှိသလော၊ ပစ္စုပ္ပန်တရားသည် အတိတ်တရားဟူ၍ ဤသို့ ရှိသလော၊ ပစ္စုပ္ပန်တရားသည် အနာဂတ်တရားဟူ၍ ဤသို့ရှိသလော။

သကဝါဒီ။ ။ဤသို့ကား မဆိုသင့်ပါ။ပ။

ပရဝါဒီ။ ။ထို့ကြောင့်ပင် အတိတ်တရားသည် ဤသို့ရှိ၍ ဤသို့ကား မရှိ၊အနာဂတ်တရား သည် ဤသို့ရှိ၍ ဤသို့ကား မရှိ၊ ပစ္စုပ္ပန်တရားသည် ဤသို့ရှိ၍ ဤသို့ကား မရှိပါ။

၃၀၆။ သကဝါဒီ။ ။ရုပ်သည် ရှိသလော။

ပရဝါဒီ။ ။(ရုပ်သည်) ဤသို့ရှိ၍ ဤသို့ကား မရှိပါ။

သကဝါဒီ။ ။ထိုရုပ်သည်ပင် ရှိ၍ ထိုရုပ်သည် မရှိသလော။

ပရဝါဒီ။ ။ဤသို့ကား မဆိုသင့်ပါ။ပ။

သကဝါဒီ။ ။ထိုရုပ်သည် ရှိ၍ ထိုရုပ်သည် မရှိသလော။

ပရဝါဒီ။ ။ဪဟုတ်ပါ၏။

သကဝါဒီ။ ။ရှိသော ရုပ်သဘောသည် မရှိသော ရုပ်သဘောမည်သလော၊ မရှိသော ရုပ်သဘောသည် ရှိသောရုပ်သဘောမည်သလော၊ ရှိသည်၏အဖြစ်သည် မရှိသည်၏ အဖြစ် မည် သလော၊ မရှိသည်၏အဖြစ်သည် ရှိသည်၏အဖြစ် မည်သလော၊ရုပ်သည် ရှိ၏ဟူ၍၎င်း မရှိဟူ၍၎င်း ရုပ်သည် မရှိဟူ၍၎င်း ရှိ၏ဟူ၍၎င်း ဤရှိ မရှိနှင့် မရှိ ခဲ့ တူသော အနက်ရှိသလော၊ တူသလော၊ တူသောအဘို့ရှိသလော၊ ထိုရှိမရှိကြောင့် မရှိရှိ မရှိ ရှိကြောင့် ရှိမရှိ ဖြစ်ပါသလော။

ပရဝါဒီ။ ။ဤသို့ကား မဆိုသင့်ပါ။ပ။

သကဝါဒီ။ ။ဝေဒနာသည်။ သညာသည်။ သင်္ခါရတို့သည်။ ဝိညာဏ်သည် ရှိသလော။

ပရဝါဒီ။ ။ဤသို့ရှိ၏၊ ဤသို့ကား မရှိပါ။

သကဝါဒီ။ ။ထိုဝိညာဏ်သည်ပင် ရှိ၍ ထိုဝိညာဏ်သည်ပင် မရှိသလော။

ပရဝါဒီ။ ။ဤသို့ကား မဆိုသင့်ပါ။ပ။

သကဝါဒီ။ ။ထိုဝိညာဏ်သည်ပင် ရှိ၍ ထိုဝိညာဏ်သည်ပင် မရှိသလော။

ပရဝါဒီ။ ။ဪဟုတ်ပါ၏။

သကဝါဒီ။ ။ရှိသောသဘောသည် မရှိသောသဘောမည်သလော။ပ။ တူသလော၊ တူသောအဘို့ရှိသလော၊ ရှိမရှိကြောင့် မရှိရှိ မရှိရှိကြောင့် ရှိမရှိဖြစ်သလော။

ပရဝါဒီ။ ။ဤသို့ကား မဆိုသင့်ပါ။ပ။

သကဝါဒီ။ ။ရုပ်သည် ဤသို့ရှိ၍ ဤသို့မရှိသလော။

ပရဝါဒီ။ ။ဪဟုတ်ပါ၏။

သကဝါဒီ။ ။အဘယ်သို့ရှိ၍ အဘယ်သို့ မရှိသနည်း။

၁။ ပရဝါဒီဆရာသည် ဤစကားရပ်ဖြင့် ဖိမိအယူကို တည်စေပါစေသလည်း မသင့်သောအားဖြင့် ထည်စေ သောကြောင့် အယူကိုတည်စေအပ်သည်မည်။

ကထာဝတ္ထုပါဠိတော် မြန်မာပြန်

ပရဝါဒီ။ ။ရုပ်သည် ရုပ်ဟူ၍ ဤသို့ရှိ၏။ ရုပ်သည် ဝေဒနာဟူ၍ ဤသို့ကား မရှိ။ပ။ ရုပ်သည် သညာဟူ၍ ဤသို့မရှိ။ပ။ ရုပ်သည် သင်္ခါရတို့ ဟူ၍ ဤသို့မရှိ။ပ။ ရုပ်သည် ဝိညာဏ်ဟူ၍ ဤသို့ မရှိ။

သကဝါဒီ။ ။ထိုရုပ်သည်ပင် ရှိ၍ ထိုရုပ်သည်ပင် မရှိသလော။

ပရဝါဒီ။ ။ဤသို့ကား မဆိုသင့်ပါ။ပ။

သကဝါဒီ။ ။ထိုရုပ်သည်ပင် ရှိ၍ ထိုရုပ်သည်ပင် မရှိသလော။

ပရဝါဒီ။ ။ဪ ဟုတ်ပါ၏။

သကဝါဒီ။ ။ရှိသောသဘောသည် မရှိသော သဘောမည်သလော။ပ။ တူသလော၊ တူသောအဘို့ရှိသလော၊ ထိုရှိမရှိကြောင့် မရှိရှိ မရှိရှိကြောင့် ရှိမရှိဖြစ်ပါသလော။

ပရဝါဒီ။ ။ဤသို့ကား မဆိုသင့်ပါ။ပ။

သကဝါဒီ။ ။ဝေဒနာသည်။ သညာသည်။ သင်္ခါရတို့သည်။ ဝိညာဏ်သည် ဤသို့ရှိ၍ ဤသို့ကား မရှိသလော။

ပရဝါဒီ။ ။ဪ ဟုတ်ပါ၏။

သကဝါဒီ။ ။အဘယ်သို့ရှိ၍ အဘယ်သို့ကား မရှိသနည်း။

ပရဝါဒီ။ ။ဝိညာဏ်သည် ဝိညာဏ်ဟူ၍ ဤသို့ရှိ၍ ဝိညာဏ်သည် ရုပ်ဟူ၍ ဤသို့မရှိ။ပ။ ဝိညာဏ်သည် ဝေဒနာတည်းဟူ၍ ဤသို့မရှိ။ပ။ ဝိညာဏ်သည် သညာဟူ၍ ဤသို့မရှိ။ပ။ ဝိညာဏ်သည် သင်္ခါရတို့ ဟူ၍ ဤသို့မရှိပါ။

သကဝါဒီ။ ။ထိုဝိညာဏ်သည်ပင် ရှိ၍ ထိုဝိညာဏ်သည်ပင် မရှိသလော။

ပရဝါဒီ။ ။ဤသို့ကား မဆိုသင့်ပါ။ပ။

သကဝါဒီ။ ။ထိုဝိညာဏ်သည်ပင် ရှိ၍ ထိုဝိညာဏ်သည်ပင် မရှိသလော။

ပရဝါဒီ။ ။ဪ ဟုတ်ပါ၏။

သကဝါဒီ။ ။ရှိသောသဘောသည် မရှိသောသဘော မည်သလော ။ပ။ တူသလော၊ တူသောအဘို့ရှိသလော၊ ထိုရှိမရှိကြောင့် မရှိရှိ မရှိရှိကြောင့် ရှိမရှိဖြစ်ပါသလော။

ပရဝါဒီ။ ။ဤသို့ကား မဆိုသင့်ပါ။ပ။

ပရဝါဒီ။ ။ရုပ်သည် ဤသို့ ရှိ၏။ ဤသို့ကား မရှိဟူ၍ မဆိုသင့်ပါသလော။ ဝေဒနာသည်။ သညာသည်။ သင်္ခါရတို့သည်။ ဝိညာဏ်သည် ဤသို့ရှိ၏။ ဤသို့ကား မရှိဟူ၍ မဆိုသင့်ပါသလော။

သကဝါဒီ။ ။ဪ မဆိုသင့်ပါ။

ပရဝါဒီ။ ။ရုပ်သည် ဝေဒနာဟူ၍ ဤသို့ရှိသလော။ပ။ ရုပ်သည် သညာဟူ၍ ဤသို့ ရှိသလော။ပ။ ရုပ်သည် သင်္ခါရတို့ဟူ၍ ဤသို့ ရှိသလော။ပ။ ရုပ်သည် ဝိညာဏ်ဟူ၍ ဤသို့ ရှိသလော။ ဝေဒနာသည်။ သညာသည်။ သင်္ခါရတို့သည်။ ဝိညာဏ်သည် ဝေဒနာဟူ၍ ဤသို့ ရှိသလော။ ဝိညာဏ်သည် သညာဟူ၍ ဤသို့ ရှိသလော။ ဝိညာဏ်သည် သင်္ခါရတို့ ဟူ၍ ဤသို့ရှိသလော။

သကဝါဒီ။ ။ဤသို့ကား မဆိုသင့်ပါ။ပ။

၂-ဒုတိယဝဂ် (၁၀) ၁-ပရူပဟာရကထာ

ပရဝါဒီ။ ။ထို့ကြောင့်ပင် ရှုပ်သည် ဤသို့ရှိ၏၊ ဤသို့ကား မရှိ၊ ဝေဒနာသည်။ သညာသည်။ သင်္ခါရတို့သည်၊ ဝိညာဏ်သည် ဤသို့ရှိ၏၊ ဤသို့ကား မရှိ ။

ဟေဝတ္ထိကထာ ပြီး၏။

မဟာဝဂ် ပြီး၏။

၂-ဒုတိယဝဂ် (၁၀) ၁-ပရူပဟာရကထာ^၂

၃၀၇။ သကဝါဒီ။ ။ရဟန္တာအား သုက်နှင့် သုက်လွတ်မှုသည် ရှိပါသလော။

ပရဝါဒီ။ ။ဪ ငြိမ်ပါ၏။

သကဝါဒီ။ ။ရဟန္တာအား ရာဂသည်၊ ကာမရာဂသည်၊ ကာမရာဂသောင်းကျန်းမှုသည်၊ ကာမရာဂ သံယောဇဉ်သည်၊ ကာမောစသည်၊ ကာမယောဂသည်၊ ကာမစွန္ဒနီဝရဏသည် ရှိသလော။^၃

ပရဝါဒီ။ ။ဤသို့ကား မဆိုသင့်ပါ။

သကဝါဒီ။ ။ရဟန္တာအား ရာဂသည်၊ ကာမရာဂသည်၊ ကာမရာဂသောင်းကျန်းမှုသည် ကာမရာဂသံယောဇဉ်သည်၊ ကာမောစသည်၊ ကာမယောဂသည်၊ ကာမစွန္ဒနီဝရဏသည် မရှိပါသလော။

ပရဝါဒီ။ ။ဪ ငြိမ်ပါ။

သကဝါဒီ။ ။အရှင်ပရဝါဒီ ရဟန္တာအား ရာဂ ကာမရာဂ ကာမရာဂသောင်းကျန်းမှု ကာမရာဂသံယောဇဉ် ကာမောစ ကာမယောဂ ကာမစွန္ဒနီဝရဏ မရှိခဲ့ပါလျှင် ရဟန္တာအား သုက်နှင့်သုက်လွတ်မှု ရှိ၏ဟု မဆိုသင့်။

သကဝါဒီ။ ။ပုထုဇဉ်အား သုက်နှင့်သုက်လွတ်မှု ရှိသည်ဖြစ်၍ ထိုပုထုဇဉ်အား ရာဂ ကာမရာဂ ကာမရာဂသောင်းကျန်းမှု ကာမရာဂသံယောဇဉ် ကာမောစ ကာမယောဂ ကာမစွန္ဒနီဝရဏရှိသလော။

ပရဝါဒီ။ ။ဪ ငြိမ်ပါ၏။

သကဝါဒီ။ ။ရဟန္တာအား သုက်နှင့်သုက်လွတ်မှု ရှိသည်ဖြစ်လျက် ထိုရဟန္တာအား ရာဂ ကာမရာဂ ကာမရာဂသောင်းကျန်းမှု။ပ။ ကာမစွန္ဒနီဝရဏ ရှိသလော။

၁။ ပရဝါဒီဆရာသည် မိမိအယူကို တည်စေပါသော်လည်း မသင့်သောအားဖြင့် တည်စေသောကြောင့် အယူကို တည်စေအပ်သည်မဟုတ်။

၂။ အရဟတ္တဖိုလ်သို့ မရောက်သေးပဲလျက် ရောက်၏ဟု အမှတ်ရှိကုန် အရဟတ္တဖိုလ်ကို ရ၏ဟု အထင်ကြီး ကုန်သည်ဖြစ်၍ အရဟတ္တဖိုလ်ကို ဝန်ခံကုန်သော ပုဂ္ဂိုလ်တို့၏၎င်း မိမိ၌ မရှိသော ဂုဏ်ကို ပလွားပြောဆိုလို၍ အရဟတ္တဖိုလ်ကို ဝန်ခံကုန်သော ပုဂ္ဂိုလ်တို့၏၎င်း သုက်လွတ်ခြင်းကို မြင်ကြကုန်၍ မာန်နတ်၏အသင်းဝင် ဖြစ်ကုန်သော နတ်တို့သည် ရဟန္တာပုဂ္ဂိုလ်အား သုက်လွတ်ခြင်းကို ဖြစ်စေကုန်၏ဟု အယူရှိကုန်သော ပုဗ္ဗသေလိယ၊ အပရသေလိယ ဟူသော အန္ဓကရိုဏ်းဝင် ပရဝါဒီဆရာတို့၏ အယူဝါဒကို ပယ်ဖျက်တော်မူလို၍ ဤပရူပဟာရကထာကို ဟောတော်မူသည်။

၃။ သုက်လွတ်မှု မည်သည် ရာဂသမ္ပုပ္ပာဒ်သာ ဖြစ်သောကြောင့် သကဝါဒီက တဖန်ပြန်၍ မေးပြန်သည်။

ကထာဝဏ္ဏပါဠိတော် မြန်မာပြန်

ပရဝါဒီ။ ။ဤသို့ကား မဆိုသင့်ပါ။ပ။

သကဝါဒီ။ ။ရဟန္တာအား သုက်နှင့်သုက်လွတ်မှု ရှိသည်ဖြစ်လျက် ထိုရဟန္တာအား ရာဂ ကာမရာဂ ကာမရာဂ သောင်းကျန်းမှု။ပ။ ကာမစန္ဒနီဝရဏ မရှိပါသလော။

ပရဝါဒီ။ ။ဪ မရှိပါ။

သကဝါဒီ။ ။ပုထုဇဉ်အား သုက်နှင့်သုက်လွတ်မှု ရှိသည်ဖြစ်လျက် ထိုပုထုဇဉ်အား ရာဂ ကာမရာဂ ကာမရာဂသောင်းကျန်းမှု။ပ။ ကာမစန္ဒနီဝရဏ မရှိပါသလော။

ပရဝါဒီ။ ။ဤသို့ကား မဆိုသင့်ပါ။ပ။

သကဝါဒီ။ ။ရဟန္တာအား သုက်နှင့်သုက်လွတ်မှု ရှိသလော။

ပရဝါဒီ။ ။ဪ မရှိပါ။

သကဝါဒီ။ ။အဘယ်သဘောကြောင့် (ရဟန္တာအား သုက်နှင့်သုက်လွတ်မှု ရှိပါသနည်း)။

ပရဝါဒီ။ ။မာရ်နတ်အသင်းအပင်း၌ ပါဝင်သော နတ်ဘို့သည် ရဟန္တာအား သုက်ကို၎င်း သုက်လွတ်မှုကို၎င်း ဖြစ်စေကုန်၏။ (ထို့ကြောင့် ရဟန္တာအား သုက်လွတ်မှု ရှိ၏)။

သကဝါဒီ။ ။မာရ်နတ်အသင်းအပင်း၌ ပါဝင်သော နတ်ဘို့သည် ရဟန္တာအား သုက်ကို၎င်း သုက်လွတ်မှုကို၎င်း ဖြစ်စေနိုင်ကြပါသလော။

ပရဝါဒီ။ ။ဪ ဖြစ်စေနိုင်ကုန်၏။

သကဝါဒီ။ ။မာရ်နတ်အသင်းအပင်း၌ ပါဝင်သော နတ်ဘို့အား သုက်နှင့်သုက်လွတ်မှုသည် ရှိသလော။

ပရဝါဒီ။ ။ဤသို့ကား မဆိုသင့်ပါ။ပ။

သကဝါဒီ။ ။မာရ်နတ်အသင်းအပင်း၌ ပါဝင်သော နတ်ဘို့အား သုက်နှင့်သုက်လွတ်မှုသည် မရှိသလော။

ပရဝါဒီ။ ။ဪ မရှိပါ။

သကဝါဒီ။ ။အရှင်ပရဝါဒီ မာရ်နတ်အသင်းအပင်း၌ ပါဝင်သော နတ်ဘို့အား သုက်နှင့် သုက်လွတ်မှု မရှိခဲ့ပါ။ မာရ်နတ်အသင်းအပင်း၌ ပါဝင်သော နတ်ဘို့သည် ရဟန္တာအား သုက်ကို၎င်း သုက်လွတ်မှုကို၎င်း ဖြစ်စေကြ၏ဟူ၍ မဆိုသင့်။

သကဝါဒီ။ ။မာရ်နတ်အသင်းအပင်း၌ ပါဝင်သော နတ်ဘို့သည် ရဟန္တာအား သုက်ကို၎င်း သုက်လွတ်မှုကို၎င်း ဖြစ်စေနိုင်ကုန်သလော။

ပရဝါဒီ။ ။ဪ ဖြစ်စေ နိုင်ကုန်၏။

သကဝါဒီ။ ။မာရ်နတ်အသင်းအပင်း၌ ပါဝင်သော နတ်ဘို့သည် မိမိအား သုက်ကို၎င်း သုက်လွတ်မှုကို၎င်း ဖြစ်စေနိုင်ကုန်သလော။ အခြားသူဘို့အား သုက်ကို၎င်း သုက်လွတ်မှုကို၎င်း ဖြစ်စေနိုင်ကုန်သလော။ ထိုရဟန္တာအား သုက်ကို၎င်း သုက်လွတ်မှုကို၎င်း ဖြစ်စေနိုင်ကုန်သလော။

ပရဝါဒီ။ ။ဤသို့ကား မဆိုသင့်ပါ။ပ။^၁

၁။ နတ်ဘို့အား သုက်နှင့်သုက်လွတ်မှုသည် မရှိနိုင်၊ သူ့အပါအဝင်သုက်ကိုလှူ၍လည်း မဖြစ်စေနိုင်ကုန်၊ ရဟန္တာအား သုက်သည်ပင် မရှိရကား ပရဝါဒီကပရိက္ခေပပြု၍ ဖြေသည်။

သကဝါဒီ။ ။မာရ်နတ်အသင်းအပင်း၌ ပါဝင်သော နတ်တို့သည် မိမိအား၎င်း အခြားသူတို့ အား၎င်း ထိုရဟန္တာအား၎င်း သုက်ကို၎င်း သုက်လွတ်မှုကို၎င်း မဖြစ်စေနိုင်ကုန်သလော။

ပရဝါဒီ။ ။ဪ ဖြစ်စေနိုင်ပါကုန် ။

သကဝါဒီ။ ။အရှင်ပရဝါဒီ မာရ်နတ်အသင်းအပင်း၌ ပါဝင်သော နတ်တို့သည် မိမိအား ၎င်း အခြားသူတို့အား၎င်း ထိုရဟန္တာအား၎င်း သုက်ကို၎င်း သုက်လွတ်မှုကို၎င်း မဖြစ်စေနိုင်ခဲ့ ကုန်လျှင် မာရ်နတ်အသင်းအပင်း၌ပါဝင်သော နတ်တို့သည် ရဟန္တာအား သုက်ကို၎င်း သုက် လွတ်မှုကို၎င်း ဖြစ်စေနိုင်ကုန်၏ဟူ၍ မဆိုသင့်။

သကဝါဒီ။ ။မာရ်နတ် အသင်းအပင်း၌ ပါဝင်သော နတ်တို့သည် ရဟန္တာအား သုက်ကို၎င်း သုက်လွတ်မှုကို၎င်း ဖြစ်စေနိုင်ကုန်သလော။

ပရဝါဒီ။ ။ဪ ဖြစ်စေနိုင်ကုန်၏။

သကဝါဒီ။ ။မွေးညှင်းတွင်းတို့မှ ဆောင်သွင်းဖြစ်စေနိုင်ကုန်သလော။

ပရဝါဒီ။ ။ဤသို့ကား မဆိုသင့်ပါ။ပ။^၂

၃၀၈။ သကဝါဒီ။ ။မာရ်နတ်အသင်းအပင်း၌ ပါဝင်သော နတ်တို့သည် ရဟန္တာအား သုက်ကို၎င်း သုက်လွတ်မှုကို၎င်း ဖြစ်စေကုန်သလော။

ပရဝါဒီ။ ။ဪ ဖြစ်စေကုန်၏။

သကဝါဒီ။ ။အဘယ်အကြောင်းကြောင့် ဖြစ်စေကုန်သနည်း။

ပရဝါဒီ။ ။ယုံမှားတွေးတောမှုကို ယူစေကုန်အံ့ဟု နှလုံးပြု၍ ဖြစ်စေကုန်၏ ။^၃

သကဝါဒီ။ ။ရဟန္တာအား ယုံမှားတွေးတောမှုသည် ရှိသလော။

ပရဝါဒီ။ ။ဤသို့ကား မဆိုသင့်ပါ။ပ။^၄

သကဝါဒီ။ ။ရဟန္တာအား ယုံမှားတွေးတောမှုသည် ရှိသလော။

ပရဝါဒီ။ ။ဪ ရှိပါ၏ ။^၅

သကဝါဒီ။ ။ရဟန္တာအား ဘုရား၌ ယုံမှားခြင်း တရား၌ ယုံမှားခြင်း သံဃာ၌ ယုံမှားခြင်း အကျင့်သိက္ခာ၌ ယုံမှားခြင်း ရှေ့အစွန်း၌ ယုံမှားခြင်း နောက်အစွန်း၌ ယုံမှားခြင်း ရှေ့အစွန်း နောက်အစွန်း၌ ယုံမှားခြင်း ပဋိစ္စသမုပ္ပါဒ်တရားတို့၌ ယုံမှားခြင်းသည် ရှိသလော။

ပရဝါဒီ။ ။ဤသို့ကား မဆိုသင့်ပါ။ပ။

၁။ မာရ်နတ်အသင်းဝင်နတ်တို့သည် ပန်ဆင်း၍ ဖန်ဆင်း၍ သုက်ကိုဖြစ်စေကုန်၏ဟူသော အယူဖြင့် ပရဝါဒီကဝန်ခံပြန်သည်။

၂။ ထောပတ်ဆီစသည်တို့ကို မွေးညှင်းတွင်းတို့ဖြင့် ဆောင်သွင်းဖြစ်စေနိုင်ကုန်သကဲ့သို့ ဆောင်သွင်းဖြစ် စေနိုင်ခြင်း မရှိသည်၏အဖြစ်ကိုမြင်၍ ပရဝါဒီက ပဋိက္ခေပပြု၍ ဖြေသည်။

၃။ ငါသည် ရဟန္တာဟုတ်လေသလော မဟုတ်လေသလောဟု ယုံမှား စေလိုသည်။

၄။ အဋ္ဌဝတ္ထုကဝိစိကိစ္ဆာကို ရည်ရွယ်၍ ပရဝါဒီက ပဋိက္ခေပပြုသည်။

၅။ တပန်မေးမြန်းပြန်သော် မိန်းမယောက်ျားတို့၏အမည်အနွယ်စသည်တို့၌ ဆုံးဖြတ်နိုင်ခြင်းမရှိသည်၏ အဖြစ်ကို ရည်ရွယ်၍ ပရဝါဒီကဝန်ခံပြန်သည်။

သကဝါဒီ။ ။ရဟန္တာအား မြတ်စွာဘုရား၌ ယုံမှားခြင်း တရား၌ ယုံမှားခြင်း သံဃာ၌ ယုံမှားခြင်း အကျင့်သိက္ခာ၌ ယုံမှားခြင်း ရှေ့အစွန်း၌ ယုံမှားခြင်း နောက်အစွန်း၌ ယုံမှားခြင်း ရှေ့အစွန်းနောက်အစွန်း၌ ယုံမှားခြင်း ပဋိစ္စသမုပ္ပါဒ်တရားတို့၌ ယုံမှားခြင်းသည် မရှိပါသလော။

ပရဝါဒီ။ ။ဪ မရှိပါ။

သကဝါဒီ။ ။အရှင်ပရဝါဒီ ရဟန္တာအား ဘုရား၌ ယုံမှားခြင်း။ပ။ ပဋိစ္စသမုပ္ပါဒ်တရားတို့၌ ယုံမှားခြင်း မရှိခဲ့ပါမူ ရဟန္တာအား ယုံမှားမှု ရှိ၏ဟူ၍ မဆိုသင့်။

သကဝါဒီ။ ။ပုထုဇဉ်အား ယုံမှားမှု ရှိသည်ဖြစ်၍ ထိုပုထုဇဉ်အား ဘုရား၌ ယုံမှားခြင်း။ပ။ ပဋိစ္စသမုပ္ပါဒ်တရားတို့၌ ယုံမှားခြင်းသည် ရှိသလော။

ပရဝါဒီ။ ။ဪ မရှိပါ။

သကဝါဒီ။ ။ရဟန္တာအား ယုံမှားမှုရှိသည်ဖြစ်၍ ရဟန္တာအား ဘုရား၌ ယုံမှားခြင်း။ပ။ ပဋိစ္စသမုပ္ပါဒ်တရားတို့၌ ယုံမှားခြင်းသည် ရှိသလော။

ပရဝါဒီ။ ။ဤသို့ကား မဆိုသင့်ပါ။ပ။

သကဝါဒီ။ ။ရဟန္တာအား ယုံမှားမှုရှိသည်ဖြစ်၍ ထိုရဟန္တာအား ဘုရား၌ ယုံမှားခြင်း။ပ။ ပဋိစ္စသမုပ္ပါဒ်တရားတို့၌ ယုံမှားခြင်းသည် မရှိပါသလော။

ပရဝါဒီ။ ။ဪ မရှိပါ။

သကဝါဒီ။ ။ပုထုဇဉ်အား ယုံမှားမှုရှိသည်ဖြစ်၍ ထိုပုထုဇဉ်အား ဘုရား၌ ယုံမှားခြင်း။ပ။ ပဋိစ္စသမုပ္ပါဒ်တရားတို့၌ ယုံမှားခြင်းသည် မရှိပါသလော။

ပရဝါဒီ။ ။ဤသို့ကား မဆိုသင့်ပါ။ပ။

သကဝါဒီ။ ။ရဟန္တာအား သုက်နှင့်သုက်လွတ်မှုသည် ရှိသလော။

ပရဝါဒီ။ ။ဪ မရှိပါ။

သကဝါဒီ။ ။ရဟန္တာ၏ သုက်နှင့်သုက်လွတ်မှုသည် အဘယ်အရာ၏ အကျိုးဆက်ဖြစ်ပါသနည်း။

ပရဝါဒီ။ ။စားအပ် သောက်အပ် ခဲအပ် လျက်အပ်သော အစာ၏ အကျိုးဆက် ဖြစ်ပါ၏။

သကဝါဒီ။ ။ရဟန္တာ၏ သုက်နှင့်သုက်လွတ်မှုသည် စားအပ် သောက်အပ် ခဲအပ် လျက်အပ်သော အစာ၏ အကျိုးဆက် ဖြစ်ပါသလော။

ပရဝါဒီ။ ။ဪ ဖြစ်ပါ၏။

သကဝါဒီ။ ။စားကြ သောက်ကြ ခဲကြ လျက်ကြသူ သတ္တဝါအားလုံးတို့အားပင် သုက်နှင့် သုက်လွတ်မှုသည် ရှိပါသလော။

ပရဝါဒီ။ ။ဤသို့ကား မဆိုသင့်ပါ။ပ။

သကဝါဒီ။ ။စားကြ သောက်ကြ ခဲကြ လျက်ကြသူ သတ္တဝါအားလုံးတို့အားပင် သုက်နှင့် သုက်လွတ်မှုသည် ရှိသလော။

ပရဝါဒီ။ ။ဪ မရှိပါ။

သကဝါဒီ။ ။ကလေးသူငယ်တို့သည် စားကြ သောက်ကြ ခဲကြလျက်ကြ ကုန်သည်ဖြစ်၍
ကလေးသူငယ်တို့အား သုန်နှင့်သုန်လွတ်မှုသည် ရှိသလော။

ပရဝါဒီ။ ။ဤသို့ကား မဆိုသင့်ပါ။ပ။

သကဝါဒီ။ ။ပဏ္ဍုန်တို့သည် စားကြ သောက်ကြ ခဲကြ လျက်ကြ ကုန်သည်ဖြစ်၍ ပဏ္ဍုန်
တို့အား သုန်နှင့်သုန်လွတ်မှုသည် ရှိပါသလော။

ပရဝါဒီ။ ။ဤသို့ကား မဆိုသင့်ပါ။ပ။

သကဝါဒီ။ ။နတ်တို့သည် စားကြ သောက်ကြ ခဲကြ လျက်ကြ ကုန်သည်ဖြစ်၍ နတ်တို့အား
သုန်နှင့်သုန်လွတ်မှုသည် ရှိသလော။

ပရဝါဒီ။ ။ဤသို့ကား မဆိုသင့်ပါ။ပ။

၃၀၉။ သကဝါဒီ။ ။ရဟန္တာ၏ သုန်နှင့်သုန်လွတ်မှုသည် စားအပ် သောက်အပ် ခဲအပ်
လျက်အပ်သော အစာ၏ အကျိုးဆက် ဖြစ်ပါသလော။

ပရဝါဒီ။ ။ဪ ဖြစ်ပါ၏။

သကဝါဒီ။ ။ထိုသုန်၏ တည်ရာသည် ရှိပါသလော ။

ပရဝါဒီ။ ။ဤသို့ကား မဆိုသင့်ပါ။

သကဝါဒီ။ ။ရဟန္တာ၏ ကျင်ကြီးကျင်ငယ်သည် စားအပ် သောက်အပ် ခဲအပ် လျက်အပ်
သော အစာ၏ အကျိုးဆက် ဖြစ်၍ ထိုကျင်ကြီးကျင်ငယ်၏ တည်ရာသည် ရှိပါသလော။

ပရဝါဒီ။ ။ဪ ရှိပါ၏။

သကဝါဒီ။ ။ရဟန္တာ၏ သုန်နှင့်သုန်လွတ်မှုသည် စားအပ် သောက်အပ် လျက်အပ်
သော အစာ၏ အကျိုးဆက် ဖြစ်၍ ထိုသုန်၏ တည်ရာသည် ရှိပါသလော။

ပရဝါဒီ။ ။ဤသို့ကား မဆိုသင့်ပါ။ပ။

သကဝါဒီ။ ။ရဟန္တာ၏ သုန်နှင့်သုန်လွတ်မှုသည် စားအပ် သောက်အပ် ခဲအပ်
လျက်အပ်သော အစာ၏ အကျိုးဆက်ဖြစ်ပါလျက် ထိုသုန်၏ တည်ရာသည် မရှိပါသလော။

ပရဝါဒီ။ ။ဪ မရှိပါ။

သကဝါဒီ။ ။ရဟန္တာ၏ ကျင်ကြီး ကျင်ငယ်သည် စားအပ် သောက်အပ် ခဲအပ် လျက်အပ်
သော အစာ၏ အကျိုးဆက်ဖြစ် ပါလျက် ထိုကျင်ကြီးကျင်ငယ်၏ တည်ရာသည် မရှိပါသလော။

ပရဝါဒီ။ ။ဤသို့ကား မဆိုသင့်ပါ။

၃၁၀။ သကဝါဒီ။ ။ရဟန္တာအား သုန်နှင့်သုန်လွတ်မှုသည် ရှိပါသလော။

ပရဝါဒီ။ ။ဪ ရှိပါ၏။

၁။ ကျင်ကြီးကျင်ငယ်တို့၏ တည်ရာအရပ်သည် ရှိသကဲ့သို့ သုန်၏တည်ရာရှိသလောဟု မေးလိုရင်း ဖြစ်သည်။

သကဝါဒီ။ ။ရဟန္တာသည် မေထုန်အကျင့်ကို မှီဝဲရာသလော၊ မေထုန်ကို ဖြစ်စေရာသလော၊ သားသမီးတို့ဖြင့် ကျဉ်းမြောင်းသော နေရာ၌ နေရာသလော၊ ကာသိတိုင်းဖြစ် စန္ဒကူးကို သုံးဆောင် ခံစားရာသလော၊ ပန်းနံ့သာကျ နံ့သာပြစ်ကို ပန်ဆင် လိမ်းကျံ ရာသလော၊ ရွှေ ငွေကို သာယာရာသလော။

ပရဝါဒီ။ ။ဤသို့ကား မဆိုသင့်ပါ။ပ။

သကဝါဒီ။ ။ပုထုဇဉ်အား သုက်နှင့်သုက်လွတ်မှုရှိသည်ဖြစ်၍ ပုထုဇဉ်သည် မေထုန်အကျင့် ကို မှီဝဲရာသလော၊ မေထုန်မှုကို ဖြစ်စေရာသလော၊ သားသမီးတို့ဖြင့် ကျဉ်းမြောင်းသောနေရာ၌ နေရာသလော၊ ကာသိတိုင်းဖြစ် စန္ဒကူးကို သုံးဆောင် ခံစားရာသလော၊ ပန်းနံ့သာကျ နံ့သာပြစ် ကို ပန်ဆင်လိမ်းကျံရာသလော၊ ရွှေ ငွေကို သာယာရာသလော။

ပရဝါဒီ။ ။ဪဟုတ်ပါ၏။

သကဝါဒီ။ ။ရဟန္တာအား သုက်နှင့်သုက်လွတ်မှုသည် ရှိသည်ဖြစ်၍ ရဟန္တာသည် မေထုန် အကျင့်ကို မှီဝဲရာသလော၊ မေထုန်မှုကို ဖြစ်စေရာသလော၊ သားသမီးတို့ဖြင့် ကျဉ်းမြောင်းသော နေရာ၌ နေရာသလော၊ ကာသိတိုင်းဖြစ် စန္ဒကူးကို သုံးဆောင်ခံစားရာသလော၊ ပန်းနံ့သာကျ နံ့သာပြစ်ကို ပန်ဆင်လိမ်းကျံရာသလော၊ ရွှေငွေကို သာယာရာသလော။

ပရဝါဒီ။ ။ဤသို့ကား မဆိုသင့်ပါ။ပ။

သကဝါဒီ။ ။ရဟန္တာအား သုက်နှင့်သုက်လွတ်မှုသည် ရှိသည်ဖြစ်ပါလျက် ရဟန္တာသည် မေထုန်အကျင့်ကို မမှီဝဲရာပါသလော၊ မေထုန်မှုကို မဖြစ်စေရာပါသလော၊ သားသမီးတို့ဖြင့် ကျဉ်းမြောင်းသော နေရာ၌ မနေရာပါသလော၊ ကာသိတိုင်းဖြစ် စန္ဒကူးကို မသုံးဆောင် မခံစားရာပါ သလော၊ ပန်းနံ့သာကျ နံ့သာပြစ်ကို မပန်ဆင် မလိမ်းကျံရာသလော၊ ရွှေ ငွေကို မသာယာပါ သလော။

ပရဝါဒီ။ ။ဪဟုတ်ပါ၏။

သကဝါဒီ။ ။ပုထုဇဉ်အား သုက်နှင့်သုက်လွတ်မှုသည် ရှိသည်ဖြစ်ပါလျက် ပုထုဇဉ်သည် လည်း မေထုန်အကျင့်ကို မမှီဝဲရာသလော၊ မေထုန်မှုကို မဖြစ်စေရာသလော၊ သားသမီးတို့ဖြင့် ကျဉ်းမြောင်းသော နေရာ၌ မနေရာပါသလော၊ ကာသိတိုင်းဖြစ် စန္ဒကူးကို မသုံးဆောင်မခံစားရာ ပါသလော၊ ပန်းနံ့သာကျ နံ့သာပြစ်ကို မပန်ဆင် မလိမ်းကျံရာသလော၊ ရွှေငွေကို မသာယာ ရာသလော။

ပရဝါဒီ။ ။ဤသို့ကား မဆိုသင့်ပါ။

သကဝါဒီ။ ။ရဟန္တာအား သုက်နှင့်သုက်လွတ်မှုသည် ရှိပါသလော။

ပရဝါဒီ။ ။ဪဟုတ်ပါ၏။

သကဝါဒီ။ ။ရဟန္တာသည် ထုဂကို ပယ်ရှားအပ်ပြီးသည် အမြစ်ရင်းကို အကြွင်းမဲ့ ဖြတ်အပ် ပြီးသည် နတ်ပြီးသော ထန်းပင်ထုကဲ့သို့ ပြုအပ်ပြီးသည် နောက်ထပ်မဖြစ်အောင် ပြုအပ်ပြီး သည် နောင်အခါ မဖြစ်ပြန်ခြင်း သဘောရှိသည် မဟုတ်ပါလော။

ပရဝါဒီ။ ။ဪဟုတ်ပါ၏။

သကဝါဒီ။ ။အရှင်ပရဝါဒီ ရဟန္တာသည် ဣဒါကို ပယ်ရှားအပ်ပြီးသည် အမြစ်ရင်းကို အကြွင်းမဲ့ ဖြတ်အပ်ပြီးသည် နုတ်ပြီးသော ထန်းပင်ရာကဲ့သို့ ပြုလုပ်အပ်ပြီးသည် နောက်ထပ် မဖြစ်အောင် ပြုအပ်ပြီးသည် နောင်အခါ မဖြစ်ခြင်း သဘောရှိသည် ဖြစ်ခဲ့ပါမူ ရဟန္တာအား သုက် နှင့်သုက်လွတ်မှုသည် ရှိ၏ဟု မဆိုသင့်ပါ။

သကဝါဒီ။ ။ရဟန္တာအား သုက်နှင့်သုက်လွတ်မှုသည် ရှိပါသလော။

ပရဝါဒီ။ ။ဪ ရှိပါ၏။

သကဝါဒီ။ ။ရဟန္တာသည် ဒေါသကို ပယ်ရှားအပ်ပြီးသည်။ပ။ မောဟကို ပယ်ရှားအပ်ပြီး သည်။ မာနကို ပယ်ရှားအပ်ပြီးသည်။ ဇိဋ္ဌိကို ပယ်ရှားအပ်ပြီးသည်။ ဝိစိကိစ္ဆာကို ပယ်ရှား အပ်ပြီးသည်။ ထိနကို ပယ်ရှားအပ်ပြီးသည်။ ဥဒ္ဓစ္စကို ပယ်ရှားအပ်ပြီးသည်။ အဟိရိကကို ပယ်ရှားအပ်ပြီးသည် ။ပ။ အနောတ္တပ္ပကို ပယ်ရှားအပ်ပြီးသည် အမြစ်ရင်းကို အကြွင်းမဲ့ဖြတ် အပ်ပြီးသည် နုတ်ပြီးသော ထန်းပင်ရာကဲ့သို့ ပြုလုပ်အပ်ပြီးသည် နောက်ထပ်မဖြစ်အောင် ပြုအပ်ပြီးသည် နောင်အခါ မဖြစ်ခြင်း သဘောရှိသည် မဟုတ်ပါလော။

ပရဝါဒီ။ ။ဪ ဟုတ်ပါ၏။

သကဝါဒီ။ ။အရှင်ပရဝါဒီ ရဟန္တာအား အနောတ္တပ္ပကို ပယ်ရှားအပ်ပြီးသည် အမြစ်ရင်း ကို အကြွင်းမဲ့ ဖြတ်အပ်ပြီးသည် နုတ်ပြီးသော ထန်းပင်ရာကဲ့သို့ ပြုလုပ်အပ်ပြီးသည် နောက်ထပ် မဖြစ်အောင် ပြုအပ်ပြီးသည် နောင်အခါ မဖြစ်ခြင်းသဘောရှိသည် ဖြစ်ခဲ့ပါမူ ရဟန္တာအား သုက် နှင့်သုက်လွတ်မှုသည် ရှိ၏ဟု မဆိုသင့်။

၃၁၁။ သကဝါဒီ။ ။ရဟန္တာအား သုက်နှင့်သုက်လွတ်မှုသည် ရှိပါသလော။

ပရဝါဒီ။ ။ဪ ရှိပါ၏။

သကဝါဒီ။ ။ရဟန္တာအား ဣဒါကို ပယ်ရှားရန် မဂ်ကို ပွားများအပ်ပြီးသည် မဟုတ်ပါလော။

ပရဝါဒီ။ ။ဪ ဟုတ်ပါ၏။

သကဝါဒီ။ ။အရှင်ပရဝါဒီ ရဟန္တာအား ဣဒါကို ပယ်ရှားရန် မဂ်ကို ပွားများအပ်ပြီး ဖြစ်ခဲ့ပါ မူ ရဟန္တာအား သုက်နှင့်သုက်လွတ်မှု ရှိ၏ဟု မဆိုသင့်။

သကဝါဒီ။ ။ရဟန္တာအား သုက်နှင့်သုက်လွတ်မှုသည် ရှိပါသလော။

ပရဝါဒီ။ ။ဪ ရှိပါ၏။

သကဝါဒီ။ ။ရဟန္တာသည် ဣဒါကို ပယ်ရှားရန် သတိပဋ္ဌာန်တို့ကို ပွားများအပ်ကုန်ပြီးသည် မဟုတ်ပါလော။ပ။သမ္မုပဇာန်တို့ကို ပွားများအပ်ကုန်ပြီးသည် ဣန္ဒြေတို့ကို ပွားများအပ်ကုန်ပြီးသည်။ ဗိုလ်တို့ကို ပွားများအပ်ကုန်ပြီးသည်။ဗောဇ္ဈင်တို့ကို ပွားများအပ်ကုန်ပြီးသည် မဟုတ်ပါလော။

ပရဝါဒီ။ ။ဪ ဟုတ်ပါ၏။

သကဝါဒီ။ ။အရှင်ပရဝါဒီ ရဟန္တာသည် ဣဒါကို ပယ်ရှားရန် ဗောဇ္ဈင်တို့ကို ပွားများ အပ်ကုန်ပြီး ဖြစ်ခဲ့ပါမူ ရဟန္တာအား သုက်နှင့်သုက်လွတ်မှုသည် ရှိ၏ဟု မဆိုသင့်။

သကဝါဒီ။ ။ရဟန္တာအား သုက်နှင့်သုက်လွတ်မှုသည် ရှိပါသလော။

ပရဝါဒီ။ ။ဪ ရှိပါ၏။

သကဝါဒီ။ ။ရဟန္တာသည် ဒေါသကို ပယ်ရှားရန်။ပ။ မောဟကို ပယ်ရှားရန်။ပ။ အနောတ္တ ကို ပယ်ရှားရန် မဂ်ကို ပွားများပြီးသည် မဟုတ်ပါလော။ပ။ဗောဇ္ဇင်တို့ကို ပွားများအပ်ကုန်ပြီးသည် မဟုတ်ပါလော။

ပရဝါဒီ။ ။ဪ ဟုတ်ပါ၏။

သကဝါဒီ။ ။အရှင်ပရဝါဒီ ရဟန္တာသည် အနောတ္တပုပ္ဖကို ပယ်ရှားရန် ဗောဇ္ဇင်တို့ကို ပွားများ အပ်ကုန်ပြီး ဖြစ်ခဲ့ပါမူ ရဟန္တာအား သုက်နှင့်သုက်လွတ်မှုသည် ရှိ၏ဟု မဆိုသင့်။

သကဝါဒီ။ ။ရဟန္တာအား သုက်နှင့်သုက်လွတ်မှုသည် ရှိပါသလော။

ပရဝါဒီ။ ။ဪ ရှိပါ၏။

သကဝါဒီ။ ။ရဟန္တာသည် ရာဂကင်းပြီးသည် ဒေါသကင်းပြီးသည် မောဟကင်းပြီးသည် ပြုဖွယ်ကိစ္စကို ပြုပြီးသည် ခန္ဓာဝန်ကို ချအပ်ပြီးသည် မိမိ၏အကျိုးစီးပွားကို ရပြီးသည် သံယောဇဉ် ကုန်ခန်းပြီးသည် ကောင်းစွာသိ၍ လွတ်မြောက်ပြီးသည် အဝိဇ္ဇာတံခါးကျည်ကို ပစ်လွှတ်အပ်ပြီးသည် ကံ သင်္ခါရ ကျုံးမြောင်းကို ဖျက်ဆီးအပ်ပြီးသည် တဏှာတံခါးတိုင်ကို နုတ်အပ်ပြီးသည် အောက် ပိုင်း သံယောဇဉ် ၅-ပါးတံခါးရွက် မရှိသည် အရိယာဖြစ်သည် မာနတံခွန်ကို ချပြီးသည် ကျပြီးသော ခန္ဓာပန်ရှိသည် မာနနှင့် မယှဉ်သည် အောင်ထိုက်သောရန်ကို ကောင်းစွာ အောင်ပြီးသည် မဟုတ်ပါလော။ ထိုရဟန္တာသည် ဒုက္ခသစ္စာကို ပိုင်းခြား၍ သိပြီးသည် သမုဒယသစ္စာကို ပယ်ရှား ပြီးသည် နိရောဓသစ္စာကို မျက်မှောက်ပြုပြီးသည် မဂ္ဂသစ္စာကို ပွားများအပ်ပြီးသည် မဟုတ်ပါ လော။ အထူးသိထိုက်သော တရားကို အထူးသိပြီးသည် ပိုင်းခြား၍ သိထိုက်သော တရားကို ပိုင်းခြား၍ သိပြီးသည် ပယ်ရှားထိုက်သော တရားကို ပယ်ရှားပြီးသည် ပွားများထိုက်သော တရား ကို ပွားများအပ်ပြီးသည် မျက်မှောက်ပြုထိုက်သော တရားကို မျက်မှောက်ပြုပြီးသည် မဟုတ်ပါလော။

ပရဝါဒီ။ ။ဪ ဟုတ်ပါ၏။

သကဝါဒီ။ ။အရှင်ပရဝါဒီ ရဟန္တာသည် ရာဂကင်းပြီးသည်၊ ဒေါသကင်းပြီးသည်၊ မောဟ ကင်းပြီးသည်၊ ပြုဖွယ်ကိစ္စကို ပြုပြီးသည်။ပ။ မျက်မှောက်ပြုထိုက်သော တရားကို မျက်မှောက်ပြုပြီး သည် ဖြစ်ခဲ့ပါမူ ရဟန္တာအား သုက်နှင့်သုက်လွတ်မှုသည် ရှိ၏ဟု မဆိုသင့်။

၃၁၂။ သကဝါဒီ။ ။ရဟန္တာအား သုက်နှင့်သုက်လွတ်မှုသည် ရှိပါသလော။

ပရဝါဒီ။ ။မိမိတရား (အရဟတ္တဖိုလ်)မျှ၌သာ ကျွမ်းကျင်သော ရဟန္တာအား သုက်နှင့် သုက်လွတ်မှုသည် ရှိ၏^၁။ သူတပါး တရား (သမာပတ်ရှစ်ပါး)၌ ကျွမ်းကျင်သော ရဟန္တာအား သုက်နှင့်သုက်လွတ်မှုသည် မရှိပါ^၂။

သကဝါဒီ။ ။မိမိတရား (အရဟတ္တဖိုလ်)၌ ကျွမ်းကျင်သော ရဟန္တာအား သုက်နှင့်သုက် လွတ်မှုသည် ရှိပါသလော။

ပရဝါဒီ။ ။ဪ ရှိပါ၏။

၁။ ပညာဝိမုတ္တရဟန္တာကို ရည်ရွယ်၍ ဆိုသည်။
၂။ ဥဘတောဘာဂဝိမုတ္တရဟန္တာကို ရည်ရွယ်၍ ဆိုသည်။

သကဝါဒီ။ ။ သူတပါးတရား (သမာပတ်ရှစ်ပါး)၌ ကျွမ်းကျင်သော ရဟန္တာအား သုက်နှင့် သုက်လွတ်မှုသည် ရှိပါသလော။

ပရဝါဒီ။ ။ ဤသို့ကား မဆိုသင့်ပါ။ပ။

သကဝါဒီ။ ။ သူတပါးတရား (သမာပတ်ရှစ်ပါး)၌ ကျွမ်းကျင်သော ရဟန္တာအား သုက်နှင့်သုက်လွတ်မှုသည် မရှိပါသလော။

ပရဝါဒီ။ ။ ခြေ မရှိပါ။

သကဝါဒီ။ ။ မိမိတရား (အရဟတ္တဖိုလ်)၌ ကျွမ်းကျင်သော ရဟန္တာအား သုက်နှင့် သုက်လွတ်မှုသည် မရှိပါသလော။

ပရဝါဒီ။ ။ ဤသို့ကား မဆိုသင့်ပါ။ပ။

သကဝါဒီ။ ။ မိမိတရား (အရဟတ္တဖိုလ်)၌ ကျွမ်းကျင်သော ရဟန္တာသည် ဗုဒ္ဓကို ပယ်ရှားအပ်ပြီးဖြစ်လျက် ထိုရဟန္တာအား သုက်နှင့်သုက်လွတ်မှုသည် ရှိသလော။

ပရဝါဒီ။ ။ ခြေ ရှိပါ၏။

သကဝါဒီ။ ။ သူတပါးတရား (သမာပတ်ရှစ်ပါး)၌ ကျွမ်းကျင်သော ရဟန္တာသည် ဗုဒ္ဓကို ပယ်ရှားအပ်ပြီးဖြစ်လျက် ထိုရဟန္တာအား သုက်နှင့်သုက်လွတ်မှုသည် ရှိပါသလော။

ပရဝါဒီ။ ။ ဤသို့ကား မဆိုသင့်ပါ။ပ။

သကဝါဒီ။ ။ မိမိတရား (အရဟတ္တဖိုလ်)၌ ကျွမ်းကျင်သော ရဟန္တာသည် ဧဝါသကို ပယ်ရှားအပ်ပြီးဖြစ်ပါလျက်။ပ။ မောဟကို ပယ်ရှားအပ်ပြီးဖြစ်ပါလျက်။ပ။ အနောတ္တပ္ပကို ပယ်ရှား အပ်ပြီးဖြစ်ပါလျက် ထိုရဟန္တာအား သုက်နှင့်သုက်လွတ်မှုသည် ရှိပါသလော။

ပရဝါဒီ။ ။ ခြေ ရှိပါ၏။

သကဝါဒီ။ ။ သူတပါးတရား (သမာပတ်ရှစ်ပါး)၌ ကျွမ်းကျင်သော ရဟန္တာသည် အနောတ္တပ္ပကို ပယ်ရှားအပ်ပြီးဖြစ်ပါလျက် ထိုရဟန္တာအား သုက်နှင့်သုက်လွတ်မှုသည် ရှိပါသလော။

ပရဝါဒီ။ ။ ဤသို့ကား မဆိုသင့်ပါ။ပ။

သကဝါဒီ။ ။ မိမိတရား (အရဟတ္တဖိုလ်)၌ ကျွမ်းကျင်သော ရဟန္တာသည် ဗုဒ္ဓကို ပယ် ရှားရန် မဂ်ကို ပွားများအပ်ပြီး ဖြစ်ပါလျက်။ပ။ ဗောဇ္ဇင်တို့ကို ပွားများအပ်ကုန်ပြီးဖြစ်ပါလျက်။ပ။ ဧဝါသကို ပယ်ရှားရန် ။ပ။ မောဟကို ပယ်ရှားရန် ။ပ။ အနောတ္တပ္ပကို ပယ်ရှားရန် မဂ်ကို ပွားများအပ်ပြီးဖြစ်ပါလျက် ။ပ။ ဗောဇ္ဇင်တို့ကို ပွားများအပ်ကုန်ပြီးဖြစ်ပါလျက် ထိုရဟန္တာအား သုက်နှင့်သုက်လွတ်မှုသည် ရှိပါသလော။

ပရဝါဒီ။ ။ ခြေ ရှိပါ၏။

သကဝါဒီ။ ။ သူတပါးတရား (သမာပတ်ရှစ်ပါး) ၌ ကျွမ်းကျင်သော ရဟန္တာသည် အနောတ္တပ္ပကို ပယ်ရှားရန် ဗောဇ္ဇင်တို့ကို ပွားများအပ်ကုန်ပြီးဖြစ်ပါလျက် ထိုရဟန္တာအား သုက်နှင့် သုက်လွတ်မှုသည် ရှိပါသလော။

ပရဝါဒီ။ ။ ဤသို့ကား မဆိုသင့်ပါ။ပ။

သကဝါဒီ။ ။မိမိတရား (အရဟတ္တဖိုလ်)၌ ကျွမ်းကျင်သော ရဟန္တာသည် ဣဒါကင်းပြီး သူ ဒေါသကင်းပြီးသူ မောဟကင်းပြီးသူဖြစ်၍။ပ။မျက်မှောက်ပြုထိုက်သောတရားကို မျက်မှောက် ပြုအပ်ပြီးသည် ဖြစ်ပါလျက် ထိုရဟန္တာအား သုက်နှင့်သုက်လွတ်မှုသည် ရှိပါသလော။

ပရဝါဒီ။ ။ဪ သိပါ၏။

သကဝါဒီ။ ။သူတပါးတရား (သမာပတ်ရှစ်ပါး)၌ ကျွမ်းကျင်သော ရဟန္တာသည် ဣဒါကင်းပြီးသူ ဒေါသကင်းပြီးသူ မောဟကင်းပြီးသူဖြစ်၍။ပ။ မျက်မှောက်ပြုထိုက်သော တရားကို မျက်မှောက်ပြုအပ်ပြီးသည်ဖြစ်ပါလျက် ထိုရဟန္တာအား သုက်နှင့်သုက်လွတ်မှုသည် ရှိပါသလော။

ပရဝါဒီ။ ။ဤသို့ကား မဆိုသင့်ပါ။ပ။

သကဝါဒီ။ ။သူတပါးတရား (သမာပတ်ရှစ်ပါး)၌ ကျွမ်းကျင်သော ရဟန္တာသည် ဣဒါကို ပယ်ရှားအပ်ပြီးဖြစ်၍ ထိုရဟန္တာအား သုက်နှင့်သုက်လွတ်မှုသည် မရှိပါသလော။

ပရဝါဒီ။ ။ဪ မရှိပါ။

သကဝါဒီ။ ။မိမိတရား (အရဟတ္တဖိုလ်)၌ ကျွမ်းကျင်သော ရဟန္တာသည် ဣဒါကို ပယ်ရှား အပ်ပြီးဖြစ်၍ ထိုရဟန္တာအား သုက်နှင့်သုက်လွတ်မှုသည် မရှိပါသလော။

ပရဝါဒီ။ ။ဤသို့ကား မဆိုသင့်ပါ။

သကဝါဒီ။ ။သူတပါးတရား (သမာပတ်ရှစ်ပါး)၌ ကျွမ်းကျင်သော ရဟန္တာသည် ဒေါသကို ပယ်ရှားအပ်ပြီးဖြစ်၍။ပ။ မောဟကို ပယ်ရှားအပ်ပြီး ဖြစ်၍။ပ။ အနောတ္တပ္ပကို ပယ်ရှားအပ်ပြီး ဖြစ်၍ ထိုရဟန္တာအား သုက်နှင့်သုက်လွတ်မှုသည် မရှိပါသလော။

ပရဝါဒီ။ ။ဪ မရှိပါ။

သကဝါဒီ။ ။မိမိတရား (အရဟတ္တဖိုလ်)၌ ကျွမ်းကျင်သော ရဟန္တာသည် အနောတ္တပ္ပကို ပယ်ရှားအပ်ပြီးဖြစ်၍ ထိုရဟန္တာအား သုက်နှင့်သုက်လွတ်မှုသည် မရှိပါသလော။

ပရဝါဒီ။ ။ဤသို့ကား မဆိုသင့်ပါ။ပ။

သကဝါဒီ။ ။သူတပါးတရား (သမာပတ်ရှစ်ပါး)၌ ကျွမ်းကျင်သော ရဟန္တာသည် ဣဒါကို ပယ်ရှားရန် မဂ်ကို ပွားများအပ်ပြီးဖြစ်၍။ပ။ ဗောဇ္ဇင်တို့ကို ပွားများအပ်ကုန်ပြီး ဖြစ်၍။ပ။ ဒေါသကို ပယ်ရှားရန်။ပ။ မောဟကို ပယ်ရှားရန်။ပ။ အနောတ္တပ္ပကို ပယ်ရှားရန် မဂ်ကို ပွားများ အပ်ပြီးဖြစ်၍။ပ။ ဗောဇ္ဇင်တို့ကို ပွားများအပ်ကုန်ပြီးဖြစ်၍ ထိုရဟန္တာအား သုက်နှင့်သုက် လွတ်မှုသည် မရှိပါသလော။

ပရဝါဒီ။ ။ဪ မရှိပါ။

သကဝါဒီ။ ။မိမိတရား (အရဟတ္တဖိုလ်)၌ ကျွမ်းကျင်သောရဟန္တာသည် အနောတ္တပ္ပကို ပယ်ရှားရန် ဗောဇ္ဇင်တို့ကို ပွားများအပ်ကုန်ပြီးဖြစ်၍ ထိုရဟန္တာအား သုက်နှင့်သုက်လွတ်မှုသည် မရှိပါသလော။

ပရဝါဒီ။ ။ဤသို့ကား မဆိုသင့်ပါ။ပ။

သကဝါဒီ။ ။သူတပါးတရား (သမာပတ်ရှစ်ပါး)၌ ကျွမ်းကျင်သောရဟန္တာသည် ဣဒါကင်း ပြီးသူ ဒေါသကင်းပြီးသူ မောဟကင်းပြီးသူဖြစ်၍။ပ။ မျက်မှောက်ပြုထိုက်သော တရားကို မျက် မှောက်ပြုအပ်ပြီးသည်ဖြစ်၍ ထိုရဟန္တာအား သုက်နှင့်သုက်လွတ်မှုသည် မရှိပါသလော။

ပရဝါဒီ။ ။ဪ မရှိပါ။

သကဝါဒီ။ ။မိမိတရား (အရဟတ္တဖိုလ်)၌ ကျွမ်းကျင်သော ရဟန္တာသည် နာမကင်းပြီးသူ ခေါ်သကင်းပြီးသူ မောဟကင်းပြီးသူ ဖြစ်၍။ပ။ မျက်မှောက်ပြုထိုက်သော တရားကို မျက်မှောက် ပြုအပ်ပြီးသည် ဖြစ်၍ ထိုရဟန္တာအား သုက်နှင့်သုက်လွတ်မှုသည် မရှိပါသလော။

ပရဝါဒီ။ ။ဤသို့ကား မဆိုသင့်ပါ။ပ။

၃၃၃။ သကဝါဒီ။ ။ရဟန္တာအား သုက်နှင့်သုက်လွတ်မှုသည် ရှိပါသလော။

ပရဝါဒီ။ ။ဪ ခြေ ရှိပါ၏။

သကဝါဒီ။ ။ရဟန်းတို့ သီလနှင့် ပြည့်စုံကုန်သော သတိရှိကုန်သော ဆင်ခြင်ဉာဏ်ရှိကုန် သော အကြင်ပုထုဇဉ်ရဟန်းတို့သည် အိပ်ပျော်ခြင်းသို့ ရောက်ကုန်၏။ ထိုရဟန်းတို့အား သုက် သည် မလွတ်၊ ရဟန်းတို့ အကြင်သာသနာပရသေ့တို့သည် ကာမအာရုံတို့၌ နာမကင်းကုန်၏။ ထိုရသေ့တို့အားသော်လည်း သုက်သည် မလွတ်၊ ရဟန်းတို့ ရဟန္တာအား သုက်သည် အကြင် လွတ်၏။ ထိုလွတ်ခြင်းသည် အကြောင်းမဟုတ် အရာမဟုတ်ဟူ၍ မြတ်စွာဘုရား ဟောအပ် သောသုတ္တန် (ပါဠိ) ရှိသည်သာ မဟုတ်ပါလော။

ပရဝါဒီ။ ။ဪ ခြေ ရှိပါ၏။

သကဝါဒီ။ ။ထို့ကြောင့်ပင် ရဟန္တာအား သုက်နှင့်သုက်လွတ်မှုသည် ရှိ၏ဟု မဆိုသင့်။

ပရဝါဒီ။ ။ရဟန္တာအား သူတပါးတို့၏ ဖြစ်စေမှုသည် ရှိ၏ဟု မဆိုသင့်ပါသလော။

သကဝါဒီ။ ။ဪ ခြေ မဆိုသင့်ပါ။

ပရဝါဒီ။ ။ရဟန္တာအား သင်္ကန်း ဆွမ်း ကျောင်း သူနာ၏အထောက်အပံ့ အသက်၏ အရံ အတားဖြစ်သော ဆေးကို သူတပါးတို့သည် ဖြစ်စေအပ်ကုန်သည် မဟုတ်ပါလော။

သကဝါဒီ။ ။ဪ ခြေ ဖြစ်စေအပ်ပါကုန်၏။

ပရဝါဒီ။ ။အရှင်သကဝါဒီ ရဟန္တာအား သင်္ကန်း ဆွမ်း ကျောင်း သူနာ၏ အထောက်အပံ့ အသက်၏ အရံအတား ဖြစ်သော ဆေးကို သူတပါးတို့ ဖြစ်စေခဲ့ကုန်မှု ထိုအကြောင်းကြောင့် ရဟန္တာအား သူတပါး၏ ဖြစ်စေမှုသည် ရှိ၏ဟု ဆိုသင့်၏။

သကဝါဒီ။ ။ရဟန္တာအား သင်္ကန်း ဆွမ်း ကျောင်း သူနာ၏ အထောက်အပံ့ အသက်၏ အရံအတားဖြစ်သော ဆေးကို သူတပါးတို့ ဖြစ်စေကုန်၏ဟု နှလုံးပြု၍ ရဟန္တာအား သူတပါးတို့၏ ဖြစ်စေမှုသည် ရှိသလော။

ပရဝါဒီ။ ။ဪ ခြေ ရှိပါ၏။

သကဝါဒီ။ ။ရဟန္တာအား သောတာပတ္တိဖိုလ်ကို၎င်း သကဒါဂါမိဖိုလ်ကို၎င်း အနာဂါမိဖိုလ် ကို၎င်း အရဟတ္တဖိုလ်ကို၎င်း သူတပါးတို့သည် ဖြစ်စေကုန်ရာသလော။

ပရဝါဒီ။ ။ဤသို့ကား မဆိုသင့်ပါ။ပ။

၂-ဒုတိယဝဂ် (၁၁) ၂-အညာဏကထာ^၁

၃၁၄။ သကဝါဒီ။ ။ရဟန္တာအား မသိမှုသည် ရှိပါသလော။
ပရဝါဒီ။ ။ဪ ငြိမ်ပါ၏။

သကဝါဒီ။ ။ရဟန္တာအား အဝိဇ္ဇာသည် အဝိဇ္ဇောဗသသည် အဝိဇ္ဇာယောဂသည် အဝိဇ္ဇာ
နုသယသည် အဝိဇ္ဇာပရိယုဋ္ဌာန်သည် အဝိဇ္ဇာသံယောဇဉ်သည် အဝိဇ္ဇာနိဝရဏသည် ရှိပါသလော။
ပရဝါဒီ။ ။ဤသို့ကား မဆိုသင့်ပါ။

သကဝါဒီ။ ။ရဟန္တာအား အဝိဇ္ဇာသည် အဝိဇ္ဇောဗသသည် အဝိဇ္ဇာယောဂသည် အဝိဇ္ဇာ
နုသယသည် အဝိဇ္ဇာပရိယုဋ္ဌာန်သည် အဝိဇ္ဇာသံယောဇဉ်သည် အဝိဇ္ဇာနိဝရဏသည် မရှိပါ
သလော။

ပရဝါဒီ။ ။ဪ ငြိမ် မရှိပါ။

သကဝါဒီ။ ။အရှင်ပရဝါဒီ ရဟန္တာအား အဝိဇ္ဇာသည် အဝိဇ္ဇောဗသသည် အဝိဇ္ဇာယောဂ
သည် အဝိဇ္ဇာနုသယသည် အဝိဇ္ဇာပရိယုဋ္ဌာန်သည် အဝိဇ္ဇာသံယောဇဉ်သည် အဝိဇ္ဇာနိဝရဏသည်
မရှိခဲ့ပါမူ ရဟန္တာအား မသိမှု ရှိ၏ဟူ၍ မဆိုသင့်။

သကဝါဒီ။ ။ပုထုဇဉ်အား မသိမှုသည် ရှိသည်ဖြစ်၍ ထိုပုထုဇဉ်အား အဝိဇ္ဇာသည် အဝိဇ္ဇော
ဗသသည် အဝိဇ္ဇာယောဂသည် အဝိဇ္ဇာနုသယသည် အဝိဇ္ဇာပရိယုဋ္ဌာန်သည် အဝိဇ္ဇာသံယောဇဉ်သည်
အဝိဇ္ဇာနိဝရဏသည် ရှိပါသလော။

ပရဝါဒီ။ ။ဪ ငြိမ် ရှိပါ၏။

သကဝါဒီ။ ။ရဟန္တာအား မသိမှုရှိသည်ဖြစ်၍ ထိုရဟန္တာအား အဝိဇ္ဇာသည် အဝိဇ္ဇောဗ
သသည် အဝိဇ္ဇာယောဂသည် အဝိဇ္ဇာနုသယသည် အဝိဇ္ဇာပရိယုဋ္ဌာန်သည် အဝိဇ္ဇာသံယောဇဉ်သည်
အဝိဇ္ဇာနိဝရဏသည် ရှိပါသလော။

ပရဝါဒီ။ ။ဤသို့ကား မဆိုသင့်ပါ။ပ။

သကဝါဒီ။ ။ရဟန္တာအား မသိမှုရှိသည် ဖြစ်ပါလျက် ထိုရဟန္တာအား အဝိဇ္ဇာသည်
အဝိဇ္ဇောဗသသည် အဝိဇ္ဇာယောဂသည် အဝိဇ္ဇာနုသယသည် အဝိဇ္ဇာပရိယုဋ္ဌာန်သည် အဝိဇ္ဇာ
သံယောဇဉ်သည် အဝိဇ္ဇာနိဝရဏသည် မရှိပါသလော။

ပရဝါဒီ။ ။ဪ ငြိမ် မရှိပါ။

၁။ ရဟန္တာပုဂ္ဂိုလ်အား ယောက်ျားမိန်းမစသည်တို့၏ အမည်အနွယ်အစရှိသည်တို့၌ ဥာဏ်၏ဖြစ်ခြင်းမရှိ
သောကြောင့် အညာဏ ။ မသိခြင်း ဥာဏ်၏ဆန့်ကျင်ဘက်မောဟရှိ၏။ ယောက်ျားမိန်းမစသည်တို့၏ အမည်
အနွယ်စသည်တို့၌ ဆုံးဖြတ်နိုင်ခြင်းမရှိသောကြောင့် ကင်္ခါ ။ တွေးတောယုံမှားမှုရှိ၏။ ထိုရဟန္တာပုဂ္ဂိုလ်တို့အား
ထိုယောက်ျားမိန်းမစသည်တို့၏ အမည်အနွယ်စသောဝတ္ထုတို့ကို သူတပါးတို့က ထင်စွာပြုကြရကုန်၏။ပြောကြား
ကြရကုန်၏။ ထို့ကြောင့် ထိုရဟန္တာပုဂ္ဂိုလ်တို့အား ပရဝိတာရဏ ။ သူတပါးတို့က ထင်စွာပြောပြောကြားရ
ခြင်းရှိ၏ဟု အယူရှိကြကုန်သော ပုဗ္ဗသေလိယအစရှိကုန်သော ပရဝါဒီဆရာတို့၏ ထိုအယူကိုပယ်ခြင်းအကျိုးငှါ
ဤအညာဏကထာ၊ ကင်္ခါ၊ ကထာ၊ ပရဝိတာရဏကထာ သုံးရပ်ကို ဟောကြားတော်မူလေသည်။

သကဝါဒီ။ ။ပုထုဇဉ်အား မသိမှုရှိသည် ဖြစ်ပါလျက် ထိုပုထုဇဉ်အား အဝိဇ္ဇာသည် အဝိဇ္ဇာဘသည် အဝိဇ္ဇာယောဂသည် အဝိဇ္ဇာနယသည် အဝိဇ္ဇာပရိယုဋ္ဌာန်သည် အဝိဇ္ဇာသံယောဇဉ်သည် အဝိဇ္ဇာနိဝရဏသည် မရှိပါသလော။

ပရဝါဒီ။ ။ဤသို့ကား မဆိုသင့်ပါ။

သကဝါဒီ။ ။ရဟန္တာအား မသိမှု ရှိပါသလော။

ပရဝါဒီ။ ။ဪ ခြေ ခြေပါ၏။

သကဝါဒီ။ ။ရဟန္တာသည် မသိမှု နှိပ်စက်အပ်သည်ဖြစ်၍ (သူ့)အသက်ကို သတ်ရာသလော၊ မပေးအပ်သော (သူ့)ဥစ္စာကို ခိုးယူရာသလော၊ မုသားပြောဆိုရာသလော၊ ဂုံးစကားကို ပြောဆိုရာသလော၊ ကြမ်းတမ်းသော စကားကို ပြောဆိုရာသလော၊ အကျိုးမဲ့စကားကို ပြောဆိုရာသလော၊ အိမ်ခြံစပ်ကို ဖောက်ဖြတ်ရာသလော၊ တိုက်ခိုက်လုယူရာသလော၊ တအိမ်တည်းကို လုယက်တိုက်ခိုက်ရာသလော၊ လမ်းခရီး၌ စောင့်၍လုယူရာသလော၊ သူတပါးမယားကို သွားလာကျူးလွန်ရာသလော၊ ရွာ၌ ဖျက်ဆီးမှုကို ပြုရာသလော၊ နိဂုံး၌ ဖျက်ဆီးမှုကိုပြုရာသလော။

ပရဝါဒီ။ ။ဤသို့ကား မဆိုသင့်ပါ။

သကဝါဒီ။ ။ပုထုဇဉ်အား မသိမှုရှိသည်ဖြစ်၍ ပုထုဇဉ်သည် မသိမှု နှိပ်စက်အပ်သည် ဖြစ်ရကား (သူ့)အသက်ကို သတ်ရာသလော၊ မပေးအပ်သော (သူ့)ဥစ္စာကို ခိုးယူရာသလော၊ မုသားပြောဆိုရာသလော ။ပ။ ရွာ၌ ဖျက်ဆီးမှုကို ပြုရာသလော၊ နိဂုံး၌ ဖျက်ဆီးမှုကို ပြုရာသလော။

ပရဝါဒီ။ ။ဪ ခြေ ပြုရာပါ၏။

သကဝါဒီ။ ။ရဟန္တာအား မသိမှုရှိသည်ဖြစ်၍ ရဟန္တာသည် မသိမှု နှိပ်စက်အပ်သည်ဖြစ်ရကား (သူ့)အသက်ကို သတ်ရာသလော၊ မပေးအပ်သော (သူ့)ဥစ္စာကို ခိုးယူရာသလော ။ပ။ ရွာ၌ ဖျက်ဆီးမှုကို ပြုရာသလော၊ နိဂုံး၌ ဖျက်ဆီးမှုကို ပြုရာသလော။

ပရဝါဒီ။ ။ဤသို့ကား မဆိုသင့်ပါ။

သကဝါဒီ။ ။ရဟန္တာအား မသိမှုရှိသည်ဖြစ်၍ ရဟန္တာသည် မသိမှု နှိပ်စက်အပ်သည်ဖြစ်ပါလျက် (သူ့)အသက်ကို မသတ်ပါသလော၊ မပေးသော (သူ့)ဥစ္စာကို မခိုးယူပါသလော ။ပ။ ရွာ၌ ဖျက်ဆီးမှုကို မပြုပါသလော၊ နိဂုံး၌ ဖျက်ဆီးမှုကို မပြုပါသလော။

ပရဝါဒီ။ ။ဪ ခြေ မပြုပါ။

သကဝါဒီ။ ။ပုထုဇဉ်အား မသိမှုသည် ရှိသည်ဖြစ်၍ ပုထုဇဉ်သည် မသိမှု နှိပ်စက်အပ်သည် ဖြစ်ပါလျက် (သူ့)အသက်ကို မသတ်ရာသလော၊ မပေးသော (သူ့)ဥစ္စာကို မခိုးယူရာသလော ။ပ။ ရွာ၌ ဖျက်ဆီးမှုကို မပြုရာသလော၊ နိဂုံး၌ ဖျက်ဆီးမှုကို မပြုရာသလော။

ပရဝါဒီ။ ။ဤသို့ကား မဆိုသင့်ပါ။

သကဝါဒီ။ ။ရဟန္တာအား မသိမှုသည် ရှိပါသလော။

ပရဝါဒီ။ ။ဪ ခြေ ခြေပါ၏။

သကဝါဒီ။ ။ရဟန္တာအား ဘုရား၌ မသိမှု တရား၌ မသိမှု သံဃာ၌ မသိမှု သိက္ခာ၌ မသိမှု ရွှေအစွန်း၌ မသိမှု နောက်အစွန်း၌ မသိမှု ရွှေအစွန်း နောက်အစွန်း၌ မသိမှု ပဋိစ္စသမုပ္ပါန် တရားတို့၌ မသိမှုသည် ရှိပါသလော။

ပရဝါဒီ။ ။ဤသို့ကား မဆိုသင့်ပါ။

သကဝါဒီ။ ။ရဟန္တာအား ဘုရား၌ မသိမှု တရား၌ မသိမှု သံဃာ၌ မသိမှု သိက္ခာ၌ မသိမှု ရွှေအစွန်း၌ မသိမှု နောက်အစွန်း၌ မသိမှု ရွှေအစွန်း နောက်အစွန်း၌ မသိမှု ပဋိစ္စသမုပ္ပါဒ် တရားတို့၌ မသိမှုသည် မရှိပါသလော။

ပရဝါဒီ။ ။ဪ မရှိပါ။

သကဝါဒီ။ ။အရှင်ပရဝါဒီ ရဟန္တာအား ဘုရား၌ မသိမှု တရား၌ မသိမှု သံဃာ၌ မသိမှု။ပ။ ပဋိစ္စသမုပ္ပါဒ်တရားတို့၌ မသိမှု မရှိခဲ့ပါ။ ရဟန္တာအား မသိမှု ရှိ၏ဟူ၍ မဆိုသင့်။

သကဝါဒီ။ ။ပုထုဇဉ်အား မသိမှုရှိသည်ဖြစ်၍ ထိုပုထုဇဉ်အား ဘုရား၌ မသိမှု တရား၌ မသိမှု သံဃာ၌ မသိမှု။ပ။ ပဋိစ္စသမုပ္ပါဒ်တရားတို့၌ မသိမှုသည် ရှိပါသလော။

ပရဝါဒီ။ ။ဪ ရှိပါ၏။

သကဝါဒီ။ ။ရဟန္တာအား မသိမှုရှိသည်ဖြစ်၍ ထိုရဟန္တာအား ဘုရား၌ မသိမှု တရား၌ မသိမှု သံဃာ၌ မသိမှု။ပ။ ပဋိစ္စသမုပ္ပါဒ်တရားတို့၌ မသိမှုသည် ရှိပါသလော။

ပရဝါဒီ။ ။ဤသို့ကား မဆိုသင့်ပါ။ပ။

သကဝါဒီ။ ။ရဟန္တာအား မသိမှုရှိသည်ဖြစ်ပါလျက် ထိုရဟန္တာအား ဘုရား၌ မသိမှု တရား၌ မသိမှု သံဃာ၌ မသိမှု။ပ။ ပဋိစ္စသမုပ္ပါဒ်တရားတို့၌ မသိမှုသည် မရှိပါသလော။

ပရဝါဒီ။ ။ဪ မရှိပါ။

သကဝါဒီ။ ။ပုထုဇဉ်အား မသိမှုရှိသည်ဖြစ်ပါလျက် ထိုပုထုဇဉ်အား ဘုရား၌ မသိမှု တရား၌ မသိမှု သံဃာ၌ မသိမှု။ပ။ ပဋိစ္စသမုပ္ပါဒ် တရားတို့၌ မသိမှုသည် မရှိပါသလော။

ပရဝါဒီ။ ။ဤသို့ကား မဆိုသင့်ပါ။

၃၁၅။ သကဝါဒီ။ ။ရဟန္တာအား မသိမှုသည် ရှိပါသလော။

ပရဝါဒီ။ ။ဪ ရှိပါ၏။

သကဝါဒီ။ ။ရဟန္တာသည် ရာဂကို ပယ်ရှားအပ်ပြီးသည် အမြစ်ရင်းကို အကြွင်းမဲ့ ဖြတ်အပ်ပြီးသည် နတ်ပြီးသော ထန်းပင်ရာကဲ့သို့ ပြုလုပ်အပ်ပြီးသည် နောက်ထပ် မမြစ်အောင် ပြုအပ်ပြီးသည် နောင်အခါ မမြစ်ခြင်းသဘောရှိသည် မဟုတ်ပါလော။

ပရဝါဒီ။ ။ဪ ဟုတ်ပါ၏။

သကဝါဒီ။ ။အရှင်ပရဝါဒီ ရဟန္တာသည် ရာဂကို ပယ်ရှားအပ်ပြီးသည် အမြစ်ရင်းကို အကြွင်းမဲ့ ဖြတ်အပ်ပြီးသည် နတ်ပြီးသော ထန်းပင်ရာကဲ့သို့ ပြုလုပ်အပ်ပြီးသည် နောက်ထပ် မမြစ်အောင် ပြုလုပ်အပ်ပြီးသည် နောင်အခါ မမြစ်ခြင်းသဘောရှိသည် ဖြစ်ခဲ့ပါ။ ရဟန္တာအား မသိမှု ရှိ၏ဟူ၍ မဆိုသင့်။

သကဝါဒီ။ ။ရဟန္တာအား မသိမှုသည် ရှိပါသလော။

ပရဝါဒီ။ ။ဪ ရှိပါ၏။

သကဝါဒီ။ ။ရဟန္တာသည် ဒေါသကို ပယ်ရှားအပ်ပြီးသည်။ပ။ မောဟကို ပယ်ရှားအပ်ပြီးသည်။ပ။ အနောတ္တပ္ပကို ပယ်ရှားအပ်ပြီးသည် အမြစ်ရင်းကို အကြွင်းမဲ့ ပယ်ဖြတ်အပ်ပြီးသည်

နုတ်ပြီးသော ထန်းပင်ရာကဲ့သို့ ပြုလုပ်အပ်ပြီးသည် နောက်ထပ် မဖြစ်အောင် ပြုအပ်ပြီးသည် နောင် အခါမဖြစ်ခြင်း သဘောရှိသည် မဟုတ်ပါလော။

ပရဝါဒီ။ ။ဪ ဟုတ်ပါ၏။

သကဝါဒီ။ ။အရှင်ပရဝါဒီ ရဟန္တာသည် အနောတ္တပ္ပကို ပယ်ရှားအပ်ပြီးသည် အမြစ်ရင်းကို အကြွင်းမဲ့ပယ်ဖြတ်အပ်ပြီးသည် နုတ်ပြီးသော ထန်းပင်ရာကဲ့သို့ ပြုလုပ်အပ်ပြီးသည် နောက်ထပ် မဖြစ်အောင်ပြုအပ်ပြီးသည် နောင်အခါ မဖြစ်ခြင်းသဘောရှိသည် ဖြစ်ခဲ့ပါမူ ရဟန္တာအား မသိမူ ရှိ၏ဟု မဆိုသင့်။

သကဝါဒီ။ ။ရဟန္တာအား မသိမူသည် ရှိပါသလော။

ပရဝါဒီ။ ။ဪ ရှိပါ၏။

သကဝါဒီ။ ။ရဟန္တာသည် ရာဂကို ပယ်ရှားရန် မဂ်ကို ပွားများအပ်ပြီး မဟုတ်ပါလော။ပ။ ဗောဇ္ဈင်တို့ကို ပွားများအပ်ကုန်ပြီး မဟုတ်ပါလော။

ပရဝါဒီ။ ။ဪ ဟုတ်ပါ၏။

သကဝါဒီ။ ။အရှင်ပရဝါဒီ ရဟန္တာသည် ရာဂကို ပယ်ရှားရန် ဗောဇ္ဈင်တို့ကို ပွားများအပ် ကုန်ပြီးဖြစ်ခဲ့ပါမူ ရဟန္တာအား မသိမူ ရှိ၏ဟု မဆိုသင့်။

သကဝါဒီ။ ။ရဟန္တာအား မသိမူသည် ရှိပါသလော။

ပရဝါဒီ။ ။ဪ ရှိပါ၏။

သကဝါဒီ။ ။ရဟန္တာသည် ဒေါသကို ပယ်ရှားရန် ။ပ။ မောဟကို ပယ်ရှားရန် ။ပ။ အနောတ္တပ္ပကို ပယ်ရှားရန် မဂ်ကို ပွားများပြီး မဟုတ်ပါလော။ပ။ ဗောဇ္ဈင်တို့ကို ပွားများအပ်ကုန်ပြီး မဟုတ်ပါလော။

ပရဝါဒီ။ ။ဪ ဟုတ်ပါ၏။

သကဝါဒီ။ ။အရှင်ပရဝါဒီ ရဟန္တာသည် အနောတ္တပ္ပကို ပယ်ရှားရန် ဗောဇ္ဈင်တို့ကို ပွားများ အပ်ကုန်ပြီးဖြစ်ခဲ့ကုန်မူ ရဟန္တာအား မသိမူရှိ၏ဟူ၍ မဆိုသင့်။

သကဝါဒီ။ ။ရဟန္တာအား မသိမူရှိပါသလော။

ပရဝါဒီ။ ။ဪ ရှိပါ၏။

သကဝါဒီ။ ။ရဟန္တာသည် ရာဂကင်းပြီးသည် ဒေါသကင်းပြီးသည် မောဟကင်းပြီးသည်။ပ။ မျက်မှောက်ပြုထိုက်သော တရားကို မျက်မှောက်ပြုအပ်ပြီးသည် မဟုတ်ပါလော။

ပရဝါဒီ။ ။ဪ ဟုတ်ပါ၏။

သကဝါဒီ။ ။အရှင်ပရဝါဒီ ရဟန္တာသည် ရာဂကင်းပြီးသည်။ပ။မျက်မှောက်ပြုထိုက်သော တရားကို မျက်မှောက်ပြုပြီးသည် ဖြစ်ခဲ့ပါမူ ရဟန္တာအား မသိမူ ရှိ၏ဟူ၍ မဆိုသင့်။

၃၁၆။ သကဝါဒီ။ ။ရဟန္တာအား မသိမူ ရှိပါသလော။

ပရဝါဒီ။ ။မိမိတရား (အရဟတ္တဖိုလ်)၌ ကျွမ်းကျင်သော ရဟန္တာအား မသိမူရှိ၍ သူတပါးတရား (သမာပတ်ရှစ်ပါး)၌ ကျွမ်းကျင်သော ရဟန္တာအား မသိမူ မရှိ။

သကဝါဒီ။ ။မိမိတရား(အရဟတ္တဖိုလ်)၌ ကျွမ်းကျင်သော ရဟန္တာအား မသိမှုသည် ရှိပါသလော။

ပရဝါဒီ။ ။ဪ ငြိမ် ရှိပါ၏။

သကဝါဒီ။ ။သူတပါးတရား (သမာပတ်ရှစ်ပါး)၌ ကျွမ်းကျင်သော ရဟန္တာအား မသိမှုသည် ရှိပါသလော။

ပရဝါဒီ။ ။ဤသို့ကား မဆိုသင့်ပါ။ပ။

သကဝါဒီ။ ။သူတပါးတရား(သမာပတ်ရှစ်ပါး)၌ ကျွမ်းကျင်သော ရဟန္တာအား မသိမှုသည် မရှိပါသလော။

ပရဝါဒီ။ ။ဪ မရှိပါ။

သကဝါဒီ။ ။မိမိတရား (အရဟတ္တဖိုလ်)၌ ကျွမ်းကျင်သော ရဟန္တာအား မသိမှုသည် မရှိပါသလော။

ပရဝါဒီ။ ။ဤသို့ကား မဆိုသင့်ပါ။ပ။

သကဝါဒီ။ ။မိမိတရား (အရဟတ္တဖိုလ်)၌ ကျွမ်းကျင်သော ရဟန္တာသည် ရာဂကို ပယ်ရှားအပ်ပြီး ဖြစ်ပါလျက် ထိုရဟန္တာအား မသိမှုသည် ရှိပါသလော။

ပရဝါဒီ။ ။ဪ ငြိမ် ရှိပါ၏။

သကဝါဒီ။ ။သူတပါးတရား (သမာပတ်ရှစ်ပါး)၌ ကျွမ်းကျင်သော ရဟန္တာသည် ရာဂကို ပယ်ရှားအပ်ပြီးဖြစ်ပါလျက် ထိုရဟန္တာအား မသိမှုသည် ရှိပါသလော။

ပရဝါဒီ။ ။ဤသို့ကား မဆိုသင့်ပါ။ပ။

သကဝါဒီ။ ။မိမိတရား (အရဟတ္တဖိုလ်)၌ ကျွမ်းကျင်သော ရဟန္တာသည် ဒေါသကို ပယ်ရှားအပ်ပြီး ဖြစ်ပါလျက်။ပ။မောဟကို ပယ်ရှားအပ်ပြီး ဖြစ်ပါလျက်။ပ။အနောတ္တပ္ပကို ပယ်ရှားအပ်ပြီးဖြစ်ပါလျက် ထိုရဟန္တာအား မသိမှုသည် ရှိပါသလော။

ပရဝါဒီ။ ။ဪ ငြိမ် ရှိပါ၏။

သကဝါဒီ။ ။သူတပါးတရား (သမာပတ်ရှစ်ပါး)၌ ကျွမ်းကျင်သော ရဟန္တာသည် အနောတ္တပ္ပကို ပယ်ရှားအပ်ပြီးဖြစ်ပါလျက် ထိုရဟန္တာအား မသိမှုသည် ရှိပါသလော။

ပရဝါဒီ။ ။ဤသို့ကား မဆိုသင့်ပါ။ပ။

သကဝါဒီ။ ။မိမိတရား (အရဟတ္တဖိုလ်)၌ ကျွမ်းကျင်သော ရဟန္တာသည် ရာဂကို ပယ်ရှားရန် မဂ်ကို ပွားများအပ်ပြီးဖြစ်ပါလျက်။ပ။ဗောဇ္ဇင်တို့ကို ပွားများအပ်ကုန်ပြီးဖြစ်ပါလျက် ထိုရဟန္တာအား မသိမှုသည် ရှိပါသလော။

ပရဝါဒီ။ ။ဪ ငြိမ် ရှိပါ၏။

သကဝါဒီ။ ။သူတပါးတရား (သမာပတ်ရှစ်ပါး)၌ ကျွမ်းကျင်သော ရဟန္တာသည် ရာဂကို ပယ်ရှားရန် ဗောဇ္ဇင်တို့ကို ပွားများအပ်ကုန်ပြီးဖြစ်ပါလျက် ထိုရဟန္တာအား မသိမှုသည် ရှိပါသလော။

ပရဝါဒီ။ ။ဤသို့ကား မဆိုသင့်ပါ။ပ။

သကဝါဒီ။ ။မိမိတရား (အရဟတ္တဖိုလ်)၌ ကျွမ်းကျင်သော ရဟန္တာသည် ဒေါသကို ပယ်ရှားရန်။ပ။ မောဟကို ပယ်ရှားရန်။ပ။ အနောတ္တပ္ပကို ပယ်ရှားရန် မဂ်ကို ပွားများအပ်ပြီး ဖြစ်ပါလျက်။ပ။ ဗောဇ္ဇင်တို့ကို ပွားများအပ်ကုန်ပြီးဖြစ်ပါလျက် ထိုရဟန္တာအား မသိမှုသည် ရှိပါသလော။

ပရဝါဒီ။ ။ဪ ခြေ ဝှိုပါ၏။

သကဝါဒီ။ ။သုတပါးတရား (သမာပတ်) ရှစ်ပါး၌ ကျွမ်းကျင်သော ရဟန္တာသည် အနောတ္တပ္ပကို ပယ်ရှားရန် ဗောဇ္ဇင်တို့ကို ပွားများအပ်ကုန်ပြီး ဖြစ်ပါလျက် ထိုရဟန္တာအား မသိမှုသည် ရှိပါသလော။

ပရဝါဒီ။ ။ဤသို့ကား မဆိုသင့်ပါ။ပ။

သကဝါဒီ။ ။မိမိတရား (အရဟတ္တဖိုလ်)၌ ကျွမ်းကျင်သော ရဟန္တာသည် ဓာတုကင်းပြီးသည် ဒေါသကင်းပြီးသည် မောဟကင်းပြီးသည်။ပ။ မျက်မှောက် ပြုထိုက်သော တရားကို မျက်မှောက်ပြုပြီးသည် ဖြစ်ပါလျက် ထိုရဟန္တာအား မသိမှုသည် ရှိပါသလော။

ပရဝါဒီ။ ။ဪ ခြေ ဝှိုပါ၏။

သကဝါဒီ။ ။သုတပါးတရား (သမာပတ်ရှစ်ပါး)၌ ကျွမ်းကျင်သော ရဟန္တာသည် ဓာတုကင်းပြီးသည် ဒေါသကင်းပြီးသည် မောဟကင်းပြီးသည်။ပ။ မျက်မှောက်ပြုထိုက်သော တရားကို မျက်မှောက်ပြုအပ်ပြီးသည်ဖြစ်ပါလျက် ထိုရဟန္တာအား မသိမှုသည် ရှိပါသလော။

ပရဝါဒီ။ ။ဤသို့ကား မဆိုသင့်ပါ။ပ။

သကဝါဒီ။ ။သုတပါးတရား(သမာပတ်ရှစ်ပါး)၌ ကျွမ်းကျင်သော ရဟန္တာသည် ဓာတုကို ပယ်ရှားအပ်ပြီးဖြစ်၍ ထိုရဟန္တာအား မသိမှုသည် မရှိပါသလော။

ပရဝါဒီ။ ။ဪ ခြေ မရှိပါ။

သကဝါဒီ။ ။မိမိတရား (အရဟတ္တဖိုလ်)၌ ကျွမ်းကျင်သော ရဟန္တာသည် ဓာတုကို ပယ်ရှားအပ်ပြီးဖြစ်၍ ထိုရဟန္တာအား မသိမှုသည် မရှိပါသလော။

ပရဝါဒီ။ ။ဤသို့ကား မဆိုသင့်ပါ။ပ။

သကဝါဒီ။ ။သုတပါးတရား(သမာပတ်ရှစ်ပါး)၌ ကျွမ်းကျင်သော ရဟန္တာသည် ဒေါသကို ပယ်ရှားအပ်ပြီး ဖြစ်၍ မောဟကို ပယ်ရှားအပ်ပြီး ဖြစ်၍ ။ပ။ အနောတ္တပ္ပကို ပယ်ရှားအပ်ပြီး ဖြစ်၍ ထိုရဟန္တာအား မသိမှုသည် မရှိပါသလော။

ပရဝါဒီ။ ။ဪ ခြေ မရှိပါ။

သကဝါဒီ။ ။မိမိတရား (အရဟတ္တဖိုလ်)၌ ကျွမ်းကျင်သော ရဟန္တာသည် အနောတ္တပ္ပကို ပယ်ရှားအပ်ပြီးဖြစ်၍ ထိုရဟန္တာအား မသိမှုသည် မရှိပါသလော။

ပရဝါဒီ။ ။ဤသို့ကား မဆိုသင့်ပါ။ပ။

သကဝါဒီ။ ။သုတပါးတရား (သမာပတ်ရှစ်ပါး)၌ ကျွမ်းကျင်သော ရဟန္တာသည် ဓာတုကို ပယ်ရှားရန် မဂ်ကို ပွားများအပ်ပြီး ဖြစ်၍ ။ပ။ ဗောဇ္ဇင်တို့ကို ပွားများအပ်ကုန်ပြီး ဖြစ်၍။ပ။ ဒေါသကို ပယ်ရှားရန်။ မောဟကို ပယ်ရှားရန်။ အနောတ္တပ္ပကို ပယ်ရှားရန် မဂ်ကို ပွားများအပ်ပြီး

ဖြစ်၍ ။ပ။ ဗောဇ္ဇင်တို့ကို ပွားများအပ်ကုန်ပြီး ဖြစ်၍ ထိုရဟန္တာအား မသိမှုသည် မရှိပါသလော။

ပရဝါဒီ။ ။ဪ ဖြေ၍ မရှိပါ။

သကဝါဒီ။ ။မိမိတရား(အရဟတ္တဖိုလ်)၌ ကျွမ်းကျင်သော ရဟန္တာသည် အနောတ္တပ္ပကို ပယ်ရှားရန် ဗောဇ္ဇင်တို့ကို ပွားများအပ်ကုန်ပြီးဖြစ်၍ ထိုရဟန္တာအား မသိမှုသည် မရှိပါသလော။

ပရဝါဒီ။ ။ဤသို့ကား မဆိုသင့်ပါ။ပ။

သကဝါဒီ။ ။သူတပါးတရား (သမာပတ်ရှစ်ပါး)၌ ကျွမ်းကျင်သော ရဟန္တာသည် ဘုရားကင်းပြီးသည် ဒေါသကင်းပြီးသည် မောဟကင်းပြီးသည်ဖြစ်၍ ။ပ။ မျက်မှောက် ပြုထိုက်သော တရားကို မျက်မှောက်ပြုအပ်ပြီးသည် ဖြစ်၍ ထိုရဟန္တာအား မသိမှုသည် မရှိပါသလော။

ပရဝါဒီ။ ။ဪ ဖြေ၍ မရှိပါ။

သကဝါဒီ။ ။မိမိတရား(အရဟတ္တဖိုလ်)၌ ကျွမ်းကျင်သော ရဟန္တာသည် ဘုရားကင်းပြီးသည် ဒေါသကင်းပြီးသည် မောဟကင်းပြီးသည် ဖြစ်၍ ။ပ။ မျက်မှောက် ပြုထိုက်သော တရားကို မျက်မှောက်ပြုပြီးသည်ဖြစ်၍ ထိုရဟန္တာအား မသိမှုသည် မရှိပါသလော။

ပရဝါဒီ။ ။ဤသို့ကား မဆိုသင့်ပါ။ပ။

၃၁၇။ သကဝါဒီ။ ။ရဟန္တာအား မသိမှုသည် ရှိပါသလော။

ပရဝါဒီ။ ။ဪ ဖြေ၍ ရှိပါ၏။

သကဝါဒီ။ ။“ရဟန်းတို့ သိသူ မြင်သူအားသာ အာသဝေါကုန်၏ဟု ငါဆို၏။ မသိသူ မမြင်သူအား ငါမဆို၊ ရဟန်းတို့ အဘယ်ကိုသိသူ အဘယ်ကိုမြင်သူအား အာသဝေါကုန်မှုဖြစ်နိုင်သနည်း၊ ရဟန်းတို့ ‘ဤကား ရုပ် ဤကား ရုပ်ဖြစ်ပေါ်ခြင်း ဤကား ရုပ်ချုပ်ခြင်း၊ ဤကား ဝေဒနာ။ ဤကား သညာ။ ဤကား သင်္ခါရတို့။ ဤကား ဝိညာဏ် ဤကား ဝိညာဏ်ဖြစ်ပေါ်ခြင်း ဤကား ဝိညာဏ်ချုပ်ခြင်း’ဟု ဤသို့သိသူမြင်သူအား အာသဝေါကုန်မှုဖြစ်နိုင်၏။ ရဟန်းတို့ ဤသို့သိသူ မြင်သူအားသာ အာသဝေါကုန်၏ဟု ငါဆို၏”ဟူ၍ မြတ်စွာဘုရားဟောအပ်သော သုတ္တန်(ပါဠိ) ရှိသည်သာ မဟုတ်ပါလော။

ပရဝါဒီ။ ။ဪ ဖြေ၍ ရှိပါ၏။

သကဝါဒီ။ ။ထို့ကြောင့် ရဟန္တာအား မသိမှုသည် ရှိ၏ဟု မဆိုသင့်။

သကဝါဒီ။ ။ရဟန္တာအား မသိမှုသည် ရှိပါသလော။

ပရဝါဒီ။ ။ဪ ဖြေ၍ ရှိပါ၏။

သကဝါဒီ။ ။“ရဟန်းတို့ သိသူ မြင်သူအားသာ အာသဝေါကုန်၏ဟု ငါဆို၏။ မသိသူ မမြင်သူအား ငါမဆို၊ ရဟန်းတို့ အဘယ်ကိုသိသူ အဘယ်ကိုမြင်သူအား အာသဝေါကုန်မှုဖြစ်နိုင်သနည်း၊ ရဟန်းတို့ ‘ဤကား ဆင်းရဲတည်း’ ဟု သိသူမြင်သူအား အာသဝေါကုန်၏၊ ဤကား ဆင်းရဲဖြစ်ပေါ်ကြောင်းတည်း’ဟု သိသူမြင်သူအား အာသဝေါကုန်၏၊ ‘ဤကား ဆင်းရဲချုပ်ရာ(နိဗ္ဗာန်)တည်း’ဟု သိသူမြင်သူအား အာသဝေါကုန်၏၊ ‘ဤကား ဆင်းရဲချုပ်ရာ(နိဗ္ဗာန်)သို့ ရောက်ကြောင်း အကျင့်

တည်းဟူ သိသူမြင်သူအားသာ အာသဝေါကုန်၏ဟု ငါဆို၏”ဟူ၍ မြတ်စွာဘုရားဟောအပ်သော သုတ္တန်(ပါဠိ)ရှိသည်သာ မဟုတ်ပါလော။

ပရဝါဒီ။ ။ဪ ခြေ ခြေပါ၏။

သကဝါဒီ။ ။ထို့ကြောင့် ရဟန္တာအား မသိမှုသည် ရှိ၏ဟု မဆိုသင့်။

သကဝါဒီ။ ။ရဟန္တာအား မသိမှုသည် ရှိပါသလော။

ပရဝါဒီ။ ။ဪ ခြေ ခြေပါ၏။

သကဝါဒီ။ ။“ရဟန်းတို့ အလုံးစုံကို အထူးမသိသေးလျှင် ပိုင်းခြား၍မသိသေးလျှင် မကင်း နိုင်သေးလျှင် မပယ်နိုင်သေးလျှင် ဆင်းရဲကုန်ခြင်းငှါ မထိုက်၊ ရဟန်းတို့ အလုံးစုံကို အထူးသိလျှင် ပိုင်းခြား၍သိလျှင် ကင်းနိုင်လျှင် ပယ်နိုင်လျှင် ဆင်းရဲကုန်ခြင်းငှါ ထိုက်၏”ဟူ၍ မြတ်စွာဘုရား ဟောအပ်သော သုတ္တန်(ပါဠိ)ရှိသည်သာလျှင် မဟုတ်ပါလော။

ပရဝါဒီ။ ။ဪ ခြေ ခြေပါ၏။

သကဝါဒီ။ ။ထို့ကြောင့် ရဟန္တာအား မသိမှုသည် ရှိ၏ဟု မဆိုသင့်။

သကဝါဒီ။ ။ရဟန္တာအား မသိမှုသည် ရှိပါသလော။

ပရဝါဒီ။ ။ဪ ခြေ ခြေပါ၏။

သကဝါဒီ။ ။“ထိုပုဂ္ဂိုလ်သည် သောတာပတ္တိမဂ်ဉာဏ်ကို ရသည်နှင့် တပြိုင်နက်သာလျှင် သက္ကာယဒိဋ္ဌိ ဝိစိကိစ္ဆာ သိလဗ္ဗတပရာမာသ ဤတရားသုံးပါးတို့ကို ပယ်စွန့်အပ်ကုန်၏။ ကိလေသာ စိုးစဉ် မျှရှိစေကာမူ အပါယ်လေးပါးတို့မှ လွတ်၏။ (အာနန္ဒရိကကံငါးပါးနှင့် နိယတမိစ္ဆာဒိဋ္ဌိ ဟူသော) ခြောက်ပါးသောတရားတို့ကို မပြုတော့ပြီ”ဟူ၍ မြတ်စွာဘုရား ဟောအပ်သော သုတ္တန် (ပါဠိ)ရှိသည်သာ မဟုတ်ပါလော။

ပရဝါဒီ။ ။ဪ ခြေ ခြေပါ၏။

သကဝါဒီ။ ။ထို့ကြောင့်ပင် ရဟန္တာအား မသိမှုသည် ရှိ၏ဟု မဆိုသင့်။

သကဝါဒီ။ ။ရဟန္တာအား မသိမှုသည် ရှိပါသလော။

ပရဝါဒီ။ ။ဪ ခြေ ခြေပါ၏။

သကဝါဒီ။ ။“ရဟန်းတို့ အကြင်အခါ၌ အရိယာသာဝကအား ‘အလုံးစုံသော တရားသည် ဖြစ်ပေါ်ခြင်းသဘောရှိ၏။ ထိုဖြစ်ပေါ်ခြင်းသဘောရှိသော တရားအားလုံးသည် ချုပ်ပျောက်ခြင်း သဘောရှိ၏’ဟူ၍ (ကိလေသာ) မှူအညစ်အကြေး ကင်းစင်သော တရားမျက်စိသည် ဖြစ်ပေါ်၏။

ရဟန်းတို့ (ထိုအခါ၌)အရိယာသာဝကသည် သောတာပတ္တိမဂ်ဉာဏ် ဖြစ်ပေါ်သည်နှင့် တပြိုင် နက် သက္ကာယဒိဋ္ဌိ ဝိစိကိစ္ဆာ သိလဗ္ဗတပရာမာသဟူသော သယောဇဉ်သုံးပါးတို့ကို ပယ်စွန့်အပ် ကုန်၏”ဟူ၍ မြတ်စွာဘုရားဟောအပ်သော သုတ္တန် (ပါဠိ)ရှိသည်သာ မဟုတ်ပါလော။

ပရဝါဒီ။ ။ဪ ခြေ ခြေပါ၏။

သကဝါဒီ။ ။ထို့ကြောင့်ပင် ရဟန္တာအား မသိမှုသည် ရှိ၏ဟု မဆိုသင့်။

ပရဝါဒီ။ ။ရဟန္တာအား မသိမှုသည် ရှိ၏ဟု မဆိုသင့်ပါသလော။

သကဝါဒီ။ ။ဪ ခြေ မဆိုသင့်ပါ။

ပရဝါဒီ။ ။ရဟန္တာသည် မိန်းမယောက်ျားတို့၏ အမည်အနွယ်ကို မသိရာသည် မဟုတ်ပါလော၊ ခရီးလမ်း ဟုတ်သည် ခရီးလမ်းမဟုတ်သည်ကို မသိရာသည် မဟုတ်ပါလော၊ မြက် ထင်း တောစိုးသစ်ပင်တို့၏ အမည်ကို မသိရာသည် မဟုတ်ပါလော။

သကဝါဒီ။ ။ဪ ဟုတ်ပါ၏။

ပရဝါဒီ။ ။အရှင်သကဝါဒီ ရဟန္တာသည် မိန်းမ ယောက်ျားတို့၏ အမည်အနွယ်ကို မသိခဲ့ပါမူ ခရီးလမ်းဟုတ်သည် ခရီးလမ်းမဟုတ်သည်ကို မသိခဲ့ပါမူ မြက် ထင်း တောစိုးသစ်ပင်တို့၏ အမည်ကို မသိခဲ့ပါမူ ထိုအကြောင်းကြောင့် ရဟန္တာအား မသိမှုသည် ရှိ၏ဟူ၍ ဆိုသင့်၏။

သကဝါဒီ။ ။ရဟန္တာသည် မိန်းမ ယောက်ျားတို့၏ အမည်အနွယ်ကို မသိရာ၊ ခရီးလမ်း ဟုတ်သည် ခရီးလမ်းမဟုတ်သည်ကို မသိရာ၊ မြက် ထင်း တောစိုးသစ်ပင်တို့၏ အမည်ကို မသိရာ၊ ထို့ကြောင့် ရဟန္တာအား မသိမှုသည် ရှိပါသလော။

ပရဝါဒီ။ ။ဪ ရှိပါ၏။

သကဝါဒီ။ ။ရဟန္တာသည် သောတာပတ္တိဖိုလ်ကို၎င်း သကဒါဂါမိဖိုလ်ကို၎င်း အနာဂါမိဖိုလ်ကို၎င်း အရဟတ္တဖိုလ်ကို၎င်း မသိရာသလော။

ပရဝါဒီ။ ။ဤသို့ကား မဆိုသင့်ပါ။ပ။

အညာဏကထာ ပြီး၏။

၂-ဗုဒ္ဓိယဝဂ် (၁၂) ခု-ကင်္ခါကထာ

၃၁၈။ သကဝါဒီ။ ။ရဟန္တာအား တွေးတောယုံမှားမှု 'ကင်္ခါ'သည် ရှိပါသလော။

ပရဝါဒီ။ ။ဪ ရှိပါ၏။

သကဝါဒီ။ ။ရဟန္တာအား ဝိစိကိစ္ဆာ၊ ဝိစိကိစ္ဆာသောင်းကျန်းမှု၊ ဝိစိကိစ္ဆာသံယောဇဉ်၊ ဝိစိကိစ္ဆာနိဝရဏသည် ရှိပါသလော။

ပရဝါဒီ။ ။ဤသို့ကား မဆိုသင့်ပါ။ပ။

သကဝါဒီ။ ။ရဟန္တာအား ဝိစိကိစ္ဆာ ဝိစိကိစ္ဆာသောင်းကျန်းမှု၊ ဝိစိကိစ္ဆာ သံယောဇဉ် ဝိစိကိစ္ဆာနိဝရဏသည် မရှိပါသလော။

ပရဝါဒီ။ ။ဪ မရှိပါ။

သကဝါဒီ။ ။အရှင်ပရဝါဒီ ရဟန္တာအား ဝိစိကိစ္ဆာ ဝိစိကိစ္ဆာသောင်းကျန်းမှု၊ ဝိစိကိစ္ဆာ သံယောဇဉ် ဝိစိကိစ္ဆာနိဝရဏ မရှိခဲ့ပါမူ ရဟန္တာအား တွေးတောယုံမှားမှုသည် ရှိ၏ဟူ၍ မဆိုသင့်။

သကဝါဒီ။ ။ပုထုဇဉ်အား တွေးတောယုံမှားမှု ရှိသည်ဖြစ်၍ ထိုပုထုဇဉ်အား ဝိစိကိစ္ဆာ ဝိစိကိစ္ဆာသောင်းကျန်းမှု၊ ဝိစိကိစ္ဆာသံယောဇဉ် ဝိစိကိစ္ဆာနိဝရဏသည် ရှိပါသလော။

ပရဝါဒီ။ ။ဪ ရှိပါ၏။

သကဝါဒီ။ ။ရဟန္တာအား တွေးတောယုံမှားမှု ရှိသည်ဖြစ်၍ ထိုရဟန္တာအား ဝိစိကိစ္ဆာ ဝိစိကိစ္ဆာသောင်းကျန်းမှု၊ ဝိစိကိစ္ဆာသံယောဇဉ် ဝိစိကိစ္ဆာနိဝရဏ ရှိပါသလော။

ပရဝါဒီ။ ။ဤသို့ကား မဆိုသင့်ပါ။ပ။

သကဝါဒီ။ ။ရဟန္တာအား တွေးတောယုံမှားမှုသည် ရှိသည်ဖြစ်ပါလျက် ထိုရဟန္တာအား ဝိစိကိစ္ဆာ ဝိစိကိစ္ဆာသောင်းကျန်းမှု ဝိစိကိစ္ဆာသံယောဇဉ် ဝိစိကိစ္ဆာနိဝရဏသည် မရှိပါသလော။
 ပရဝါဒီ။ ။ဪ မရှိပါ။

သကဝါဒီ။ ။ပုထုဇဉ်အား တွေးတောယုံမှားမှု ရှိသည်ဖြစ်ပါလျက် ထိုပုထုဇဉ်အား ဝိစိကိစ္ဆာ ဝိစိကိစ္ဆာသောင်းကျန်းမှု ဝိစိကိစ္ဆာသံယောဇဉ် ဝိစိကိစ္ဆာနိဝရဏသည် မရှိပါသလော။
 ပရဝါဒီ။ ။ဤသို့ကား မဆိုသင့်ပါ။ပ။

သကဝါဒီ။ ။ရဟန္တာအား တွေးတောယုံမှားမှုသည် ရှိပါသလော။

ပရဝါဒီ။ ။ဪ ရှိပါ၏။

သကဝါဒီ။ ။ရဟန္တာအား ဘုရား၌ တွေးတောယုံမှားမှု တရား၌ တွေးတောယုံမှားမှု သံဃာ၌ တွေးတောယုံမှားမှု အကျင့် 'သိက္ခာ'၌ တွေးတောယုံမှားမှု ရွှေအစွန်း၌ တွေးတောယုံမှားမှု နောက်အစွန်း၌ တွေးတောယုံမှားမှု ရွှေအစွန်း နောက်အစွန်း၌ တွေးတောယုံမှားမှု ပဋိစ္စသမုပ္ပါဒ် တရားတို့၌ တွေးတောယုံမှားမှုသည် ရှိပါသလော။

ပရဝါဒီ။ ။ဤသို့ကား မဆိုသင့်ပါ။ပ။

သကဝါဒီ။ ။ရဟန္တာအား ဘုရား၌ တွေးတောယုံမှားမှု တရား၌ တွေးတောယုံမှားမှု။ပ။ ပဋိစ္စသမုပ္ပါဒ်တရားတို့၌ တွေးတောယုံမှားမှုသည် မရှိပါသလော။

ပရဝါဒီ။ ။ဪ မရှိပါ။

သကဝါဒီ။ ။အရှင်ပရဝါဒီ ရဟန္တာအား ဘုရား၌ တွေးတောယုံမှားမှု တရား၌ တွေးတောယုံမှားမှု။ပ။ပဋိစ္စသမုပ္ပါဒ်တရားတို့၌ တွေးတောယုံမှားမှု မရှိခဲ့ပါမူ ရဟန္တာအား တွေးတောယုံမှားမှု ရှိ၏ဟု မဆိုသင့်။

သကဝါဒီ။ ။ပုထုဇဉ်အား တွေးတောယုံမှားမှု ရှိသည်ဖြစ်၍ ထိုပုထုဇဉ်အား ဘုရား၌ တွေးတောယုံမှားမှု တရား၌ တွေးတောယုံမှားမှု။ပ။ပဋိစ္စသမုပ္ပါဒ် တရားတို့၌ တွေးတောယုံမှားမှုသည် ရှိပါသလော။

ပရဝါဒီ။ ။ဪ ရှိပါ၏။

သကဝါဒီ။ ။ရဟန္တာအား တွေးတောယုံမှားမှု ရှိသည်ဖြစ်၍ ထိုရဟန္တာအား ဘုရား၌ တွေးတောယုံမှားမှု တရား၌ တွေးတောယုံမှားမှု။ပ။ ပဋိစ္စသမုပ္ပါဒ်တရားတို့၌ တွေးတောယုံမှားမှု သည် ရှိပါသလော။

ပရဝါဒီ။ ။ဤသို့ကား မဆိုသင့်ပါ။

သကဝါဒီ။ ။ရဟန္တာအား တွေးတောယုံမှားမှုရှိသည်ဖြစ်ပါလျက် ထိုရဟန္တာအား ဘုရား၌ တွေးတောယုံမှားမှု တရား၌ တွေးတောယုံမှားမှု။ပ။ ပဋိစ္စသမုပ္ပါဒ် တရားတို့၌ တွေးတောယုံမှားမှု မရှိပါသလော။

ပရဝါဒီ။ ။ဪ မရှိပါ။

ကထာဝတ္ထုပါဠိတော် မြန်မာပြန်

သကဝါဒီ။ ။ပုထုဇဉ်အား တွေးတောယုံမှားမှု ရှိသည်ဖြစ်ပါလျက် ထိုပုထုဇဉ်အား ဘုရား၌ တွေးတောယုံမှားမှု တရား၌ တွေးတော ယုံမှားမှု ။ပ။ ပဋိစ္စသမုပ္ပါဒ်တရားတို့၌ တွေးတောယုံမှားမှု သည် မရှိပါသလော။

ပရဝါဒီ။ ။ဤသို့ကား မဆိုသင့်ပါ။ပ။

၃၁၉။ သကဝါဒီ။ ။ရဟန္တာအား တွေးတောယုံမှားမှု ရှိပါသလော။

ပရဝါဒီ။ ။ဪ ဝှိပါ၏။

သကဝါဒီ။ ။ရဟန္တာသည် ရာဂကို ပယ်ရှားပြီးသည် အမြစ်ရင်းကို အကြွင်းမဲ့ ဖြတ်အပ် ပြီးသည် နတ်ပြီးသော ထန်းပင်ရာကဲ့သို့ ပြုလုပ်အပ်ပြီးသည် နောက်ထပ်မဖြစ်အောင် ပြုအပ်ပြီး သည် နောင်အခါ မဖြစ်ခြင်း သဘောရှိသည် မဟုတ်ပါလော။

ပရဝါဒီ။ ။ဪ ဟုတ်ပါ၏။

သကဝါဒီ။ ။အရှင်ပရဝါဒီ ရဟန္တာသည် ရာဂကို ပယ်ရှားပြီးသည် အမြစ်ရင်းကို အကြွင်းမဲ့ ဖြတ်အပ်ပြီးသည် နတ်ပြီးသော ထန်းပင်ရာကဲ့သို့ ပြုလုပ်အပ်ပြီးသည် နောက်ထပ်မဖြစ်အောင် ပြုလုပ်အပ်ပြီးသည် နောင်အခါ မဖြစ်ခြင်းသဘောရှိသည် ဖြစ်ခဲ့ပါမူ ရဟန္တာအား တွေးတောယုံမှား မှု ရှိ၏ဟူ၍ မဆိုသင့်။

သကဝါဒီ။ ။ရဟန္တာအား တွေးတောယုံမှားမှု ရှိပါသလော။

ပရဝါဒီ။ ။ဪ ဝှိပါ၏။

သကဝါဒီ။ ။ရဟန္တာသည် ဒေါသကို ပယ်ရှားအပ်ပြီးသည်။ပ။ မောဟကို ပယ်ရှားအပ်ပြီး သည်။ပ။ အနောတ္တပ္ပကို ပယ်ရှားအပ်ပြီးသည်။ပ။ ရာဂကို ပယ်ရှားရန် မဂ်ကို ပွားများအပ်ပြီး သည်။ပ။ ဗောဇ္ဇင်တို့ကို ပွားများအပ်ကုန်ပြီးသည်။ပ။ ဒေါသကို ပယ်ရှားရန်။ပ။ အနောတ္တပ္ပကို ပယ်ရှားရန် မဂ်ကိုပွားများအပ်ပြီးသည်။ပ။ဗောဇ္ဇင်တို့ကို ပွားများအပ်ကုန်ပြီးသည် မဟုတ်ပါလော။ ရဟန္တာသည် ရာဂကင်းပြီးသည် ဒေါသကင်းပြီးသည် မောဟကင်းပြီးသည်။ပ။ မျက်မှောက်ပြုထိုက် သော တရားကို မျက်မှောက်ပြုအပ်ပြီးသည် မဟုတ်ပါလော။

ပရဝါဒီ။ ။ဪ ဟုတ်ပါ၏။

သကဝါဒီ။ ။အရှင်ပရဝါဒီ ရဟန္တာသည် ရာဂကင်းပြီးသည် ဒေါသကင်းပြီးသည် မောဟ ကင်းပြီးသည်။ပ။မျက်မှောက်ပြုထိုက်သော တရားကို မျက်မှောက်ပြုအပ်ပြီးသည် ဖြစ်ခဲ့ပါမူ ရဟန္တာ အား တွေးတောယုံမှားမှု ရှိ၏ဟု မဆိုသင့်။

၃၂၀။ သကဝါဒီ။ ။ရဟန္တာအား တွေးတောယုံမှားမှုသည် ရှိပါသလော။

ပရဝါဒီ။ ။မိမိတရား (အရဟတ္တဖိုလ်)၌ ကျွမ်းကျင်သော ရဟန္တာအား တွေးတောယုံမှားမှု ရှိ၍ သူတပါးတရား (သမာပတ်)ရှစ်ပါး၌ ကျွမ်းကျင်သော ရဟန္တာအား တွေးတောယုံမှားမှုမရှိ။

သကဝါဒီ။ ။မိမိတရား (အရဟတ္တဖိုလ်)၌ ကျွမ်းကျင်သော ရဟန္တာအား တွေးတောယုံမှား မှုသည် ရှိပါသလော။

ပရဝါဒီ။ ။ဪ ဝှိပါ၏။

သကဝါဒီ။ ။ သူတပါးတရား (သမာပတ်ရှစ်ပါး)၌ ကျွမ်းကျင်သော ရဟန္တာအား တွေးတော ယုံမှားမှုသည် ရှိပါသလော။

ပရဝါဒီ။ ။ ဤသို့ကား မဆိုသင့်ပါ။ပ။

သကဝါဒီ။ ။ သူတပါးတရား (သမာပတ်ရှစ်ပါး)၌ ကျွမ်းကျင်သော ရဟန္တာအား တွေးတော ယုံမှားမှုသည် မရှိပါသလော။

ပရဝါဒီ။ ။ ဩဋ္ဌာန် မရှိပါ။

သကဝါဒီ။ ။ မိမိတရား (အရဟတ္တဖိုလ်)၌ ကျွမ်းကျင်သော ရဟန္တာအား တွေးတော ယုံမှားမှု မရှိပါသလော။

ပရဝါဒီ။ ။ ဤသို့ကား မဆိုသင့်ပါ။ပ။

သကဝါဒီ။ ။ မိမိတရား (အရဟတ္တဖိုလ်)၌ ကျွမ်းကျင်သော ရဟန္တာသည် ဓာတုကို ပယ်ရှားအပ်ပြီးသည် ဖြစ်ပါလျက် ထိုရဟန္တာအား တွေးတောယုံမှားမှု ရှိပါသေးသလော။

ပရဝါဒီ။ ။ ဩဋ္ဌာန် ရှိပါ၏။

သကဝါဒီ။ ။ သူတပါးတရား (သမာပတ်ရှစ်ပါး)၌ ကျွမ်းကျင်သော ရဟန္တာသည် ဓာတုကို ပယ်ရှားအပ်ပြီးသည်ဖြစ်ပါလျက် ထိုရဟန္တာအား တွေးတောယုံမှားမှု ရှိပါသေးသလော။

ပရဝါဒီ။ ။ ဤသို့ကား မဆိုသင့်ပါ။ပ။

သကဝါဒီ။ ။ မိမိတရား (အရဟတ္တဖိုလ်)၌ ကျွမ်းကျင်သော ရဟန္တာသည် ဒေါသကိုပယ်ရှားအပ်ပြီးသည်။ပ။ မောဟကို ပယ်ရှားအပ်ပြီးသည်။ပ။ အနောတ္တပ္ပကို ပယ်ရှားအပ်ပြီးသည်။ပ။ ဓာတုကို ပယ်ရှားရန် မဂ်ကို ပွားများအပ်ပြီးသည်။ပ။ ဗောဇ္ဈင်တို့ကို ပွားများအပ်ကုန်ပြီးသည်။ပ။ ဒေါသကို ပယ်ရှားရန်။ပ။ မောဟကို ပယ်ရှားရန်။ပ။ အနောတ္တပ္ပကို ပယ်ရှားရန် မဂ်ကို ပွားများအပ်ပြီးသည်။ပ။ ဗောဇ္ဈင်တို့ကို ပွားများအပ်ကုန်ပြီးသည်ဖြစ်ပါလျက်။ပ။ မိမိတရား (အရဟတ္တဖိုလ်) ၌ ကျွမ်းကျင်သောရဟန္တာအား ဓာတုကင်းပြီးသည် ဒေါသကင်းပြီးသည် မောဟကင်းပြီးသည်။ပ။ မျက်မှောက်ပြုထိုက်သော တရားကို မျက်မှောက်ပြုအပ်ပြီးသည်ဖြစ်ပါလျက် ထိုရဟန္တာအား တွေးတောယုံမှားမှုသည် ရှိပါသေးသလော။

ပရဝါဒီ။ ။ ဩဋ္ဌာန် ရှိပါ၏။

သကဝါဒီ။ ။ သူတပါးတရား (သမာပတ်ရှစ်ပါး)၌ ကျွမ်းကျင်သောရဟန္တာအား ဓာတုကင်းပြီးသည် ဒေါသကင်းပြီးသည် မောဟကင်းပြီးသည်။ပ။ မျက်မှောက်ပြုထိုက်သောတရားကို မျက်မှောက်ပြုအပ်ပြီးသည်ဖြစ်ပါလျက် ထိုရဟန္တာအား တွေးတောယုံမှားမှု ရှိပါသလော။

ပရဝါဒီ။ ။ ဤသို့ကား မဆိုသင့်ပါ။ပ။

သကဝါဒီ။ ။ သူတပါးတရား (သမာပတ်ရှစ်ပါး)၌ ကျွမ်းကျင်သော ရဟန္တာသည် ဓာတုကို ပယ်ရှားအပ်ပြီးသည်ဖြစ်၍ ထိုရဟန္တာအား တွေးတောယုံမှားမှု မရှိပါသလော။

ပရဝါဒီ။ ။ ဩဋ္ဌာန် မရှိပါ။

သကဝါဒီ။ ။ မိမိတရား (အရဟတ္တဖိုလ်)၌ ကျွမ်းကျင်သော ရဟန္တာသည် ဓာတုကို ပယ်ရှားအပ်ပြီးသည်ဖြစ်၍ ထိုရဟန္တာအား တွေးတောယုံမှားမှု မရှိပါသလော။

ပရဝါဒီ။ ။ ဤသို့ကား မဆိုသင့်ပါ။ပ။

သကဝါဒီ။ ။ သူတပါးတရား (သမာပတ်ရှစ်ပါး)၌ ကျွမ်းကျင်သော ရဟန္တာသည် ဒေါသကို ပယ်ရှားအပ်ပြီးသည် ။ပ။ မောဟကို ပယ်ရှားအပ်ပြီးသည် ။ပ။ အနောတ္တပ္ပကို ပယ်ရှားအပ်ပြီးသည် ။ပ။ ဇာတိကို ပယ်ရှားရန် မဂ်ကို ပွားများအပ်ပြီးသည် ။ပ။ ဗောဇ္ဇင်တို့ကို ပွားများအပ်ကုန်ပြီးသည် ။ပ။ ဒေါသကို ပယ်ရှားရန် ။ပ။ မောဟကို ပယ်ရှားရန် ။ပ။ အနောတ္တပ္ပကို ပယ်ရှားရန် မဂ်ကို ပွားများအပ်ပြီးသည် ။ပ။ ဗောဇ္ဇင်တို့ကို ပွားများအပ်ကုန်ပြီးသည်ဖြစ်၍ ။ပ။ သူတပါးတရား (သမာပတ်ရှစ်ပါး)၌ ကျွမ်းကျင်သော ရဟန္တာသည် ဇာတိကင်းပြီးသည် ဒေါသကင်းပြီးသည် မောဟကင်းပြီးသည် ။ပ။ မျက်မှောက်ပြုထိုက်သောတရားကို မျက်မှောက်ပြုအပ်ပြီးသည် ဖြစ်၍ ထိုရဟန္တာအား တွေးတောယုံမှားမှု မရှိပါသလော။

ပရဝါဒီ။ ။ ဩဝံ မရှိပါ။

သကဝါဒီ။ ။ မိမိတရား (အရဟတ္တဖိုလ်)၌ ကျွမ်းကျင်သော ရဟန္တာအား ဇာတိကင်းပြီးသည် ဒေါသကင်းပြီးသည် မောဟကင်းပြီးသည် ။ပ။ မျက်မှောက်ပြုထိုက်သော တရားကို မျက်မှောက်ပြုအပ်ပြီးသည် ဖြစ်၍ ထိုရဟန္တာအား တွေးတောယုံမှားမှု မရှိပါသလော။

ပရဝါဒီ။ ။ ဤသို့ကား မဆိုသင့်ပါ။ ။ပ။

၃၂။ သကဝါဒီ။ ။ ရဟန္တာအား တွေးတောယုံမှားမှု ရှိပါသလော။

ပရဝါဒီ။ ။ ဩဝံ ရှိပါ၏။

သကဝါဒီ။ ။ “ရဟန်းတို့ သိသူ မြင်သူအားသာ အာသဝေါကုန်၏ ဟု ငါဆို၏။ မသိသူ မမြင်သူအား ငါမဆို။ ရဟန်းတို့ အဘယ်ကို သိသူ မြင်သူအား အာသဝေါကုန်ခြင်းသည် ဖြစ်သနည်း။ ဤကား ရုပ်။ ။ပ။ ဤကား ဝိညာဏ်ချုပ်ခြင်းဟု ဤသို့ သိသူ မြင်သူအား အာသဝေါကုန်မှုဖြစ်နိုင်၏” ဟူ၍ မြတ်စွာဘုရား ဟောအပ်သော သုတ္တန် (ပါဠိ) ရှိသည်သာ မဟုတ်ပါလော။

ပရဝါဒီ။ ။ ဩဝံ ရှိပါ၏။

သကဝါဒီ။ ။ ထို့ကြောင့်ပင် ရဟန္တာအား တွေးတောယုံမှားမှု ရှိ၏ဟု မဆိုသင့်။

သကဝါဒီ။ ။ ရဟန္တာအား တွေးတောယုံမှားမှု ရှိပါသလော။

ပရဝါဒီ။ ။ ဩဝံ ရှိပါ၏။

သကဝါဒီ။ ။ “ရဟန်းတို့ သိသူ မြင်သူအားသာ အာသဝေါတို့၏ ကုန်ခြင်းကို ငါဆို၏။ မသိသူ မမြင်သူအား ငါမဆို။ ရဟန်းတို့ အဘယ်ကို သိသူ မြင်သူအား အာသဝေါတို့၏ ကုန်ခြင်း ဖြစ်သနည်း။ ရဟန်းတို့ ဤကား ဆင်းရဲတည်း။ ။ပ။ ဤကား ဆင်းရဲချုပ်ရာ (နိဗ္ဗာန်) သို့ ရောက်ကြောင်း အကျင့်တည်း ဟု သိသူ မြင်သူအားသာ အာသဝေါတို့၏ ကုန်ခြင်းသည်ဖြစ်၏။ ရဟန်းတို့ ဤသို့ သိသူ မြင်သူအား အာသဝေါတို့၏ ကုန်ခြင်းသည် ဖြစ်၏” ဟူ၍ မြတ်စွာဘုရား သည် ဟောအပ်သော သုတ္တန် (ပါဠိ) ရှိသည်သာ မဟုတ်ပါလော။

ပရဝါဒီ။ ။ ဩဝံ ရှိပါ၏။

သကဝါဒီ။ ။ ထို့ကြောင့်ပင် ရဟန္တာအား တွေးတောယုံမှားမှု ရှိ၏ဟု မဆိုသင့်။

သကဝါဒီ။ ။ ရဟန္တာအား တွေးတောယုံမှားမှု ရှိပါသလော။

ပရဝါဒီ။ ။ ဩဝံ ရှိပါ၏။

သကဝါဒီ။ ။“ရဟန်းတို့ အလုံးစုံကို အထူးမသိသေးလျှင် ပိုင်းခြား၍မသိသေးလျှင် မခွါနိုင်သေးလျှင် မပယ်နိုင်သေးလျှင် ဆင်းရဲကုန်ခြင်းငှါမဆိုက်။ ရဟန်းတို့ အလုံးစုံကို အထူးသိလျှင် ပိုင်းခြား၍သိလျှင် ခွါနိုင်လျှင် ပယ်နိုင်လျှင် ဆင်းရဲကုန်ခန်းခြင်းငှါ ထိုက်၏ဟူ၍ မြတ်စွာဘုရား ဟောအပ်သော သုတ္တန်(ပါဠိ)ရှိသည်သာ မဟုတ်ပါလော။

ပရဝါဒီ။ ။ဪ ဩ ဝိပဿိ။

သကဝါဒီ။ ။ထို့ကြောင့်ပင် ရဟန္တာအား တွေးတောယုံမှားမှု ရှိ၏ဟု မဆိုသင့်။

သကဝါဒီ။ ။ရဟန္တာအား တွေးတောယုံမှားမှု ရှိပါသလော။

ပရဝါဒီ။ ။ဪ ဩ ဝိပဿိ။

သကဝါဒီ။ ။“ထိုပုဂ္ဂိုလ်သည် သောတာပတ္တိမဂ်ဉာဏ်ကိုရသည်နှင့် တပြိုင်နက်သာလျှင်။ပ။ (အာနန္ဒရိကကင်းပါးနှင့် နိယတမိစ္ဆာဒိဋ္ဌိဟူသော) ခြောက်ပါးသောတရားတို့ကို မပြုတော့ပြီ” ဟူ၍ မြတ်စွာဘုရား ဟောအပ်သော သုတ္တန်(ပါဠိ)ရှိသည်သာ မဟုတ်လော။

ပရဝါဒီ။ ။ဪ ဩ ဝိပဿိ။

သကဝါဒီ။ ။ထို့ကြောင့်ပင် ရဟန္တာအား တွေးတောယုံမှားမှု ရှိ၏ဟု မဆိုသင့်။

သကဝါဒီ။ ။ရဟန္တာအား တွေးတောယုံမှားမှု ရှိပါသလော။

ပရဝါဒီ။ ။ဪ ဩ ဝိပဿိ။

သကဝါဒီ။ ။“ရဟန်းတို့ အကြင်အခါ၌ အရိယာသာဝကအား အလုံးစုံသော တရားသည် ဖြစ်ခြင်း သဘောရှိ၏။ ထိုဖြစ်ခြင်း သဘောရှိသော တရားအားလုံးသည် ချုပ်ခြင်း သဘောရှိ၏ ဟူ၍ (ကိလေသာ)မြို့အညစ်အကြေး ကင်းစင်သော တရားမျက်စိသည် ဖြစ်ပေါ်၏။

ရဟန်းတို့ ထိုအခါ အရိယာသာဝကသည် သောတာပတ္တိမဂ်ဉာဏ် ဖြစ်ပေါ်သည်နှင့် တပြိုင်နက် သက္ကာယဒိဋ္ဌိ ဝိစိကိစ္ဆာ သီလဗ္ဗတပရာမာသ ဟူသော သံယောဇဉ် သုံးပါးတို့ကို ပယ်ရှားအပ်ကုန်၏” ဟူ၍ မြတ်စွာဘုရားဟောအပ်သော သုတ္တန်(ပါဠိ) ရှိသည်သာ မဟုတ်ပါလော။

ပရဝါဒီ။ ။ဪ ဩ ဝိပဿိ။

သကဝါဒီ။ ။ထို့ကြောင့်ပင် ရဟန္တာအား တွေးတောယုံမှားမှု ရှိ၏ဟု မဆိုသင့်။

သကဝါဒီ။ ။ရဟန္တာအား တွေးတောယုံမှားမှု ရှိပါသလော။

ပရဝါဒီ။ ။ဪ ဩ ဝိပဿိ။

သကဝါဒီ။ ။“အကြင်အခါ၌ ကိလေသာကို ပူပန်စေတတ်သော လုံ့လရှိသော မကောင်းမှုကို ရှိ မြှိုက်တတ်သော မကောင်းမှုမှ အပပြုပြီးသော ရဟန္တာအား စင်စစ်အားဖြင့် (ဗောဓိပက္ခိယ)တရားသုံးဆယ့်ခုနစ်ပါးတို့သည် ထင်ရှား ဖြစ်ပေါ်လာကုန်၏။ ထိုအခါ အကြောင်းနှင့်တကွ ပဋိစ္စသမုပ္ပါဒ်တရားကို အပြားအားဖြင့် သိသောကြောင့် ထိုမကောင်းမှုမှ အပပြုပြီးသော ရဟန္တာအား ယုံမှားခြင်းအားလုံးတို့သည် ကင်းပျောက်ကုန်၏။

အကြင်အခါ၌ ကိလေသာကို ပူပန်စေတတ်သော လုံ့လရှိသော မကောင်းမှုကို ရှိ မြှိုက်တတ်သော မကောင်းမှုမှ အပပြုပြီးသော ရဟန္တာအား စင်စစ်အားဖြင့် (ဗောဓိပက္ခိယ) တရား သုံးဆယ့်ခုနစ်ပါးတို့သည် ထင်ရှားဖြစ်ပေါ်လာကုန်၏။ ထိုအခါ (အဝိဇ္ဇာစသော)

ကထာဝတ္ထုပါဠိတော် မြန်မာပြန်

အကြောင်းတရားတို့၏ကုန်ရာ နိဗ္ဗာန်ကိုသိသောကြောင့် ထိုမကောင်းမှုမှ အပပြုပြီးသော ရဟန္တာအား ယုံမှားခြင်း အားလုံးတို့သည် ကင်းပျောက်ကုန်၏။

အကြင်အခါ၌ ကိလေသာကို ပူပန်စေတတ်သော လုံ့လရှိသော မကောင်းမှုကို ရှိမြို့က် တတ်သော မကောင်းမှုမှ အပပြုပြီးသော ရဟန္တာအား စင်စစ်အားဖြင့် (ဗောဓိပက္ခိယ) တရားသုံးဆယ့်ခုနစ်ပါးတို့သည် ထင်ရှားဖြစ် ပေါ်လာကုန်၏။ ထိုအခါ၌ ကောင်းကင်ကို တောက်ပစေသော နေမင်းသည် အမှိုက်တိုက်ကို ဖျက်ဆီးလျက် တည်နေသကဲ့သို့ (ထို ရဟန္တာသည်) မာရ်စစ်သည်ကို ဖျက်ဆီးလျက်တည်၏။

ဤပစ္စုပ္ပန်အတ္တဘော၌၎င်း အတိတ်အနာဂတ်အတ္တဘော၌၎င်း မိမိအတ္တဘော၌ ရအင် သည်လည်း ဖြစ်ကုန်သော သူတပါးအတ္တဘော၌ ရအပ်သည်လည်း ဖြစ်ကုန်သော ယုံမှား ခြင်းအားလုံးတို့သည် ရှိကုန်၏။ သမထဝိပဿနာဖြင့် မကောင်းမှုဒုစရိုက်ကို ရှိမြို့က် ကြပြီးလျှင် သမ္မပ္ပဓာန်လုံ့လရှိကြကုန်လျက် မင်္ဂတည်းဟူသော ဗြဟ္မစရိယကို ကျင့်သုံးရရှိကြ သူ ပုဂ္ဂိုလ်တို့သည် ထိုယုံမှားမှုအားလုံးတို့ကို ပယ်စွန့်နိုင်ကြကုန်၏။

တွေးတောယုံမှားမှု ရှိသည်ဖြစ်၍ ဖြစ်သော သတ္တဝါတို့တွင် အကြင်ပုဂ္ဂိုလ်တို့သည် တွေး တော ယုံမှားမှုကို လွန်မြောက်ကြကုန်၏။ ယုံမှားသံသယကင်းကြကုန်၏။ ယုံမှားမှုနှင့် မယှဉ်ကြကုန်၊ ထိုပုဂ္ဂိုလ်တို့အား ပေးလျှူခြင်းသည် များမြတ်သော အကျိုးရှိ၏။

ဤသာသနာတော်၌ တရားတော်ကို ထင်ရှားစေကုန်သော ဂုဏ်နှင့် ပြည့်စုံသည့် ဤသို့ သော တပည့်သာဝကတို့ ရှိပါကုန်၏။ ထိုတပည့်သာဝကတို့တွင် တစုံတယောက်သော တပည့် သာဝကသည် (ဘုရားစသည်၌) အဘယ်သို့ ယုံမှားတော့အံ့နည်း၊ မယုံမှားတော့သည်သာဖြစ်၏။ ဩစလေးပါးကို ကူးမြောက်ပြီးသော ဝိစိကိစ္ဆာကို ဖြတ်တောက်ပြီးသော မာရ်ငါးပါးတို့ကို အောင်တော်မူသော လူသုံးပါးတို့ထက် မြတ်တော်မူသော မြတ်စွာဘုရားကို အကျွန်ုပ်တို့သည် ရှိခိုးကြပါကုန်စို့” ဟူ၍ မြတ်စွာဘုရားဟောအပ်သော သုတ္တန်(ပါဠိ) ရှိသည်သာ မဟုတ် ပါလော။

ပရဝါဒီ။ ။ ဪ သြော် ရှိပါ၏။

သကဝါဒီ။ ။ ထို့ကြောင့်ပင် ရဟန္တာအား တွေးတောယုံမှားမှု ရှိ၏ဟု မဆိုသင့်။

ပရဝါဒီ။ ။ ရဟန္တာအား တွေးတောယုံမှားမှု ရှိ၏ဟု မဆိုသင့်ပါသလော။

သကဝါဒီ။ ။ ဪ သြော် မဆိုသင့်ပါ။

ပရဝါဒီ။ ။ ရဟန္တာသည် မိန်းမယောကျာ်းတို့၏ အမည်အနွယ်၌ တွေးတောရာသည် မဟုတ် ပါလော၊ ခရီးလမ်း ဟုတ်သည် ခရီးလမ်းမဟုတ်သည်၌ တွေးတောရာသည် မဟုတ်ပါလော၊ မြက် ထင်း တောစိုးသစ်ပင်တို့၏ အမည်၌ တွေးတောရာသည် မဟုတ်ပါလော။

ပရဝါဒီ။ ။ ဪ သြော် ဟုတ်ပါ၏။

ပရဝါဒီ။ ။ အရှင်သကဝါဒီ ရဟန္တာသည် မိန်းမယောကျာ်းတို့၏ အမည်အနွယ်၌ တွေးတော ယုံမှားခဲ့ပါမူ ခရီးလမ်းဟုတ်သည် ခရီးလမ်းမဟုတ်သည်၌ တွေးတောယုံမှားခဲ့ပါမူ မြက် ထင်းတောစိုး သစ်ပင်တို့၏ အမည်၌ တွေးတောယုံမှားခဲ့ပါမူ ထိုအကြောင်းကြောင့် ရဟန္တာအား တွေးတော ယုံမှားမှု ရှိ၏ဟု ဆိုသင့်၏။

၂-ဒုတိယဝဂ် (၁၃) ၄-ပရဝိတာရဏကထာ

သကဝါဒီ။ ။ရဟန္တာသည် မိန်းမယောက်ျားတို့၏ အမည်အနွယ်၌ တွေးတောယုံမှားရာ၏၊ ခရီးလမ်း ဟုတ်သည် ခရီးလမ်းမဟုတ်သည်၌ တွေးတောယုံမှားရာ၏၊ မြက် ထင်း တောစိုး သစ်ပင်တို့ ၏အမည်၌ တွေးတောယုံမှားရာ၏၊ ထိုအကြောင်းကြောင့် ရဟန္တာအား တွေးတောယုံမှားမှု ရှိပါ သလော။

ပရဝါဒီ။ ။ဪ ဝှိုပါ၏။

သကဝါဒီ။ ။ရဟန္တာသည် သောတာပတ္တိဖိုလ်၌၎င်း သကဒါဂါမိဖိုလ်၌၎င်း အနာဂါမိဖိုလ်၌ ၎င်း အရဟတ္တဖိုလ်၌၎င်း တွေးတောယုံမှားရာသလော။

ပရဝါဒီ။ ။ဤသို့ကား မဆိုသင့်ပါ။ပ။

ကခါကထာ ပြီး၏။

၂-ဒုတိယဝဂ် (၁၃) ၄-ပရဝိတာရဏကထာ

၃၂၂။ သကဝါဒီ။ ။ရဟန္တာအား သူတပါးတို့၏ပြောပြမှုသည် ရှိပါသလော။

ပရဝါဒီ။ ။ဪ ဝှိုပါ၏။

သကဝါဒီ။ ။ရဟန္တာသည် သူတပါးတို့ ဆွဲဆောင်ခံရသူ သူတပါးတို့ ယုံကြည်စေအပ်သူ သူတပါးဟူသောအကြောင်းရှိသူ သူတပါးနှင့်စပ်၍ ဖြစ်သူ တွေဝေသူ ဆင်ခြင်မှု မရှိသူ ဖြစ်၍ မသိ ပါ မမြင်ပါသလော။

ပရဝါဒီ။ ။ဤသို့ကား မဆိုသင့်ပါ။ပ။

သကဝါဒီ။ ။ရဟန္တာသည် သူတပါးတို့ဆွဲဆောင်ခံရသူ သူတပါးတို့ မယုံကြည်စေအပ်သူ သူတပါးဟူသော အကြောင်းမရှိသူ သူတပါးနှင့် စပ်၍မဖြစ်သူ မတွေ့ဝေသူ ဆင်ခြင်မှုရှိသူဖြစ်၍ သိသည် မြင်သည် မဟုတ်ပါလော။

ပရဝါဒီ။ ။ဪ ဟုတ်ပါ၏။

သကဝါဒီ။ ။အရှင်ပရဝါဒီ ရဟန္တာသည် သူတပါးတို့ဆွဲဆောင်ခံရသူ သူတပါးတို့မယုံ ကြည်စေအပ်သူ သူတပါးဟူသောအကြောင်းမရှိသူ သူတပါးနှင့်စပ်၍မဖြစ်သူ မတွေ့ဝေသူ ဆင်ခြင် မှုရှိသူ ဖြစ်၍ သိခဲ့မြင်ခဲ့ပါမူ ရဟန္တာအား သူတပါးတို့၏ ပြောပြမှုသည် ရှိ၏ဟု မဆိုသင့်။

သကဝါဒီ။ ။ပုထုဇဉ်အား သူတပါးတို့ ပြောပြမှုရှိသည်ဖြစ်၍ ထိုပုထုဇဉ်သည်လည်း သူတပါး တို့ဆွဲဆောင်ခံရသူ သူတပါးတို့ ယုံကြည်စေအပ်သူ သူတပါးဟူသော အကြောင်းရှိသူ သူတပါးနှင့် စပ်၍ဖြစ်သူ တွေဝေသူ ဆင်ခြင်မှု မရှိသူဖြစ်၍ မသိပါ မမြင်ပါသလော။

ပရဝါဒီ။ ။ဪ ဟုတ်ပါ၏။

သကဝါဒီ။ ။ရဟန္တာအား သူတပါးတို့၏ ပြောပြမှုရှိသည်ဖြစ်၍ ထိုရဟန္တာသည်လည်း သူတပါးတို့ ဆွဲဆောင်ခံရသူ သူတပါးတို့ယုံကြည်စေအပ်သူ သူတပါးဟူသော အကြောင်းရှိသူ သူတပါးနှင့်စပ်၍ ဖြစ်သူ တွေဝေသူ ဆင်ခြင်မှု မရှိသူ ဖြစ်၍ မသိပါ မမြင်ပါသလော။

ပရဝါဒီ။ ။ဤသို့ကား မဆိုသင့်ပါ။ပ။

ကထာဝတ္ထုပါဠိတော် မြန်မာပြန်

သကဝါဒီ။ ။ရဟန္တာအား သူတပါးတို့၏ ပြောပြမှုရှိသည်ဖြစ်ပါလျက် ထိုရဟန္တာသည်ကား သူတပါးတို့ ဆွဲဆောင်မခံရသူ သူတပါးတို့ မယုံကြည်စေအပ်သူ သူတပါးဟူသော အကြောင်းမရှိ သူ သူတပါးနှင့်စပ်၍မဖြစ်သူ မတွေ့ဝေသူ ဆင်ခြင်မှုရှိသူဖြစ်၍ သိပါ မြင်ပါသလော။

ပရဝါဒီ။ ။ဪ ဟုတ်ပါ၏။

သကဝါဒီ။ ။ပုထုဇဉ်အား သူတပါးတို့၏ ပြောပြမှုရှိသည်ဖြစ်ပါလျက် ပုထုဇဉ်သည်ကား သူတပါးတို့ဆွဲဆောင်မခံရသူ သူတပါးတို့ မယုံကြည်စေအပ်သူ သူတပါးဟူသော အကြောင်းမရှိသူ သူတပါးနှင့် စပ်၍ မဖြစ်သူ မတွေ့ဝေသူ ဆင်ခြင်မှုရှိသူဖြစ်၍ သိပါ မြင်ပါသလော။

ပရဝါဒီ။ ။ဤသို့ကား မဆိုသင့်ပါ။ပ။

သကဝါဒီ။ ။ရဟန္တာအား သူတပါးတို့၏ ပြောပြမှုသည် ရှိပါသလော။

ပရဝါဒီ။ ။ဪ ဝှိုပါ၏။

သကဝါဒီ။ ။ရဟန္တာအား ဘုရား၌ သူတပါးတို့ပြောပြမှု တရား၌ သူတပါးတို့ပြောပြမှု သံဃာ၌ သူတပါးတို့ပြောပြမှု အကျင့် သိက္ခာ၌ သူတပါးတို့ပြောပြမှု ရှေ့အစွန်း၌ သူတပါးတို့ ပြောပြမှု နောက်အစွန်း၌ သူတပါးတို့ ပြောပြမှု ရှေ့အစွန်း နောက်အစွန်း၌ သူတပါးတို့ ပြောပြမှု ပဋိစ္စသမုပ္ပါဒ်တရားတို့၌ သူတပါးတို့ပြောပြမှုသည် ရှိပါသလော။

ပရဝါဒီ။ ။ဤသို့ကား မဆိုသင့်ပါ။ပ။

သကဝါဒီ။ ။ရဟန္တာအား ဘုရား၌ သူတပါးတို့ ပြောပြမှု တရား၌ သူတပါးတို့ ပြောပြမှု။ပ။ ပဋိစ္စသမုပ္ပါဒ်တရားတို့၌ သူတပါးတို့ ပြောပြမှုသည် မရှိပါသလော။

ပရဝါဒီ။ ။ဪ မရှိပါ။

သကဝါဒီ။ ။အရှင်ပရဝါဒီ ရဟန္တာအား ဘုရား၌ သူတပါးတို့ပြောပြမှု တရား၌ သူတပါးတို့ ပြောပြမှု။ပ။ပဋိစ္စသမုပ္ပါဒ်တရားတို့၌ သူတပါးတို့ပြောပြမှု မရှိခဲ့ပါမူ ရဟန္တာအား သူတပါးတို့ ပြောပြမှု ရှိ၏ဟူ၍ မဆိုသင့်။

သကဝါဒီ။ ။ပုထုဇဉ်အား သူတပါးတို့ ပြောပြမှုသည် ရှိသည်ဖြစ်၍ ထိုပုထုဇဉ်အား ဘုရား၌ သူတပါးတို့ ပြောပြမှု တရား၌ သူတပါးတို့ ပြောပြမှု။ပ။ ပဋိစ္စသမုပ္ပါဒ်တရားတို့၌ သူတပါးတို့ပြောပြမှု သည် ရှိပါသလော။

ပရဝါဒီ။ ။ဪ ဝှိုပါ၏။

သကဝါဒီ။ ။ရဟန္တာအား သူတပါးတို့ ပြောပြမှုရှိသည်ဖြစ်၍ ထိုရဟန္တာအား ဘုရား၌ သူတပါးတို့ပြောပြမှု တရား၌ သူတပါးတို့ ပြောပြမှု။ပ။ ပဋိစ္စသမုပ္ပါဒ်တရားတို့၌ သူတပါးတို့ ပြောပြမှုသည် ရှိပါသလော။

ပရဝါဒီ။ ။ဤသို့ကား မဆိုသင့်ပါ။ ပ။

သကဝါဒီ။ ။ရဟန္တာအား သူတပါးတို့ ပြောပြမှုရှိသည်ဖြစ်ပါလျက် ထိုရဟန္တာအား ဘုရား ၌ သူတပါးတို့ပြောပြမှု တရား၌ သူတပါးတို့ ပြောပြမှု။ပ။ပဋိစ္စသမုပ္ပါဒ်တရားတို့၌ သူတပါးတို့ပြောပြ မှုသည် မရှိပါသလော။

ပရဝါဒီ။ ။ဪ မရှိပါ။

သကဝါဒီ။ ။ပုထုဇဉ်အား သူတပါးတို့ ပြောပြမှုရှိသည်ဖြစ်ပါလျက် ထိုပုထုဇဉ်အား ဘုရား၌ သူတပါးတို့ ပြောပြမှု တရား၌ သူတပါးတို့ ပြောပြမှု။ပ။ပရိစ္စသမ္ပုပါဒ်တရားတို့၌ သူတပါးတို့ ပြောပြ မှုသည် မရှိပါသလော။

ပရဝါဒီ။ ။ဤသို့ကား မဆိုသင့်ပါ။ပ။

၃၂၃။ သကဝါဒီ။ ။ရဟန္တာအား သူတပါးတို့၏ ပြောပြမှု ရှိပါသလော။

ပရဝါဒီ။ ။ဪ ခြေ ရှိပါ၏။

သကဝါဒီ။ ။ရဟန္တာသည် ဣဂကို ပယ်ရှားအပ်ပြီးသည် အမြစ်ရင်းကိုအကြွင်းမဲ့ ဖြတ်အပ် ပြီးသည် နုတ်ပြီးသော ထန်းပင်ဥပုသ် ပြုလုပ်အပ်ပြီးသည် နောက်ထပ်မဖြစ်အောင် ပြုအပ်ပြီး သည် နောင်အခါ မဖြစ်ခြင်းသဘောရှိသည် မဟုတ်ပါလော။

ပရဝါဒီ။ ။ဪ ဟုတ်ပါ၏။

သကဝါဒီ။ ။အရှင်ပရဝါဒီ ရဟန္တာသည် ဣဂကိုပယ်ရှားအပ်ပြီးသည် အမြစ်ရင်းကို အကြွင်း မဲ့ဖြတ်အပ်ပြီးသည် နုတ်ပြီးသောထန်းပင်ဥပုသ် ပြုအပ်ပြီးသည် နောက်ထပ်မဖြစ်အောင် ပြုအပ် ပြီးသည် နောင်အခါ မဖြစ်ခြင်းသဘောရှိသည် ဖြစ်ခဲ့ပါမူ ရဟန္တာအား သူတပါးတို့ ပြောပြမှုသည် ရှိ၏ဟူ၍ မဆိုသင့်။

သကဝါဒီ။ ။ရဟန္တာအား သူတပါးတို့၏ ပြောပြမှုသည် ရှိပါသလော။

ပရဝါဒီ။ ။ဪ ခြေ ရှိပါ၏။

သကဝါဒီ။ ။ရဟန္တာသည် ဒေါသကို ပယ်ရှားအပ်ပြီးသည်။ပ။ မောဟကို ပယ်ရှားအပ်ပြီး သည်။ပ။ အနောတ္တပ္ပကို ပယ်ရှားအပ်ပြီးသည် အမြစ်ရင်းကို အကြွင်းမဲ့ ဖြတ်အပ်ပြီးသည် နုတ်ပြီး သော ထန်းပင်ဥပုသ် ပြုလုပ်အပ်ပြီးသည် နောက်ထပ် မဖြစ်အောင် ပြုအပ်ပြီးသည် နောင်အခါ မဖြစ်ခြင်း သဘောရှိသည်ဖြစ်၍။ပ။ ဣဂကို ပယ်ရှားရန် မဂ်ကို ပွားများအပ်ပြီးသည်။ပ။ ဗောဇ္ဇင် တို့ကို ပွားများအပ်ကုန်ပြီးသည်။ပ။ ဒေါသကို ပယ်ရှားရန်။ပ။ အနောတ္တပ္ပကို ပယ်ရှားရန် မဂ်ကို ပွားများအပ်ကုန်ပြီးသည်။ပ။ ဗောဇ္ဇင်တို့ကို ပွားများအပ်ကုန်ပြီးသည်ဖြစ်၍။ပ။ ရဟန္တာသည် ဣဂကင်းပြီးသည် ဒေါသကင်းပြီးသည် မောဟကင်းပြီးသည်။ပ။ မျက်မှောက်ပြုထိုက်သော တရားကို မျက်မှောက်ပြုအပ်ပြီးသည် မဟုတ်ပါလော။

ပရဝါဒီ။ ။ဪ ဟုတ်ပါ၏။

သကဝါဒီ။ ။အရှင်ပရဝါဒီ ရဟန္တာသည် ဣဂကင်းပြီးသည် ဒေါသကင်းပြီးသည် မောဟ ကင်းပြီးသည် မျက်မှောက်ပြုထိုက်သောတရားကို မျက်မှောက်ပြုပြီးသည် ဖြစ်ခဲ့ပါမူ ရဟန္တာအား သူတပါးတို့၏ပြောပြမှုသည် ရှိ၏ဟူ၍ မဆိုသင့်။

၃၂၄။ သကဝါဒီ။ ။ရဟန္တာအား သူတပါးတို့၏ ပြောပြမှုသည် ရှိပါသလော။

ပရဝါဒီ။ ။မိမိတရား (အရဟတ္တဖိုလ်)၌ ကျွမ်းကျင်သော ရဟန္တာအား သူတပါးတို့၏ ပြော ပြမှုသည် ရှိပါ၏။သူတပါးတရား(သမာပတ်ရှစ်ပါး)တို့၌ ကျွမ်းကျင်သော ရဟန္တာအား သူတပါးတို့၏ ပြောပြမှုသည် မရှိပါ။

သကဝါဒီ။ ။မိမိတရား(အရဟတ္တဖိုလ်)၌ ကျွမ်းကျင်သော ရဟန္တာအား သူတပါးတို့၏ ပြောပြမှုသည် ရှိပါသလော။

ပရဝါဒီ။ ။ဪ ရှိပါ၏။

သကဝါဒီ။ ။သူတပါးတရား(သမာပတ်ရှစ်ပါး)၌ ကျွမ်းကျင်သော ရဟန္တာအား သူတပါးတို့ ပြောပြမှုသည် ရှိပါသလော။

ပရဝါဒီ။ ။ဤသို့ကား မဆိုသင့်ပါ။ပ။

သကဝါဒီ။ ။သူတပါးတရား(သမာပတ်ရှစ်ပါး)၌ ကျွမ်းကျင်သော ရဟန္တာအား သူတပါးတို့၏ ပြောပြမှုသည် မရှိပါသလော။

ပရဝါဒီ။ ။ဪ မရှိပါ။

သကဝါဒီ။ ။မိမိတရား(အရဟတ္တဖိုလ်)၌ ကျွမ်းကျင်သော ရဟန္တာအား သူတပါးတို့၏ ပြောပြမှုသည် မရှိပါသလော။

ပရဝါဒီ။ ။ဤသို့ကား မဆိုသင့်ပါ။ပ။

သကဝါဒီ။ ။မိမိတရား (အရဟတ္တဖိုလ်)၌ ကျွမ်းကျင်သော ရဟန္တာသည် ဣဒါကံကို ပယ်ရှားအပ်ပြီးသည်ဖြစ်၍ ထိုရဟန္တာအား သူတပါးတို့ ပြောပြမှုသည် ရှိပါသလော။

ပရဝါဒီ။ ။ဪ ရှိပါ၏။

သကဝါဒီ။ ။သူတပါးတရား(သမာပတ်ရှစ်ပါး)၌ ကျွမ်းကျင်သော ရဟန္တာသည် ဣဒါကံကို ပယ်ရှားအပ်ပြီးသည်ဖြစ်၍ ထိုရဟန္တာအား သူတပါးတို့ ပြောပြမှုသည် ရှိပါသလော။

ပရဝါဒီ။ ။ဤသို့ကား မဆိုသင့်ပါ။ပ။

သကဝါဒီ။ ။မိမိတရား (အရဟတ္တဖိုလ်)၌ ကျွမ်းကျင်သော ရဟန္တာသည် ဒေါသကို ပယ်ရှားအပ်ပြီး။ပ။ မောဟကို ပယ်ရှားအပ်ပြီး။ပ။ အနောတ္တပ္ပကို ပယ်ရှားအပ်ပြီး။ပ။ ဣဒါကံကို ပယ်ရှားရန် မဂ်ကို ပွားများအပ်ပြီး။ပ။ ဗောဇ္ဇင်တို့ကို ပွားများအပ်ကုန်ပြီး။ပ။ဒေါသကို ပယ်ရှားရန်။ပ။ အနောတ္တပ္ပကို ပယ်ရှားရန် မဂ်ကို ပွားများအပ်ပြီး။ပ။ဗောဇ္ဇင်တို့ကို ပွားများအပ်ကုန်ပြီး ဖြစ်၍။ပ။ မိမိတရား(အရဟတ္တဖိုလ်)၌ ကျွမ်းကျင်သော ရဟန္တာသည် ဣဒါကံကို ပယ်ရှားအပ်ပြီးသည် မောဟကံကို ပယ်ရှားအပ်ပြီးသည်။ပ။ မျက်မှောက်ပြုထိုက်သော တရားကို မျက်မှောက်ပြုအပ်ပြီးသည် ဖြစ်၍ ထိုရဟန္တာအား သူတပါးတို့ ပြောပြမှုသည် ရှိပါသလော။

ပရဝါဒီ။ ။ဪ ရှိပါ၏။

သကဝါဒီ။ ။သူတပါးတရား(သမာပတ်ရှစ်ပါး)၌ ကျွမ်းကျင်သော ရဟန္တာသည် ဣဒါကံကို ပယ်ရှားအပ်ပြီးသည် ဒေါသကံကို ပယ်ရှားအပ်ပြီးသည်။ပ။ မျက်မှောက်ပြုထိုက်သော တရားကို မျက်မှောက်ပြုအပ်ပြီးသည်ဖြစ်၍ ထိုရဟန္တာအား သူတပါးတို့၏ ပြောပြမှုသည် ရှိပါသလော။

ပရဝါဒီ။ ။ဤသို့ကား မဆိုသင့်ပါ။ပ။

သကဝါဒီ။ ။သူတပါးတရား (သမာပတ်ရှစ်ပါး)၌ ကျွမ်းကျင်သော ရဟန္တာသည် ဣဒါကံကို ပယ်ရှားအပ်ပြီးသည်ဖြစ်၍ ထိုရဟန္တာအား သူတပါးတို့၏ ပြောပြမှုသည် မရှိပါသလော။

ပရဝါဒီ။ ။ဪ မရှိပါ။

သကဝါဒီ။ ။မိမိတရား (အရဟတ္တဖိုလ်)၌ ကျွမ်းကျင်သော ရဟန္တာသည် ဈာန်ကို ပယ်ရှားအပ်ပြီးသည်ဖြစ်၍ ထိုရဟန္တာအား သူတပါးတို့၏ ပြောပြမှုသည် မရှိပါသလော။

ပရဝါဒီ။ ။ဤသို့ကား မဆိုသင့်ပါ။ပ။

သကဝါဒီ။ ။သူတပါးတရား (သမာပတ်ရှစ်ပါး)၌ ကျွမ်းကျင်သော ရဟန္တာသည် ဒေါသကို ပယ်ရှားအပ်ပြီး။ပ။ မောဟကို ပယ်ရှားအပ်ပြီး။ပ။ အနောတ္တပ္ပကို ပယ်ရှားအပ်ပြီး။ပ။ ဈာန်ကို ပယ်ရှားရန် မဂ်ကို ပွားများအပ်ပြီး။ပ။ ဗောဇ္ဇင်တို့ကို ပွားများအပ်ကုန်ပြီး။ပ။ ဒေါသကိုပယ်ရှားရန်။ပ။ အနောတ္တပ္ပကို ပယ်ရှားရန် မဂ်ကို ပွားများအပ်ပြီး။ပ။ ဗောဇ္ဇင်တို့ကို ပွားများအပ်ကုန်ပြီးဖြစ်၍။ပ။ သူတပါးတရား (သမာပတ်ရှစ်ပါး)၌ ကျွမ်းကျင်သော ရဟန္တာသည် ဈာန်ကင်းပြီးသည် ဒေါသကင်းပြီးသည် မောဟကင်းပြီးသည်။ပ။ မျက်မှောက်ပြုထိုက်သော တရားကို မျက်မှောက်ပြုအပ်ပြီးဖြစ်၍ ထိုရဟန္တာအား သူတပါးတို့၏ ပြောပြမှုသည် မရှိပါသလော။

ပရဝါဒီ။ ။ဪ မရှိပါ။

သကဝါဒီ။ ။မိမိတရား (အရဟတ္တဖိုလ်)၌ ကျွမ်းကျင်သော ရဟန္တာသည် ဈာန်ကင်းပြီးသည် ဒေါသကင်းပြီးသည် မောဟကင်းပြီးသည်။ပ။ မျက်မှောက်ပြုထိုက်သော တရားကို မျက်မှောက်ပြုအပ်ပြီးသည်ဖြစ်၍ ထိုရဟန္တာအား သူတပါးတို့၏ ပြောပြမှုသည် မရှိပါသလော။

ပရဝါဒီ။ ။ဤသို့ကား မဆိုသင့်ပါ။ပ။

၃၂၅။ သကဝါဒီ။ ရဟန္တာအား သူတပါးတို့၏ ပြောပြမှုသည် ရှိပါသလော။

ပရဝါဒီ။ ။ဪ ရှိပါ၏။

သကဝါဒီ။ ။“ရဟန်းတို့ သိသူ မြင်သူအားသာ အာသဝေါကုန်၏ဟု ငါဆို၏။ မသိသူ မမြင်သူအား ငါမဆို၊ ရဟန်းတို့ အဘယ်ကိုသိသူ မြင်သူအား အာသဝေါကုန်ခြင်းသည် ဖြစ်သနည်း။ ဤကား ရုပ်။ပ။ ဤကား ဝိညာဏ်၏ ချုပ်ခြင်း’ဟု ဤသို့သိသူ မြင်သူအား အာသဝေါတို့ ကုန်ခြင်းသည်ဖြစ်၏”ဟူ၍ မြတ်စွာဘုရား ဟောအပ်သော သုတ္တန် (ပါဠိ)ရှိသည်သာ မဟုတ်ပါလော။

ပရဝါဒီ။ ။ဪ ရှိပါ၏။

သကဝါဒီ။ ။ထို့ကြောင့်ပင် ရဟန္တာအား သူတပါးတို့၏ ပြောပြမှုရှိ၏ဟု မဆိုသင့်ပါ။

သကဝါဒီ။ ။ရဟန္တာအား သူတပါးတို့၏ ပြောပြမှုသည် ရှိပါသလော။

ပရဝါဒီ။ ။ဪ ရှိပါ၏။

သကဝါဒီ။ ။“ရဟန်းတို့ သိသူမြင်သူအားသာ အာသဝေါတို့ကုန်ခြင်းကို ငါဆို၏။ မသိသူ မမြင်သူအား ငါမဆို၊ ရဟန်းတို့ အဘယ်ကို သိသူမြင်သူအား အာသဝေါတို့ကုန်ခြင်းဖြစ်သနည်း။ ရဟန်းတို့ ‘ဤကား ဆင်းရဲတည်း။ပ။ ဤကား ဆင်းရဲချုပ်ရာ (နိဗ္ဗာန်) သို့ ရောက်ကြောင်းအကျင့်တည်း’ဟု သိသူမြင်သူအားသာ အာသဝေါတို့ကုန်ခြင်းသည်ဖြစ်၏။ ရဟန်းတို့ ဤသို့ သိသူမြင်သူအားသာ အာသဝေါတို့ ကုန်ခြင်းသည်ဖြစ်၏”ဟူ၍ မြတ်စွာဘုရားဟောအပ်သော သုတ္တန် (ပါဠိ) ရှိသည်သာ မဟုတ်ပါလော။

ပရဝါဒီ။ ။ဪ ရှိပါ၏။

သကဝါဒီ။ ။ထို့ကြောင့်ပင် ရဟန္တာအား သူတပါးတို့၏ ပြောပြမှုသည် ရှိ၏ဟု မဆိုသင့်။

သကဝါဒီ။ ။ရဟန္တာအား သူတပါးတို့၏ ပြောပြမှုသည် ရှိပါသလော။

ပရဝါဒီ။ ။ဪ ရှိပါ၏။

ကထာဝတ္ထုပါဠိတော် မြန်မာမြန်

သကဝါဒီ။ ။“ရဟန်းတို့ အလုံးစုံကို အထူးမသိသေးလျှင် ပိုင်းခြား၍ မသိသေးလျှင် မခွဲနိုင်သေးလျှင် မပယ်နိုင်သေးလျှင် ဆင်းရဲကုန်ခြင်းငှါမထိုက်၊ ရဟန်းတို့ အလုံးစုံကို အထူးသိလျှင် ပိုင်းခြား၍သိလျှင် ခွဲနိုင်လျှင် ပယ်နိုင်လျှင် ဆင်းရဲကုန်ခြင်းငှါထိုက်၏”ဟူ၍ မြတ်စွာဘုရား ဟောအပ်သော သုတ္တန်(ပါဠိ) ရှိသည်သာ မဟုတ်ပါလော။

ပရဝါဒီ။ ။ဪ ငြိမ်ပါ၏။

သကဝါဒီ။ ။ထို့ကြောင့်ပင် ရဟန္တာအား သူတပါးတို့၏ ပြောပြမှုသည် ရှိ၏ဟု မဆိုသင့်။

သကဝါဒီ။ ။ရဟန္တာအား သူတပါးတို့၏ ပြောပြမှုသည် ရှိပါသလော။

ပရဝါဒီ။ ။ဪ ငြိမ်ပါ၏။

သကဝါဒီ။ ။“ထိုပုဂ္ဂိုလ်သည် သောတာပတ္တိမဂ်ဉာဏ်ကို ရသည်နှင့်တပြိုင်နက်သာလျှင်။ပ။ (အာနန္ဒရိက ကံငါးပါးနှင့် နိယတမိစ္ဆာဒိဋ္ဌိ ဟူသော) ခြောက်ပါးသောတရားတို့ကို မပြုတော့ပြီ”ဟူ၍ မြတ်စွာဘုရားဟောအပ်သော သုတ္တန်(ပါဠိ)ရှိသည်သာ မဟုတ်ပါလော။

ပရဝါဒီ။ ။ဪ ငြိမ်ပါ၏။

သကဝါဒီ။ ။ထို့ကြောင့်ပင် ရဟန္တာအား သူတပါးတို့၏ ပြောပြမှုသည် ရှိ၏ဟု မဆိုသင့်။

သကဝါဒီ။ ။ရဟန္တာအား သူတပါးတို့၏ ပြောပြမှုသည် ရှိပါသလော။

ပရဝါဒီ။ ။ဪ ငြိမ်ပါ၏။

သကဝါဒီ။ ။“ရဟန်းတို့ အကြင်အခါ၌ အရိယာသာဝကအား ဖြစ်ပေါ်ခြင်းသဘောရှိသော တရားအားလုံးသည် ချုပ်ခြင်းသဘောရှိ၏ဟူ၍ (ကိလေသာ) မှုအညစ်အကြေး ကင်းစင်သော တရားမျက်စိသည် ဖြစ်ပေါ်၏၊ ရဟန်းဘို့ (ထိုအခါ)အရိယာသာဝကသည် သောတာပတ္တိမဂ်ဉာဏ်ဖြစ်ပေါ်သည်နှင့်တပြိုင်နက် သက္ကာယဒိဋ္ဌိ ဝိစိကိစ္ဆာ သီလဗ္ဗတပရာမာသဟူသော သံယောဇဉ်သုံးပါးတို့ကို ပယ်ရှားအပ်ကုန်၏”ဟူ၍ မြတ်စွာဘုရား ဟောအပ်သော သုတ္တန်(ပါဠိ)ရှိသည်သာ မဟုတ်ပါလော။

သကဝါဒီ။ ။ထို့ကြောင့်ပင် ရဟန္တာအား သူတပါးတို့ ပြောပြမှုသည် ရှိ၏ဟု မဆိုသင့်။

သကဝါဒီ။ ။ရဟန္တာအား သူတပါးတို့၏ ပြောပြမှုသည် ရှိပါသလော။

ပရဝါဒီ။ ။ဪ ငြိမ်ပါ၏။

သကဝါဒီ။ ။“ဓောတက လောက၌ ယုံမှားမှုရှိသူ တဦးတယောက်ကိုမျှ လွတ်မြောက်စေခြင်းငှါ ငါဘုရား တတ်နိုင်မည်မဟုတ်၊ သင်သည် မြတ်သောနိဗ္ဗာန်တရားကို သိလတ်သော် ဤနည်းဖြင့် သံသရာအယဉ် ‘ဩဇာ’ကို လွန်မြောက်နိုင်ရ၏”ဟူ၍ မြတ်စွာဘုရားဟောအပ်သော သုတ္တန်(ပါဠိ)ရှိသည်သာ မဟုတ်ပါလော။

ပရဝါဒီ။ ။ဪ ငြိမ်ပါ၏။

သကဝါဒီ။ ။ထို့ကြောင့်ပင် ရဟန္တာအား သူတပါးတို့၏ ပြောပြမှုသည် ရှိ၏ဟု မဆိုသင့်။

ပရဝါဒီ။ ။ရဟန္တာအား သူတပါးတို့ ပြောပြမှုသည် ရှိ၏ ဟု မဆိုသင့်ပါသလော။

သကဝါဒီ။ ။ဪ ငြိမ် မဆိုသင့်ပါ။

ပရဝါဒီ။ ။ရဟန္တာအား မိန်းမ ယောက်ျားတို့၏အမည်အနွယ်ကို သူတပါးတို့ ပြောပြရကုန်သည် မဟုတ်ပါလော၊ လမ်းခရီးဟုတ်သည် လမ်းခရီးမဟုတ်သည်ကို သူတပါးတို့ ပြောပြရကုန်သည် မဟုတ်ပါလော၊ မြက် ထင်း တောစိုးသစ်ပင်တို့၏ အမည်ကို သူတပါးတို့ ပြောပြရကုန်သည် မဟုတ်ပါလော။

သကဝါဒီ။ ။ဪ ဟုတ်ပါ၏။

ပရဝါဒီ။ ။အရှင်သကဝါဒီ ရဟန္တာအား မိန်းမယောက်ျားတို့၏ အမည်အနွယ်ကို သူတပါးတို့ အကယ်၍ ပြောပြရကုန်မူ လမ်းခရီးဟုတ်သည် လမ်းခရီးမဟုတ်သည်ကို သူတပါးတို့ ပြောပြရကုန်မူ မြက် ထင်း တောစိုးသစ်ပင်တို့၏ နာမည်ကို သူတပါးတို့ ပြောပြရကုန်မူ ထိုအကြောင်းကြောင့် ရဟန္တာအား သူတပါးတို့ ပြောပြမှုသည် ရှိ၏ဟု ဆိုသင့်၏။

သကဝါဒီ။ ။ရဟန္တာအား မိန်းမ ယောက်ျားတို့၏ အမည်အနွယ်ကို သူတပါးတို့ ပြောပြကုန်ရာ၏။ လမ်းခရီးဟုတ်သည် လမ်းခရီးမဟုတ်သည်ကို သူတပါးတို့ ပြောပြကုန်ရာ၏။ မြက် ထင်း တောစိုးသစ်ပင်တို့၏ အမည်ကို သူတပါးတို့ ပြောပြကုန်ရာ၏။ ထိုကြောင့် ရဟန္တာအား သူတပါးတို့ ပြောပြမှုသည် ရှိပါသလော။

ပရဝါဒီ။ ။ဪ ရှိပါ၏။

သကဝါဒီ။ ။ရဟန္တာအား သောတာပတ္တိဖိုလ်ကို၎င်း သကဒါဂါမိဖိုလ်ကို၎င်း အနာဂါမိဖိုလ်ကို၎င်း အရဟတ္တဖိုလ်ကို၎င်း သူတပါးတို့ ပြောပြကုန်ရာသလော။

ပရဝါဒီ။ ။ဤသို့ကား မဆိုသင့်ပါ။ပ။

ဟုဝိတာရကထာ ပြီး၏။

၂-ဒုတိယဝဂ် (၁၄) ၅-ဝစီဘေဒကထာ^၁

၃၂၆။ သကဝါဒီ။ ။သမာပတ်ဝင်စားသူအား နှုတ်မြွက်မှုသည် ရှိပါသလော။

ပရဝါဒီ။ ။ဪ ရှိပါ၏။

သကဝါဒီ။ ။အလုံးစုံသောဘဝတို့၌ သမာပတ်ဝင်စားသူတို့အား နှုတ်မြွက်မှုသည် ရှိပါသလော။

ပရဝါဒီ။ ။ဤသို့ကား မဆိုသင့်ပါ။ပ။^၂

သကဝါဒီ။ ။သမာပတ်ဝင်စားသူအား နှုတ်မြွက်မှုသည် ရှိပါသလော။

ပရဝါဒီ။ ။ဪ ရှိပါ၏။

သကဝါဒီ။ ။သမာပတ်ဝင်စားသူတို့အား နှုတ်မြွက်မှုသည် အခါခပ်သိမ်း ရှိပါသလော။

၁။ သောတာပတ္တိမဂ်ဇော၌ ပဌမဈာန်ကို ဝင်စားသော ပုဂ္ဂိုလ်အား ဒုက္ခဟူသော စကားကို မြွက်ဆို၏ဟု အယူရှိသူ ပုဗ္ဗသေလိယအစရှိကုန်သော အန္ဓကရိုဏ်းဝင် ပရဝါဒီ ဆရာတို့၏ အယူကို ပယ်ဖျက်လို၍ ဤဝစီဘေဒကထာကို ဟောတော်မူသည်။

၂။ မိမိဝါဒ၌ တည်၍ ပရဝါဒီက ဝန်ခံသည်။

၃။ အရူပဘဝကို ရည်ရွယ်၍ ပရဝါဒီက ပဋိက္ခေပပြုသည်။

ကထာဝတ္ထုပါဠိတော် မြန်မာပြန်

ပရဝါဒီ။ ။ဤသို့ကား မဆိုသင့်ပါ။ပ။^၁
 သကဝါဒီ။ ။သမာပတ်ဝင်စားသူအား နှုတ်မြွက်မှုသည် ရှိပါသလော။
 ပရဝါဒီ။ ။ဪ ဝှိပါ၏။
 သကဝါဒီ။ ။သမာပတ်ဝင်စားသူ အားလုံးတို့အား နှုတ်မြွက်မှုသည် ရှိပါသလော။
 ပရဝါဒီ။ ။ဤသို့ကား မဆိုသင့်ပါ။ပ။^၂
 သကဝါဒီ။ ။သမာပတ်ဝင်စားသူအား နှုတ်မြွက်မှုသည် ရှိပါသလော။
 ပရဝါဒီ။ ။ဪ ဝှိပါ၏။
 သကဝါဒီ။ ။အလုံးစုံသော (လောကီလောကုတ္တရာ) သမာပတ်တို့၌ နှုတ်မြွက်မှုသည် ရှိပါ
 သလော။

ပရဝါဒီ။ ။ဤသို့ကား မဆိုသင့်ပါ။ပ။^၃
 သကဝါဒီ။ ။သမာပတ်ဝင်စားသူအား နှုတ်မြွက်မှုသည် ရှိပါသလော။
 ပရဝါဒီ။ ။ဪ ဝှိပါ၏။
 သကဝါဒီ။ ။သမာပတ်ဝင်စားသူအား ကိုယ်လှုပ်ရှားမှုသည် ရှိပါသလော။^၄
 ပရဝါဒီ။ ။ဤသို့ကား မဆိုသင့်ပါ။^၅
 သကဝါဒီ။ ။သမာပတ်ဝင်စားသူအား ကိုယ်လှုပ်ရှားမှုသည် မရှိပါသလော။
 ပရဝါဒီ။ ။ဪ မရှိပါ။
 သကဝါဒီ။ ။သမာပတ်ဝင်စားသူအား နှုတ်မြွက်မှုသည် မရှိပါသလော။
 ပရဝါဒီ။ ။ဤသို့ကား မဆိုသင့်ပါ။ပ။
 သကဝါဒီ။ ။သမာပတ်ဝင်စားသူအား စကားရှိသည်ဖြစ်၍ နှုတ်မြွက်မှုသည် ရှိပါသလော။
 ပရဝါဒီ။ ။ဪ ဝှိပါ၏။
 သကဝါဒီ။ ။သမာပတ်ဝင်စားသူအား ကိုယ်ရှိသည်ဖြစ်၍ ကိုယ်လှုပ်ရှားမှုသည် ရှိပါ
 သလော။

ပရဝါဒီ။ ။ဤသို့ကား မဆိုသင့်ပါ။ပ။

၁။ သောတာပတ္တိမဂ်ခဏ ပဌမဈာန် ဝင်စားရာ ကာလမှတစ်ပါးသော အလုံးစုံသော သမာပတ်ကို ဝင်စား
 သော အခါကို ရည်ရွယ်၍ ပရဝါဒီက ပဋိက္ခေပပြုသည်။
 ၂။ လောကီသမာပတ်ဝင်စားသူတို့ကို ရည်ရွယ်၍ ပရဝါဒီက ပဋိက္ခေပပြု၍ ပြောသည်။
 ၃။ ဒုတိယဈာန်အစရှိသော လောကုတ္တရာသမာပတ်ကို၎င်း၊ လောကီသမာပတ် အားလုံးကို၎င်း ရည်ရွယ်၍
 ပရဝါဒီက ပဋိက္ခေပပြုလျက် ပြောသည်။
 ၄။ ကိုယ်လှုပ်ရှားမှုသည် ရွှေသို့တက်ခြင်း အစရှိသည်တို့၏ အစွမ်းအားဖြင့် ဖြစ်သော ကာယဝိညာတ်ပင်တည်း။
 အကြင်စိတ်တို့သည် ဝိစိတိညာတ်ကို ဖြစ်စေကုန်၏။ ထိုစိတ်တို့သည်ပင် ကာယဝိညာတ်ကို ဖြစ်စေကုန်၏။ဤသို့ဖြစ်သော်
 အဘယ်ကြောင့် ကိုယ်လှုပ်ရှားမှု မဖြစ်သနည်းဟု စောဒနာလိုသောကြောင့် သကဝါဒီက မေးသည်။
 ၅။ ပရဝါဒီ ဆရာကား မိမိဝါဒ၏ အစွမ်းအားဖြင့် ပဋိက္ခေပလည်း ပြု၏။ ဝန်လည်း ဝန်ခံ၏။

သကဝါဒီ။ ။သမာပတ်ဝင်စားသူအား ကိုယ်ရှိသည်ဖြစ်ပါလျက် ကိုယ်လှုပ်ရှားမှုသည် မရှိပါသလော။

ပရဝါဒီ။ ။ဪ မရှိပါ။

သကဝါဒီ။ ။သမာပတ်ဝင်စားသူအား စကားရှိသည်ဖြစ်ပါလျက် နှုတ်မြွက်မှုသည် မရှိပါသလော။

ပရဝါဒီ။ ။ဤသို့ကား မဆိုသင့်ပါ။ပ။

၃၂၇။ သကဝါဒီ။ ။ဒုက္ခဟုသိသောသူသည် ဒုက္ခဟူသော စကားကို ပြောဆိုပါသလော။

ပရဝါဒီ။ ။ဪ ပြောဆိုပါ၏။

သကဝါဒီ။ ။ဆင်းရဲဖြစ်ကြောင်း ‘သမုဒယ’ဟု သိသောသူသည် ဆင်းရဲဖြစ်ကြောင်း ‘သမုဒယ’ဟူသော စကားကို ပြောဆိုပါသလော။

ပရဝါဒီ။ ။ဤသို့ကား မဆိုသင့်ပါ။ပ။

သကဝါဒီ။ ။ဒုက္ခဟု သိသောသူသည် ဒုက္ခဟူသော စကားကို ပြောဆိုပါသလော။

ပရဝါဒီ။ ။ဪ ပြောဆိုပါ၏။

သကဝါဒီ။ ။ဒုက္ခချုပ်ရာ ‘နိရောဓ’ ဟု သိသောသူသည် ဒုက္ခချုပ်ရာ ‘နိရောဓ’ ဟူသော စကားကို ပြောဆိုပါသလော။

ပရဝါဒီ။ ။ဤသို့ကား မဆိုသင့်ပါ။ပ။

သကဝါဒီ။ ။ဒုက္ခဟု သိသောသူသည် ဒုက္ခဟူသော စကားကို ပြောဆိုပါသလော။

ပရဝါဒီ။ ။ဪ ပြောဆိုပါ၏။

သကဝါဒီ။ ။မဂ္ဂဟု သိသောသူသည် မဂ္ဂဟူသောစကားကို ပြောဆိုပါသလော။

ပရဝါဒီ။ ။ဤသို့ကား မဆိုသင့်ပါ။ပ။

သကဝါဒီ။ ။ဒုက္ခဖြစ်ကြောင်း ‘သမုဒယ’ဟု သိသောသူသည် ဒုက္ခဖြစ်ကြောင်း ‘သမုဒယ’ ဟူသော စကားကို မပြောဆိုပါသလော။

ပရဝါဒီ။ ။ဪ မပြောဆိုပါ။

သကဝါဒီ။ ။ဒုက္ခဟုသိသောသူသည် ဒုက္ခဟူသော စကားကို မပြောဆိုပါသလော။

ပရဝါဒီ။ ။ဤသို့ကား မဆိုသင့်ပါ။ပ။

၁။ ပဌမဈာန်နှင့် ယှဉ်သော သောတာပတ္တိမဂ်ကို ဝင်စားသူသည် မဂ်ခဏ၌ ဒုက္ခဟူ၍ နှုတ်မြွက်နိုင်ခဲ့ပါမူ သမုဒယအစရှိသည်ကိုလည်း နှုတ်မြွက်နိုင်ရာ၏။ ဒုက္ခဟူ၍ နှုတ်မြွက်နိုင်ခဲ့ပါမူ သမုဒယအစရှိသည်ကိုလည်း နှုတ်မြွက်နိုင်ရာဟု စောဒနာလိ၍ သကဝါဒီက မေးသည်။

၂။ ပရဝါဒီဆရာကား မိမိ၏ဤ တည်၍ ဝန်ခံခြင်း ပယ်ခြင်းကို ပြုသည်။ လောကုတ္တရာပဌမဈာန်ကို ဝင်စားသူသည် ဒုက္ခ ဒုက္ခဟု အပန်မရှိ၍ ဟု ပရဝါဒီဆရာက အားပေး၏။

သကဝါဒီ။ ။ဒုက္ခချုပ်ရာ 'နိရောဓ'ဟု သိသောသူသည် ဒုက္ခချုပ်ရာ 'နိရောဓ' ဟူသော စကားကို မပြောဆိုပါသလော။

ပရဝါဒီ။ ။ဪ မပြောဆိုပါ။

သကဝါဒီ။ ။ဒုက္ခဟုသိသောသူသည် ဒုက္ခဟူသော စကားကို မပြောဆိုပါသလော။

ပရဝါဒီ။ ။ဤသို့ကား မဆိုသင့်ပါ။ပ။

သကဝါဒီ။ ။မဂ္ဂဟု သိသောသူသည် မဂ္ဂဟူသော စကားကို မပြောဆိုပါသလော။

ပရဝါဒီ။ ။ဪ မပြောဆိုပါ။

သကဝါဒီ။ ။ဒုက္ခဟုသိသောသူသည် ဒုက္ခဟူသောစကားကို မပြောဆိုပါသလော။

ပရဝါဒီ။ ။ဤသို့ကား မဆိုသင့်ပါ။ပ။

၃၂၈။ သကဝါဒီ။ ။သမာပတ်ဝင်စားသူအား နှုတ်မြွက်မှုသည် ရှိပါသလော။

ပရဝါဒီ။ ။ဪ ရှိပါ၏။

သကဝါဒီ။ ။အသိဉာဏ်သည် အဘယ်လျှင် ကျက်စားရာ အာရုံ ရှိပါသနည်း။

ပရဝါဒီ။ ။အသိဉာဏ်သည် အမှန် 'သစ္စာ'လျှင် ကျက်စားရာ အာရုံ ရှိပါ၏။

သကဝါဒီ။ ။နား'သောတ'သည် အမှန် 'သစ္စာ'လျှင် ကျက်စားရာ အာရုံ ရှိပါသလော။

ပရဝါဒီ။ ။ဤသို့ကား မဆိုသင့်ပါ။ပ။

သကဝါဒီ။ ။သမာပတ်ဝင်စားသူအား နှုတ်မြွက်မှုသည် ရှိပါသလော။

ပရဝါဒီ။ ။ဪ ရှိပါ၏။

သကဝါဒီ။ ။နား'သောတ'သည် အဘယ်လျှင် ကျက်စားရာ အာရုံ ရှိပါသနည်း။

ပရဝါဒီ။ ။နား'သောတ'သည် အသံလျှင် ကျက်စားရာ အာရုံရှိပါ၏။

သကဝါဒီ။ ။အသိဉာဏ်သည် အသံလျှင် ကျက်စားရာ အာရုံ ရှိပါသလော။

ပရဝါဒီ။ ။ဤသို့ကား မဆိုသင့်ပါ။ပ။

သကဝါဒီ။ ။သမာပတ်ဝင်စားသူအား နှုတ်မြွက်မှု ရှိသည်ဖြစ်၍ အသိဉာဏ်သည် အမှန် 'သစ္စာ'လျှင် ကျက်စားရာ အာရုံ ရှိပါသလော၊ နား'သောတ'သည် အသံလျှင် ကျက်စားရာ အာရုံ ရှိပါသလော။

ပရဝါဒီ။ ။ဪ ဟုတ်ပါ၏။

သကဝါဒီ။ ။အရှင်ပရဝါဒီ အသိဉာဏ်သည် အမှန် 'သစ္စာ'လျှင် ကျက်စားရာ အာရုံ ရှိခဲ့ပါမူ နား'သောတ'သည် အသံလျှင် ကျက်စားရာ အာရုံ ရှိခဲ့ပါမူ သမာပတ်ဝင်စားသူအား နှုတ်မြွက်မှုသည် ရှိ၏ဟူ၍ မဆိုသင့်။

၁။ ဇောကုတ္တရာစတုသစ္စဉာဏ်ကို ရည်ရွယ်၍ ဆိုသည်။
၂။ ဇောတဝိညာဏ်ကို ရည်ရွယ်၍ ဆိုသည်။

သကဝါဒီ။ ။သမာပတ်ဝင်စားသူအား နှုတ်မြွက်မှု ရှိသည်ဖြစ်၍ အသိဉာဏ်သည် အမှန်သစ္စာလျှင် ကျက်စားရာ အာရုံရှိပါသလော၊ နားသောတံသည် အသံလျှင် ကျက်စားရာ အာရုံ ရှိပါသလော။

ပရဝါဒီ။ ။ဪ ငြိမ် ရှိပါ၏။

သကဝါဒီ။ ။ဖဿ နှစ်ပါးတို့၏ ဝေဒနာ နှစ်ပါးတို့၏ သညာ နှစ်ပါးတို့၏ စေတနာ နှစ်ပါးတို့၏ စိတ် နှစ်ပါးတို့၏ ပေါင်းဆုံမှုသည် ဖြစ်နိုင်ပါသလော။

ပရဝါဒီ။ ။ဤသို့ကား မဆိုသင့်ပါ။

၃၂၉။ သကဝါဒီ။ ။သမာပတ်ဝင်စားသူအား နှုတ်မြွက်မှုသည် ရှိပါသလော။

ပရဝါဒီ။ ။ဪ ငြိမ် ရှိပါ၏။

သကဝါဒီ။ ။ပထဝီကသိုဏ်းလျှင် အာရုံရှိသော သမာပတ်ကို ဝင်စားသူအား နှုတ်မြွက်မှုသည် ရှိပါသလော။

ပရဝါဒီ။ ။ဤသို့ကား မဆိုသင့်ပါ။

သကဝါဒီ။ ။သမာပတ်ဝင်စားသူအား နှုတ်မြွက်မှုသည် ရှိပါသလော။

ပရဝါဒီ။ ။ဪ ငြိမ် ရှိပါ၏။

သကဝါဒီ။ ။အာပေါကသိုဏ်းလျှင် အာရုံရှိသောသမာပတ် ။ပ။တေဇောကသိုဏ်း။ဝါယောကသိုဏ်း။ နီလကသိုဏ်း။ ပီတကသိုဏ်း။ လောဟိတကသိုဏ်း။ ဩဒါတကသိုဏ်းလျှင် အာရုံရှိသော သမာပတ်ကို။ အာကာသာနဉ္စာယတနဈာန်သမာပတ်ကို။ ဝိညာဏဉ္စာယတနဈာန်သမာပတ်ကို။ အာကိဉ္စညာယတနဈာန်သမာပတ်ကို။ပ။ နေဝသညာနာသညာယတနဈာန်သမာပတ်ကို ဝင်စားသူအား နှုတ်မြွက်မှုသည် ရှိပါသလော။

ပရဝါဒီ။ ။ဤသို့ကား မဆိုသင့်ပါ။ပ။

သကဝါဒီ။ ။ပထဝီကသိုဏ်းလျှင် အာရုံရှိသော သမာပတ်ကိုဝင်စားသူအား နှုတ်မြွက်မှုသည် မရှိပါသလော။

ပရဝါဒီ။ ။ဪ ငြိမ် မရှိပါ။

သကဝါဒီ။ ။အရှင်ပရဝါဒီ ပထဝီကသိုဏ်းလျှင် အာရုံရှိသော သမာပတ်ကို ဝင်စားသူအား နှုတ်မြွက်မှု မရှိခဲ့ပါမူ သမာပတ်ဝင်စားသူအား နှုတ်မြွက်မှုသည် ရှိ၏ဟူ၍ မဆိုသင့်။

သကဝါဒီ။ ။အာပေါကသိုဏ်းလျှင် အာရုံရှိသော သမာပတ်ကို။ တေဇောကသိုဏ်း။ ဝါယောကသိုဏ်း။ နီလကသိုဏ်း။ ပီတကသိုဏ်း။ လောဟိတကသိုဏ်း။ ဩဒါတကသိုဏ်းလျှင် အာရုံရှိသော သမာပတ်ကို။ အာကာသာနဉ္စာယတနဈာန်သမာပတ်ကို။ ဝိညာဏဉ္စာယတနဈာန်သမာပတ်ကို။ အာကိဉ္စညာယတနဈာန်သမာပတ်ကို။ နေဝသညာနာသညာယတနဈာန်သမာပတ်ကို ဝင်စားသူအား နှုတ်မြွက်မှုသည် မရှိပါသလော။

ပရဝါဒီ။ ။ဪ ငြိမ် မရှိပါ။

၁။ ဘောတသဗ္ဗဏ္ဍနှင့် မနောသမ္ပဏ္ဍကို ရည်ရွယ်၍ ဖဿနှစ်ပါးဟုဆိုသည်။

သကဝါဒီ။ ။အရှင်ပရဝါဒီ နေဝသညာနာသညာယတနုဇ္ဈာန်သမာပတ်ကို ဝင်စားသူအား နှုတ်မြှောက်မှုမရှိခဲ့ပါမူ သမာပတ်ဝင်စားသူအား နှုတ်မြှောက်မှုသည် ရှိ၏ဟူ၍ မဆိုသင့်။

သကဝါဒီ။ ။သမာပတ်ဝင်စားသူအား နှုတ်မြှောက်မှုသည် ရှိပါသလော။

ပရဝါဒီ။ ။ဪ ရှိပါ၏။

သကဝါဒီ။ ။လောကီသမာပတ်ကို ဝင်စားသူအား နှုတ်မြှောက်မှုသည် ရှိပါသလော။

ပရဝါဒီ။ ။ဤသို့ကား မဆိုသင့်ပါ။ပ။

သကဝါဒီ။ ။သမာပတ်ဝင်စားသူအား နှုတ်မြှောက်မှုသည် ရှိပါသလော။

ပရဝါဒီ။ ။ဪ ရှိပါ၏။

သကဝါဒီ။ ။လောကီပဌမဇ္ဈာန်ကို ဝင်စားသူအား နှုတ်မြှောက်မှုသည် ရှိပါသလော။

ပရဝါဒီ။ ။ဤသို့ကား မဆိုသင့်ပါ။ပ။

သကဝါဒီ။ ။သမာပတ်ဝင်စားသူအား နှုတ်မြှောက်မှုသည် ရှိပါသလော။

ပရဝါဒီ။ ။ဪ ရှိပါ၏။

သကဝါဒီ။ ။လောကီဒုတိယဇ္ဈာန်ကို။ တတိယဇ္ဈာန်ကို။ စတုတ္ထဇ္ဈာန်ကို ဝင်စားသူအား နှုတ်မြှောက်မှုသည် ရှိပါသလော။

ပရဝါဒီ။ ။ဤသို့ကား မဆိုသင့်ပါ။ပ။

သကဝါဒီ။ ။လောကီသမာပတ်ကို ဝင်စားသူအား နှုတ်မြှောက်မှုသည် မရှိပါသလော။

ပရဝါဒီ။ ။ဪ မရှိပါ။

သကဝါဒီ။ ။အရှင်ပရဝါဒီ လောကီသမာပတ်ကို ဝင်စားသူအား နှုတ်မြှောက်မှုမရှိခဲ့ပါမူ သမာပတ်ဝင်စားသူအား နှုတ်မြှောက်မှု ရှိ၏ဟူ၍ မဆိုသင့်။

သကဝါဒီ။ ။လောကီပဌမဇ္ဈာန်ကို ဝင်စားသူအား နှုတ်မြှောက်မှုသည် မရှိပါသလော။

ပရဝါဒီ။ ။ဪ မရှိပါ။

သကဝါဒီ။ ။အရှင်ပရဝါဒီ လောကီပဌမဇ္ဈာန်ကို ဝင်စားသူအား နှုတ်မြှောက်မှု မရှိခဲ့ပါမူ သမာပတ်ဝင်စားသူအား နှုတ်မြှောက်မှုသည် ရှိ၏ဟူ၍ မဆိုသင့်။

သကဝါဒီ။ ။လောကီဒုတိယဇ္ဈာန်ကို။ တတိယဇ္ဈာန်ကို။ စတုတ္ထဇ္ဈာန်ကို ဝင်စားသူအား နှုတ်မြှောက်မှုသည် မရှိပါသလော။

ပရဝါဒီ။ ။ဪ မရှိပါ။

သကဝါဒီ။ ။အရှင်ပရဝါဒီ လောကီစတုတ္ထဇ္ဈာန်ကို ဝင်စားသူအား နှုတ်မြှောက်မှု မရှိခဲ့ပါမူ သမာပတ်ဝင်စားသူအား နှုတ်မြှောက်မှုသည် ရှိ၏ဟူ၍ မဆိုသင့်။

၃၃၀။ သကဝါဒီ။ ။လောကုတ္တရာပဌမဇ္ဈာန်ကို ဝင်စားသူအား နှုတ်မြှောက်မှုသည် ရှိပါသလော။

ပရဝါဒီ။ ။ဪ ရှိပါ၏။

သကဝါဒီ။ ။လောကုတ္တရာဒုတိယဈာန်ကို။ တတိယဈာန်ကို။ စတုတ္ထဈာန်ကို ဝင်စားသူ အား နှုတ်မြှောက်မှုသည် မရှိပါသလော။

ပရဝါဒီ။ ။ဪ မရှိပါ။

သကဝါဒီ။ ။လောကုတ္တရာပဌမဈာန်ကို ဝင်စားသူအား နှုတ်မြှောက်မှုသည် မရှိပါသလော။

ပရဝါဒီ။ ။ဤသို့ကား မဆိုသင့်ပါ။ပ။

၃၃၂။ ပရဝါဒီ။ ။သမာပတ်ဝင်စားသူအား နှုတ်မြှောက်မှုသည် ရှိ၏ဟု မဆိုသင့်ပါသလော။

သကဝါဒီ။ ။ဪ မဆိုသင့်ပါ။

ပရဝါဒီ။ ။ဝိတက်ဝိစာရတို့ကို ဝစီသင်္ခါရတို့ဟူ၍ မြတ်စွာဘုရား ဟောအပ်ကုန်သည်ဖြစ်၍ ပဌမဈာန်ကို ဝင်စားသူအား ဝိတက်ဝိစာရတို့ ရှိကုန်သည် မဟုတ်ပါလော။

သကဝါဒီ။ ။ဪ ဟုတ်ပါ၏။

ပရဝါဒီ။ ။အရှင်သကဝါဒီ ဝိတက်ဝိစာရတို့ကို ဝစီသင်္ခါရတို့ဟူ၍ မြတ်စွာဘုရား ဟောအပ် ကုန်သည်ဖြစ်၍ ပဌမဈာန်ကို ဝင်စားသူအား ဝိတက်ဝိစာရတို့ ရှိခဲ့ကုန်မူ ထိုအကြောင်းကြောင့် သမာပတ်ဝင်စားသူအား နှုတ်မြှောက်မှုသည် ရှိ၏ဟု ဆိုသင့်၏။

သကဝါဒီ။ ။ဝိတက်ဝိစာရတို့ကို ဝစီသင်္ခါရတို့ဟူ၍ မြတ်စွာဘုရား ဟောအပ်ကုန်သည်ဖြစ်၍ ပဌမဈာန်ကို ဝင်စားသူအား ဝိတက်ဝိစာရတို့သည် ရှိကုန်၏ဟု နှလုံးပြု၍ ထိုပုဂ္ဂိုလ်အား နှုတ်မြှောက်မှုသည် ရှိပါသလော။

ပရဝါဒီ။ ။ဪ ရှိပါ၏။

သကဝါဒီ။ ။ပထဝီကသိုဏ်းလျှင် အာရုံရှိသော ပဌမဈာန်ကို ဝင်စားသူအား ဝိတက် ဝိစာရတို့သည် ရှိကုန်သည်ဖြစ်၍ ထိုပုဂ္ဂိုလ်အား နှုတ်မြှောက်မှုသည် ရှိပါသလော။

ပရဝါဒီ။ ။ဤသို့ကား မဆိုသင့်ပါ။ပ။

သကဝါဒီ။ ။ဝိတက်ဝိစာရတို့ကို ဝစီသင်္ခါရတို့ဟူ၍ မြတ်စွာဘုရားဟောအပ်ကုန်သည်ဖြစ်၍ ပဌမဈာန်ကို ဝင်စားသူအား ဝိတက်ဝိစာရတို့သည် ရှိကုန်၏ဟု နှလုံးပြု၍ ထိုပုဂ္ဂိုလ်အား နှုတ်မြှောက်မှု သည် ရှိပါသလော။

ပရဝါဒီ။ ။ဪ ရှိပါ၏။

သကဝါဒီ။ ။အာပေါကသိုဏ်း။ တေဇောကသိုဏ်း။ ဝါယောကသိုဏ်း။ နီလကသိုဏ်း။ ပီတ ကသိုဏ်း။ လောဟိတကသိုဏ်း။ ဩဒါတကသိုဏ်းလျှင် အာရုံရှိသော ပဌမဈာန်ကို ဝင်စားသူအား ဝိတက်ဝိစာရတို့သည် ရှိကုန်သည်ဖြစ်၍ ထိုပုဂ္ဂိုလ်အား နှုတ်မြှောက်မှုသည် ရှိပါသလော။

ပရဝါဒီ။ ။ဤသို့ကား မဆိုသင့်ပါ။ပ။

ပရဝါဒီ။ ။သမာပတ်ဝင်စားသူအား နှုတ်မြှောက်မှုသည် ရှိ၏ဟု မဆိုသင့်ပါသလော။

သကဝါဒီ။ ။ဪ မဆိုသင့်ပါ။

ပရဝါဒီ။ ။စကားကို ဝိတက်ကြောင့် ဖြစ်၏ဟူ၍ မြတ်စွာဘုရားဟောအပ်သည်ဖြစ်၍ ပဌမဈာန်ကို ဝင်စားသူအား ဝိတက်ဝိစာရတို့ ရှိကုန်သည်မဟုတ်ပါလော။

သကဝါဒီ။ ။ဪ ရှိပါကုန်၏။

ပရဝါဒီ။ ။အရှင်သကဝါဒီ စကားကို ဝိတက်ကြောင့် ဖြစ်၏ဟူ၍ မြတ်စွာဘုရားဟောအပ်သည်ဖြစ်၍ပဌမဈာန်ဝင်စားသူအား ဝိတက်ဝိစာရတို့ ရှိခဲ့ကုန်မူ ထိုအကြောင်းကြောင့် သမာပတ်ဝင်စားသူအား နှုတ်မြှောက်မှုသည် ရှိ၏ဟူ၍ ဆိုသင့်၏။

သကဝါဒီ။ ။စကားကို ဝိတက်ကြောင့် ဖြစ်၏ဟူ၍ မြတ်စွာဘုရားဟောအပ်သည်ဖြစ်၍ ပဌမဈာန်ဝင်စားသူအား ဝိတက်ဝိစာရတို့ ရှိကုန်၏ဟု နှလုံးပြု၍ ထိုပုဂ္ဂိုလ်အား နှုတ်မြှောက်မှုသည် ရှိပါသလော။

ပရဝါဒီ။ ။ဪ သြော် ရှိပါ၏။

သကဝါဒီ။ ။စကားကို သညာကြောင့် ဖြစ်၏ဟူ၍ မြတ်စွာဘုရား ဟောအပ်သည်ဖြစ်၍ ဒုတိယဈာန်ကို ဝင်စားသူအား သညာရှိသည်ဖြစ်ရကား ထိုပုဂ္ဂိုလ်အား ဝိတက်ဝိစာရတို့ ရှိကုန်သလော။

ပရဝါဒီ။ ။ဤသို့ကား မဆိုသင့်ပါ။ပ။

သကဝါဒီ။ ။စကားကို ဝိတက်ကြောင့် ဖြစ်၏ဟူ၍ မြတ်စွာဘုရားဟောအပ်၏။ ပဌမဈာန်ကို ဝင်စားသူအား ဝိတက်ဝိစာရတို့ ရှိကုန်၏ဟု နှလုံးပြု၍ ထိုပုဂ္ဂိုလ်အား နှုတ်မြှောက်မှုသည် ရှိပါသလော။

ပရဝါဒီ။ ။ဪ သြော် ရှိပါ၏။

သကဝါဒီ။ ။စကားကို သညာကြောင့် ဖြစ်၏ဟူ၍ မြတ်စွာဘုရားဟောအပ်သည်ဖြစ်၍ တတိယဈာန်ကို။ပ။စတုတ္ထဈာန်ကို။အာကာသာနဉ္စာယတနဈာန်ကို။ ဝိညာဏဉ္စာယတနဈာန်ကို။ အာကိဉ္စညာယတနဈာန်ကို ဝင်စားသူအား သညာသည် ရှိသည်ဖြစ်ရကား ထိုပုဂ္ဂိုလ်အား ဝိတက်ဝိစာရတို့ ရှိပါကုန်သလော။

ပရဝါဒီ။ ။ဤသို့ကား မဆိုသင့်ပါ။ပ။

၃၃၃။ သကဝါဒီ။ ။သမာပတ်ဝင်စားသူအား နှုတ်မြှောက်မှုသည် ရှိပါသလော။

ပရဝါဒီ။ ။ဪ သြော် ရှိပါ၏။

သကဝါဒီ။ ။ပဌမဈာန်ဝင်စားသူ၏ စကားသည် ချုပ်၏။ ဤသို့သော သုတ္တန်(ပါဠိ)ရှိသည်သာ မဟုတ်ပါလော။

ပရဝါဒီ။ ။ဪ သြော် ရှိပါ၏။

သကဝါဒီ။ ။အရှင်ပရဝါဒီ ပဌမဈာန်ကို ဝင်စားသူ၏ စကားသည် ချုပ်၏။ ဤသို့သော သုတ္တန် (ပါဠိ)ရှိခဲ့ပါမူ သမာပတ်ဝင်စားသူအား နှုတ်မြှောက်မှုသည် ရှိ၏ဟူ၍ မဆိုသင့်။

သကဝါဒီ။ ။ပဌမဈာန်ကို ဝင်စားသူ၏ စကားသည် ချုပ်၏။ ဤသို့သော သုတ္တန်(ပါဠိ) ရှိ၏ဟု နှလုံးပြုလျက် ထိုပုဂ္ဂိုလ်အား နှုတ်မြှောက်မှုသည် ရှိပါသလော။

ပရဝါဒီ။ ။ဪ သြော် ရှိပါ၏။

သကဝါဒီ။ ။ဒုတိယဈာန်ကို ဝင်စားသူအား ဝိတက်ဝိစာရတို့သည် ချုပ်ကုန်၏ ဟူသော သုတ္တန် (ပါဠိ)ရှိ၏ဟု နှလုံးပြုလျက် ထိုပုဂ္ဂိုလ်အား ဝိတက် ဝိစာရတို့ ရှိကုန်သလော။

ပရဝါဒီ။ ။ဤသို့ကား မဆိုသင့်ပါ။ပ။

သကဝါဒီ။ ။ပဌမဈာန်ကို ဝင်စားသူ၏ စကားသည် ချုပ်၏ ဤသို့သော သုတ္တန်(ပါဠိ) ရှိ၏ဟု နှလုံးပြုလျက် ထိုပုဂ္ဂိုလ်အား နှုတ်မြှောက်မှုသည် ရှိပါသလော။

ပရဝါဒီ။ ။ဪ ရှိပါ၏။

သကဝါဒီ။ ။တတိယဈာန်ကို ဝင်စားသူ၏ ပီတိသည် ချုပ်၏။ စတုတ္ထဈာန်ကို ဝင်စားသူ၏ ထွက်သက် ဝင်သက်ဘို့သည် ချုပ်ကုန်၏။ အာကာသာနဉ္စာယတနဈာန်ကို ဝင်စားသူ၏ ရုပ်ဟူသော အမှတ်သညာသည် ချုပ်၏။ ဝိညာဏဉ္စာယတနဈာန်ကို ဝင်စားသူ၏ အာကာသာနဉ္စာယတနဈာန်ဟူသော အမှတ်သညာသည် ချုပ်၏။ အာကိဉ္စညာယတနဈာန်ကို ဝင်စားသူ၏ ဝိညာဏဉ္စာယတနဈာန်ဟူသော အမှတ်သညာသည် ချုပ်၏။ နေဝသညာနာသညာယတနဈာန်ကို ဝင်စားသူ၏ အာကိဉ္စညာယတနဈာန်ဟူသော အမှတ်သညာသည် ချုပ်၏။ နိရောဓသမာပတ်ကို ဝင်စားသူ၏ သညာသည်၎င်း ဝေဒနာသည်၎င်း ချုပ်ကုန်၏ ဟူသော သုတ္တန်(ပါဠိ)ရှိ၏ဟု နှလုံးပြုလျက် ထိုပုဂ္ဂိုလ်အား သညာသည်၎င်း ဝေဒနာသည်၎င်း ရှိပါသလော။

ပရဝါဒီ။ ။ဤသို့ကား မဆိုသင့်ပါ။ပ။

ပရဝါဒီ။ ။သမာပတ်ဝင်စားသူအား နှုတ်မြှောက်မှုသည် ရှိ၏ဟု မဆိုသင့်ပါသလော။

သကဝါဒီ။ ။ဪ မဆိုသင့်ပါ။

ပရဝါဒီ။ ။အသံကို ပဌမဈာန်၏ ဆူးငြောင့်ဟူ၍ မြတ်စွာဘုရား ဟောအပ်သည် မဟုတ်ပါလော။

သကဝါဒီ။ ။ဪ ဟုတ်ပါ၏။

ပရဝါဒီ။ ။အရှင်သကဝါဒီ အသံကို ပဌမဈာန်၏ ဆူးငြောင့်ဟူ၍ မြတ်စွာဘုရားဟောအပ်ခဲ့ပါမူ ထိုအကြောင်းကြောင့် သမာပတ်ဝင်စားသူအား နှုတ်မြှောက်မှုသည် ရှိ၏ဟူ၍ ဆိုသင့်၏။

သကဝါဒီ။ ။အသံကို ပဌမဈာန်၏ ဆူးငြောင့်ဟူ၍ မြတ်စွာဘုရားဟောအပ်၏ဟု နှလုံးပြု၍ သမာပတ်ဝင်စားသူအား နှုတ်မြှောက်မှုသည် ရှိပါသလော။

ပရဝါဒီ။ ။ဪ ရှိပါ၏။

သကဝါဒီ။ ။ဝိတက်ဝိစာရတို့ကို ဒုတိယဈာန်၏ ဆူးငြောင့်ဟူ၍ မြတ်စွာဘုရား ဟောအပ်၏။ ပီတိကို တတိယဈာန်၏ ဆူးငြောင့်ဟူ၍ မြတ်စွာဘုရားဟောအပ်၏။ ထွက်သက် ဝင်သက်တို့ကို စတုတ္ထဈာန်၏ ဆူးငြောင့်ဟူ၍ မြတ်စွာဘုရား ဟောအပ်ကုန်၏။ ရုပ်ဟူသော သညာကို အာကာသာနဉ္စာယတနဈာန်ကို ဝင်စားသူ၏ ဆူးငြောင့်ဟူ၍ မြတ်စွာဘုရား ဟောအပ်၏။ အာကာသာနဉ္စာယတနဈာန်ဟူသောသညာကို ဝိညာဏဉ္စာယတနဈာန်ကို ဝင်စားသူ၏ ဆူးငြောင့်ဟူ၍ မြတ်စွာဘုရားဟောအပ်၏။ ဝိညာဏဉ္စာယတနဈာန်ဟူသောသညာကို အာကိဉ္စညာယတနဈာန်ကို ဝင်စားသူ၏ ဆူးငြောင့်ဟူ၍ မြတ်စွာဘုရားဟောအပ်၏။ အာကိဉ္စညာယတနဈာန်ဟူသောသညာကို နေဝသညာနာသညာယတနဈာန်ကို ဝင်စားသူ၏ ဆူးငြောင့်ဟူ၍ မြတ်စွာဘုရား ဟောအပ်၏။ သညာကို၎င်း ဝေဒနာကို၎င်း နိရောဓသမာပတ်ကို ဝင်စားသူ၏ ဆူးငြောင့်ဟူ၍ မြတ်စွာဘုရားဟောအပ်၏။ ထိုပုဂ္ဂိုလ်အား သညာသည်၎င်း ဝေဒနာသည်၎င်း ရှိပါသလော။

ပရဝါဒီ။ ။ဤသို့ကား မဆိုသင့်ပါ။

ပရဝါဒီ။ ။ သမာပတ်ဝင်စားသူအား နှုတ်မြှောက်မှုသည် ရှိ၏ဟု မဆိုသင့်ပါသလော။
သကဝါဒီ။ ။ ဪ သြော် မဆိုသင့်ပါ။

ပရဝါဒီ။ ။ “အာနန္ဒာ ပူဇော်အထူးကို ခံထိုက်သော (တရားအားလုံးကို) မဖောက်မပြန် ကိုယ်တော်တိုင် ထိုးထွင်းသိတော်မူသော သိခိဘုရားရှင်၏ အဘိဘူမည်သော တပည့်သည် မြဟွာပြည်၌ တည်လျက် -

မြတ်စွာဘုရားသာသနာတော်၌ အားထုတ်ကြ ကြိုးစားကြ လုံ့လစိုက်ကြကုန်လော့၊
ဆင်ပြောင်ကြီးသည် ကျူအိမ်ကို မှုန်မှုန်ညက်ညက် ခြေဖျက်သကဲ့သို့ သေမင်း၏ စစ်သည်ကို
မှုန်မှုန်ညက်ညက် ချေဖျက်ကြကုန်လော့။

အကြင်သူသည် ဤ(ဓမ္မဝိနယ)သာသနာတော်၌ မမေ့မလျော့ဘဲနေ၏။ ထိုသူသည် ပဋိ
သန္ဓေနေမှု သံသရာကို ပယ်စွန့်၍ ဆင်းရဲအဆုံးကို ပြုလတ္တံ့ ဟု ငှာသောင်းသောလောကဓာတ်
ကို အသံဖြင့် သိစေ၏” ဟူ၍ မြတ်စွာဘုရားဟောအပ်သော သုတ္တန်(ပါဠိ)ရှိသည်သာ မဟုတ်
ပါလော။

သကဝါဒီ။ ။ ဪ သြော် ရှိပါ၏။

ပရဝါဒီ။ ။ ထို့ကြောင့်ပင် သမာပတ်ဝင်စားသူအား နှုတ်မြှောက်မှုသည် ရှိ၏။

ဝစီဘေဒကထာ ပြီး၏။

၂-ဒုတိယဝဂ် (၁၅) ဖိ-ဒုက္ခာဟာရကထာ ၁

၃၃၄။ သကဝါဒီ။ ။ ဒုက္ခ၌ ဉာဏ်ကို ဆောင်ခြင်းသည် မဂ္ဂင်လော၊ မဂ်၌ အကျုံးဝင်
သလော။

ပရဝါဒီ။ ။ ဪ သြော် ဟုတ်ပါ၏။

သကဝါဒီ။ ။ အလုံးစုံသောသူတို့သည် ဆင်းရဲဟူသော စကားကို ပြောကုန်၏။ ထိုသူအားလုံး
တို့သည်ပင် မဂ်ကို ပွားစေကုန်သလော။

ပရဝါဒီ။ ။ ဤသို့ကား မဆိုသင့်ပါ ၂။

သကဝါဒီ။ ။ အလုံးစုံသော သူတို့သည် ဆင်းရဲဟူသော စကားကို ပြောဆိုကုန်၏။ ထိုသူ
အားလုံးတို့သည်ပင် မဂ်ကို ပွားစေကုန်သလော။

ပရဝါဒီ။ ။ ဪ သြော် ပွားစေပါကုန်၏ ၃။

၁။ ဒုက္ခဒုက္ခဟူသောစကားကို ပြောဆိုသူသည် ဒုက္ခသစ္စာ၌ ဉာဏ်ကိုဆောင်သည်မည်၏။ ဒုက္ခသစ္စာ၌ ဉာဏ်ကိုဆောင်ခြင်းကို ဒုက္ခာဟာရမည်၏ဟူ၍ ဆိုအပ်၏။ ထိုဉာဏ်သည် မဂ်မည်၏။ မဂ်၌ အကျုံးဝင်၏ဟု အယူရှိကြကုန်သော ပုဗ္ဗသေလိယ အန္တကုလ်ဇ်ဝင် ပရဝါဒီဆရာတို့၏ အယူကို ပယ်ဖျက်လို၍ ဤဒုက္ခာဟာရကထာကို ဟောတော်မူသည်။

၂။ ဝိပဿနာမဂ္ဂသူတို့ကို ရည်ရွယ်၍ ပရဝါဒီက ပဋိက္ခေပပြုလျက်ပြောသည်။

၃။ ဝိပဿနာမဂ္ဂသူတို့ကို ရည်ရွယ်၍ ပရဝါဒီက ဝန်ခံသည်။ ထိုဝိပဿနာမဂ္ဂသူတို့သည် ဒုက္ခဟူသောစကားကို မြှောက်ဆိုသည်ရှိသော် မဂ်ကိုပွားစေသည်မည်၏ ဟူသော စကားသည် ပရဝါဒီဆရာ၏အယူမျှသာတည်း။

ကထာဝတ္ထုပါဠိတော် မြန်မာပြန်

သကဝါဒီ။ ။ဗာလပုထုဇဉ်တို့သည် ဆင်းရဲဟူသော စကားကို ပြောဆိုကုန်၏။ ဗာလပုထုဇဉ်တို့သည် မဂ်ကို ပွားစေကုန်သလော့ ။

ပရဝါဒီ။ ။ဤသို့ကား မဆိုသင့်ပါ။

သကဝါဒီ။ ။အမိကိုသတ်သူသည်။ အဖကို သတ်သူသည်။ ရဟန္တာကို သတ်သူသည်။ (ဘုရားရှင်၌) သွေးစိမ်းတည်စေသူသည်။ သံဃာကို သင်းခွဲသူသည် ဆင်းရဲဟူသော စကားကို ပြောဆို၏။ သံဃာကို သင်းခွဲသူသည် မဂ်ကို ပွားစေသလော့။

ပရဝါဒီ။ ။ဤသို့ကား မဆိုသင့်ပါ။ပ။

ဒုက္ခာဟာရကထာ ပြီး၏။

၂-ဒုတိယဝဂ် (၁၆) ၇-စိတ္တဋ္ဌိတိကထာ ၊

၃၃၅။ သကဝါဒီ။ ။တခုသောစိတ်သည် တနေ့လုံး တည်နေပါသလော့။

ပရဝါဒီ။ ။ဪ တည်ပါ၏။

သကဝါဒီ။ ။ဥပါဒ်ခဏသည် နေ့ဝက် ဘင်ခဏသည် နေ့ဝက်တည်ပါသလော့ ။

ပရဝါဒီ။ ။ဤသို့ကား မဆိုသင့်ပါ။

သကဝါဒီ။ ။တခုသောစိတ်သည် နှစ်ရက်တို့ပတ်လုံး တည်ပါသလော့။

ပရဝါဒီ။ ။ဪ တည်ပါ၏။

သကဝါဒီ။ ။ဥပါဒ်ခဏသည် တနေ့ ဘင်ခဏသည် တနေ့တည်ပါသလော့။

ပရဝါဒီ။ ။ဤသို့ကား မဆိုသင့်ပါ။

သကဝါဒီ။ ။တခုသောစိတ်သည် လေးရက်တို့ပတ်လုံး တည်ပါသလော့။ ရှစ်ရက်တို့ပတ်လုံး တည်ပါသလော့။ ဆယ်ရက်တို့ပတ်လုံး တည်ပါသလော့။ နှစ်ဆယ်ရက်တို့ပတ်လုံး တည်ပါသလော့။ ထလပတ်လုံး တည်ပါသလော့။ နှစ်လတို့ပတ်လုံး တည်ပါသလော့။ လေးလတို့ပတ်လုံး တည်ပါသလော့။ ရှစ်လတို့ပတ်လုံးတည်ပါသလော့။ ဆယ်လတို့ပတ်လုံး တည်ပါသလော့။ တနှစ်ပတ်လုံး တည်ပါသလော့။ နှစ်နှစ်တို့ပတ်လုံး တည်ပါသလော့။ လေးနှစ်တို့ပတ်လုံး တည်ပါသလော့။ ရှစ်နှစ်တို့ပတ်လုံး တည်ပါသလော့။ ဆယ်နှစ်တို့ပတ်လုံး တည်ပါသလော့။ အနှစ် နှစ်ဆယ်တို့ပတ်လုံး တည်ပါသလော့။ အနှစ် သုံးဆယ်တို့ပတ်လုံး တည်ပါသလော့။ အနှစ်လေးဆယ်တို့ပတ်လုံး တည်ပါသလော့။

၁။ ယခင်အဖြေကို ပယ်ပျက်ခြင်းငှါ ဤမေးခွန်းကို ထပ်၍မေးသည်။

၂။ သမာပတ်စိတ်ကို၎င်း၊ ဘဝင်စိတ်ကို၎င်း မပြတ်သော အစဉ်အဆက်ဖြင့် ဖြစ်နေသည်ကိုမြင်၍ တခုတည်းသာလျှင်ဖြစ်သောစိတ်သည် ရှည်ကြာစွာ တည်နေ၏ဟု အယူရှိကုန်သော အန္တကုိုက်ဝင် ပရဝါဒီဆရာဘို့၏ အယူကို ပယ်ပျက်ခြင်းငှါ ဤစိတ္တဋ္ဌိတိကထာကို ဟောတော်မူသည်။

၃။ ဋီခဏကို မသုံးသပ်မှီ၍ အနိစ္စာဝတ သင်္ခါရာ၊ ဥပ္ပါဒဝယဓိဓနာ'ဟူသော စေတနာနည်းဖြင့် ဥပါဒ်ခဏနှင့် ဘင်ခဏနှစ်ပါး၏အစွမ်းဖြင့် ဤပုစ္ဆာကိုပြုသည်။

သလော။အနှစ် ငါးဆယ်တို့ပတ်လုံးတည်ပါသလော။ အနှစ်တရာပတ်လုံး တည်ပါသလော။ အနှစ် နှစ်ရာတို့ပတ်လုံး တည်ပါသလော။အနှစ်လေးရာတို့ပတ်လုံး တည်ပါသလော။အနှစ်ငါးရာတို့ပတ်လုံး တည်ပါသလော။ အနှစ်တထောင်ပတ်လုံး တည်ပါသလော။ အနှစ်နှစ်ထောင်တို့ပတ်လုံး တည်ပါ သလော။ အနှစ်လေးထောင်တို့ပတ်လုံး တည်ပါသလော။ အနှစ်ရှစ်ထောင်တို့ပတ်လုံး တည်ပါ သလော။ အနှစ်တသောင်းခြောက်ထောင်တို့ပတ်လုံး တည်ပါသလော။ တကမ္ဘာပတ်လုံး တည်ပါ သလော။နှစ်ကမ္ဘာတို့ပတ်လုံး တည်ပါသလော။ လေးကမ္ဘာတို့ပတ်လုံး တည်ပါသလော။ရှစ်ကမ္ဘာ တို့ပတ်လုံး တည်ပါသလော။ ဆယ်ခြောက်ကမ္ဘာတို့ပတ်လုံး တည်ပါသလော။ သုံးဆယ်နှစ်ကမ္ဘာ တို့ပတ်လုံး တည်ပါသလော။ ခြောက်ဆယ်လေးကမ္ဘာတို့ပတ်လုံး တည်ပါသလော။ ကမ္ဘာငါးရာ တို့ပတ်လုံး တည်ပါသလော။ ကမ္ဘာတထောင်တို့ပတ်လုံး တည်ပါသလော။ ကမ္ဘာနှစ်ထောင်တို့ ပတ်လုံး တည်ပါသလော။ ကမ္ဘာလေးထောင်တို့ပတ်လုံး တည်ပါသလော။ ကမ္ဘာရှစ်ထောင်တို့ ပတ်လုံး တည်ပါသလော။ ကမ္ဘာသောင်းခြောက်ထောင်တို့ပတ်လုံး တည်ပါသလော။ ကမ္ဘာ နှစ်သောင်းတို့ပတ်လုံး တည်ပါသလော။ ကမ္ဘာလေးသောင်းတို့ပတ်လုံး တည်ပါသလော။ ကမ္ဘာ ခြောက်သောင်းတို့ပတ်လုံး တည်ပါသလော။ ကမ္ဘာရှစ်သောင်းလေးထောင်တို့ပတ်လုံး တည်ပါ သလော။

ပရဝါဒီ။ ။ဪ ဩ တည်ပါ၏။

သကဝါဒီ။ ။ဥပါဒ်ခဏသည် ကမ္ဘာလေးသောင်းနှစ်ထောင် တည်ပါသလော။ ဘင်ခဏသည် ကမ္ဘာလေးသောင်းနှစ်ထောင် တည်ပါသလော။

ပရဝါဒီ။ ။ဤသို့ကား မဆိုသင့်ပါ။

သကဝါဒီ။ ။တခုသောစိတ်သည် တနေ့လုံး တည်ပါသလော။

ပရဝါဒီ။ ။ဪ ဩ တည်ပါ၏။

သကဝါဒီ။ ။တရက်ပတ်လုံး အကြိမ်များစွာ ဖြစ်ကုန်၍ ချုပ်ကြသော အခြားတရားတို့သည် ရှိပါကုန်သလော။

ပရဝါဒီ။ ။ဪ ဩ ရှိပါကုန်၏။

သကဝါဒီ။ ။ထိုတရားတို့သည် စိတ်နှင့်အတူ လျင်သောအပြန် ရှိပါကုန်သလော။

ပရဝါဒီ။ ။ဤသို့ကား မဆိုသင့်ပါ။

သကဝါဒီ။ ။ထိုဘုရားတို့သည် စိတ်နှင့်အတူ လျင်သောအပြန် ရှိပါကုန်သလော။

ပရဝါဒီ။ ။ဪ ဩ ရှိပါကုန်၏။

သကဝါဒီ။ ။“ရဟန်းတို့ ငါဘုရားသည် ဤစိတ်သည် လျင်မြန်သော ဖြစ်ခြင်းရှိသကဲ့သို့ စိတ်အတူ အခြားတပါး တစုံတခုသောတရားကိုမျှလည်း ငါဘုရား မြင်တော်မမူ။ ရဟန်းတို့ လွန်ကဲ

၁။ စိတ်ထက် အထူးအားဖြင့် လျင်သောအပြန်ရှိကုန်သော တရားတို့ကို မမြင်သောကြောင့် ပရဝါဒီက ပရိက္ခေပပြု၍ ဖြေသည်။

၂။ တဖန် မေးမြန်းလတ်သော် အကြင်စိတ်၏ ရှည်သောတည်ခြင်းကို အလိုရှိ၏။ ထိုစိတ်ကို ချစ်ခင်၍ ပရဝါဒီက ဝန်ခံပြန်၏။

လျင်မြန်သော ဤစိတ်သည် နှိုင်းယှဉ်ဖွယ် ဥပမာကိုလည်း ရသို့ရန်မလွယ်ကူ” ဟူ၍ မြတ်စွာဘုရား ဟောအပ်သော သုတ္တန် (ပါဠိ)ရှိသည်သာ မဟုတ်ပါလော။

ပရဝါဒီ။ ။ဪ ငြိပါ၏။

သကဝါဒီ။ ။ထို့ကြောင့်ပင် ထိုတရားတို့သည် စိတ်နှင့်အတူ လျင်သောအပြန် ရှိကုန်၏ ဟူ၍ မဆိုသင့်။

သကဝါဒီ။ ။ထိုတရားတို့သည် စိတ်နှင့်အတူ လျင်သောအပြန် ရှိကုန်သလော။

ပရဝါဒီ။ ။ဪ ငြိပါကုန်၏။

သကဝါဒီ။ ။“ရဟန်းတို့ ဥပမာအားဖြင့် မျောက်သည် တောအုပ်ကြီး၌ လှည့်လည်လတ် သော် သစ်ခက်ကို ဆွဲကိုင်၏၊ ထိုသစ်ခက်ကို လွှတ်၍ အခြားသစ်ခက်ကို ဆွဲကိုင်၏၊ ထိုသစ်ခက်ကို လွှတ် ၍ အခြားသစ်ခက်ကို ဆွဲကိုင်ပြန်၏၊ ရဟန်းတို့ ဤအတူပင်လျှင် အကြင်တရားကို စိတ်ဟူ၍၎င်း၊ မနုဟူ၍၎င်း၊ ဝိညာဏ်ဟူ၍၎င်း ဆိုအပ်၏၊ ထိုတရားသည် ညဉ့်၌၎င်း၊ နေ့၌၎င်း တခြားတပါးသာလျှင် ဖြစ်၏၊ တခြားတပါးသည် ချုပ်၏” ဟူ၍ မြတ်စွာဘုရား ဟောအပ်သော သုတ္တန် (ပါဠိ)ရှိသည်သာ မဟုတ်ပါလော။

ပရဝါဒီ။ ။ဪ ငြိပါ၏။

သကဝါဒီ။ ။ထို့ကြောင့်ပင် ထိုတရားတို့သည် စိတ်နှင့်အတူ လျင်သောအပြန် ရှိကုန်၏ဟူ၍ မဆိုသင့်။

ဥပုဒ်။ သကဝါဒီ။ ။တခုသောစိတ်သည် တနေ့လုံး တည်ပါသလော။

ပရဝါဒီ။ ။ဪ တည်ပါ၏။

သကဝါဒီ။ ။စက္ခုဝိညာဏ်သည် တနေ့လုံး တည်ပါသလော။

ပရဝါဒီ။ ။ဤသို့ကား မဆိုသင့်ပါ။

သကဝါဒီ။ ။သောတဝိညာဏ်သည် ။ပ။ သာနဝိညာဏ်သည်။ ဇိဝှိဝိညာဏ်သည်။ ကာယ ဝိညာဏ်သည်။ အကုသိုလ်စိတ်သည်။ ရာဂနှင့်တကွဖြစ်သောစိတ်သည်။ ဒေါသနှင့်တကွ ဖြစ်သော စိတ်သည်။ မောဟနှင့်တကွဖြစ်သော။ မာနနှင့်တကွဖြစ်သော။ ဒိဋ္ဌိနှင့်တကွဖြစ်သော။ ဝိစိ ကိစ္ဆာနှင့်တကွဖြစ်သော။ ထိနနှင့်တကွဖြစ်သော။ ဥဒ္ဓစ္စနှင့်တကွဖြစ်သော။ အဟိရိကနှင့်တကွ ဖြစ်သော။ အနောတ္တပ္ပနှင့်တကွဖြစ်သော စိတ်သည် တနေ့လုံး တည်နေပါသလော။

ပရဝါဒီ။ ။ဤသို့ကား မဆိုသင့်ပါ။ပ။

သကဝါဒီ။ ။တခုသော စိတ်သည် တနေ့လုံး တည်ပါသလော။

ပရဝါဒီ။ ။ဪ တည်ပါ၏။

သကဝါဒီ။ ။အကြင်စိတ်ကြောင့်သာလျှင် မျက်စိဖြင့် အဆင်းကိုမြင်၏၊ ထိုစိတ်ကြောင့် သာလျှင် နားဖြင့် အသံကို ကြားပါသလော။ပ။ နှာခေါင်းဖြင့် အနံ့ကို နှမ်းရှူပါသလော။ လျှာဖြင့် အရသာကို လျက်ပါသလော။ ကိုယ်ဖြင့် အတွေ့အထိကို တွေ့ထိပါသလော။ စိတ်ဖြင့် သဘောတရား ကို သိပါသလော။ပ။ အကြင်စိတ်ကြောင့်သာလျှင် စိတ်ဖြင့် သဘောတရားကို သိ၏၊ ထိုစိတ်ကြောင့် သာလျှင် မျက်စိဖြင့် အဆင်းကို မြင်ပါသလော။ပ။ နားဖြင့် အသံကို ကြားပါသလော။ နှာခေါင်း

ဖြင့် အနံ့ကို နမ်းရှူပါသလော။ လျှာဖြင့် အရသာကို လျက်ပါသလော။ ကိုယ်ဖြင့် အတွေ့အထိကို တွေ့ထိပါသလော။

ပရဝါဒီ။ ။ဤသို့ကား မဆိုသင့်ပါ။ပ။

သကဝါဒီ။ ။တခုသော စိတ်သည် တနေ့လုံး တည်နေပါသလော။

ပရဝါဒီ။ ။ဪ တည်ပါ၏။

သကဝါဒီ။ ။အကြင်စိတ်ကြောင့်သာလျှင် ရွှေသို့တက်၏။ ထိုစိတ်ကြောင့်သာလျှင် နောက် သို့ ဆုတ်ပါသလော။အကြင်စိတ်ကြောင့်သာလျှင် နောက်သို့ဆုတ်၏။ ထိုစိတ်ကြောင့်သာလျှင် ရွှေသို့ တက်ပါသလော။ အကြင်စိတ်ကြောင့်သာလျှင် တည့်တည့်ကြည့်၏။ ထိုစိတ်ကြောင့်သာလျှင် တ စောင်း ကြည့်ပါသလော။အကြင်စိတ်ကြောင့်သာလျှင် တစောင်းကြည့်၏။ထိုစိတ်ကြောင့် သာလျှင် တည့်တည့်ကြည့်ပါသလော။ အကြင်စိတ်ကြောင့်သာလျှင် ကွေး၏။ထိုစိတ်ကြောင့်သာလျှင် ဆန့်ပါ သလော။အကြင်စိတ်ကြောင့်သာလျှင် ဆန့်၏။ ထိုစိတ်ကြောင့်သာလျှင် ကွေးပါသလော။

ပရဝါဒီ။ ။ဤသို့ကား မဆိုသင့်ပါ။ပ။

၃၃၇။ သကဝါဒီ။ ။အာကာသာနဉ္စာယတနဘုံသို့ ရောက်သော ဗြဟ္မာတို့၏ တခုသော စိတ်သည် အသက်ထက်ဆုံး တည်ပါသလော။

ပရဝါဒီ။ ။ဪ တည်ပါ၏ ။

သကဝါဒီ။ ။လူတို့၏ တခုသောစိတ်သည် အသက်ထက်ဆုံး တည်ပါသလော။

ပရဝါဒီ။ ။ဤသို့ကား မဆိုသင့်ပါ။

သကဝါဒီ။ ။အာကာသာနဉ္စာယတနဘုံသို့ ရောက်သော ဗြဟ္မာတို့၏တခုသောစိတ်သည် အသက်ထက်ဆုံး တည်ပါသလော။

ပရဝါဒီ။ ။ဪ တည်ပါ၏။

သကဝါဒီ။ ။စာတုမဟာဇာတ်တို့၏။ပ။ တာဝတိံသာနတ်တို့၏။ ယာမာနတ်တို့၏။ တုသိတာနတ်တို့၏။နိမ္မာနရတီနတ်တို့၏။ပရနိမ္မိတဝသဝတ္တီနတ်တို့၏။ ဗြဟ္မပါရိသဇ္ဇာဗြဟ္မာတို့၏။ ဗြဟ္မပုရောဟိတာဗြဟ္မာတို့၏။ မဟာဗြဟ္မာတို့၏။ ပရိတ္တာဘာဗြဟ္မာတို့၏။ အပ္ပမာဏာဘာ ဗြဟ္မာတို့၏။ အာဘဿရာဗြဟ္မာတို့၏။ ပရိတ္တသုဘာဗြဟ္မာတို့၏။ အပ္ပမာဏသုဘာဗြဟ္မာတို့၏။ သုဘကိဏှာဗြဟ္မာတို့၏။ဝေဟပိုလ်ဗြဟ္မာတို့၏။အဝိဟာဗြဟ္မာတို့၏။ အတပ္ပိဗြဟ္မာတို့၏။သုဒဿာ ဗြဟ္မာတို့၏။သုဒဿိဗြဟ္မာတို့၏။အကနိဋ္ဌဗြဟ္မာတို့၏ တခုသောစိတ်သည် အသက်ထက်ဆုံး တည်ပါ သလော။

ပရဝါဒီ။ ။ဤသို့ကား မဆိုသင့်ပါ။

သကဝါဒီ။ ။အာကာသာနဉ္စာယတနဘုံသို့ ရောက်သောဗြဟ္မာတို့၏ အသက်အတိုင်းအရည် သည် ကမ္မာနှစ်သောင်းတို့ ဖြစ်ကုန်၏။ အာကာသာနဉ္စာယတနဘုံသို့ ရောက်သော ဗြဟ္မာတို့၏ တခုသောစိတ်သည် ကမ္မာနှစ်သောင်းတို့ပတ်လုံး တည်ပါသလော။

၁။ 'ရုဏ္ဏာသီတိသဟဿာနိ ကပ္ပိ တိဋ္ဌန္တိ ယေ မဂ္ဂ'အစရှိသော စကား၏ အစွမ်းအားဖြင့် အရူပဘုံမှ တပါး သောဘုံ၌ အသက်ထက်ဆုံးတည်ခြင်းကို ပယ်၍ အရူပဘုံ၌ အသက်ထက်ဆုံးတည်ခြင်းကို ဝန်ခံသည်။

ကထာဝတ္ထုပါဠိတော် မြန်မာပြန်

ပရဝါဒီ။ ။ဪ ဩ တည်ပါ၏။

သကဝါဒီ။ ။လူတို့၏ အသက်ဘိုင်းအရှည်သည် အနှစ်တရာဖြစ်၏။ လူတို့၏ တခုသော စိတ်သည် အနှစ်တရာပတ်လုံး တည်ပါသလော။

ပရဝါဒီ။ ။ဤသို့ကား မဆိုသင့်ပါ။

သကဝါဒီ။ ။အာကာသာနဉ္စာယတနဘုံသို့ ရောက်သော ဗြဟ္မာတို့၏ အသက်အတိုင်းအရှည် သည် ကမ္မာနှစ်သောင်းတို့ ဖြစ်၏။ အာကာသာနဉ္စာယတနဘုံသို့ ရောက်သော ဗြဟ္မာတို့၏ တခုသော စိတ်သည် ကမ္မာနှစ်သောင်းတို့ပတ်လုံး တည်ပါသလော။

ပရဝါဒီ။ ။ဪ ဩ တည်ပါ၏။

သကဝါဒီ။ ။စာတုမဟာရာဇ်နတ်တို့၏ အသက်အတိုင်းအရှည်သည် အနှစ်ငါးရာတို့ ဖြစ် ၏။ စာတုမဟာရာဇ်နတ်တို့၏ တခုသော စိတ်သည် အနှစ်ငါးရာတို့ပတ်လုံး တည်ပါသလော။ အနှစ်ဘထောင်ပတ်လုံး တည်ပါသလော။ အနှစ်နှစ်ထောင်တို့ပတ်လုံး တည်ပါသလော။ အနှစ်လေး ထောင်တို့ပတ်လုံး တည်ပါသလော။ အနှစ်ရှစ်ထောင်တို့ပတ်လုံး တည်ပါသလော။ အနှစ်တသောင်း ခြောက်ထောင်တို့ပတ်လုံး တည်ပါသလော။ ကမ္မာ၏ သုံးဘုံတဘို့ တည်ပါသလော။ ကမ္မာတဝက် တည်ပါသလော။ တကမ္မာပတ်လုံး တည်ပါသလော။ နှစ်ကမ္မာတို့ပတ်လုံး တည်ပါသလော။ လေး ကမ္မာတို့ပတ်လုံး တည်ပါသလော။ ရှစ်ကမ္မာတို့ပတ်လုံး တည်ပါသလော။ တဆယ့်ခြောက်ကမ္မာတို့ ပတ်လုံး တည်ပါသလော။ သုံးဆယ့်နှစ်ကမ္မာတို့ပတ်လုံး တည်ပါသလော။ ခြောက်ဆယ့်လေး ကမ္မာတို့ပတ်လုံး တည်ပါသလော။ ကမ္မာငါးရာတို့ပတ်လုံး တည်ပါသလော။ ကမ္မာတထောင်တို့ ပတ်လုံး တည်ပါသလော။ ကမ္မာနှစ်ထောင်တို့ပတ်လုံး တည်ပါသလော။ ကမ္မာလေးထောင်တို့ ပတ်လုံး တည်ပါသလော။ ကမ္မာရှစ်ထောင်တို့ပတ်လုံး တည်ပါသလော။ အကနိဋ္ဌဗြဟ္မာတို့၏ အသက်အတိုင်းအရှည်သည် ကမ္မာတသောင်းခြောက်ထောင်တို့ ဖြစ်၏။ အကနိဋ္ဌဗြဟ္မာတို့၏ တခုသောစိတ်သည် ကမ္မာတသောင်းခြောက်ထောင်တို့ပတ်လုံး တည်ပါသလော။

ပရဝါဒီ။ ။ဤသို့ကား မဆိုသင့်ပါ။

ပရဝါဒီ။ ။အာကာသာနဉ္စာယတနဘုံသို့ ရောက်သော ဗြဟ္မာတို့၏ စိတ်သည် ခဏ ခဏ ဖြစ်ပါသလော။ ခဏ ခဏ ချုပ်ပါသလော။ ။

သကဝါဒီ။ ။ဪ ဩ ဟုတ်ပါ၏။

ပရဝါဒီ။ ။အာကာသာနဉ္စာယတနဘုံသို့ ရောက်သော ဗြဟ္မာတို့သည် ခဏ ခဏ စုတေ ကုန်ပါသလော။ ခဏ ခဏ ပဋိသန္ဓေ နေပါကုန်သလော။

သကဝါဒီ။ ။ဤသို့ကား မဆိုသင့်ပါ။

သကဝါဒီ။ ။အာကာသာနဉ္စာယတနဘုံသို့ ရောက်သော ဗြဟ္မာတို့၏ တခုသော စိတ်သည် အသက်ထက်ဆုံး တည်ပါသလော။

ပရဝါဒီ။ ။ဪ ဩ တည်ပါ၏။

၁။ သကဝါဒီအမေးကဲ့သို့ အဋ္ဌကထာဆို၏။ ဗုဒ္ဓကထာဆရာကား ပရဝါဒီ၏စကားဟု ဆိုသည်။

သကဝါဒီ။ ။အာကာသာနဉ္စာယတနဘုံသို့ ရောက်သော မြဟ္မာတို့သည် အကြင်စိတ်ဖြင့် သာ ပဋိသန္ဓေနေကုန်၏။ ထိုစိတ်ဖြင့်သာ စုတေပါကုန်သလော။

ပရဝါဒီ။ ။ဤသို့ကား မဆိုသင့်ပါ။ပ။

စိတ္တဋ္ဌိတိကထာ ပြီး၏။

၂-ဒုတိယဝဂ် (၁၇)ဂ-ကုက္ကုဋ္ဌကထာ^၁

၃၃၈။ သကဝါဒီ။ ။သင်္ခါရအားလုံးတို့သည် အပိုင်းအခြားကို မပြုမူ၍ ပြာပူနှင့် တူကုန် သလော။^၂

ပရဝါဒီ။ ။ဪ တူကုန်၏။

သကဝါဒီ။ ။သုခဝေဒနာသည် ကိုယ်၌ဖြစ်သောချမ်းသာ စိတ်၌ဖြစ်သောချမ်းသာ နတ်၌ ဖြစ်သောချမ်းသာ လူ၌ဖြစ်သောချမ်းသာ လာဘ်ရမှုချမ်းသာ အရိုအသေပြုမှုချမ်းသာ ယာဉ်စီးရမှု ချမ်းသာ အိပ်မှုချမ်းသာ အစိုးရမှုချမ်းသာ လွှမ်းမိုးကြီးကဲမှုချမ်းသာ လူ၏ချမ်းသာ ရဟန်းအဖြစ် ချမ်းသာ အာသဝတို့အာရုံဖြစ်သောချမ်းသာ အာသဝဘို့၏အာရုံမဟုတ်သောချမ်းသာ စုတိ ပဋိသန္ဓေသို့ ကပ်ရောက်မှုရှိသောဥပဓိချမ်းသာ ကပ်ရောက်မှုမရှိသောနိရူပဓိချမ်းသာ အာမိသ ရှိသောချမ်းသာ အာမိသမရှိသောချမ်းသာ နှစ်သက်မှုရှိသောချမ်းသာ နှစ်သက်မှုမရှိသောချမ်းသာ စျားန်ချမ်းသာ လွတ်မြောက်မှုဖိုလ်ချမ်းသာ ကာမချမ်းသာ ကာမမှထွက်မြောက်မှုချမ်းသာ ဆိတ်ငြိမ်မှုချမ်းသာ ငြိမ်းချမ်းမှုချမ်းသာ ထိုးထွင်း၍သိမှု ချမ်းသာသည် ရှိသည်သာ မဟုတ်ပါ သလော။

ပရဝါဒီ။ ။ဪ ရှိပါ၏။

သကဝါဒီ။ ။အရှင်ပရဝါဒီ သုခဝေဒနာသည်။ပ။ ထိုးထွင်းသိမှု ချမ်းသာသည် ရှိခဲ့ပါမူ ပြုပြင်အပ်သော သင်္ခါရအားလုံးတို့သည် အပိုင်းအခြားကို မပြုမူ၍ ပြာပူတို့နှင့် တူကုန်၏ဟူ၍ မဆိုသင့်။

သကဝါဒီ။ ။ပြုပြင်အပ်သော သင်္ခါရအားလုံးတို့သည် အပိုင်းအခြားကို မပြုမူ၍ ပြာပူ နှင့် တူကုန်သလော။

ပရဝါဒီ။ ။ဪ တူပါကုန်၏။

သကဝါဒီ။ ။ပြုပြင်အပ်သော သင်္ခါရအားလုံးတို့သည် ဒုက္ခဝေဒနာ၊ ကိုယ်၌ဖြစ်သော ဆင်းရဲ၊ စိတ်၌ဖြစ်သော ဆင်းရဲ၊ စိုးရိမ်ပူဆွေး ငိုကြွေးမှု ကိုယ်ဆင်းရဲမှု စိတ်ဆင်းရဲမှု ပြင်းစွာ ပင်ပန်းမှုတို့ ဖြစ်ကုန်သလော။

ပရဝါဒီ။ ။ဤသို့ကား မဆိုသင့်ပါ။

၁။ 'သဗ္ဗံ ဘိက္ခဝေ အာဒိတ္တံ၊ သဗ္ဗေ သင်္ခါရာ ဒုက္ခာ' အစရှိသော သုတ်တို့ကို မသင့်သောအားဖြင့် ယူ၍ မချ အားဖြင့် သင်္ခါရတရားအားလုံးတို့သည် ပြာပူကဲ့သို့ ဖြစ်ကုန်၏။ အလှုံကင်း၍ ရဲရဲညီးသောမီးကျီးနှင့် ရောကုန် သကဲ့သို့ ဖြစ်ကုန်၏။ ပြာပူငရဲနှင့်တူကုန်၏ ဟု အယူရှိကြကုန်သော ဂေါကုလိကဂိုဏ်းဝင် ပရဝါဒီဆရာတို့၏ အယူကို အထူးထူးအပြားပြားသော သုခကို ပြုခြင်းဖြင့် ပယ်ဖျက်တော်မူလို၍ ဤကုက္ကုဋ္ဌကထာကို ဟောတော်မူသည်။
၂။ အပိုင်းအခြားကို မပြုဟူသည် သာမညအားဖြင့် အားလုံးပင် ပြာပူနှင့်တူကုန်သလောဟူ၍ ဆိုလိုသည်။

ပရဝါဒီ။ ။ပြုပြင်အပ်သော သင်္ခါရအားလုံးတို့သည် အပိုင်းအခြားကို မပြုမူ၍ ပြာပူနှင့် တူကုန်၏ဟူ၍ မဆိုသင့်ပါသလော။

သကဝါဒီ။ ။ဪ သြော် မဆိုသင့်ပါ။

ပရဝါဒီ။ ။“ရဟန်းတို့ အလုံးစုံသည် ပြောင်ပြောင်တောက်လောင်၏။ရဟန်းတို့ အဘယ်မည်သော အလုံးစုံသည် ပြောင်ပြောင်တောက်လောင်သနည်း။ ရဟန်းတို့ မျက်စိသည် ပြောင်ပြောင်တောက်လောင်၏။ အဆင်းတို့သည် ပြောင်ပြောင်တောက်လောင်ကုန်၏။ စက္ခုဝိညာဏ်သည် ပြောင်ပြောင်တောက်လောင်၏။ စက္ခုသမ္ပဿသည် ပြောင်ပြောင်တောက်လောင်၏။ စက္ခုသမ္ပဿဟူသော အကြောင်းကြောင့် ဖြစ်ပေါ်လာသည့် ခံစားမှုသုခ ဒုက္ခ ဥပေက္ခာသည်လည်း ပြောင်ပြောင်တောက်လောင်၏။

အဘယ်ဖြင့် ပြောင်ပြောင်တောက်လောင်သနည်း။ ဝဂ္ဂမီးဖြင့် ဒေါသမီးဖြင့် မောဟမီးဖြင့် ပြောင်ပြောင်ဘောက်လောင်၏။ ပဋိသန္ဓေနေရခြင်း အိုရခြင်း သေရခြင်း ပူပန်ရခြင်း ငိုကြွေးရခြင်း ဆင်းရဲရခြင်း နှလုံးမသာရခြင်း ပြင်းစွာပင်ပန်းရခြင်းတို့ဖြင့် ပြောင်ပြောင် တောက်လောင်၏ဟု ငါဆို၏။

နားသည် ပြောင်ပြောင်တောက်လောင်၏။ အသံဘို့သည် ပြောင်ပြောင်တောက်လောင်ကုန်၏။ပ။နာခေါင်းသည် ပြောင်ပြောင်တောက်လောင်၏။ အနံ့တို့သည် ပြောင်ပြောင်ဘောက်လောင်ကုန်၏။ လျှာသည် ပြောင်ပြောင် တောက်လောင်၏။ အရသာဘို့သည် ပြောင်ပြောင်တောက်လောင်ကုန်၏။ ကိုယ်သည် ပြောင်ပြောင်တောက်လောင်၏။ အတွေ့အထိတို့သည် ပြောင်ပြောင်တောက်လောင်ကုန်၏။ပ။စိတ်သည် ပြောင်ပြောင် တောက်လောင်၏။ သဘောတရားတို့သည် ပြောင်ပြောင်တောက်လောင်ကုန်၏။ မနောဝိညာဏ်သည် ပြောင်ပြောင်တောက်လောင်၏။ မနောသမ္ပဿသည် ပြောင်ပြောင်တောက်လောင်၏။မနောသမ္ပဿဟူသော အကြောင်းကြောင့် ဖြစ်ပေါ်လာသောခံစားမှု သုခ ဒုက္ခ ဥပေက္ခာသည်လည်း ပြောင်ပြောင်တောက်လောင်၏။ အဘယ်ဖြင့် ပြောင်ပြောင်တောက်လောင်သနည်း။ ဝဂ္ဂမီးဖြင့် ဒေါသမီးဖြင့် မောဟမီးဖြင့် ပြောင်ပြောင်တောက်လောင်၏။ပဋိသန္ဓေနေရခြင်း အိုရခြင်း သေရခြင်း ပူပန်ရခြင်း ငိုကြွေးရခြင်း ဆင်းရဲရခြင်း နှလုံးမသာရခြင်း ပြင်းစွာပင်ပန်းရခြင်းတို့ဖြင့် ပြောင်ပြောင်တောက်လောင်၏ဟု ငါဆို၏”ဟု မြတ်စွာဘုရား ဟောအပ်သော သုတ္တန် (ပါဠိ)ရှိသည်သာ မဟုတ်ပါလော။

သကဝါဒီ။ ။ဪ သြော် ရှိပါ၏။

ပရဝါဒီ။ ။ထို့ကြောင့်ပင် ပြုပြင်အပ်သောသင်္ခါရအားလုံးတို့သည် အပိုင်းအခြားကို မပြုမူ၍ ပြာပူနှင့်တူကုန်၏ဟူ၍ ဆိုသင့်၏။

သကဝါဒီ။ ။ပြုပြင်အပ်သော သင်္ခါရအားလုံးဘို့သည် အပိုင်းအခြားကို မပြုမူ၍ ပြာပူနှင့် တူကုန်သလော။

ပရဝါဒီ။ ။ဪ သြော် တူပါကုန်၏။

သကဝါဒီ။ ။“ရဟန်းတို့ ကာမဂုဏ်တို့သည် ဤငါးပါးတို့တည်း။ အဘယ်ငါးပါးတို့နည်း။ လိုချင်ဖွယ် နှစ်သက်ဖွယ် မြတ်နိုးဖွယ် ချစ်ဖွယ်သဘောရှိ၍ ကာမရာဂနှင့်စပ်သွယ်လျက် တပ်စွန်းဖွယ်ဖြစ်သော စက္ခုဝိညာဏ်ဖြင့် သိအပ်သောအဆင်း။ သောတဝိညာဏ်ဖြင့် သိအပ်သောအသံ။

သာနဝိညာဏ်ဖြင့် သိအပ်သော အနံ့။ ဇိဝါဝိညာဏ်ဖြင့်သိအပ်သော အရသာ။ပ။ လိုချင်ဖွယ် နှစ်သက်ဖွယ် မြတ်နိုးဖွယ် ချစ်ဖွယ်သဘောရှိ၍ ကာမရာဂနှင့်စပ်သွယ်လျက် တပ်စွန်းဖွယ်ဖြစ်သော ကာယဝိညာဏ်ဖြင့်သိအပ်သော အတွေ့အထိတို့တည်း။ ရဟန်းတို့ ကာမဂုဏ်တို့သည် ဤငါးပါးတို့ ပေတည်းဟူ၍ မြတ်စွာဘုရားဟောအပ်သော သုတ္တန်(ပါဠိ)ရှိသည်သာ မဟုတ်ပါလော။

ပရဝါဒီ။ ။ဪ သြော် ရှိပါ၏။

သကဝါဒီ။ ။ထို့ကြောင့်ပင် ပြုပြင်အပ်သော သင်္ခါရအားလုံးတို့သည် အပိုင်းအခြားကို မပြုမူ၍ ပြာပူနှင့် တူကုန်၏ ဟူ၍ မဆိုသင့်။

ပရဝါဒီ။ ။ပြုပြင်အပ်သော သင်္ခါရအားလုံးတို့သည် အပိုင်းအခြားကို မပြုမူ၍ ပြာပူနှင့် တူကုန်၏ဟူ၍ မဆိုသင့်ပါသလော။

သကဝါဒီ။ ။ဪ သြော် မဆိုသင့်ပါ။

ပရဝါဒီ။ ။“ရဟန်းတို့ သင်တို့သည် အရတော်ကြကုန်၏။ သင်တို့သည် ကောင်းစွာ ရအပ် ကုန်၏။ သင်တို့သည် အကျင့်မြတ်ကို ကျင့်သုံးခြင်းငှါ အခွင့်ကို ရအပ်၏။ ရဟန်းတို့ တွေ့ထိမူ၏ တည်ရာ ‘ဖဿာယတန’ ခြောက်မျိုးရှိသော ‘ဖဿာယတနိက’ ငရဲတို့ကို ငါမြင်အပ်ကုန်၏။ ထိုငရဲ၌ မျက်စိဖြင့် အဆင်းအားလုံးကိုကြည့်သော် မလိုလားအပ်သော သဘောကိုသာ မြင်၏။ လိုလားအပ်သော သဘောကို မမြင်။ မနှစ်သက်အပ်သော သဘောကိုသာ မြင်၏။နှစ်သက်အပ်သော သဘောကိုမမြင်။ စိတ်နှလုံးကိုမပွားစေတတ်သော သဘောကိုသာ မြင်၏။ စိတ်နှလုံးကို ပွားစေ တတ်သောသဘောကို မမြင်။ နားဖြင့်အသံအားလုံးကို နားထောင်သည်ရှိသော်။ပ။နွားခေါင်းဖြင့် အနံ့အားလုံးကို နှမ်းရှူသည်ရှိသော်။ လျှာဖြင့် အရသာအားလုံးကို လျက်သည်ရှိသော်။ကိုယ်ဖြင့် အတွေ့အထိအားလုံးကို တွေ့ထိသည်ရှိသော်။ စိတ်ဖြင့် သဘောတရားအားလုံးကို သိသည်ရှိသော် မလိုလားအပ်သောသဘောကိုသာ သိ၏။ လိုလားအပ်သော သဘောကိုမသိ။ မနှစ်သက်အပ်သော သဘောကိုသာ သိ၏။ နှစ်သက်အပ်သောသဘောကို မသိ။စိတ်နှလုံးကို မပွားစေတတ်သော သဘော ကိုသာ သိ၏။ စိတ်နှလုံးကို ပွားစေတတ်သောသဘောကို မသိ”ဟူ၍ မြတ်စွာဘုရား ဟောအပ်သော သုတ္တန် (ပါဠိ) ရှိသည်သာ မဟုတ်ပါလော။

သကဝါဒီ။ ။ဪ သြော် ရှိပါ၏။

ပရဝါဒီ။ ။ထို့ကြောင့်ပင် ပြုပြင်အပ်သော သင်္ခါရအားလုံးတို့သည် အပိုင်းအခြားကို မပြုမူ ၍ ပြာပူနှင့် တူကုန်၏ ဟူ၍ ဆိုသင့်ပါ၏။

သကဝါဒီ။ ။ပြုပြင်အပ်သော သင်္ခါရအားလုံးတို့သည် အပိုင်းအခြားကို မပြုမူ၍ ပြာပူနှင့် တူကုန်သလော။

ပရဝါဒီ။ ။ဪ သြော် တူပါကုန်၏။

သကဝါဒီ။ ။“ရဟန်းတို့ သင်တို့သည် အရတော်ကုန်၏။ ရဟန်းတို့ သင်တို့သည် ကောင်း စွာရအပ်ကုန်၏။ သင်တို့သည် အကျင့်မြတ်ကို ကျင့်သုံးခြင်းငှါ အခွင့်ကို ရအပ်၏။ ရဟန်းတို့ တွေ့ထိမူ၏တည်ရာ ‘ဖဿာယတန’ ခြောက်မျိုးရှိသော ‘ဖဿာယတနိက’ နတ်ပြည်တို့ကို ငါမြင် အပ်ကုန်၏။ ထိုနတ်ပြည်တို့၌ မျက်စိဖြင့် အဆင်းအားလုံးကို ကြည့်သည်ရှိသော် လိုလားအပ် သော သဘောကိုသာ မြင်၏။ မလိုလားအပ်သော သဘောကို မမြင်။ နှစ်သက်အပ်သော သဘော ကိုသာ မြင်၏။ မနှစ်သက်အပ်သော သဘောကိုမမြင်။ စိတ်နှလုံးကို ပွားစေတတ်သော သဘော

ကိုသာ မြင်၏။ စိတ်နှလုံးကို မပွားစေတတ်သော သဘောကို မမြင်။ပ။နားဖြင့် အသံကို ကြား
သည်ရှိသော်။ နှာခေါင်းဖြင့် အနံ့အားလုံးကို နမ်းရှူသည်ရှိသော်။ လျှာဖြင့် အရသာအားလုံး
ကို လျက်သည်ရှိသော်။ ကိုယ်ဖြင့် အတွေ့အထိအားလုံးကို တွေ့ထိသည်ရှိသော်။ စိတ်ဖြင့်
သဘောတရား အားလုံးကို သိသည်ရှိသော် လိုလားအပ်သော သဘောကိုသာသိ၏။ မလိုလား
အပ်သောသဘောကိုမသိ၊ နှစ်သက်အပ်သော သဘောကိုသာ သိ၏။ မနှစ်သက်အပ်သော သဘော
ကို မသိ၊ စိတ်နှလုံးကို ပွားစေတတ်သော သဘောကိုသာသိ၏။ စိတ်နှလုံးကို မပွားစေတတ်သော
သဘောကို မသိ” ဟူ၍ မြတ်စွာဘုရား ဟောအပ်သော သုတ္တန်(ပါဠိ)ရှိသည်သာ မဟုတ်ပါလော။

ပရဝါဒီ။ ။ဪ သြော် ရှိပါ၏။

သကဝါဒီ။ ။ထို့ကြောင့်ပင် ပြုပြင်အပ်သော သင်္ခါရအားလုံးတို့သည် အပိုင်းအခြားကို မပြု
မူ၍ ပြာပူနှင့် တူကုန်၏ ဟူ၍ မဆိုသင့်။

ပရဝါဒီ။ ။ပြုပြင်အပ်သော သင်္ခါရအားလုံးတို့သည် အပိုင်းအခြားကို မပြုမူ၍ ပြာပူနှင့်
တူကုန်၏ဟူ၍ မဆိုသင့်ပါသလော။

သကဝါဒီ။ ။ဪ သြော် မဆိုသင့်ပါ။

ပရဝါဒီ။ ။အကြင်သဘောတရားသည် မမြဲ၊ ထိုသဘောတရားသည် ဆင်းရဲ၏ဟု မြတ်စွာ
ဘုရား ဟောတော်မူအပ်သည်ဖြစ်၍ သင်္ခါရအားလုံးတို့သည် မမြဲကုန်သည် မဟုတ်ပါလော။

သကဝါဒီ။ ။ဪ သြော် ဟုတ်ပါ၏။

ပရဝါဒီ။ ။အကြင်သဘောတရားသည် မမြဲ၊ ထိုသဘောတရားသည် ဆင်းရဲ၏ဟု မြတ်စွာ
ဘုရား ဟောတော်မူအပ်သည်ဖြစ်၍ သင်္ခါရအားလုံးတို့သည် မမြဲကုန်ခဲ့ပါမူ ထိုအကြောင်းကြောင့်
ပြုပြင်အပ်သော သင်္ခါရအားလုံးတို့သည် အပိုင်းအခြားကို မပြုမူ၍ ပြာပူနှင့် တူကုန်၏ ဟူ၍
ဆိုသင့်၏။

သကဝါဒီ။ ။ပြုပြင်အပ်သော သင်္ခါရအားလုံးတို့သည် အပိုင်းအခြားကို မပြုမူ၍ ပြာပူ
နှင့်တူကုန်သလော။

ပရဝါဒီ။ ။ဪ သြော် တူကုန်၏။

သကဝါဒီ။ ။ဒါနသည် အလိုမရှိအပ်သော အကျိုးရှိသလော၊ မနှစ်သက်အပ်သော
အကျိုးရှိသလော၊ စိတ်နှလုံးကို မတိုးပွားစေတတ်သော အကျိုးရှိသလော၊ သွန်းလောင်းအပ်သော
အကျိုးရှိသလော၊ ဒုက္ခကို ဖြစ်စေတတ်သလော၊ ဆင်းရဲသော အကျိုးရှိသလော။

ပရဝါဒီ။ ။ဤသို့ကား မဆိုသင့်ပါ။

သကဝါဒီ။ ။သီလသည်။ပ။ ဥပုသ်ကျင့်သုံးခြင်းသည်။ပ။ ဘာဝနာပွားခြင်းသည်။ပ။
မြတ်သော အကျင့်သည် အလိုမရှိအပ်သော အကျိုးရှိသလော၊ မနှစ်သက်အပ်သော အကျိုး
ရှိသလော၊ စိတ်နှလုံးကို မပွားစေတတ်သော အကျိုးရှိသလော၊ သွန်းလောင်းအပ်သောအကျိုး
ရှိသလော၊ ဆင်းရဲကို ဖြစ်ပေါ် စေတတ်သလော၊ ဆင်းရဲသော အကျိုးရှိသလော။

ပရဝါဒီ။ ။ဤသို့ကား မဆိုသင့်ပါ။

သကဝါဒီ။ ။ဒါနသည် အလိုရှိအပ်သော အကျိုးရှိသည်၊ နှစ်သက်အပ်သော အကျိုးရှိသည်။ စိတ်နှလုံးကို ပွားစေတတ်သော အကျိုးရှိသည်။ မသွန်းလောင်းအပ်သော အကျိုးရှိသည်။ ချမ်းသာကို ဖြစ်စေတတ်သည်။ ချမ်းသာသောအကျိုးရှိသည် မဟုတ်ပါလော။

ပရဝါဒီ။ ။ဪ ဟုတ်ပါ၏။

သကဝါဒီ။ ။အရှင်ပရဝါဒီ ဒါနသည် အလိုရှိအပ်သော အကျိုးရှိသည် နှစ်သက်အပ်သော အကျိုးရှိသည် စိတ်နှလုံးကို ပွားစေတတ်သော အကျိုးရှိသည် မသွန်းလောင်းအပ်သော အကျိုးရှိသည် ချမ်းသာကို ဖြစ်ပေါ်စေတတ်သည် ချမ်းသာသော အကျိုးရှိသည် ဖြစ်ခဲ့ပါမူ ပြုပြင်အပ်သော သင်္ခါရအားလုံးတို့သည် အပိုင်းအခြားကို မပြုမူ၍ ပြာပူနှင့် တူကုန်၏ ဟူ၍ မဆိုသင့်။

သကဝါဒီ။ ။သီလသည်။ ဥပုသ်စောင့်သုံးမှုသည်။ ဘာဝနာပွားမှုသည်။ မြတ်သောအကျင့်သည် အလိုရှိအပ်သော အကျိုးရှိသည် နှစ်သက်အပ်သောအကျိုးရှိသည် စိတ်နှလုံးကို ပွားစေတတ်သော အကျိုးရှိသည် မသွန်းလောင်းအပ်သောအကျိုးရှိသည် ချမ်းသာကို ပွားစေတတ်သည် ချမ်းသာသော အကျိုးရှိသည် မဟုတ်ပါလော။

ပရဝါဒီ။ ။ဪ ဟုတ်ပါ၏။

သကဝါဒီ။ ။အရှင်ပရဝါဒီ မြတ်သောအကျင့်သည် အလိုရှိအပ်သော အကျိုးရှိသည် နှစ်သက်အပ်သောအကျိုးရှိသည် စိတ်နှလုံးကို ပွားစေတတ်သော အကျိုးရှိသည် မသွန်းလောင်းအပ်သော အကျိုးရှိသည် ချမ်းသာကို ဖြစ်ပေါ်စေတတ်သည် ချမ်းသာသော အကျိုးရှိသည် ဖြစ်ခဲ့ပါမူ ပြုပြင်အပ်သော သင်္ခါရအားလုံးတို့သည် အပိုင်းအခြားကို မပြုမူ၍ ပြာပူနှင့် တူကုန်၏ဟု မဆိုသင့်။

သကဝါဒီ။ ။ပြုပြင်အပ်သော သင်္ခါရအားလုံးတို့သည် အပိုင်းအခြားကို မပြုမူ၍ ပြာပူနှင့် တူကုန်သလော။

ပရဝါဒီ။ ။ဪ တူကုန်၏။

သကဝါဒီ။ ။“မဂ်ဉာဏ်လေးပါးတည်းဟူသော ဧဝံရံရံခြင်းရှိသည်ဖြစ်၍ ထင်ရှားသိပြီးသောတရားရှိသည့် ခပ်သိမ်းသောတရားတို့ကို မြင်သော ရဟန္တာပုဂ္ဂိုလ်အား နိဗ္ဗာန်ဟူသော ဝိဝေကသည် ချမ်းသာ၏။ လောက၌ အမျက်မထွက်ခြင်းသည်၎င်း သတ္တဝါအပေါင်းတို့၌ (မညှဉ်းဆဲမိအောင်)စောင့်စီးခြင်းသည်၎င်း ချမ်းသာ၏။

လောက၌ ကာမဂုဏ်တို့ကို လွန်မြောက်ခြင်းဟု ဆိုအပ်သော စွဲမက်မှု ‘ရာဂ’ကင်းသည်၏ အဖြစ်သည် ချမ်းသာ၏။ ငါဟူသောမာနကို ဆုံးမနိုင်ခြင်းသည် စင်စစ် အမြတ်ဆုံး ချမ်းသာဖြစ်၏။

ချမ်းသာခြင်းဖြင့် ချမ်းသာသို့ ရောက်၏။ ထိုရောက်သောချမ်းသာကား ချမ်းသာအစစ်ပေတည်း။ ဤဝိဇ္ဇာသုံးပါးတို့သို့ ရောက်ခြင်းသည် စင်စစ် အမြတ်ဆုံး ချမ်းသာပေတည်း” ဟူ၍ မြတ်စွာဘုရားဟောအပ်သော သုတ္တန် (ပါဠိ)ရှိသည်သာ မဟုတ်ပါလော။

ပရဝါဒီ။ ။ဪ ရှိပါ၏။

သကဝါဒီ။ ။ထို့ကြောင့်ပင် ပြုပြင်အပ်သော သင်္ခါရအားလုံးတို့သည် အပိုင်းအခြားကို မပြုမူ၍ ပြာပူနှင့် တူကုန်၏ဟူ၍ မဆိုသင့်။

ကုက္ကုဋ္ဌကော ပြီး၏။

၂-ဒုတိယဝဂ် (၁၈) ၉-အနုပုဗ္ဗာဘိသမယကထာ ၁

- ၃၃၉။ သကဝါဒီ။ ။သစ္စာလေးပါးတရားတို့ကို အစဉ်အတိုင်း ထိုးထွင်း၍ သိပါသလော။
- ပရဝါဒီ။ ။ဪ သိပါ၏။
- သကဝါဒီ။ ။အစဉ်အတိုင်း သောတာပတ္တိမဂ်ကို ပွားများပါသလော။
- ပရဝါဒီ။ ။ဤသို့ကား မဆိုသင့်ပါ ။
- သကဝါဒီ။ ။အစဉ်အတိုင်း သောတာပတ္တိမဂ်ကို ပွားများပါသလော။
- ပရဝါဒီ။ ။ဪ ပွားများပါ၏ ။
- သကဝါဒီ။ ။အစဉ်အတိုင်း သောတာပတ္တိဖိုလ်ကို မျက်မှောက်ပြုပါသလော။
- ပရဝါဒီ။ ။ဤသို့ကား မဆိုသင့်ပါ ။
- သကဝါဒီ။ ။(သစ္စာလေးပါးတရားတို့ကို) အစဉ်အတိုင်း ထိုးထွင်း၍ သိပါသလော။
- ပရဝါဒီ။ ။ဪ သိပါ၏။
- သကဝါဒီ။ ။အစဉ်အတိုင်း သကဒါဂါမိမဂ်ကို ပွားများပါသလော။
- ပရဝါဒီ။ ။ဤသို့ကား မဆိုသင့်ပါ။
- သကဝါဒီ။ ။အစဉ်အတိုင်း သကဒါဂါမိဖိုလ်ကို ပွားများပါသလော။
- ပရဝါဒီ။ ။ဪ ပွားများပါ၏။
- သကဝါဒီ။ ။အစဉ်အတိုင်း သကဒါဂါမိဖိုလ်ကို မျက်မှောက်ပြုပါသလော။
- ပရဝါဒီ။ ။ဤသို့ကား မဆိုသင့်ပါ။
- သကဝါဒီ။ ။(သစ္စာလေးပါးတရားတို့ကို) အစဉ်အတိုင်း ထိုးထွင်း၍ သိပါသလော။
- ပရဝါဒီ။ ။ဪ သိပါ၏။

၁။ 'အနုပုဗ္ဗေန မေခာဝိ၊ ထောက် ထောက် ခဏေ ခဏေ၊ကမ္မာရော ရဒတဿေဝ နိဒ္ဒမေ မလမတ္တနော' အစ ရှိသော သုတ်တို့ကို မသင့်သောအားဖြင့် ယူ၍ သောတာပတ္တိဖိုလ်ကို မျက်မှောက်ပြုခြင်းငှါကျင့်သော သောတာပတ္တိမဂ္ဂဋ္ဌာန်ပုဂ္ဂိုလ်သည် ဒုက္ခသစ္စာကိုမြင်ခြင်းဖြင့် အချို့သောကိလေသာတို့ကို ပယ်စွန့်၏။ သမုဒယ၊ နိရောဓ၊ မဂ္ဂသစ္စာကို မြင်ခြင်းဖြင့် အချို့သောကိလေသာတို့ကို ပယ်စွန့်၏။ ကြွင်းသော မဂ္ဂဋ္ဌာန်ပုဂ္ဂိုလ်တို့သည်လည်း ထိုသောတာပတ္တိမဂ္ဂဋ္ဌာန်ပုဂ္ဂိုလ် အတူပင် ပယ်စွန့်ကုန်၏။ ဤသို့ဆိုခဲ့ပြီးသောကိလေသာကို ပယ်စွန့်ခြင်း အစဉ်အားဖြင့် တဿယံခြောက်ပါးကုန်သော အဘိအစုတို့ဖြင့် အစဉ်အတိုင်း ကိလေသာတို့ကို ပယ်စွန့်ခြင်းကိုပြု၍ အရဟတ္တဖိုလ်ကိုရ၏ဟု အယူရှိကုန်သော အနုက၊ သဗ္ဗတ္တိက၊ သမ္ပတိယ၊ ဘဒြယာနိကဂိုဏ်းဝင် ပရဝါဒီဆရာတို့၏အယူကို စိစစ်ခြင်းငှါ ဤအနုပုဗ္ဗာဘိသမယကထာကို နောက်တော်မူသည်။

၂။ တခုသောမဂ်၏ များသည်၏အဖြစ်သို့ ရောက်ခြင်းမှ ကြောက်သောကြောင့် ပရဝါဒီက ပဋိက္ခေပပြု၍ ပြောသည်။

၃။ တပန်မေးပြန်သော် ဒုက္ခသစ္စာကို မြင်ခြင်းစသည်တို့၏ အစွမ်းအားဖြင့် ထိုသစ္စာလေးပါးတရားတို့သည်လည်း သောတာပတ္တိမဂ်ပင်တည်းဟူ၍ နှလုံးပြုကာဝန်ခံပြန်သည်။

၄။ ဖိုလ်ကိုပွားကား တခုတည်းကိုသာ အလိုရှိသောကြောင့် ပရဝါဒီက ပဋိက္ခေပပြုသည်။

- သကဝါဒီ။ ။အစဉ်အတိုင်း အနာဂါမိမဂ်ကို ပွားများပါသလော။
- ပရဝါဒီ။ ။ဤသို့ကား မဆိုသင့်ပါ။
- သကဝါဒီ။ ။အစဉ်အတိုင်း အနာဂါမိမဂ်ကို ပွားများပါသလော။
- ပရဝါဒီ။ ။ဪ ပွားများပါ၏။
- သကဝါဒီ။ ။အစဉ်အတိုင်း အနာဂါမိဖိုလ်ကို မျက်မှောက်ပြုပါသလော။
- ပရဝါဒီ။ ။ဤသို့ကား မဆိုသင့်ပါ။
- သကဝါဒီ။ ။(သစ္စာလေးပါးတရားတို့ကို)အစဉ်အတိုင်း ထိုးထွင်း၍ သိပါသလော။
- ပရဝါဒီ။ ။ဪ သိပါ၏။
- သကဝါဒီ။ ။အစဉ်အတိုင်း အရဟတ္တမဂ်ကို ပွားများပါသလော။
- ပရဝါဒီ။ ။ဤသို့ကား မဆိုသင့်ပါ။
- သကဝါဒီ။ ။အစဉ်အတိုင်း အရဟတ္တမဂ်ကို ပွားများပါသလော။
- ပရဝါဒီ။ ။ဪ ပွားများပါ၏။
- သကဝါဒီ။ ။အစဉ်အတိုင်း အရဟတ္တဖိုလ်ကို မျက်မှောက်ပြုပါသလော။
- ပရဝါဒီ။ ။ဤသို့ကား မဆိုသင့်ပါ။

၃၄၀။ သကဝါဒီ။ ။သောတာပတ္တိဖိုလ်ကို မျက်မှောက်ပြုရန် ကျင့်သော ပုဂ္ဂိုလ်သည် ဒုက္ခသစ္စာကို မြင်သဖြင့် အဘယ်တရားကို ပယ်စွန့်ပါသနည်း။

ပရဝါဒီ။ ။သက္ကာယဒိဋ္ဌိကို၎င်း ဝိစိကိစ္ဆာကို၎င်း သီလဗ္ဗတပရာမာသကို၎င်း ထိုတရားတို့နှင့် တကွ တခုသောစိတ်၌ တည်သော ကိလေသာတို့ကို၎င်း လေးဘို့ပြု၍ ပယ်စွန့်ကုန်၏။

သကဝါဒီ။ ။လေးဘို့ပြု၍ သောတာပန်မည်သလော၊ လေးဘို့ ပြု၍ လောတာပန် မမည်သလော၊ လေးဘို့ပြု၍ သောတာပတ္တိဖိုလ်သို့ ရောက်သလော၊ ရသလော၊ သိသလော၊ မျက်မှောက်ပြုသလော၊ ပြည့်စုံစေ၍ နေသလော၊ ကိုယ်ဖြင့် တွေ့ထိ၍ နေသလော၊ လေးဘို့ ပြု၍ ကိုယ်ဖြင့် မတွေ့ထိမနေသလော၊ လေးဘို့ပြု၍ သတ္တက္ခတ္တုပရမသောတာပန် မည်သလော၊ ကောလံ ကောလ လောတာပန် မည်သလော၊ ဧကဗီဇိသောတာပန် မည်သလော၊ ဘုရား၌ မတုန်မလှုပ် သက်ဝင်၍ ကြည်ညိုခြင်းနှင့် ပြည့်စုံသလော၊ တရား၌။ပ။ သံဃာတော်၌။ပ။ အရိယာတို့နှစ်သက်အပ်သော သီလတို့နှင့် ပြည့်စုံသလော၊ လေးဘို့ပြု၍ အရိယာတို့ နှစ်သက်အပ်သော သီလတို့နှင့် မပြည့်စုံသလော။

ပရဝါဒီ။ ။ဤသို့ကား မဆိုသင့်ပါ။

သကဝါဒီ။ ။သမုဒယသစ္စာကို သိမြင်သဖြင့်။ပ။ နိရောဓသစ္စာကို သိမြင်သဖြင့်။ပ။ မဂ္ဂသစ္စာကို သိမြင်သဖြင့် အဘယ်ကို ပယ်စွန့်ပါသနည်း။

ပရဝါဒီ။ ။သက္ကာယဒိဋ္ဌိကို၎င်း ဝိစိကိစ္ဆာကို၎င်း သီလဗ္ဗတပရာမာသကို၎င်း ထိုတရားတို့နှင့် တကွ တခုသော စိတ်၌ တည်သော ကိလေသာတို့ကို၎င်း လေးဘို့ပြု၍ ပယ်စွန့်၏။

သကဝါဒီ။ ။လေးဘို့ပြု၍ သောတာပန် မည်သလော၊ လေးဘို့ပြု၍ သောတာပန် မမည်သလော၊ လေးဘို့ပြု၍ သောတာပတ္တိဖိုလ်သို့ ရောက်သလော၊ ရသလော၊ သိသလော၊ မျက်မှောက်

ပြုသလော၊ ပြည့်စုံစေ၍ နေသလော၊ ကိုယ်ဖြင့် တွေ့ထိ၍ နေသလော၊ လေးဘို့ပြု၍ ကိုယ်ဖြင့် တွေ့ထိ၍ မနေသလော၊ လေးဘို့ပြု၍ သတ္တကုက္ကုပရမသောတာပန် ကောလံကောလသောတာပန် ကေဗိဇိ သောတာပန် မည်သလော၊ ဘုရား၌ သက်ဝင်၍ ကြည်ညိုခြင်းနှင့် ပြည့်စုံသလော၊ တရား၌။ပ။ သံဃာတော်၌။ပ။ အရိယာတို့ နှစ်သက်အပ်သော သီလတို့နှင့် ပြည့်စုံသလော၊ လေးဘို့ပြု၍ အရိယာတို့နှစ်သက်အပ်သော သီလတို့နှင့် မပြည့်စုံသလော။

ပရဝါဒီ။ ။ဤသို့ကား မဆိုသင့်ပါ။ပ။

၃၄၁။ သကဝါဒီ။ ။သကဒါဂါမိဖိုလ်ကို မျက်မှောက်ပြုရန် ကျင့်သော ပုဂ္ဂိုလ်သည် ဒုက္ခ သစ္စာကို သိမြင်သဖြင့် အဘယ်ကို ပယ်စွန့်သနည်း။

ပရဝါဒီ။ ။ကြမ်းတမ်းသော ကာမရာဂကို၎င်း၊ ကြမ်းတမ်းသော ဗျာပါဒကို၎င်း ထိုတရားတို့ နှင့်တကွ တခုသောစိတ်၌ တည်သော ကိလေသာတို့ကို၎င်း လေးဘို့ပြု၍ ပယ်စွန့်၏။

သကဝါဒီ။ ။လေးဘို့ပြု၍ သကဒါဂါမိမည်သလော၊ လေးဘို့ပြု၍ သကဒါဂါမိမမည် သလော၊ လေးဘို့ပြု၍ သကဒါဂါမိဖိုလ်သို့ ရောက်သလော၊ ရသလော၊ သိသလော၊ မျက်မှောက်ပြု သလော၊ ပြည့်စုံစေ၍ နေသလော၊ ကိုယ်ဖြင့် တွေ့ထိ၍ နေသလော၊ လေးဘို့ပြု၍ ကိုယ်ဖြင့် တွေ့ထိ၍ မနေသလော။

ပရဝါဒီ။ ။ဤသို့ကား မဆိုသင့်ပါ။ပ။

သကဝါဒီ။ ။သမုဒယသစ္စာကို သိမြင်သဖြင့်။ပ။ နိရောဓသစ္စာကို သိမြင်သဖြင့်။ပ။ မဂ္ဂ သစ္စာကို သိမြင်သဖြင့် အဘယ်ကို ပယ်စွန့်သနည်း။

ပရဝါဒီ။ ။ကြမ်းတမ်းသော ကာမရာဂကို၎င်း၊ ကြမ်းတမ်းသော ဗျာပါဒကို၎င်း ထိုတရား တို့နှင့် တခုသော စိတ်၌တည်သော ကိလေသာတို့ကို၎င်း လေးဘို့ပြု၍ ပယ်စွန့်၏။

သကဝါဒီ။ ။လေးဘို့ပြု၍ သကဒါဂါမိမည်သလော၊ လေးဘို့ပြု၍ သကဒါဂါမိမမည်သ လော၊ လေးဘို့ပြု၍ သကဒါဂါမိဖိုလ်သို့ ရောက်သလော၊ ရသလော၊ သိသလော၊ မျက်မှောက်ပြု သလော၊ ပြည့်စုံစေ၍ နေသလော၊ ကိုယ်ဖြင့် တွေ့ထိ၍ နေသလော၊ လေးဘို့ပြု၍ ကိုယ်ဖြင့် တွေ့ထိ ၍ မနေသလော။

ပရဝါဒီ။ ။ဤသို့ကား မဆိုသင့်ပါ။ပ။

၃၄၂။ သကဝါဒီ။ ။အနာဂါမိဖိုလ်ကို မျက်မှောက်ပြုရန် ကျင့်သော ပုဂ္ဂိုလ်သည် ဒုက္ခ သစ္စာကို သိမြင်သဖြင့် အဘယ်ကို ပယ်စွန့်သနည်း။

ပရဝါဒီ။ ။သိမ်မွေ့သော ကာမရာဂကို၎င်း၊ သိမ်မွေ့သော ဗျာပါဒကို၎င်း ထိုတရားတို့နှင့် တကွ တခုသော စိတ်၌ တည်သော ကိလေသာတို့ကို၎င်း လေးဘို့ပြု၍ ပယ်စွန့်၏။

သကဝါဒီ။ ။လေးဘို့ပြု၍ အနာဂါမိမည်သလော၊ လေးဘို့ပြု၍ အနာဂါမိမမည်သလော၊ လေးဘို့ပြု၍ အနာဂါမိဖိုလ်သို့ရောက်သလော၊ ရသလော၊ သိသလော၊ မျက်မှောက်ပြုသလော၊ ပြည့်စုံစေ၍ နေသလော၊ ကိုယ်ဖြင့် တွေ့ထိ၍ နေသလော၊ လေးဘို့ပြု၍ ကိုယ်ဖြင့် တွေ့ထိ၍ မနေ သလော၊ လေးဘို့ပြု၍ အန္တရာပရိနိဗ္ဗာယ် မည်သလော။ပ။ ဥပဟစ္စပရိနိဗ္ဗာယ် မည်သလော၊ အသင်္ခါရပရိနိဗ္ဗာယ်မည်သလော၊ သသင်္ခါရပရိနိဗ္ဗာယ်မည်သလော။ ဥဒ္ဒံသောတအကနိဋ္ဌ ဂါမိမည်သလော၊ လေးဘို့ပြု၍ ဥဒ္ဒံသောတအကနိဋ္ဌဂါမိ မမည်သလော။

ပရဝါဒီ။ ။ဤသို့ကား မဆိုသင့်ပါ။ပ။

သကဝါဒီ။ ။သမုဒယသစ္စာကို သိမြင်သဖြင့်။ပ။ နိရောဓသစ္စာကို သိမြင်သဖြင့်။ပ။ မဂ္ဂသစ္စာကို သိမြင်သဖြင့် အဘယ်ကို ပယ်စွန့်သနည်း။

ပရဝါဒီ။ ။သိမ်မွေ့သော ကာမရာဂကို၎င်း သိမ်မွေ့သော ဗျာပါဒကို၎င်း ထိုတရားတို့နှင့် တကွ တခုသော စိတ်၌ တည်သော ကိလေသာတို့ကို၎င်း လေးဘို့ပြု၍ ပယ်စွန့်ပါ၏။

သကဝါဒီ။ ။လေးဘို့ပြု၍ အနာဂါမ်မည်သလော၊ လေးဘို့ပြု၍ အနာဂါမ်မမည်သလော၊ လေးဘို့ပြု၍ အနာဂါမိဖိုလ်သို့ ရောက်သလော၊ ရသလော၊ သိသလော မျက်မှောက်ပြုသလော၊ ပြည့်စုံစေ၍ နေသလော၊ ကိုယ်ဖြင့် တွေ့ထိ၍ နေသလော၊ လေးဘို့ပြု၍ ကိုယ်ဖြင့် တွေ့ထိ၍ မနေသလော၊ လေးဘို့ပြု၍ အန္တရာပရိနိဗ္ဗာယိမည်သလော။ပ။ ဥပဟစ္စပရိနိဗ္ဗာယိမည်သလော၊ အသင်္ခါရပရိနိဗ္ဗာယိမည်သလော၊ သသင်္ခါရ ပရိနိဗ္ဗာယိ မည်သလော၊ ဥဒ္ဓံသောတအကနိဋ္ဌဂါမိ မည်သလော၊ လေးဘို့ပြု၍ ဥဒ္ဓံသောတအကနိဋ္ဌဂါမိ မည်သလော။

ပရဝါဒီ။ ။ဤသို့ကား မဆိုသင့်ပါ။ပ။

၃၄၃။ အရဟတ္တဖိုလ်ကို မျက်မှောက်ပြုရန် ကျင့်သော ပုဂ္ဂိုလ်သည် ဒုက္ခသစ္စာကို သိမြင်သဖြင့် အဘယ်ကို ပယ်စွန့်သနည်း။

ပရဝါဒီ။ ။ဣပဘိက္ခု ဘဝစွန်းမှု 'ဣပရာဂ'ကို၎င်း အဣပဘိက္ခု ဘဝစွန်းမှု 'အဣပရာဂ'ကို၎င်း မာနကို၎င်း ဥဒ္ဓစ္စကို၎င်း အဝိဇ္ဇာကို၎င်း ထိုတရားတို့နှင့်တကွ တခုသောစိတ်၌တည်သော ကိလေသာတို့ကို၎င်း လေးဘို့ပြု၍ ပယ်စွန့်၏။

သကဝါဒီ။ ။လေးဘို့ပြု၍ ရဟန္တာမည်သလော၊ လေးဘို့ပြု၍ ရဟန္တာ မမည်သလော၊ ပယ်စွန့်သလော၊ လေးဘို့ပြု၍ ရဟန္တာအဖြစ်သို့ ရောက်သလော၊ ရသလော၊ သိသလော၊ မျက်မှောက်ပြုသလော၊ ပြည့်စုံစေ၍ နေသလော၊ ကိုယ်ဖြင့် တွေ့ထိ၍ နေသလော၊ လေးဘို့ပြု၍ ကိုယ်ဖြင့် တွေ့ထိ၍ မနေသလော၊ လေးဘို့ပြု၍ ရာဂကင်းသလော။ပ။ ဒေါသကင်းသလော။ပ။ မောဟကင်းသလော။ပ။ ပြုဖွယ်ကိစ္စကို ပြုပြီးဖြစ်သူ ခန္ဓာဝန်ကို ချပြီးသူ ရအပ်သော မိမိအကျိုးစီးပွားရှိသူ၊ ကုန်ခန်းပြီးသော ဘဝသံယောဇဉ်ရှိသူ၊ ကောင်းစွာသိ၍ လွတ်မြောက်ပြီးသူ အဝိဇ္ဇာတံခါးကျည်ကို ပစ်လွှတ်ပြီးသူ ကံ သင်္ခါရ ကျုံးမြောင်းကို ဖျက်ဆီးပြီးသူ တဏှာ တံခါးတိုင်ကို နှုတ်ပြီးသူ (တဏှာ)တံခါးရွက်မရှိသူ၊ အရိယာဖြစ်သူ (မာန)တံခွန်ချပြီးသူ ကျပြီးသော (ခန္ဓာ)ဝန်ရှိသူ (မာနနှင့်) မယှဉ်သူ၊ အောင်ပွဲကို ကောင်းစွာ အောင်ပြီးသူဖြစ်သလော၊ ထိုရဟန္တာသည် ဒုက္ခသစ္စာကို ပိုင်းခြား၍ သိအပ်သလော၊ သမုဒယသစ္စာကို ပယ်ရှားအပ်သလော၊ နိရောဓသစ္စာကို မျက်မှောက် ပြုအပ်သလော၊ မဂ္ဂသစ္စာကို ပွားများအပ်သလော၊ အထူးသိထိုက်သော တရားကို အထူးသိအပ်သလော၊ ပိုင်းခြား၍ သိထိုက်သော တရားကို ပိုင်းခြား၍ သိအပ်သလော၊ ပယ်ထိုက်သော တရားကို ပယ်ရှားအပ်သလော၊ ပွားစေထိုက်သော တရားကို ပွားစေအပ်သလော။ပ။ မျက်မှောက်ပြုထိုက်သော တရားကို မျက်မှောက်ပြုအပ်သလော၊ လေးဘို့ပြု၍ မျက်မှောက်ပြုထိုက်သော တရားကို မျက်မှောက်မပြုအပ်သလော။

ပရဝါဒီ။ ။ဤသို့ကား မဆိုသင့်ပါ။ပ။

သကဝါဒီ။ ။သမုဒယသစ္စာကို သိမြင်သဖြင့်။နိရောဓသစ္စာကို သိမြင်သဖြင့်။ မဂ္ဂသစ္စာကို သိမြင်သဖြင့် အဘယ်ကို ပယ်စွန့်ပါသနည်း။

ပရဝါဒီ။ ။ ရူပဘ၌ တပ်စွန်းမှု 'ရူပရာဂ'ကို၎င်း အရူပဘ၌ တပ်စွန်းမှု 'အရူပရာဂ'ကို၎င်း မာနကို၎င်း ဥဒ္ဓစ္စကို၎င်း အဝိဇ္ဇာကို၎င်း ထိုတရားတို့နှင့်တကွ တခုသော စိတ်၌ တည်သော ကိလေသာတို့ကို၎င်း လေးဘို့ပြု၍ ပယ်စွန့်၏။

သကဝါဒီ။ ။ လေးဘို့ပြု၍ ရဟန္တာမည်သလော၊ လေးဘို့ပြု၍ ရဟန္တာမမည်သလော၊ လေးဘို့ပြု၍ အရဟတ္တဖိုလ်သို့ ရောက်သလော၊ ရသလော၊ သိသလော၊ မျက်မှောက်ပြုသလော၊ ပြည့်စုံစေ၍ နေသလော၊ ကိုယ်ဖြင့် တွေ့ထိ၍ နေသလော၊ လေးဘို့ပြု၍ ကိုယ်ဖြင့် တွေ့ထိ၍ မနေသလော၊ လေးဘို့ပြု၍ ရာဂကင်းသလော။ပ။ ဒေါသကင်းသလော၊ မောဟကင်းသလော၊ ပြုဖွယ်ကိစ္စကို ပြုပြီးသူ ခန္ဓာဝန်ကို ချပြီးသူ ဘဝသံယောဇဉ် ကုန်ခန်းပြီးသူ ကောင်းစွာသိ၍ လွတ်မြောက်ပြီးသူ အဝိဇ္ဇာ တံခါးကျည်ကို ပစ်လွှတ်ပြီးသူ ကံ သင်္ခါရကျုံးမြောင်းကို ဖျက်ဆီးပြီးသူ (တဏှာ) တံခါး တိုင်ကို နှုတ်ပြီးသူ (တဏှာ) တံခါးရွက် မရှိသူ အရိယာဖြစ်သူ (မာန) တံခွန်ကို ချပြီးသူ ကျပြီးသော (ခန္ဓာ) ဝန်ရှိသူ (မာန) နှင့်မယှဉ်သူ အောင်ပွဲကို ကောင်းစွာအောင်ပြီးသူ ဖြစ်သလော၊ ထိုရဟန္တာ သည် ဒုက္ခသစ္စာကို ပိုင်းခြား၍ သိအပ်သလော၊ သမုဒယသစ္စာကို ပယ်ရှားအပ်သလော၊ နိရောဓ သစ္စာကို မျက်မှောက်ပြုအပ်သလော၊ မဂ္ဂသစ္စာကို ပွားစေအပ်သလော၊ အထူးသိထိုက်သော တရား ကို အထူးသိအပ်သလော၊ ပိုင်းခြား၍ သိထိုက်သော တရားကို ပိုင်းခြား၍ သိအပ်သလော၊ ပယ်ရှား ထိုက်သော တရားကို ပယ်ရှားအပ်သလော၊ ပွားစေထိုက်သော တရားကို ပွားစေအပ်သလော။ပ။ မျက်မှောက်ပြုထိုက်သော တရားကို မျက်မှောက်ပြုအပ်သလော၊ လေးဘို့ပြု၍ မျက်မှောက်ပြုထိုက် သော တရားကို မျက်မှောက်ပြုအပ်သလော။

ပရဝါဒီ။ ။ ဤသို့ကား မဆိုသင့်ပါ။ပ။

ဥဒုဌ။ သကဝါဒီ။ ။ သောတာပတ္တိဖိုလ်ကို မျက်မှောက်ပြုရန် ကျင့်သော ပုဂ္ဂိုလ်သည် ဒုက္ခ သစ္စာကို ရှုလတ်သော် ကျင့်ဆဲပုဂ္ဂိုလ်ဟု ဆိုသင့်ပါသလော။

ပရဝါဒီ။ ။ ဪ ဆိုသင့်ပါ၏။

သကဝါဒီ။ ။ ဒုက္ခသစ္စာကို မြင်လတ်သော် ဖိုလ်၌ တည်သော ပုဂ္ဂိုလ်ဟု ဆိုသင့်ပါသလော။

ပရဝါဒီ။ ။ ဤသို့ကား မဆိုသင့်ပါ။

သကဝါဒီ။ ။ သမုဒယသစ္စာကို ရှုလတ်သော်။ပ။ နိရောဓသစ္စာကို ရှုလတ်သော် ကျင့်ဆဲ ပုဂ္ဂိုလ်ဟု ဆိုထိုက်ပါသလော။

ပရဝါဒီ။ ။ ဪ ဆိုသင့်ပါ၏။

သကဝါဒီ။ ။ နိရောဓသစ္စာကို မြင်လတ်သော် ဖိုလ်၌ တည်သော ပုဂ္ဂိုလ်ဟု ဆိုသင့်ပါသလော။

ပရဝါဒီ။ ။ ဤသို့ကား မဆိုသင့်ပါ။

သကဝါဒီ။ ။ သောတာပတ္တိဖိုလ်ကို မျက်မှောက်ပြုရန်ကျင့်သော ပုဂ္ဂိုလ်သည် မဂ်ကို ရှုလတ် သော် ကျင့်ဆဲ ပုဂ္ဂိုလ်ဟု ဆိုသင့်သည်ဖြစ်၍ မဂ်ကို မြင်လတ်သော် ဖိုလ်၌ တည်သော ပုဂ္ဂိုလ်ဟု ဆိုသင့်ပါသလော။

ပရဝါဒီ။ ။ ဪ ဆိုသင့်ပါ၏။

၁။ ဒုက္ခသမုဒယနိရောဓသစ္စာကို မြင်ခြင်းဖြင့် မြင်ခြင်းကိစ္စ မပြီးဆုံးသေး၊ မဂ္ဂသစ္စာကို မြင်ခြင်းဖြင့်သာ သစ္စာကို မြင်ခြင်းကိစ္စ ပြီးဆုံးသည်မည်၏။ ထိုအခါ ထိုသောတာပတ္တိမဂ္ဂဋ္ဌာန်ပုဂ္ဂိုလ်သည် ဖိုလ်၌ တည်၏ဟု ရေတွက် ခြင်းသို့ရောက်၏။ ထို့ကြောင့် ပရဝါဒီက ဝန်ခံသည်။

ကထာဝတ္ထုပါဠိတော် မြန်မာပြန်

ပရဝါဒီ။ ။ဪ မဆိုသင့်ပါ။

သကဝါဒီ။ ။နိဗ္ဗာန်သစ္စာကို မြင်ခြင်းသည် အကျိုးမရှိပါသလော။

ပရဝါဒီ။ ။ဤသို့ကား မဆိုသင့်ပါ။ပ။

၃၄၅။ ပရဝါဒီ။ ။ဒုက္ခသစ္စာကို မြင်အပ်သော် သစ္စာလေးပါးတို့ကို မြင်အပ်ကုန်သလော။

သကဝါဒီ။ ။ဪ မြင်အပ်ပါကုန်၏။

ပရဝါဒီ။ ။ဒုက္ခသစ္စာသည် သစ္စာလေးပါးတို့လော။

သကဝါဒီ။ ။ဤသို့ကား မဆိုသင့်ပါ။ပ။

သကဝါဒီ။ ။ဤပုဂ္ဂိုလ်တို့ကို အနိစ္စဟု မြင်အပ်သော် ခန္ဓာငါးပါးတို့ကို အနိစ္စ ဟု မြင်အပ်ကုန်သလော။

ပရဝါဒီ။ ။ဪ မြင်အပ်ပါကုန်၏။

သကဝါဒီ။ ။ဤပုဂ္ဂိုလ်သည် ခန္ဓာငါးပါးတို့လော။

ပရဝါဒီ။ ။ဤသို့ကား မဆိုသင့်ပါ။ပ။

သကဝါဒီ။ ။စက္ခုဗျာဓိကို အနိစ္စ ဟု မြင်အပ်သော် အာယတန ၁၂-ပါးတို့ကို အနိစ္စဟု မြင်အပ်ကုန်သလော။

ပရဝါဒီ။ ။ဪ မြင်အပ်ပါကုန်၏။

သကဝါဒီ။ ။စက္ခုဗျာဓိသည် အာယတန ၁၂-ပါးတို့လော။

ပရဝါဒီ။ ။ဤသို့ကား မဆိုသင့်ပါ။ပ။

သကဝါဒီ။ ။စက္ခုဗျာဓိကို အနိစ္စဟု မြင်အပ်သော် ဓာတ် ၁၈-ပါးတို့ကို အနိစ္စဟု မြင်အပ်ကုန်သလော။

ပရဝါဒီ။ ။ဪ မြင်အပ်ပါကုန်၏။

သကဝါဒီ။ ။စက္ခုဗျာဓိသည် ဓာတ် ၁၈-ပါးတို့လော။

ပရဝါဒီ။ ။ဤသို့ကား မဆိုသင့်ပါ။ပ။

သကဝါဒီ။ ။စက္ခုဗျာဓိကို အနိစ္စဟု မြင်အပ်သော် ဣန္ဒြေ ၂၂-ပါးတို့ကို အနိစ္စဟု မြင်အပ်ကုန်သလော။

ပရဝါဒီ။ ။ဪ မြင်အပ်ပါကုန်၏။

သကဝါဒီ။ ။စက္ခုဗျာဓိသည် ဣန္ဒြေ ၂၂-ပါးတို့လော။

ပရဝါဒီ။ ။ဤသို့ကား မဆိုသင့်ပါ။ပ။

၁။ ထပြိုင်နက်အားဖြင့် သစ္စာလေးပါးတို့ကို ထိုးထွင်း၍ သိသည်၏အစွမ်းအားဖြင့် သကဝါဒီကဝန်ခံသည်။
၂။ သစ္စာလေးပါးတို့၏ အထူးထူးသောသဘောရှိသည်၏အဖြစ်ကြောင့် သကဝါဒီကပဋိက္ခေပပြုသည်။
၃။ သမုဒြာမှရေတေပါက၏အရသာကို သိခဲ့သော် ကြွင်းသောရေအားလုံး၏ အရသာကို သိရသကဲ့သို့ ဣစ္ဆာတရားကို အနိစ္စသောအခြင်းအရာအားဖြင့်သိအပ်သည်ရှိသော် တရားအားလုံးတို့ကိုလည်း ထိုးထွင်း၍သိအပ်ကုန်၏ဟူသော အယူဖြင့် ပရဝါဒီကဝန်ခံသည်။

သကဝါဒီ။ ။အသိဉာဏ်လေးပါးတို့ဖြင့်^၁ သောတာပတ္တိဖိုလ်ကို မျက်မှောက်ပြုပါသလော။
ပရဝါဒီ။ ။ဩော် ပြုအပ်ပါ၏။

သကဝါဒီ။ ။သောတာပတ္တိဖိုလ်ဘို့သည် လေးပါးတို့လော။

ပရဝါဒီ။ ။ဤသို့ကား မဆိုသင့်ပါ။ပ။

သကဝါဒီ။ ။အသိဉာဏ်ရှစ်ပါးတို့ဖြင့်^၂ သောတာပတ္တိဖိုလ်ကို မျက်မှောက်ပြုပါသလော။

ပရဝါဒီ။ ။ဩော် ပြုပါ၏။

သကဝါဒီ။ ။သောတာပတ္တိဖိုလ်တို့သည် ရှစ်ပါးတို့လော။

ပရဝါဒီ။ ။ဤသို့ကား မဆိုသင့်ပါ။ပ။

သကဝါဒီ။ ။အသိဉာဏ် ၁၂-ပါးတို့ဖြင့်^၃ သောတာပတ္တိဖိုလ်ကို မျက်မှောက်ပြုပါသလော။

ပရဝါဒီ။ ။ဩော် ပြုပါ၏။

သကဝါဒီ။ ။သောတာပတ္တိဖိုလ်တို့သည် ၁၂-ပါးတို့လော။

ပရဝါဒီ။ ။ဤသို့ကား မဆိုသင့်ပါ။ပ။

သကဝါဒီ။ ။အသိဉာဏ် ၄၄-ပါးတို့ဖြင့်^၄ သောတာပတ္တိဖိုလ်ကို မျက်မှောက်ပြုပါသလော။

ပရဝါဒီ။ ။ဩော် ပြုပါ၏။

သကဝါဒီ။ ။သောတာပတ္တိဖိုလ်တို့သည် ၄၄-ပါးတို့လော။

ပရဝါဒီ။ ။ဤသို့ကား မဆိုသင့်ပါ။ပ။

သကဝါဒီ။ ။အသိဉာဏ် ၇၇-ပါးဖြင့်^၅ သောတာပတ္တိဖိုလ်ကို မျက်မှောက်ပြုပါသလော။

ပရဝါဒီ။ ။ဩော် ပြုပါ၏။

သကဝါဒီ။ ။သောတာပတ္တိဖိုလ်တို့သည် ၇၇-ပါး တို့လော။

ပရဝါဒီ။ ။ဤသို့ကား မဆိုသင့်ပါ။ပ။

၃၄၆။ ပရဝါဒီ။ ။(သစ္စာလေးပါးတို့ကို) အစဉ်အတိုင်း ထိုးထွင်း၍ သိ၏ဟူ၍ မဆိုသင့်ပါ
သလော။

သကဝါဒီ။ ။ဩော် မဆိုသင့်ပါ။

ပရဝါဒီ။ ။“ရဟန်းတို့ ဥပမာအားဖြင့် မဟာသမုဒ္ဒရာသည် အစဉ်အတိုင်းညွတ်သည် အစဉ်
အတိုင်း ကိုင်းသည် အစဉ်အတိုင်း ရှိုင်းသည် (ဖြစ်၍) အစကတည်းကပင် ကမ်းစောက်ဖြစ်သည်

၁။ စတုသစ္စဉာဏ်ကို ဆိုလိုသည်။
၂။ သာဝကတို့နှင့်ဆက်ဆံသောစတုသစ္စဉာဏ်နှင့် ပဋိသမ္ဘိဒါဉာဏ်လေးပါး ပေါင်း ၈-ပါးကိုဆိုသည်။
၃။ အင်္ဂါတဆယ်နှစ်ပါးရှိသောပဋိစ္စသမုပ္ပါဒ်ဉာဏ်ပင်တည်း။
၄။ ‘ဇရာမရဏဉာဏ်ဇရာမရဏသမုဒယေ ဉာဏ်’ အစရှိသည်ဖြင့် နိဒါနုတ္တသံယုတ်၌ လာသောဉာဏ်လေး
ဆယ်လေးပါးပင်တည်း။
၅။ ‘ဇရာမရဏံ ဘိက္ခဝေ အနိစ္စံ သင်္ခတံ ပဋိစ္စသမုပ္ပန္နံ ခယဓမ္မံ ဝယဓမ္မံ ဝိရာဂဓမ္မံ နိရောဓဓမ္မံ’ စသည်ဖြင့်
နိဒါနုတ္တသံယုတ်၌ လာသော ဉာဏ် ၇၇-ပါးပင်တည်း။

မဟုတ်၊ ရဟန်းတို့ ဤအတူ ဤမေ့ဝိနယသာသနာတော်၌ အစဉ်အတိုင်း ကျင့်သုံးအပ်သည် အစဉ် အတိုင်း ပြုလုပ်အပ်သည် အစဉ်အတိုင်း အကျင့်ရှိသည် ဖြစ်၍ အစကတည်းကပင် အရဟတ္တဖိုလ် ကို ထိုးထွင်း၍ သိသည်မဟုတ်”ဟူ၍ မြတ်စွာဘုရား ဟောအပ်သော သုတ္တန်(ပါဠိ)ရှိသည်သာ မဟုတ်ပါလော။

သကဝါဒီ။ ။ဪ ခြံ့ ရှိပါ၏။

ပရဝါဒီ။ ။ထို့ကြောင့်ပင် (သစ္စာလေးပါးတို့ကို)အစဉ်အတိုင်း ထိုးထွင်း၍ သိ၏။

ပရဝါဒီ။ ။(သစ္စာလေးပါးတို့ကို) အစဉ်အတိုင်း ထိုးထွင်းသိ၏ဟူ၍ မဆိုသင့်ပါသလော။

သကဝါဒီ။ ။ဪ မဆိုသင့်ပါ။

ပရဝါဒီ။ ။“ပန်းတိမ်သည်သည် ငွေ၏အညစ်အကြေးကို တဖြေးဖြေး ထုတ်ပစ်သကဲ့သို့ ထိုအတူ ပညာရှိသည် အစဉ်သဖြင့် မိမိ၏အညစ်အကြေးကို အနည်းငယ် အနည်းငယ် အခွင့် ရတိုင်း အခွင့်ရတိုင်း(ဗုဒ္ဓကထာ အညစ်အကြေးကို)ထုတ်ပစ်ရ၏”ဟူသော မြတ်စွာဘုရား ဟောအပ်သော သုတ္တန်(ပါဠိ)ရှိသည်သာ မဟုတ်ပါလော။

သကဝါဒီ။ ။ဪ ခြံ့ ရှိပါ၏။

ပရဝါဒီ။ ။ထို့ကြောင့်ပင် (သစ္စာလေးပါးတို့ကို)အစဉ်အတိုင်း ထိုးထွင်း၍ သိ၏။

သကဝါဒီ။ ။(သစ္စာလေးပါးတို့ကို)အစဉ်အတိုင်း ထိုးထွင်း၍ သိပါသလော။

ပရဝါဒီ။ ။ဪ သိပါ၏။

သကဝါဒီ။ ။“အရှင်ဂဝဗ္ဗတိထေရ်သည် ရဟန်းတို့အား ဤစကားကို ဆို၏— ငါ့ရှင်တို့ ဤတရားစကားကို မြတ်စွာဘုရားမျက်မှောက်တော်မူ ကြားနာသင်ယူခဲ့ရ၏ ‘ရဟန်းတို့ ဆင်းရဲ ကို မြင်သောသူသည် ဆင်းရဲဖြစ်ပေါ်ကြောင်းကိုလည်း မြင်၏၊ ဆင်းရဲချုပ်ရာ (နိဗ္ဗာန်)ကိုလည်း မြင်၏၊ ဆင်းရဲချုပ်ရာ (နိဗ္ဗာန်)သို့ ရောက်ကြောင်း အကျင့်ကိုလည်း မြင်၏။ ဆင်းရဲဖြစ်ပေါ် ကြောင်းကို မြင်သောသူသည် ဆင်းရဲကိုလည်း မြင်၏၊ ဆင်းရဲချုပ်ရာ (နိဗ္ဗာန်)ကိုလည်း မြင်၏၊ ဆင်းရဲချုပ်ရာ (နိဗ္ဗာန်)သို့ ရောက်ကြောင်း အကျင့်ကိုလည်း မြင်၏။

ဆင်းရဲချုပ်ရာ (နိဗ္ဗာန်)ကို မြင်သောသူသည် ဆင်းရဲကိုလည်း မြင်၏၊ ဆင်းရဲဖြစ်ပေါ်ကြောင်း ကိုလည်း မြင်၏၊ ဆင်းရဲချုပ်ရာ (နိဗ္ဗာန်)သို့ ရောက်ကြောင်း အကျင့်ကိုလည်း မြင်၏၊ ဆင်းရဲချုပ်ရာ (နိဗ္ဗာန်)သို့ ရောက်ကြောင်း အကျင့်ကိုမြင်သောသူသည် ဆင်းရဲကိုလည်း မြင်၏၊ ဆင်းရဲဖြစ်ပေါ် ကြောင်းကိုလည်း မြင်၏၊ ဆင်းရဲချုပ်ရာ (နိဗ္ဗာန်)ကိုလည်း မြင်၏ဟု ဤတရားစကားကို မြတ်စွာ ဘုရားမျက်မှောက်တော်မူ ကြားနာသင်ယူခဲ့ရ၏”ဟူ၍ ဤသို့ဟောအပ်သော သုတ္တန် (ပါဠိ) ရှိသည်သာ မဟုတ်ပါလော။

ပရဝါဒီ။ ။ဪ ခြံ့ ရှိပါ၏။

သကဝါဒီ။ ။ထို့ကြောင့်ပင် (သစ္စာလေးပါးတို့ကို)အစဉ်အတိုင်း ထိုးထွင်း၍ သိ၏ ဟူ၍ မဆိုသင့်။

သကဝါဒီ။ ။(သစ္စာလေးပါးတို့ကို) အစဉ်အတိုင်း ထိုးထွင်း၍ သိပါသလော။

ပရဝါဒီ။ ။ဪ သိပါ၏။

သကဝါဒီ။ ။ ထိုပုဂ္ဂိုလ်သည် (သောတာပတ္တိမဂ်) ဉာဏ်ကို ရသည်နှင့် တပြိုင်နက်သာ လျှင် သက္ကာယဒိဋ္ဌိ ဝိစိကိစ္ဆာ သီလဗ္ဗတပရာမာသ ဟူသော ဤတရားသုံးပါးတို့ကို ပယ်စွန့် အပ်ကုန်၏။ ကိလေသာစိုးစဉ်းမျှ ရှိစေကာမူ အပါယ်လေးပါးတို့မှ လွတ်၏။ (အာနန္ဒရိက ကံငါးပါးနှင့် နိယတမိစ္ဆာဒိဋ္ဌိဟူသော) ခြောက်ပါးသော တရားတို့ကို မပြုတော့ပြီ ဟူ၍ မြတ်စွာဘုရား ဟောအပ်သော သုတ္တန် (ပါဠိ) ရှိသည်သာ မဟုတ်ပါလော။

ပရဝါဒီ။ ။ ဪ သြော် ရှိပါ၏။

သကဝါဒီ။ ။ ထို့ကြောင့်ပင် (သစ္စာလေးပါးတို့ကို) အစဉ်အတိုင်း ထိုးထွင်း၍ သိ၏ ဟူ၍ မဆိုသင့်ပါ။

သကဝါဒီ။ ။ (သစ္စာလေးပါးတို့ကို) အစဉ်အတိုင်း ထိုးထွင်း၍ သိပါသလော။

ပရဝါဒီ။ ။ ဪ သြော် သိပါ၏။

သကဝါဒီ။ ။ “ရဟန်းတို့ အကြင်အခါ၌ အရိယာသာဝကအား အလုံးစုံသောတရားသည် ဖြစ်ခြင်းသဘောရှိ၏။ ထိုအလုံးစုံ ဖြစ်ခြင်းသဘောရှိသော တရားသည် ချုပ်ခြင်း သဘောရှိ၏ဟု (ကိလေသာ) မြူအညစ်အကြေး ကင်းသော တရားမျက်စိ ‘သောတာပတ္တိမဂ်ဉာဏ်’ သည် ထင်ရှား ဖြစ်၏။ ရဟန်းတို့ (ထိုအခါ သောတာပတ္တိမဂ်) ဉာဏ်အမြင် ဖြစ်ပေါ်သည်နှင့် တပြိုင်နက် အရိယာသာဝကသည် သက္ကာယဒိဋ္ဌိ ဝိစိကိစ္ဆာ သီလဗ္ဗတပရာမာသ ဟူသော သုံးပါးသော သံယောဇဉ်တို့ကို ပယ်ရှားအပ်ကုန်၏” ဟူ၍ မြတ်စွာဘုရား ဟောအပ်သော သုတ္တန် (ပါဠိ) ရှိသည် သာ မဟုတ်ပါလော။

ပရဝါဒီ။ ။ ဪ သြော် ရှိပါ၏။

သကဝါဒီ။ ။ ထို့ကြောင့်ပင် (သစ္စာလေးပါးတို့ကို) အစဉ်အတိုင်း ထိုးထွင်း၍ သိ၏ ဟူ၍ မဆိုသင့်။

အနုပဗ္ဗာဘိသမယကထာ ပြီး၏။

၂-ဒုတိယဝဂ် (၁၉) ၁၀-ဝေါဟာရကထာ ၁

၃၄၇။ သကဝါဒီ။ ။ ဘုန်းတော်ကြီးသော မြတ်စွာဘုရား၏ ခေါ်ဝေါ်ပြောဆိုမှုသည် လောကုတ္တရာလော။

ပရဝါဒီ။ ။ ဪ သြော် ဟုတ်ပါ၏။

သကဝါဒီ။ ။ လောကုတ္တရာနား၌ ထိခိုက်ပါသလော၊ လောကီနား၌ မထိခိုက်ပါသလော၊ လောကုတ္တရာဝိညာဏ်ဖြင့် သိပါကုန်သလော၊ လောကီဝိညာဏ်ဖြင့် မသိပါကုန်သလော၊ အရိယာသာဝကတို့သာ သိပါကုန်သလော၊ ပုထုဇဉ်တို့ မသိပါကုန်သလော။^၁

၁။ မြတ်စွာဘုရားသည် လောကုတ္တရာ အခေါ်အဝေါ်စကားဖြင့် ခေါ်ဝေါ်ပြောဆို၏ဟု အယူရှိသော အနွကဂိုဏ်းဝင် ပရဝါဒီဆရာတို့၏အယူကိုပယ်ဖျက်ရန် ဤဝေါဟာရကထာကို ဟောတော်မူသည်။

၂။ ထိုပရဝါဒီဆရာတို့၏မသင့်သောအယူဝါဒရှိသည်၏အဖြစ်ကိုပြခြင်းငှါ သကဝါဒီဆရာကမေးသည်။ သင် ပရဝါဒီ၏ သဒ္ဓါယတနသည်သာလျှင် လောကုတ္တရာလော၊ သို့မဟုတ် သောတာပတနအစရှိသည်တို့သည်လည်း လောကုတ္တရာလောဟု မေးလိုသည်။

ကထာဝတ္ထုပါဠိတော် မြန်မာပြန်

ပရဝါဒီ။ ။ဤသို့ကား မဆိုသင့်ပါ။ပ။

သကဝါဒီ။ ။ဘုန်းတော်ကြီးသော မြတ်စွာဘုရား၏ ခေါ်ဝေါ်ပြောဆိုမှုသည် လောကီနား၌ ထိခိုက်သည် မဟုတ်ပါလော။

ပရဝါဒီ။ ။ဪ ဟုတ်ပါ၏။

သကဝါဒီ။ ။အရှင်ပရဝါဒီ ဘုန်းတော်ကြီးသော မြတ်စွာဘုရား၏ ခေါ်ဝေါ်ပြောဆိုမှုသည် လောကီနား၌ ထိခိုက်ခဲ့ပါမူ ဘုန်းတော်ကြီးသော မြတ်စွာဘုရား၏ ခေါ်ဝေါ်ပြောဆိုမှုသည် လောကုတ္တရာ(ဖြစ်၏)ဟု မဆိုသင့်။

သကဝါဒီ။ ။ဘုန်းတော်ကြီးသော မြတ်စွာဘုရား၏ ခေါ်ဝေါ်ပြောဆိုမှုကို လောကီဝိညာဏ်ဖြင့် သိကုန်သည် မဟုတ်ပါလော။

ပရဝါဒီ။ ။ဪ ဟုတ်ပါ၏။

သကဝါဒီ။ ။အရှင်ပရဝါဒီ ဘုန်းတော်ကြီးသော မြတ်စွာဘုရား၏ ခေါ်ဝေါ်ပြောဆိုမှုကို လောကီဝိညာဏ်ဖြင့် သိနိုင်ခဲ့ကုန်မူ ဘုန်းတော်ကြီးသော မြတ်စွာဘုရား၏ ခေါ်ဝေါ်ပြောဆိုမှုသည် လောကုတ္တရာ(ဖြစ်၏)ဟု မဆိုသင့်။

သကဝါဒီ။ ။ဘုန်းတော်ကြီးသော မြတ်စွာဘုရား၏ ခေါ်ဝေါ်ပြောဆိုမှုကို ပုထုဇဉ်တို့ သိကုန်သည် မဟုတ်ပါလော။

ပရဝါဒီ။ ။ဪ ဟုတ်ပါ၏။

သကဝါဒီ။ ။အရှင်ပရဝါဒီ ဘုန်းတော်ကြီးသော မြတ်စွာဘုရား၏ ခေါ်ဝေါ်ပြောဆိုမှုကို ပုထုဇဉ်တို့သိခဲ့ပါကုန်မူ ဘုန်းတော်ကြီးသော မြတ်စွာဘုရား၏ခေါ်ဝေါ်ပြောဆိုမှုသည် လောကုတ္တရာ(ဖြစ်၏)ဟု မဆိုသင့်။

၃၄၇။ သကဝါဒီ။ ။ဘုန်းတော်ကြီးသော မြတ်စွာဘုရား၏ ခေါ်ဝေါ်ပြောဆိုမှုသည် လောကုတ္တရာလော။

ပရဝါဒီ။ ။ဪ ဟုတ်ပါ၏။

သကဝါဒီ။ ။မဂ်မည်သလော၊ ဖိုလ်မည်သလော၊ နိဗ္ဗာန်မည်သလော၊ သောတာပတ္တိမဂ်မည်သလော၊ သောတာပတ္တိဖိုလ်မည်သလော၊ သကဒါဂါမိမဂ်မည်သလော၊ သကဒါဂါမိဖိုလ်မည်သလော၊ အနာဂါမိမဂ်မည်သလော၊ အနာဂါမိဖိုလ်မည်သလော၊ အရဟတ္တမဂ်မည်သလော၊ အရဟတ္တဖိုလ်မည်သလော၊ သဘိပဋ္ဌာန်မည်သလော၊ သမ္ပပ္ပဓာန်မည်သလော၊ ဣဒ္ဓိပါဒ် မည်သလော၊ ဣန္ဒြေမည်သလော၊ ဖိုလ်မည်သလော၊ ဗောဇ္ဇင်မည်သလော။

ပရဝါဒီ။ ။ဤသို့ကား မဆိုသင့်ပါ။ပ။

သကဝါဒီ။ ။ဘုန်းတော်ကြီးသော မြတ်စွာဘုရား၏ ခေါ်ဝေါ်ပြောဆိုမှုသည် လောကုတ္တရာလော။

ပရဝါဒီ။ ။ဪ ဟုတ်ပါ၏။

သကဝါဒီ။ ။ဘုန်းတော်ကြီးသော မြတ်စွာဘုရား၏ ခေါ်ဝေါ်ပြောဆိုမှုကို နာကြားသော အချို့သူတို့ ရှိပါကုန်သလော။

ပရဝါဒီ။ ။ဪ ရှိပါကုန်၏။

သကဝါဒီ။ ။လောကုတ္တရာတရားကို နားဖြင့် သိအပ်ပါသလော၊ နား၌ ထိခိုက်ပါသလော၊ နားအား ရှေးရှုထင်ခြင်းသို့ ရောက်ပါသလော။

ပရဝါဒီ။ ။ဤသို့ကား မဆိုသင့်ပါ။ပ။

သကဝါဒီ။ ။လောကုတ္တရာတရားကို နားဖြင့် မသိအပ်သည် မဟုတ်ပါလော၊ နား၌ မထိခိုက် သည် မဟုတ်ပါလော၊ နားအား ရှေးရှုထင်ခြင်းသို့ မရောက်သည် မဟုတ်ပါလော။

ပရဝါဒီ။ ။ဪ ဟုတ်ပါ၏။

သကဝါဒီ။ ။အရှင်ပရဝါဒီ လောကုတ္တရာတရားကို နားဖြင့် မသိအပ်ခဲ့ပါမူ နားအား ရှေးရှုထင်ခြင်းသို့ မရောက်ခဲ့ပါမူ ဘုန်းတော်ကြီးသော မြတ်စွာဘုရား၏ ခေါ်ဝေါ်ပြောဆိုမှုသည် လောကုတ္တရာဟု မဆိုသင့်။

၃၄၉။ သကဝါဒီ။ ။ဘုန်းတော်ကြီးသော မြတ်စွာဘုရား၏ ခေါ်ဝေါ်ပြောဆိုမှုသည် လော ကုတ္တရာလော။

ပရဝါဒီ။ ။ဪ ဟုတ်ပါ၏။

သကဝါဒီ။ ။ဘုန်းတော်ကြီးသော မြတ်စွာဘုရား၏ ခေါ်ဝေါ်ပြောဆိုမှု၌ တပ်မက်သော အချို့သူတို့သည် ရှိပါကုန်သလော။

ပရဝါဒီ။ ။ဪ ရှိပါကုန်၏။

သကဝါဒီ။ ။လောကုတ္တရာတရားသည် တပ်မက်မှု၏ တည်ရာလော၊ တပ်မက်ကြောင်းလော၊ နှစ်သက်ကြောင်းလော၊ မူးယစ်ကြောင်းလော၊ နှောင်ဖွဲ့ကြောင်းလော၊ တွေဝေကြောင်းလော။

ပရဝါဒီ။ ။ဤသို့ကား မဆိုသင့်ပါ။ပ။

သကဝါဒီ။ ။လောကုတ္တရာတရားသည် တပ်မက်မှု၏ တည်ရာ မဖြစ်သည် မဟုတ်ပါလော၊ မတပ်မက်ကြောင်း မဟုတ်ပါလော၊ မနှစ်သက်ကြောင်း မဟုတ်ပါလော၊ မမူးယစ်ကြောင်း မဟုတ် ပါလော၊ မနှောင်ဖွဲ့ကြောင်း မဟုတ်ပါလော၊ မတွေဝေကြောင်း မဟုတ်ပါလော။

ပရဝါဒီ။ ။ဪ ဟုတ်ပါ၏။

သကဝါဒီ။ ။အရှင်ပရဝါဒီ လောကုတ္တရာတရားသည် တပ်မက်မှု၏ တည်ရာမဟုတ်ခဲ့ပါမူ မတပ်မက်ကြောင်း မနှစ်သက်ကြောင်း မမူးယစ်ကြောင်း မနှောင်ဖွဲ့ကြောင်း မတွေဝေကြောင်း ဖြစ်ခဲ့ပါမူ ဘုန်းတော်ကြီးသော မြတ်စွာဘုရား၏ ခေါ်ဝေါ်ပြောဆိုမှုသည် လောကုတ္တရာဟူ၍ မဆိုသင့်။

သကဝါဒီ။ ။ဘုန်းတော်ကြီးသော မြတ်စွာဘုရား၏ ခေါ်ဝေါ်ပြောဆိုမှုသည် လောကုတ္တရာ လော။

ပရဝါဒီ။ ။ဪ ဟုတ်ပါ၏။

သကဝါဒီ။ ။ဘုန်းတော်ကြီးသော မြတ်စွာဘုရား၏ ခေါ်ဝေါ်ပြောဆိုမှု၌ (ပြစ်မှား) ဖျက်ဆီးသော အချို့သူတို့သည် ရှိပါကုန်သလော။

ပရဝါဒီ။ ။ဪ ရှိပါကုန်၏။

သကဝါဒီ။ ။လောကုတ္တရာတရားသည် ဒေါသ၏ တည်ရာလော၊ ကောပ၏တည်ရာလော၊ ပဋိဗ္ဗ၏ တည်ရာလော။

ကထာဝတ္ထုပါဠိတော် မြန်မာပြန်

ပရဝါဒီ။ ။ဤသို့ကား မဆိုသင့်ပါ။ပ။

သကဝါဒီ။ ။လောကုတ္တရာတရားသည် ဒေါသ၏တည်ရာမဖြစ်သည် ကောပ၏တည်ရာ မဖြစ်သည် ပဋိသန္ဓေ တည်ရာ မဖြစ်သည် မဟုတ်ပါလော။

ပရဝါဒီ။ ။ဪ ဟုတ်ပါ၏။

သကဝါဒီ။ ။အရှင်ပရဝါဒီ လောကုတ္တရာတရားသည် ဒေါသ၏တည်ရာ ကောပ၏တည်ရာ ပဋိသန္ဓေတည်ရာ မဖြစ်ခဲ့ပါမူ ဘုန်းတော်ကြီးသော မြတ်စွာဘုရား၏ ခေါ်ဝေါ်ပြောဆိုမှုသည် လောကုတ္တရာဟု မဆိုသင့်။

သကဝါဒီ။ ။ဘုန်းတော်ကြီးသော မြတ်စွာဘုရား၏ ခေါ်ဝေါ်ပြောဆိုမှုသည် လောကုတ္တရာ လော။

ပရဝါဒီ။ ။ဪ ဟုတ်ပါ၏။

သကဝါဒီ။ ။ဘုန်းတော်ကြီးသော မြတ်စွာဘုရား၏ ခေါ်ဝေါ်ပြောဆိုမှု၌ တွေဝေသော အချို့သူတို့သည် ရှိပါကုန်သလော။

ပရဝါဒီ။ ။ဪ ရှိပါကုန်၏။

သကဝါဒီ။ ။လောကုတ္တရာသည် တွေဝေမှု ‘မောဟ’၏ တည်ရာလော၊ မသိခြင်းကို ပြုတတ်ပါသလော၊ (ဥာဏ်)မျက်စိ မရှိခြင်းကို ပြုတတ်ပါသလော၊ အသိဥာဏ်ကို ပိတ်ပင်တတ်ပါသလော၊ ပင်ပန်းခြင်း အဘို့ရှိပါသလော၊ နိဗ္ဗာန်ကို မဖြစ်စေတတ်ပါသလော။

ပရဝါဒီ။ ။ဤသို့ကား မဆိုသင့်ပါ။ပ။

သကဝါဒီ။ ။လောကုတ္တရာတရားသည် တွေဝေမှု ‘မောဟ’၏တည်ရာ မဖြစ်သည် မသိခြင်းကို မပြုတတ်သည် (ဥာဏ်)မျက်စိ မရှိခြင်းကို မပြုတတ်သည် ပညာကို ထိုးပွားစေတတ်သည် မပင်ပန်းခြင်း အဘို့ရှိသည် နိဗ္ဗာန်ကို ဖြစ်စေတတ်သည် မဟုတ်ပါလော။

ပရဝါဒီ။ ။ဪ ဟုတ်ပါ၏။

သကဝါဒီ။ ။အရှင်ပရဝါဒီ လောကုတ္တရာတရားသည် တွေဝေမှု ‘မောဟ၏’ တည်ရာ မဟုတ်ခဲ့ပါမူ မသိခြင်းကို မပြုတတ်ခဲ့ပါမူ (ဥာဏ်) မျက်စိ မရှိခြင်းကို မပြုတတ်ခဲ့ပါမူ ပညာကို ထိုးပွားစေတတ်ခဲ့ပါမူ မပင်ပန်းခြင်း အဘို့ရှိခဲ့ပါမူ နိဗ္ဗာန်ကို ဖြစ်စေတတ်ခဲ့ပါမူ ဘုန်းတော်ကြီးသော မြတ်စွာဘုရား၏ ခေါ်ဝေါ်ပြောဆိုမှုသည် လောကုတ္တရာဟု မဆိုသင့်။

၃၅၀။ သကဝါဒီ။ ။ဘုန်းတော်ကြီးသော မြတ်စွာဘုရား၏ ခေါ်ဝေါ်ပြောဆိုမှုသည် လောကုတ္တရာလော။

ပရဝါဒီ။ ။ဪ ဟုတ်ပါ၏။

သကဝါဒီ။ ။အလုံးစုံသော ပုဂ္ဂိုလ်တို့သည် ဘုန်းတော်ကြီးသော မြတ်စွာဘုရား၏ ခေါ်ဝေါ်ပြောဆိုမှုကို နာကြားကုန်၏။ ထိုပုဂ္ဂိုလ်အားလုံးတို့သည်ပင် မဂ်ကို ပွားစေကုန်သလော။

ပရဝါဒီ။ ။ဤသို့ကား မဆိုသင့်ပါ။ပ။

သကဝါဒီ။ ။အလုံးစုံသော ပုဂ္ဂိုလ်တို့သည် ဘုန်းတော်ကြီးသော မြတ်စွာဘုရား၏ ခေါ်ဝေါ် ပြောဆိုမှုကို နာကြားကုန်၏။ ထိုပုဂ္ဂိုလ်အားလုံးတို့သည်ပင် မဂ်ကို ပွားစေကုန်သလော။

ပရဝါဒီ။ ။ဪ ပွားများစေကုန်၏။

သကဝါဒီ။ ။ဗာလပုထုဇဉ်တို့သည် ဘုန်းတော်ကြီးသော မြတ်စွာဘုရား၏ ခေါ်ဝေါ် ပြောဆိုမှုကို နာကြားကုန်၏။ ဗာလပုထုဇဉ်တို့သည် မဂ်ကို ပွားစေကုန်သလော။

ပရဝါဒီ။ ။ဤသို့ကား မဆိုသင့်ပါ။ပ။

သကဝါဒီ။ ။အမိကို သတ်သူသည် မဂ်ကို ပွားစေသလော။ပ။ အဖကို သတ်သူသည်။ ရဟန္တာကို သတ်သူသည်။ (ဘုရား၌) သွေးစိမ်း တည်စေသူသည်။ သံဃာကို သင်းခွဲသူသည်။ ဘုန်းတော်ကြီးသော မြတ်စွာဘုရား၏ ခေါ်ဝေါ်ပြောဆိုမှုကို နာကြား၏။ ထိုသံဃာကို သင်းခွဲသူ သည် မဂ်ကို ပွားစေသလော။

ပရဝါဒီ။ ။ဤသို့ကား မဆိုသင့်ပါ။ပ။

၃၅။ ပရဝါဒီ။ ။ရွှေဖြင့်ပြီးသော တုတ်တံဖြင့် စပါးပုံကို၎င်း ရွှေပုံကို၎င်း ပြောကြား ခြင်းငှါ ရအပ်ပါသလော။

သကဝါဒီ။ ။ဪ ရအပ်ပါ၏။

ပရဝါဒီ။ ။ဤအတူ မြတ်စွာဘုရားသည် လောကုတ္တရာခေါ်ဝေါ်ပြောဆိုမှုဖြင့် လောကီ တရားကို၎င်း လောကုတ္တရာတရားကို၎င်း ခေါ်ဝေါ်ပြောဆိုနိုင်၏။

သကဝါဒီ။ ။ကြက်ဆူသားဖြင့်ပြီးသော တုတ်တံဖြင့် စပါးပုံကို၎င်း ရွှေပုံကို၎င်း ပြောကြား ခြင်းငှါ ရအပ်ပါသလော။

ပရဝါဒီ။ ။ဪ ရအပ်ပါ၏။

သကဝါဒီ။ ။ဤအတူ မြတ်စွာဘုရားသည် လောကီခေါ်ဝေါ်ပြောဆိုမှုဖြင့် လောကီ တရားကို၎င်း လောကုတ္တရာတရားကို၎င်း ခေါ်ဝေါ်ပြောဆိုနိုင်၏။

၃၅၂။ သကဝါဒီ။ ။ဘုန်းတော်ကြီးသော မြတ်စွာဘုရား၏ ခေါ်ဝေါ် ပြောဆိုမှုသည် လောကီကို ခေါ်ဝေါ်ပြောဆိုလတ်သော် လောကီဖြစ်ပါသလော၊ လောကုတ္တရာကို ခေါ်ဝေါ် ပြော ဆိုလတ်သော် လောကုတ္တရာ ဖြစ်ပါသလော။

ပရဝါဒီ။ ။ဪ ဟုတ်ပါ၏။

သကဝါဒီ။ ။လောကီကို ခေါ်ဝေါ်ပြောဆိုလတ်သော် လောကီနား၌ ထိခိုက်ပါသလော၊ လောကုတ္တရာကို ခေါ်ဝေါ်ပြောဆိုလတ်သော် လောကုတ္တရာနား၌ ထိခိုက်ပါသလော၊ လောကီကို ခေါ်ဝေါ်ပြောဆိုလတ်သော် လောကီဝိညာဏ်ဖြင့် သိပါကုန်သလော၊ လောကုတ္တရာကို ခေါ်ဝေါ် ပြောဆိုလတ်သော် လောကုတ္တရာဝိညာဏ်ဖြင့် သိပါကုန်သလော၊ လောကီကို ခေါ်ဝေါ်ပြောဆို လတ်သော် ပုထုဇဉ်တို့ သိပါကုန်သလော၊ လောကုတ္တရာကို ခေါ်ဝေါ်ပြောဆိုလတ်သော် အရိယာ သာဝကတို့ သိပါကုန်သလော။

ပရဝါဒီ။ ။ဤသို့ကား မဆိုသင့်ပါ။ပ။

၁။ လောကီဖြစ်သော ဒေသေတဗ္ဗတရားစကားကို ဟောပြောသည်ရှိသော် မြတ်စွာဘုရား၏စကားသည် လောကီပင်ဖြစ်သည်ဟု အယူရှိသူအနွှဲကုန်၏ဝင်အချို့တို့၏ ဝါဒကို ဖယ်သည်။

ပရဝါဒီ။ ။ဘုန်းတော်ကြီးသော မြတ်စွာဘုရား၏ ခေါ်ဝေါ်ပြောဆိုမှုသည် လောကီကို ခေါ်ဝေါ် ပြောဆိုလတ်သော် လောကီဖြစ်၏။ လောကုတ္တရာကို ခေါ်ဝေါ်ပြောဆိုလတ်သော် လောကုတ္တရာဖြစ်၏ဟု မပြောဆိုသင့်ပါသလော။

သကဝါဒီ။ ။ဪ သင့်ပါ။

ပရဝါဒီ။ ။မြတ်စွာဘုရားသည် လောကီတရားကို၎င်း လောကုတ္တရာတရားကို၎င်း ခေါ်ဝေါ် ပြောဆိုသည် မဟုတ်ပါလော။

သကဝါဒီ။ ။ဪ ဟုတ်ပါ၏။

ပရဝါဒီ။ ။အရှင်သကဝါဒီ မြတ်စွာဘုရားသည် လောကီတရားကို၎င်း လောကုတ္တရာတရား ကို၎င်း ခေါ်ဝေါ်ပြောဆိုခဲ့ပါမူ ထိုအကြောင်းကြောင့် ဘုန်းတော်ကြီးသော မြတ်စွာဘုရား၏ ခေါ်ဝေါ်ပြောဆိုမှုသည် လောကီကိုခေါ်ဝေါ်ပြောဆိုလတ်သော် လောကီဖြစ်၏။ လောကုတ္တရာကို ခေါ်ဝေါ်ပြောဆိုလတ်သော် လောကုတ္တရာဖြစ်၏ဟူ၍ ဆိုသင့်၏။

သကဝါဒီ။ ။ဘုန်းတော်ကြီးသော မြတ်စွာဘုရား၏ ခေါ်ဝေါ်ပြောဆိုမှုသည် လောကီကို ခေါ်ဝေါ်ပြောဆိုလတ်သော် လောကီဖြစ်ပါသလော၊ လောကုတ္တရာကို ခေါ်ဝေါ်ပြောဆိုလတ်သော် လောကုတ္တရာ ဖြစ်ပါသလော။

ပရဝါဒီ။ ။ဪ ဖြစ်ပါ၏။

သကဝါဒီ။ ။မဂ်ကို ခေါ်ဝေါ်ပြောဆိုလတ်သော် မဂ်ဖြစ်သလော၊ မဂ်မဟုတ်သည်ကို ခေါ်ဝေါ်ပြောဆိုလတ်သော် မဂ်မဟုတ်ပါသလော၊ ဖိုလ်ကို ခေါ်ဝေါ်ပြောဆိုလတ်သော် ဖိုလ်ဖြစ် ပါသလော၊ ဖိုလ်မဟုတ်သည်ကို ခေါ်ဝေါ်ပြောဆိုလတ်သော် ဖိုလ်မဟုတ်သည် ဖြစ်ပါသလော၊ နိဗ္ဗာန်ကို ခေါ်ဝေါ်ပြောဆိုလတ်သော် နိဗ္ဗာန်ဖြစ်ပါသလော၊ နိဗ္ဗာန်မဟုတ်သည်ကို ခေါ်ဝေါ် ပြောဆိုလတ်သော် နိဗ္ဗာန်မဟုတ်ပါသလော၊ သင်္ခတကို ခေါ်ဝေါ်ပြောဆိုလတ်သော် သင်္ခတ ဖြစ်ပါသလော၊ အသင်္ခတကို ခေါ်ဝေါ်ပြောဆိုလတ်သော် အသင်္ခတဖြစ်ပါသလော၊ ရုပ်ကို ခေါ်ဝေါ်ပြောဆိုလတ်သော် ရုပ်ဖြစ်ပါသလော၊ ရုပ်မဟုတ်သည်ကို ခေါ်ဝေါ်ပြောဆိုလတ်သော် ရုပ်မဟုတ်သည်ဖြစ်ပါသလော၊ ဝေဒနာကို ခေါ်ဝေါ်ပြောဆိုလတ်သော် ဝေဒနာဖြစ်ပါသလော၊ ဝေဒနာ မဟုတ်သည်ကို ခေါ်ဝေါ်ပြောဆိုလတ်သော် ဝေဒနာမဟုတ်သည် ဖြစ်ပါသလော၊ သညာ ကို ခေါ်ဝေါ်ပြောဆိုလတ်သော် သညာဖြစ်ပါသလော၊ သညာမဟုတ်သည်ကို ခေါ်ဝေါ်ပြောဆို လတ်သော် သညာမဟုတ်သည်ဖြစ်ပါသလော၊ သင်္ခါရတို့ကို ခေါ်ဝေါ် ပြောဆိုလတ်သော် သင်္ခါရတို့ ဖြစ်ကုန်သလော၊ သင်္ခါရ မဟုတ်သည်တို့ကို ခေါ်ဝေါ်ပြောဆိုလတ်သော် သင်္ခါရမဟုတ်သည်တို့ ဖြစ်ကုန်သလော၊ ဝိညာဏ်ကို ခေါ်ဝေါ်ပြောဆိုလတ်သော် ဝိညာဏ်ဖြစ်ပါသလော၊ ဝိညာဏ်မဟုတ် သည်ကို ခေါ်ဝေါ်ပြောဆိုလတ်သော် ဝိညာဏ်မဟုတ်သည် ဖြစ်ပါသလော။

ပရဝါဒီ။ ။ဤသို့ကား မဆိုသင့်ပါ။ပ။

ဝေါဟာရကထာ ပြီး၏။

၂-ဒုတိယဝဂ် (၂၀)၁၁-နိရောဓကထာ^၁

၃၇၃။ သကဝါဒီ။ ။ချုပ်ငြိမ်းမှုတို့သည် နှစ်မျိုးတို့လော။
 ပရဝါဒီ။ ။ဪ ဟုတ်ပါကုန်၏။
 သကဝါဒီ။ ။ဆင်းရဲ၏ ချုပ်ငြိမ်းမှုတို့သည် နှစ်မျိုးတို့လော။
 ပရဝါဒီ။ ။ဤသို့ကား မဆိုသင့်ပါ။ပ။^၂
 သကဝါဒီ။ ။ဆင်းရဲချုပ်ငြိမ်းမှုတို့သည် နှစ်မျိုးတို့လော။
 ပရဝါဒီ။ ။ဪ ဟုတ်ပါကုန်၏။
 သကဝါဒီ။ ။နိရောဓသစ္စာတို့သည် နှစ်မျိုးတို့လော။
 ပရဝါဒီ။ ။ဤသို့ကား မဆိုသင့်ပါ။ပ။^၃
 သကဝါဒီ။ ။နိရောဓသစ္စာတို့သည် နှစ်မျိုးတို့လော။
 ပရဝါဒီ။ ။ဪ ဟုတ်ပါကုန်၏။
 သကဝါဒီ။ ။ဒုက္ခသစ္စာတို့သည် နှစ်မျိုးတို့လော။
 ပရဝါဒီ။ ။ဤသို့ကား မဆိုသင့်ပါ။ပ။
 သကဝါဒီ။ ။နိရောဓသစ္စာတို့သည် နှစ်မျိုးတို့လော။
 ပရဝါဒီ။ ။ဪ ဟုတ်ပါကုန်၏။
 သကဝါဒီ။ ။သမုဒယသစ္စာတို့သည် နှစ်မျိုးတို့လော။
 ပရဝါဒီ။ ။ဤသို့ကား မဆိုသင့်ပါ။ပ။
 သကဝါဒီ။ ။နိရောဓသစ္စာတို့သည် နှစ်မျိုးတို့လော။
 ပရဝါဒီ။ ။ဪ ဟုတ်ပါကုန်၏။
 သကဝါဒီ။ ။မဂ္ဂသစ္စာတို့သည် နှစ်မျိုးတို့လော။
 ပရဝါဒီ။ ။ဤသို့ကား မဆိုသင့်ပါ။ပ။
 သကဝါဒီ။ ။နိရောဓသစ္စာတို့သည် နှစ်မျိုးတို့လော။
 ပရဝါဒီ။ ။ဪ ဟုတ်ပါကုန်၏။

၁။ သင်္ခါရတရားတို့ကို အနိစ္စသော သင့်သောအကြောင်းအားဖြင့် နှလုံးသွင်းခြင်းမကင်းသောအားဖြင့် ချုပ်ငြိမ်း၊ သင်္ခါရတရားတို့ကို အနိစ္စသော သင့်သော အကြောင်းအားဖြင့် ဆင်မြင်၍ ချုပ်ငြိမ်းဟူသော နှစ်ပါးသော ချုပ်ငြိမ်းတို့ကို တပေါင်းတည်းပြု၍ နိရောဓသစ္စာဟု အယူရှိကုန်သော မဟိသာသကအဋ္ဌကရိုဏ်းဝင် ပရဝါဒီအရာတို့၏ အယူကို ပယ်ဖျက်ခြင်းငှါ ဤနိရောဓကထာကို ဟောတော်မူသည်။

၂။ ဒုက္ခသစ္စာနှစ်ပါးတို့ကို အလိုမရှိသောကြောင့် ပရဝါဒီက ပဋိက္ခေပပြု၍ ဖြေသည်။

၃။ ပဋိသင်္ခါနိရောဓ အပဋိသင်္ခါနိရောဓ ဟူသော နှစ်ပါးသောအခြင်းအရာတို့ဖြင့် ဒုက္ခ၏ချုပ်ငြိမ်းကို အလိုရှိသောကြောင့် ဝန်ခံပြန်သည်။

၄။ ဒုက္ခသစ္စာ နှစ်ပါးတို့၏ ချုပ်ငြိမ်းမှုကို အလိုမရှိသောကြောင့် ပရဝါဒီက ပဋိက္ခေပပြု၍ ဖြေသည်။

၅။ နှစ်ပါးသော အခြင်းအရာအားဖြင့် ဒုက္ခငြိမ်းမှုကို အလိုရှိသောကြောင့် ပရဝါဒီက ဝန်ခံသည်။

သကဝါဒီ။ ။ မှီခိုရာတို့သည် နှစ်မျိုးတို့လော။ ။ ပုန်းအောင်းရာတို့သည် နှစ်မျိုးတို့လော။ ။ ကိုးကွယ်ရာတို့သည် နှစ်မျိုးတို့လော။ ။ လည်းလျောင်းရာတို့သည် နှစ်မျိုးတို့လော။ ။ မရွေ့လျော့ရာတို့သည် နှစ်မျိုးတို့လော။ ။ မသေရာတို့သည် နှစ်မျိုးတို့လော။ ။ နိဗ္ဗာန်တို့သည် နှစ်မျိုးတို့လော။ ။

ပရဝါဒီ။ ။ ဤသို့ကား မဆိုသင့်ပါ။ ။ ပ။ ။

သကဝါဒီ။ ။ နိဗ္ဗာန်တို့သည် နှစ်မျိုးတို့လော။ ။

ပရဝါဒီ။ ။ ဪ ဟုတ်ပါကုန်၏။ ။

သကဝါဒီ။ ။ နိဗ္ဗာန် နှစ်မျိုးတို့၏ မြင့်မြတ်ခြင်း ယုတ်နိမ့်ခြင်းသည် ရှိပါသလော၊ ယုတ်ညံ့ခြင်း မွန်မြတ်ခြင်းသည် ရှိပါသလော၊ တိုးတက်ခြင်း ဆုတ်ယုတ်ခြင်းသည် ရှိပါသလော၊ အပိုင်းအခြား သည်၎င်း အကွဲအပြားသည်၎င်း အရေးအကြောင်းသည်၎င်း အပေါက်အကြားသည်၎င်း ရှိပါ သလော။ ။

ပရဝါဒီ။ ။ ဤသို့ကား မဆိုသင့်ပါ။ ။ ပ။ ။

သကဝါဒီ။ ။ ချုပ်ငြိမ်းမှုတို့သည် နှစ်မျိုးတို့လော။ ။

ပရဝါဒီ။ ။ ဪ ဟုတ်ပါကုန်၏။ ။

သကဝါဒီ။ ။ မဆင်ခြင်ပဲ ချုပ်ငြိမ်းကုန်သော သင်္ခါရတို့ကို ဆင်ခြင်၍ ချုပ်ငြိမ်းစေကုန် သလော။ ။

ပရဝါဒီ။ ။ ဪ ချုပ်ငြိမ်းစေပါ၏။ ။

သကဝါဒီ။ ။ အရှင်ပရဝါဒီ မဆင်ခြင်ပဲ ချုပ်ငြိမ်းကုန်သော သင်္ခါရတို့ကို ဆင်ခြင်၍ ချုပ်ငြိမ်းစေကုန်ခဲ့ပါမူ ချုပ်ငြိမ်းမှုတို့သည် နှစ်မျိုးတို့ ဟူ၍ မဆိုသင့်။ ။

ပရဝါဒီ။ ။ ချုပ်ငြိမ်းမှုတို့သည် နှစ်မျိုးတို့ဟူ၍ မဆိုသင့်ပါသလော။ ။

သကဝါဒီ။ ။ ဪ ချုပ်ငြိမ်းမှုတို့သည် နှစ်မျိုးတို့ဟူ၍ မဆိုသင့်ပါ။ ။

ပရဝါဒီ။ ။ မဆင်ခြင်ပဲ ချုပ်ငြိမ်းသော သင်္ခါရတို့ကိုလည်း စင်စစ် ကေန် ချိုးဖဲ့ဖျက်ဆီး အပ်ကုန်သည် မဟုတ်ပါလော၊ ဆင်ခြင်၍ ချုပ်ငြိမ်းသော သင်္ခါရတို့ကိုလည်း စင်စစ် ကေန် ချိုးဖဲ့ ဖျက်ဆီးအပ်ကုန်သည် မဟုတ်ပါလော။ ။

သကဝါဒီ။ ။ ဪ ဟုတ်ပါ၏။ ။

ပရဝါဒီ။ ။ အရှင်သကဝါဒီ မဆင်ခြင်ပဲ ချုပ်ငြိမ်းသော သင်္ခါရတို့ကိုလည်း စင်စစ် ကေန် ချိုးဖဲ့ဖျက်ဆီးအပ်ပါကုန်မှ ဆင်ခြင်၍ ချုပ်ငြိမ်းသော သင်္ခါရတို့ကိုလည်း စင်စစ် ကေန် ချိုးဖဲ့ဖျက် ဆီးအပ်ကုန်ပါမူ ထိုအကြောင်းကြောင့် ချုပ်ငြိမ်းမှုတို့သည် နှစ်မျိုးတို့ဟူ၍ ဆိုသင့်၏။ ။

သကဝါဒီ။ ။ ချုပ်ငြိမ်းမှုတို့သည် နှစ်မျိုးတို့လော။ ။

ပရဝါဒီ။ ။ ဪ ဟုတ်ပါကုန်၏။ ။

၁။ နိဗ္ဗာန် နှစ်ပါးတို့၏ မြင့်မြတ်ခြင်း ယုတ်နိမ့်ခြင်း စသည်တို့ကို မမြင်သောကြောင့် ပရဝါဒီက ပဋိက္ခေပပြု၍ ဖြေသည်။ ။

၂။ ချိုးဖဲ့ဖျက်ဆီးအပ်ကုန်ပြီးသော သင်္ခါရတို့၏ တဖန်နောက်ထပ် မချိုးဖဲ့ မဖျက်ဆီးအပ်သည်၏ အဖြစ် ကြောင့် သကဝါဒီကဝန်ခံသည်။ တနည်းမဆင်ခြင်ပဲ ချုပ်ငြိမ်းသော သင်္ခါရတို့၏ အရိယာမဂ် မဖြစ်ပေါ်လတ် သော် ချုပ်ငြိမ်းမြဲတိုင်းသော အခြင်းအရာအားဖြင့် ချုပ်ငြိမ်းသောကြောင့် သကဝါဒီက ဝန်ခံသည်။ ။

၃-တတိယဝဂ် (၂၅)၁-ဗလကထာ

သကဝါဒီ။ ။ဆင်ခြင်၍ချုပ်ငြိမ်းသော သင်္ခါရတို့သည်လည်း အရိယာမဂ်ကို အကြောင်း ပြု၍ ချုပ်ငြိမ်းကုန်သလော။

ပရဝါဒီ။ ။ဪ ချုပ်ငြိမ်းပါကုန်၏။

သကဝါဒီ။ ။မဆင်ခြင်ပဲ ချုပ်ငြိမ်းသောသင်္ခါရတို့သည် အရိယာမဂ်ကို အကြောင်းပြု၍ ချုပ်ငြိမ်းပါကုန်သလော။

ပရဝါဒီ။ ။ဤသို့ကား မဆိုသင့်ပါ။ပ။

သကဝါဒီ။ ။ချုပ်ငြိမ်းမှုတို့သည် နှစ်မျိုးတို့လော။

ပရဝါဒီ။ ။ဪ ဟုတ်ပါကုန်၏။

သကဝါဒီ။ ။ဆင်ခြင်၍ ချုပ်ငြိမ်းသော သင်္ခါရတို့သည် နောက်ထပ်တဖန် မဖြစ်ပါကုန် သလော။

ပရဝါဒီ။ ။ဪ မဖြစ်ပါကုန်။

သကဝါဒီ။ ။မဆင်ခြင်ပဲ ချုပ်ငြိမ်းသော သင်္ခါရတို့သည် နောက်ထပ်တဖန် မဖြစ်ပါကုန် သလော။

ပရဝါဒီ။ ။ဤသို့ကား မဆိုသင့်ပါ။ပ။

သကဝါဒီ။ ။ထို့ကြောင့် ချုပ်ငြိမ်းမှုတို့သည် နှစ်မျိုးတို့ဟူ၍ မဆိုသင့်။

နိရောဓကောသု ပြီး၏။

ဇုတိယဝဂ် ပြီး၏။

၃-ဘတိယဝဂ် (၂၁) ၁-ဗလကထာ^၁

၃၅၄။ သကဝါဒီ။ ။မြတ်စွာဘုရား၏ အားအစွမ်းသည် တပည့် 'သာဝက' တို့နှင့် ဆက်ဆံပါ သလော။

ပရဝါဒီ။ ။ဪ ဆက်ဆံပါ၏။

သကဝါဒီ။ ။မြတ်စွာဘုရား၏ အားအစွမ်းသည် တပည့် 'သာဝက' တို့၏ အားအစွမ်းလော တပည့်သာဝကတို့၏အားအစွမ်းသည် မြတ်စွာဘုရား၏ အားအစွမ်းလော^၂။

၁။ အနုရုဒ္ဓသံယုတ်၌ 'ဣမေသဉ္စ ပနာဟံ အာဝုသော စတုန္တံ သတိပဋ္ဌာနာနံ ဘာဝိတတ္တာ ဌာနဉ္စ ဌာနတော အဋ္ဌာနဉ္စ အဋ္ဌာနတော ယထာဘူတံ ပဇာနာမိ' အစရှိကုန်သောသုတ်ဆယ်သုတ်တို့ကို မသင်မတင်သောအားဖြင့် ယူဆ၍ မြတ်စွာဘုရား၏ ဒဿဗလဉာဏ်တော်သည် သာဝကတို့နှင့် ဆက်ဆံ၏ဟု အယူရှိကြကုန်သော အနွက ဂိုဏ်းဝင် ပရဝါဒီ ဆရာတို့၏ အယူကို ပယ်ခြင်းငှါ ဤဗလကထာကို ဟောတော်မူသည်။

၂။ မြတ်စွာဘုရား၏ ဒဿဗလဉာဏ်တော်သည် သာဝကတို့နှင့် ဆက်ဆံသည်လည်းရှိ၏။ မဆက်ဆံသည်လည်း ရှိ၏။ အာသဝက္ခယဉာဏ်သည် သာဝကတို့နှင့် ဆက်ဆံ၏။ ဣန္ဒြိယပရောပရိယတ္တိဉာဏ်တော်သည် သာဝကတို့နှင့် မဆက်ဆံ။ ထိုမူကြွင်းသော ဉာဏ်သည် ဆက်ဆံ မဆက်ဆံ နှစ်ပါးလုံးပင် ဖြစ်၏။ ဗုဒ္ဓ၏-အကြောင်းဟုတ်သည်မဟုတ် သည် စသည်တို့ကို သာဝကတို့သည် တစိတ်တဒေသအားဖြင့်သာ သိကုန်၏။ မြတ်စွာဘုရားတို့မူကား အကြွင်းအကျန် မရှိသောအားဖြင့် သိကုန်၏။ ထို့ကြောင့် ဌာနာ ဌာနကောသလ္လစသော ရှစ်ပါးသော ဉာဏ်တို့သည် အကျဉ်းအား ဖြင့် သာဝကတို့နှင့် ဆက်ဆံ၏။ အကျယ်အားဖြင့်ကား သာဝကတို့နှင့် မဆက်ဆံ။ ဤအနွကဂိုဏ်းဝင် ပရဝါဒီဆရာတို့ ကား သာမညအားဖြင့် ဉာဏ်အားလုံးသည် သာဝကတို့နှင့် ဆက်ဆံ၏ ဟုဆို၏။ ထို့ကြောင့် ဤမေးစိစစ်ခြင်းကို အားထုတ်ရပြန်သည်။

ကထာဝတ္ထုပါဠိတော် မြန်မာပြန်

ပရဝါဒီ။ ။ဤသို့ကား မဆိုသင့်ပါ။ပ။^၁

သကဝါဒီ။ ။မြတ်စွာဘုရား၏ အားအစွမ်းသည် တပည့်‘သာဝက’တို့နှင့် ဆက်ဆံပါသလော။

ပရဝါဒီ။ ။ဪ ဆက်ဆံပါ၏။^၂

သကဝါဒီ။ ။ထိုမြတ်စွာဘုရား၏ အားအစွမ်းသည်ပင် ထိုတပည့် ‘သာဝက’တို့၏ အားအစွမ်းလော၊ထိုတပည့်‘သာဝက’တို့၏ အားအစွမ်းသည်ပင် ထိုမြတ်စွာဘုရား၏ အားအစွမ်းလော။

ပရဝါဒီ။ ။ဤသို့ကား မဆိုသင့်ပါ။ပ။

သကဝါဒီ။ ။မြတ်စွာဘုရား၏ အားအစွမ်းသည် တပည့်‘သာဝက’တို့နှင့် ဆက်ဆံပါသလော။

ပရဝါဒီ။ ။ဪ ဆက်ဆံပါ၏။

သကဝါဒီ။ ။မြတ်စွာဘုရား၏ အားအစွမ်းသည် အကြင်သို့ သဘောရှိ၏။ တပည့်‘သာဝက’တို့၏ အားအစွမ်းသည်လည်း ထိုသို့သဘောရှိသလော၊ တပည့်‘သာဝက’တို့၏ အားအစွမ်းသည် အကြင်သို့သဘောရှိ၏၊ မြတ်စွာဘုရား၏ အားအစွမ်းသည်လည်း ထိုသို့သဘောရှိသလော။

ပရဝါဒီ။ ။ဤသို့ကား မဆိုသင့်ပါ။

သကဝါဒီ။ ။မြတ်စွာဘုရား၏ အားအစွမ်းသည် တပည့်‘သာဝက’တို့နှင့် ဆက်ဆံပါသလော။

ပရဝါဒီ။ ။ဪ ဆက်ဆံပါ၏။

သကဝါဒီ။ ။မြတ်စွာဘုရား၏ ရှေးကအားထုတ်မှု ရှေးကကျင့်မှု တရားဟောပြောမှု တရားပြသမှုသည် အကြင်သို့သဘောရှိ၏။ တပည့်‘သာဝက’တို့၏ ရှေးကအားထုတ်မှု ရှေးကကျင့်မှု တရားဟောပြောမှု တရားပြသမှုသည်လည်း ထိုသို့သဘောရှိပါသလော။

ပရဝါဒီ။ ။ဤသို့ကား မဆိုသင့်ပါ။ပ။

သကဝါဒီ။ ။မြတ်စွာဘုရား၏ အားအစွမ်းသည် တပည့်‘သာဝက’တို့နှင့် ဆက်ဆံပါသလော။

ပရဝါဒီ။ ။ဪ ဆက်ဆံပါ၏။

သကဝါဒီ။ ။မြတ်စွာဘုရားသည် မာရ်ငါးပါးတို့ကို အောင်မြင်ပါသလော၊ လူနတ်တို့ကို ဆုံးမတတ်ပါသလော၊ မဖောက်မပြန် ကိုယ်တိုင် (သိဖွယ်တရားတို့ကို) သိပါသလော၊ အလုံးစုံကို သိပါသလော၊ အလုံးစုံကို မြင်ပါသလော၊ တရားကြောင့် (လူနတ်တို့၏) အရှင်သခင် ဖြစ်ပါသလော၊ တရားကြောင့် (လူနတ်တို့) ကိုးကွယ်ရာ ဖြစ်ပါသလော။

ပရဝါဒီ။ ။ဪ ဟုတ်ပါ၏။

သကဝါဒီ။ ။တပည့်‘သာဝက’သည်လည်း မာရ်ငါးပါးတို့ကို အောင်မြင်ပါသလော၊ လူနတ်တို့ကို ဆုံးမတတ်ပါသလော၊ မဖောက်မပြန် ကိုယ်တိုင် (သိဖွယ်တရားတို့ကို) သိပါသလော၊ အလုံးစုံကို သိပါသလော၊ အလုံးစုံကို မြင်ပါသလော၊ တရားကြောင့် (လူနတ်တို့၏) အရှင်သခင် ဖြစ်ပါသလော၊ တရားကြောင့် (လူနတ်တို့၏) ကိုးကွယ်ရာ ဖြစ်ပါသလော။

၁။ အကျယ်အားဖြင့် ခပ်သိမ်းသော အခြင်းအရာလျှင် တည်ရာရှိသည်၏အဖြစ်ကို ရည်ရွယ်၍ ပရဝါဒီက ပဋိက္ခေပပြု၍ ပြောသည်။

၂။ အကျဉ်းအားဖြင့် အကြောင်းဟုတ်သည် မဟုတ်သည်၏ အဖြစ်မျှကို သိသည်၏ အစွမ်းအားဖြင့် ဝန်ခံပြန်သည်။

ပရဝါဒီ။ ။ဤသို့ကား မဆိုသင့်ပါ။ပ။

သကဝါဒီ။ ။မြတ်စွာဘုရား၏ အားအစွမ်းသည် တပည့်‘သာဝက’တို့နှင့် ဆက်ဆံပါသလော။

ပရဝါဒီ။ ။ဪ ဆက်ဆံပါ၏။

သကဝါဒီ။ ။မြတ်စွာဘုရားသည် မဖြစ်ဘူးသေးသော မဂ်ကို ဖြစ်စေပါသလော၊ မပေါ်ပေါက်သေးသော မဂ်ကို ပေါ်ပေါက်စေပါသလော၊ မဟောကြားဘူးသေးသော မဂ်ကို ဟောကြားပါသလော၊ မဂ်ကို သိပါသလော၊ မဂ်ကို နားလည်ပါသလော၊ မဂ်၌ ကျွမ်းကျင်ပါသလော။

ပရဝါဒီ။ ။ဪ ဟုတ်ပါ၏။

သကဝါဒီ။ ။တပည့်‘သာဝက’သည်လည်း မဖြစ်ဘူးသေးသော မဂ်ကို ဖြစ်စေပါသလော၊ မပေါ်ပေါက်ဘူးသေးသော မဂ်ကို ပေါ်ပေါက်စေပါသလော၊ မဟောကြားဘူးသေးသော မဂ်ကို ဟောကြားပါသလော၊ မဂ်ကို သိပါသလော၊ မဂ်ကို နားလည်ပါသလော၊ မဂ်၌ ကျွမ်းကျင်ပါသလော။

ပရဝါဒီ။ ။ဤသို့ကား မဆိုသင့်ပါ။ပ။

သကဝါဒီ။ ။ဣန္ဒြေ အနုအရင့်ကို ဟုတ်မှန်စွာ သိသော မြတ်စွာဘုရား၏ အားအစွမ်းသည် တပည့်‘သာဝက’တို့နှင့် ဆက်ဆံပါသလော။

ပရဝါဒီ။ ။ဪ ဆက်ဆံပါ၏။

သကဝါဒီ။ ။တပည့် ‘သာဝက’သည် အလုံးစုံကို သိပါသလော၊ အလုံးစုံကို မြင်ပါသလော။

ပရဝါဒီ။ ။ဤသို့ကား မဆိုသင့်ပါ။ပ။

၃၅၅။ ပရဝါဒီ။ ။တပည့်‘သာဝက’သည် အကြောင်းဟုတ်သည် အကြောင်းမဟုတ်သည်ကို သိနိုင်ပါသလော။

သကဝါဒီ။ ။ဪ သိနိုင်ပါ၏။

ပရဝါဒီ။ ။အရှင်သကဝါဒီ တပည့်‘သာဝက’သည် အကြောင်းဟုတ်သည် မဟုတ်သည်ကို သိနိုင်ခဲ့ပါမူ ထိုအကြောင်းကြောင့် အကြောင်းဟုတ်သည် အကြောင်းမဟုတ်သည်ကို ဟုတ်မှန်စွာ သိသော မြတ်စွာဘုရား၏ အားအစွမ်းသည် သာဝကတို့နှင့် ဆက်ဆံ၏ ဟူ၍ ဆိုသင့်၏။

ပရဝါဒီ။ ။တပည့်‘သာဝက’သည် အတိတ် အနာဂတ် ပစ္စုပ္ပန်ဖြစ်ကုန်သော ဆောက်တည် အပ်သော ကံဘို့၏ အကျိုးကို အရာအားဖြင့် အကြောင်းအားဖြင့် သိနိုင်ပါသလော။

သကဝါဒီ။ ။ဪ သိနိုင်ပါ၏။

ပရဝါဒီ။ ။အရှင်သကဝါဒီ အကယ်၍ တပည့် ‘သာဝက’သည် အတိတ် အနာဂတ် ပစ္စုပ္ပန် ဖြစ်ကုန်သော ဆောက်တည်အပ်ကုန်သော ကံဘို့၏ အကျိုးကို အရာအားဖြင့် အကြောင်းအားဖြင့် သိနိုင်ခဲ့ပါမူ ထိုအကြောင်းကြောင့် အတိတ် အနာဂတ် ပစ္စုပ္ပန်ဖြစ်ကုန်သော ဆောက်တည်အပ် ကုန်သော ကံဘို့၏ အကျိုးကို အရာအားဖြင့် အကြောင်းအားဖြင့် ဟုတ်မှန်စွာသိသော မြတ်စွာ ဘုရား၏ အားအစွမ်းသည် တပည့် ‘သာဝက’တို့နှင့် ဆက်ဆံ၏ဟူ၍ ဆိုသင့်၏။

ပရဝါဒီ။ ။တပည့် ‘သာဝက’သည် အလုံးစုံသော ဘဝနှင့် နိဗ္ဗာန်သို့ ရောက်ကြောင်း အကျင့်ကို သိနိုင်ပါသလော။

သကဝါဒီ။ ။ဪ သိနိုင်ပါ၏။

ပရဝါဒီ။ ။အရှင်သကဝါဒီ တပည့် 'သာဝက'သည် အလုံးစုံသော ဘဝနှင့် နိဗ္ဗာန်သို့
ရောက်ကြောင်း အကျင့်ကို သိနိုင်ခဲ့ပါမူ ထိုအကြောင်းကြောင့် အလုံးစုံသော ဘဝနှင့်
နိဗ္ဗာန်သို့ ရောက်ကြောင်း အကျင့်ကို ဟုတ်မှန်စွာ သိသော မြတ်စွာဘုရား၏ အားအစွမ်းသည်
တပည့် 'သာဝက'တို့နှင့် ဆက်ဆံ၏ ဟူ၍ ဆိုသင့်၏။

ပရဝါဒီ။ ။တပည့် 'သာဝက'သည် များသောဓာတ်သဘာဝ အမျိုးမျိုးသောဓာတ်သဘာဝ
ရှိသော လောကကို သိနိုင်ပါသလော။

သကဝါဒီ။ ။ဪ သိနိုင်ပါ၏။

ပရဝါဒီ။ ။အရှင်သကဝါဒီ တပည့် 'သာဝက'သည် များသောဓာတ်သဘာဝ အမျိုးမျိုးသော
ဓာတ်သဘာဝရှိသော လောကကို သိနိုင်ခဲ့ပါမူ ထိုအကြောင်းကြောင့် များသောဓာတ်သဘာဝ
အမျိုးမျိုးသောဓာတ်သဘာဝရှိသော လောကကို ဟုတ်မှန်စွာ သိသော မြတ်စွာဘုရား၏ အား
အစွမ်းသည် တပည့် 'သာဝက'တို့နှင့် ဆက်ဆံ၏ ဟူ၍ ဆိုသင့်၏။

ပရဝါဒီ။ ။တပည့် 'သာဝက'သည် သတ္တဝါတို့၏ အမျိုးမျိုးသော နှလုံးသွင်း ရှိကုန်သည်၏
အဖြစ်ကို သိနိုင်ပါသလော။

သကဝါဒီ။ ။ဪ သိနိုင်ပါ၏။

ပရဝါဒီ။ ။အရှင်သကဝါဒီ တပည့် 'သာဝက'သည် သတ္တဝါတို့၏ အမျိုးမျိုးသော နှလုံး
သွင်းရှိကုန်သည်၏ အဖြစ်ကို သိနိုင်ခဲ့ပါမူ ထိုအကြောင်းကြောင့် သတ္တဝါတို့၏ အမျိုးမျိုးသော
နှလုံးသွင်း ရှိကုန်သည်၏ အဖြစ်ကို ဟုတ်မှန်စွာ သိသော မြတ်စွာဘုရား၏ အားအစွမ်းသည်
တပည့် 'သာဝက'တို့နှင့် ဆက်ဆံ၏ ဟူ၍ ဆိုသင့်၏။

ပရဝါဒီ။ ။တပည့် 'သာဝက'သည် ဈာန် ဝိမောက္ခ သမာဓိ သမာပတ်တို့၏ ညစ်နွမ်းခြင်းကို
၎င်း ဖြူစင်ခြင်းကို၎င်း ထမြောက်ခြင်းကို၎င်း သိနိုင်ပါသလော။

သကဝါဒီ။ ။ဪ သိနိုင်ပါ၏။

ပရဝါဒီ။ ။အရှင်သကဝါဒီ တပည့် 'သာဝက'သည် ဈာန် ဝိမောက္ခ သမာဓိ သမာပတ်တို့၏
ညစ်နွမ်းခြင်းကို၎င်း ဖြူစင်ခြင်းကို၎င်း ထမြောက်ခြင်းကို၎င်း သိနိုင်ခဲ့ပါမူ ထိုအကြောင်းကြောင့်
ဈာန် ဝိမောက္ခ သမာဓိ သမာပတ်တို့၏ ညစ်နွမ်းခြင်းကို၎င်း ဖြူစင်ခြင်းကို၎င်း ထမြောက်ခြင်း
ကို၎င်း ဟုတ်မှန်စွာ သိသော မြတ်စွာဘုရား၏ အားအစွမ်းသည် တပည့် 'သာဝက'တို့နှင့် ဆက်ဆံ၏
ဟူ၍ ဆိုသင့်၏။

ပရဝါဒီ။ ။တပည့် 'သာဝက'သည် ပုဗ္ဗေနိဝါသာနုဿတိဉာဏ်ကို သိနိုင်ပါသလော။

သကဝါဒီ။ ။ဪ သိနိုင်ပါ၏။

ပရဝါဒီ။ ။အရှင်သကဝါဒီ တပည့် 'သာဝက'သည် ပုဗ္ဗေနိဝါသာနုဿတိဉာဏ်ကို သိနိုင်ခဲ့ပါမူ
ထိုအကြောင်းကြောင့် ပုဗ္ဗေနိဝါသာနုဿတိဉာဏ်ကို ဟုတ်မှန်စွာ သိသော မြတ်စွာဘုရား၏
အားအစွမ်းသည် တပည့် 'သာဝက'တို့နှင့် ဆက်ဆံ၏ ဟူ၍ ဆိုသင့်၏။

ပရဝါဒီ။ ။တပည့် 'သာဝက'သည် သတ္တဝါတို့၏ စုတိ ပဋိသန္ဓေကို သိနိုင်ပါသလော။

သကဝါဒီ။ ။ဪ သိနိုင်ပါ၏။

ပရဝါဒီ။ ။အရှင်သကဝါဒီ တပည့် 'သာဝက'သည် သတ္တဝါတို့၏ စုတိပဋိသန္ဓေကို သိနိုင်ခဲ့ပါမူ ထိုအကြောင်းကြောင့် သတ္တဝါတို့၏ စုတိပဋိသန္ဓေကို ဟုတ်မှန်စွာသိသော မြတ်စွာဘုရား၏ အားအစွမ်းသည် တပည့် 'သာဝက'တို့နှင့် ဆက်ဆံ၏ ဟူ၍ ဆိုသင့်၏။

ပရဝါဒီ။ ။မြတ်စွာဘုရား၏ အာသဝတို့သည်လည်း ကုန်ခန်းကုန်ပြီး မဟုတ်ပါလော၊ တပည့် 'သာဝက'၏ အာသဝတို့သည်လည်း ကုန်ခန်းကုန်ပြီး မဟုတ်ပါလော။

သကဝါဒီ။ ။ဪ ဟုတ်ပါကုန်၏။

ပရဝါဒီ။ ။မြတ်စွာဘုရား၏၎င်း တပည့် 'သာဝက'၏၎င်း အာသဝေါကုန်ခန်းမှနှင့် အာသဝေါကုန်ခန်းမှသည်၎င်း လွတ်မြောက်မှု (အရဟတ္တဖိုလ်)နှင့် လွတ်မြောက်မှု (အရဟတ္တဖိုလ်)သည်၎င်း (အချင်းချင်း)တစုံတရာ ထူးခြားချက် ရှိပါသလော။

သကဝါဒီ။ ။မရှိပါ။

ပရဝါဒီ။ ။အရှင်သကဝါဒီ မြတ်စွာဘုရား၏၎င်း တပည့် 'သာဝက'၏၎င်း အာသဝေါကုန်ခန်းမှနှင့် အာသဝေါကုန်ခန်းမှသည်၎င်း လွတ်မြောက်မှု (အရဟတ္တဖိုလ်)နှင့် လွတ်မြောက်မှု (အရဟတ္တဖိုလ်)သည်၎င်း (အချင်းချင်း)တစုံတရာ ထူးခြားချက် မရှိခဲ့ပါမူ ထိုအကြောင်းကြောင့် အာသဝတို့၏ ကုန်ခန်းမှ၌ ဟုတ်မှန်စွာ သိသော မြတ်စွာဘုရား၏ အားအစွမ်းသည် တပည့် 'သာဝက'တို့နှင့် ဆက်ဆံ၏ ဟူ၍ ဆိုသင့်၏။

၃၅၆။ ပရဝါဒီ။ ။အာသဝတို့၏ ကုန်ခန်းမှ၌ ဟုတ်မှန်စွာသိသော မြတ်စွာဘုရား၏ အားအစွမ်းသည် တပည့်သာဝကတို့နှင့် ဆက်ဆံပါသလော။

သကဝါဒီ။ ။ဪ ဆက်ဆံပါ၏။

ပရဝါဒီ။ ။အကြောင်းဟုတ်သည် မဟုတ်သည်၌ ဟုတ်မှန်စွာသိသော မြတ်စွာဘုရား၏ အားအစွမ်းသည် တပည့် 'သာဝက'တို့နှင့် ဆက်ဆံပါသလော။

သကဝါဒီ။ ။ဤသို့ကား မဆိုသင့်ပါ။ပ။

ပရဝါဒီ။ ။အာသဝတို့၏ ကုန်ခန်းမှ၌ ဟုတ်မှန်စွာသိသော မြတ်စွာဘုရား၏ အားအစွမ်းသည် တပည့် 'သာဝက'တို့နှင့် ဆက်ဆံပါသလော။

သကဝါဒီ။ ။ဪ ဆက်ဆံပါ၏။

ပရဝါဒီ။ ။သတ္တဝါတို့၏ စုတိ ပဋိသန္ဓေ၌ ဟုတ်မှန်စွာသိသော မြတ်စွာဘုရား၏ အားအစွမ်းသည် တပည့် 'သာဝက'တို့နှင့် ဆက်ဆံပါသလော။

သကဝါဒီ။ ။ဤသို့ကား မဆိုသင့်ပါ။ပ။

ပရဝါဒီ။ ။အကြောင်း ဟုတ်သည် မဟုတ်သည်၌ ဟုတ်မှန်စွာသိသော မြတ်စွာဘုရား၏ အားအစွမ်းသည် တပည့် 'သာဝက'တို့နှင့် မဆက်ဆံပါသလော။

သကဝါဒီ။ ။ဪ မဆက်ဆံပါ။

ပရဝါဒီ။ ။အာသဝတို့၏ ကုန်ခန်းမှ၌ ဟုတ်မှန်စွာသိသော မြတ်စွာဘုရား၏ အားအစွမ်းသည် တပည့် 'သာဝက'တို့နှင့် မဆက်ဆံပါသလော။

သကဝါဒီ။ ။ဤသို့ကား မဆိုသင့်ပါ။ပ။

ပရဝါဒီ။ ။သတ္တဝါတို့၏ စုတိပဋိသန္ဓေ၌ ဟုတ်မှန်စွာသိသော မြတ်စွာဘုရား၏ အားအစွမ်းသည် တပည့် 'သာဝက' တို့နှင့် မဆက်ဆံပါသလော။

သကဝါဒီ။ ။ဪ မဆက်ဆံပါ။

ပရဝါဒီ။ ။အာသဝတို့၏ ကုန်ခန်းမှ၌ ဟုတ်မှန်စွာသိသော မြတ်စွာဘုရား၏ အားအစွမ်းသည် တပည့် 'သာဝက' တို့နှင့် မဆက်ဆံပါသလော။

သကဝါဒီ။ ။ဤသို့ကား မဆိုသင့်ပါ။ပ။

ပရဝါဒီ။ ။ဗုဒ္ဓ၏အနုအရင့်ကို ဟုတ်မှန်စွာသိသော မြတ်စွာဘုရား၏ အားအစွမ်းသည် တပည့် 'သာဝက' တို့နှင့် မဆက်ဆံပါသလော။

သကဝါဒီ။ ။ဪ မဆက်ဆံပါ။

ပရဝါဒီ။ ။အကြောင်း ဟုတ်သည် မဟုတ်သည်၌ ဟုတ်မှန်စွာသိသော မြတ်စွာဘုရား၏ အားအစွမ်းသည် တပည့် 'သာဝက' တို့နှင့် မဆက်ဆံပါသလော။

သကဝါဒီ။ ။ဤသို့ကား မဆိုသင့်ပါ။ပ။

ပရဝါဒီ။ ။ဗုဒ္ဓ၏အနုအရင့်ကို ဟုတ်မှန်စွာသိသော မြတ်စွာဘုရား၏ အားအစွမ်းသည် တပည့် 'သာဝက' တို့နှင့် မဆက်ဆံပါသလော။

သကဝါဒီ။ ။ဪ မဆက်ဆံပါ။ပ။

ပရဝါဒီ။ ။အာသဝတို့၏ ကုန်ခန်းမှ၌ ဟုတ်မှန်စွာသိသော မြတ်စွာဘုရား၏ အားအစွမ်းသည် တပည့် 'သာဝက' တို့နှင့် မဆက်ဆံပါသလော။

သကဝါဒီ။ ။ဤသို့ကား မဆိုသင့်ပါ။ပ။

ပရဝါဒီ။ ။အကြောင်းဟုတ်သည် မဟုတ်သည်၌ ဟုတ်မှန်စွာသိသော မြတ်စွာဘုရား၏ အားအစွမ်းသည် တပည့် 'သာဝက' တို့နှင့် ဆက်ဆံပါသလော။

သကဝါဒီ။ ။ဪ ဆက်ဆံပါ၏။

ပရဝါဒီ။ ။ဗုဒ္ဓ၏အနုအရင့်ကို ဟုတ်မှန်စွာသိသော မြတ်စွာဘုရား၏ အားအစွမ်းသည် တပည့် 'သာဝက' တို့နှင့် ဆက်ဆံပါသလော။

သကဝါဒီ။ ။ဤသို့ကား မဆိုသင့်ပါ။ပ။

ပရဝါဒီ။ ။အာသဝတို့၏ကုန်ခန်းမှ၌ ဟုတ်မှန်စွာသိသော မြတ်စွာဘုရား၏ အားအစွမ်းသည် တပည့် 'သာဝက' တို့နှင့် ဆက်ဆံပါသလော။

သကဝါဒီ။ ။ဪ ဆက်ဆံပါ၏။

ပရဝါဒီ။ ။ဗုဒ္ဓ၏အနုအရင့်ကို ဟုတ်မှန်စွာသိသော မြတ်စွာဘုရား၏ အားအစွမ်းသည် တပည့် 'သာဝက' တို့နှင့် ဆက်ဆံပါသလော။

ပရဝါဒီ။ ။ဤသို့ကား မဆိုသင့်ပါ။ပ။

၃-တတိယဝဂ် (၂၂) ၂-အရိယန္တိကထာ^၁

၃၅၇။ သကဝါဒီ။ ။အကြောင်း ဟုတ်သည် မဟုတ်သည်၌ ဟုတ်မှန်စွာသိသော မြတ်စွာဘုရား၏ အားအစွမ်းသည် အရိယာလော။

ပရဝါဒီ။ ။ဪ ဟုတ်ပါ၏။

သကဝါဒီ။ ။(ထိုအရိယာသည်)မဂ်လော ဖိုလ်လော နိဗ္ဗာန်လော သောတာပတ္တိမဂ်လော သောတာပတ္တိဖိုလ်လော သကဒါဂါမိမဂ်လော သကဒါဂါမိဖိုလ်လော အနာဂါမိမဂ်လော အနာဂါမိဖိုလ်လော အရဟတ္တမဂ်လော အရဟတ္တဖိုလ်လော သတိပဋ္ဌာန်လော သမ္မုပ္ပာန်လော၊ ဣဒ္ဓိပါဒ်လော ဣန္ဒြေလော ဖိုလ်လော ဗောဇ္ဇင်လော^၂။

ပရဝါဒီ။ ။ဤသို့ကား မဆိုသင့်ပါ။ပ။

သကဝါဒီ။ ။အကြောင်းဟုတ်သည် မဟုတ်သည်၌ ဟုတ်မှန်စွာသိသော မြတ်စွာဘုရား၏ အားအစွမ်းသည် အရိယာလော။

ပရဝါဒီ။ ။ဪ ဟုတ်ပါ၏။

သကဝါဒီ။ ။(ထိုအရိယာသည်) သတ္တဝါသင်္ခါရတို့မှ ဆိတ်သျှမ်းမှု 'သုညတ' အာရုံရှိသလော^၃။

ပရဝါဒီ။ ။ဤသို့ကား မဆိုသင့်ပါ။ပ။^၄

သကဝါဒီ။ ။(ထိုအရိယာသည်)သတ္တဝါသင်္ခါရတို့မှ ဆိတ်သျှမ်းမှု 'သုညတ'အာရုံရှိသလော။

ပရဝါဒီ။ ။ဪ ဝှိုပါ၏။^၅

သကဝါဒီ။ ။အကြောင်း ဟုတ်သည် မဟုတ်သည်ကိုလည်း နှလုံးသွင်းပါသလော၊ သတ္တဝါသင်္ခါရတို့မှ ဆိတ်သျှမ်းမှု 'သုညတ'ကိုလည်း နှလုံးသွင်းပါသလော။

ပရဝါဒီ။ ။ဤသို့ကား မဆိုသင့်ပါ။ပ။^၆

သကဝါဒီ။ ။အကြောင်း ဟုတ်သည် မဟုတ်သည်ကိုလည်း နှလုံးသွင်းပါသလော၊ သတ္တဝါသင်္ခါရတို့မှ ဆိတ်သျှမ်းမှု 'သုညတ'ကိုလည်း နှလုံးသွင်းပါသလော။

၁။ ဒဿဗလဉာဏ်တို့တွင် အာသဝက္ခယဉာဏ်သာလျှင် အရိယာမဟုတ်သေး။ ကြွင်းသောဉာဏ် ကိုးပါးတို့သည်လည်း အရိယာတို့သာဖြစ်ကုန်၏ဟု အယူရှိသော အဗ္ဗကဂိုဏ်းဝင် ပရဝါဒီဆရာတို့၏ အယူကိုပယ်ဖျက်၍ ဤအရိယန္တိကထာကို ဟောတော်မူသည်။

၂။ ထိုဌာနာဌာနဉာဏ်သည် အရိယာဖြစ်ခဲ့မှု မဂ်စသည်တို့တွင် တပါးပါး ဖြစ်ရာ၏ဟူသော အလိုဖြင့် ထပ်မံ၍ မေးသည်။

၃။ သုညတဆိုသည် သတ္တသုညတ သင်္ခါရသုညတဟူ၍ နှစ်မျိုးရှိကုန်၏။ မိစ္ဆာအယူအားဖြင့် ကြံဆအပ်သော သတ္တဝါမှ ဆိတ်သျှမ်းမှုဟူသော ခန္ဓာငါးပါးတို့သည် သတ္တသုညတမည်၏။ သင်္ခါရအားလုံးတို့မှ ဆိတ်သျှမ်း ကင်းဆိတ်ထွက်မြောက်မှုဟူသော နိဗ္ဗာန်သည် သင်္ခါရသုညတမည်၏။

၄။ နိဗ္ဗာန်ကို အာရုံရှိသည်၏ အဖြစ်ကို ရည်ရွယ်၍ ပဋိက္ခေပပြုလျက် မြေသည်။

၅။ သင်္ခါရလျှင် အာရုံရှိသည်၏ အဖြစ်ကို ရည်ရွယ်၍ ဝန်ခံပြန်သည်။

၆။ နိဗ္ဗာန်ကိုသာလျှင် ရည်ရွယ်၍ ပဋိက္ခေပပြုလျက် မြေသည်။

ကထာဝတ္ထုပဋိတော် မြန်မာပြန်

ပရဝါဒီ။ ။ဪ ဟုတ်ပါ၏။
သကဝါဒီ။ ။ဗဿနှစ်ပါးဘို့၏ စိတ်နှစ်ပါးတို့၏ ပေါင်းဆုံမှုသည် ဖြစ်ပါသလော။^၂
ပရဝါဒီ။ ။ဤသို့ကား မဆိုသင့်ပါ။^၃
သကဝါဒီ။ ။အကြောင်းဟုတ်သည် မဟုတ်သည်၌ ဟုတ်မှန်စွာသိသော မြတ်စွာဘုရား၏ အားအစွမ်းသည် အရိယာလော။
ပရဝါဒီ။ ။ဪ ဟုတ်ပါ၏။
သကဝါဒီ။ ။(ထိုအရိယာသည်)နိမိတ်မရှိမှု 'အနိမိတ္တ' အာရုံရှိပါသလော။ပ။တောင့်တခြင်း ကင်းမှု 'အပ္ပဏိဟိတ' အာရုံရှိပါသလော။^၄
ပရဝါဒီ။ ။ဤသို့ကား မဆိုသင့်ပါ။ပ။^၅
သကဝါဒီ။ ။တောင့်တခြင်းကင်းမှု 'အပ္ပဏိဟိတ' ဟူသော အာရုံရှိပါသလော။
ပရဝါဒီ။ ။ဪ ခြုံပါ၏။^၆
သကဝါဒီ။ ။အကြောင်းဟုတ်သည် မဟုတ်သည်ကိုလည်း နှလုံးသွင်းပါသလော။ တောင့်တခြင်း ကင်းမှု 'အပ္ပဏိဟိတ' ကိုလည်း နှလုံးသွင်းပါသလော။
ပရဝါဒီ။ ။ဤသို့ကား မဆိုသင့်ပါ။ပ။
သကဝါဒီ။ ။အကြောင်းဟုတ်သည် မဟုတ်သည်ကိုလည်း နှလုံးသွင်းပါသလော။ တောင့်တခြင်း ကင်းမှု 'အပ္ပဏိဟိတ' ကိုလည်း နှလုံးသွင်းပါသလော။
ပရဝါဒီ။ ။ဪ ဟုတ်ပါ၏။
သကဝါဒီ။ ။ဗဿနှစ်ပါးဘို့၏ စိတ်နှစ်ပါးတို့၏ ပေါင်းဆုံမှုသည် ဖြစ်ပါသလော။
ပရဝါဒီ။ ။ဤသို့ကား မဆိုသင့်ပါ။ပ။
၃၅၇။ သကဝါဒီ။ ။သတိပဋ္ဌာန်တို့သည် အရိယာတို့ ဖြစ်ကုန်၍ သတ္တဝါသင်္ခါရတို့မှ ဆိတ်သုဉ်းမှု 'သုညတ' အာရုံရှိကုန်သလော။
ပရဝါဒီ။ ။ဪ ခြုံပါကုန်၏။

၁။ သင်္ခါရတို့ကို ရည်ရွယ်၍ ဝန်ခံပြန်သည်။
၂။ ဌာနာဌာန အစရှိသည်ကို နှလုံးသွင်းသောဉာဏ်သည် သင်္ခါရလျှင် အာရုံရှိ၏။ သုညတကို နှလုံးသွင်းသော ဉာဏ်သည် နိဗ္ဗာန်လျှင် အာရုံရှိ၏ ဟူသော ဤနည်းကိုယူ၍ ဗဿနှစ်ပါး စိတ်နှစ်ပါးတို့၏ ပေါင်းဆုံခြင်း ဖြစ်သလောဟု မေးသည်။
၃။ အမြွက်ထောင်ခွင့် မရသောကြောင့် ပရဝါဒီက ပဋိက္ခေပပြု၍ ပြောသည်။
၄။ ခန္ဓာတို့သည် သတ္တန်ခိတ်မရှိခြင်းကြောင့် အနိမိတ္တမည်ကုန်၏။ နိဗ္ဗာန်သည် သင်္ခါရနိမိတ်မရှိခြင်းကြောင့် အနိမိတ္တမည်၏။ ခန္ဓာတို့သည် တခုသော တစုမျှ၌သော်လည်း ဣတ္ထိ ပုရိသ စသော အခြင်းအရာ သတ္တဟူသော အခြင်းအရာကိုတင်၍ ထားအပ်သည်၏ အဖြစ်ဟူသော ထားအပ်သို့မှူးအပ်သော အဖြစ်ဟူသော သဘောဖြင့် ပဏိဓိဟု ခေါ်ဝေါ်ခြင်းသို့ ရောက်သော သတ္တပဏိဓိဖြင့် အပ္ပဏိဟိတတို့ မည်ကုန်၏။ နိဗ္ဗာန်သည် တဏှာဟူသော တောင့်တခြင်းဖြင့်၎င်း တဏှာ၏ အာရုံဖြစ်သော သင်္ခါရအားလုံး ဟူသော ပဏိဓိဖြင့်၎င်း အပ္ပဏိဟိတ မည်၏။
၅။ နိဗ္ဗာန်ကို ရည်ရွယ်၍ ပရဝါဒီက ပဋိက္ခေပပြု၍ ပြောသည်။
၆။ သင်္ခါရတို့ကို ရည်ရွယ်၍ ဝန်ခံပြန်သည်။

သကဝါဒီ။ ။အကြောင်း ဟုတ်သည် မဟုတ်သည်၌ ဟုတ်မှန်စွာသိသော မြတ်စွာဘုရား၏ အားအစွမ်းသည် အရိယာဖြစ်၍ သတ္တဝါသင်္ခါရတို့မှ ဆိတ်သည်းမှု ‘သုညတ’ အာရုံရှိပါသလော။

ပရဝါဒီ။ ။ဤသို့ကား မဆိုသင့်ပါ။ပ။

သကဝါဒီ။ ။သတိပဋ္ဌာန်တို့သည် အရိယာတို့ဖြစ်ကုန်၍ နိမိတ်မရှိမှု ‘အနိမိတ္တ’ အာရုံ ရှိပါကုန်သလော၊ တောင့်တခြင်း ကင်းမှု ‘အပ္ပဏိဟိတ’ အာရုံ ရှိကုန်သလော။

ပရဝါဒီ။ ။ဪ ကုန်၏။

သကဝါဒီ။ ။အကြောင်းဟုတ်သည် မဟုတ်သည်၌ ဟုတ်မှန်စွာသိသော မြတ်စွာဘုရား၏ အားအစွမ်းသည် အရိယာဖြစ်၍ တောင့်တခြင်း ကင်းမှု ‘အပ္ပဏိဟိတ’ အာရုံ ရှိပါသလော။

ပရဝါဒီ။ ။ဤသို့ကား မဆိုသင့်ပါ။ပ။

သကဝါဒီ။ ။သမ္ပပဓာန်တို့သည်။ ဣဒ္ဓိပါဒ်တို့သည်။ ဣန္ဒြေတို့သည်။ ဗိုလ်တို့သည်။ ဗောဇ္ဈင်တို့သည် အရိယာဖြစ်ကုန်၍ သတ္တဝါ သင်္ခါရတို့မှ ဆိတ်သည်းမှု ‘သုညတ’ အာရုံ ရှိပါကုန်သလော။

ပရဝါဒီ။ ။ဪ ရှိပါကုန်၏။

သကဝါဒီ။ ။အကြောင်းဟုတ်သည် မဟုတ်သည်၌ ဟုတ်မှန်စွာသိသော မြတ်စွာဘုရား၏ အားအစွမ်းသည် အရိယာဖြစ်၍ သတ္တဝါသင်္ခါရတို့မှ ဆိတ်သည်းမှု ‘သုညတ’ အာရုံ ရှိပါသလော။

ပရဝါဒီ။ ။ဤသို့ကား မဆိုသင့်ပါ။ပ။

သကဝါဒီ။ ။ဗောဇ္ဈင်တို့သည် အရိယာတို့ဖြစ်ကုန်၍ နိမိတ်မရှိ ‘အနိမိတ္တ’ အာရုံ ရှိပါကုန်သလော၊ တောင့်တခြင်း ကင်းမှု ‘အပ္ပဏိဟိတ’ အာရုံ ရှိပါကုန်သလော။

ပရဝါဒီ။ ။ဪ ရှိပါကုန်၏။

သကဝါဒီ။ ။အကြောင်းဟုတ်သည် မဟုတ်သည်၌ ဟုတ်မှန်စွာသိသော မြတ်စွာဘုရား၏ အားအစွမ်းသည် အရိယာဖြစ်၍ ဟောင့်တခြင်း ကင်းမှု ‘အပ္ပဏိဟိတ’ အာရုံ ရှိပါသလော။

ပရဝါဒီ။ ။ဤသို့ကား မဆိုသင့်ပါ။ပ။

၃၅၉။ သကဝါဒီ။ ။အကြောင်းဟုတ်သည် မဟုတ်သည်၌ ဟုတ်မှန်စွာသိသော မြတ်စွာဘုရား၏ အားအစွမ်းသည် အရိယာဖြစ်ပါလျက် သတ္တဝါသင်္ခါရတို့မှ ဆိတ်သည်းမှု ‘သုညတ’ အာရုံ ရှိ၏ဟူ၍ မဆိုသင့်ပါသလော။

ပရဝါဒီ။ ။ဪ မဆိုသင့်ပါ။

သကဝါဒီ။ ။သတိပဋ္ဌာန်တို့သည် အရိယာဖြစ်ပါကုန်လျက် သတ္တဝါသင်္ခါရတို့မှ ဆိတ်သည်းမှု ‘သုညတ’ အာရုံ ရှိကုန်၏ဟူ၍ မဆိုသင့်ပါသလော။

ပရဝါဒီ။ ။ဤသို့ကား မဆိုသင့်ပါ။ပ။

သကဝါဒီ။ ။အကြောင်းဟုတ်သည် မဟုတ်သည်၌ ဟုတ်မှန်စွာသိသော မြတ်စွာဘုရား၏ အားအစွမ်းသည် အရိယာဖြစ်ပါလျက် နိမိတ်မရှိမှု 'အနိမိတ္တ' အာရုံရှိ၏။ပ။ တောင့်တခြင်းကင်းမှု 'အပ္ပဏိဟိတ' အာရုံရှိ၏ဟူ၍ မဆိုသင့်ပါသလော။

ပရဝါဒီ။ ။ဪ မဆိုသင့်ပါ။

သကဝါဒီ။ ။သတိပဋ္ဌာန်တို့သည် အရိယာတို့ဖြစ်ပါကုန်လျက် တောင့်တခြင်း ကင်းမှု 'အပ္ပဏိဟိတ' အာရုံ ရှိကုန်၏ဟူ၍ မဆိုသင့်ပါသလော။

ပရဝါဒီ။ ။ဤသို့ကား မဆိုသင့်ပါ။ပ။

သကဝါဒီ။ ။အကြောင်းဟုတ်သည် မဟုတ်သည်၌ ဟုတ်မှန်စွာသိသော မြတ်စွာဘုရား၏ အားအစွမ်းသည် အရိယာဖြစ်ပါလျက် သတ္တဝါသင်္ခါရတို့မှ ဆိတ်သုဉ်းမှု 'သုညတ' အာရုံ ရှိ၏ဟူ၍။ပ။ နိမိတ်မရှိမှု 'အနိမိတ္တ' အာရုံ ရှိ၏ဟူ၍။ပ။ တောင့်တခြင်းကင်းမှု 'အပ္ပဏိဟိတ' အာရုံ ရှိ၏ဟူ၍ မဆိုသင့်ပါသလော။

ပရဝါဒီ။ ။ဪ မဆိုသင့်ပါ။

သကဝါဒီ။ ။သမ္ပပ္ပဓာန်တို့သည်။ပ။ဗောဇ္ဈင်တို့သည် အရိယာ ဖြစ်ပါကုန်လျက် တောင့်တခြင်းကင်းမှု 'အပ္ပဏိဟိတ' အာရုံ ရှိကုန်၏ဟူ၍ မဆိုသင့်ပါသလော။

ပရဝါဒီ။ ။ဤသို့ကား မဆိုသင့်ပါ။ပ။

၃၆၀။ သကဝါဒီ။ ။သတ္တဝါတို့၏ စုတိပဋိသန္ဓေ၌ ဟုတ်မှန်စွာသိသော မြတ်စွာဘုရား၏ အားအစွမ်းသည် အရိယာလော။

ပရဝါဒီ။ ။ဪ ဟုတ်ပါ၏။

သကဝါဒီ။ ။(ထိုအရိယာသည်) မဂ်လော ဖိုလ်လော နိဗ္ဗာန်လော သောတာပတ္တိမဂ်လော သောတာပတ္တိဖိုလ်လော။ပ။ ဗောဇ္ဈင်တို့လော။

ပရဝါဒီ။ ။ဤသို့ကား မဆိုသင့်ပါ။ပ။

သကဝါဒီ။ ။သတ္တဝါတို့၏ စုတိပဋိသန္ဓေ၌ ဟုတ်မှန်စွာ သိသော မြတ်စွာဘုရား၏ အားအစွမ်းသည် အရိယာလော။

ပရဝါဒီ။ ။ဪ ဟုတ်ပါ၏။

သကဝါဒီ။ ။(ထိုအရိယာသည်) သတ္တဝါသင်္ခါရတို့မှ ဆိတ်သုဉ်းမှု 'သုညတ' အာရုံ ရှိပါသလော။

ပရဝါဒီ။ ။ဤသို့ကား မဆိုသင့်ပါ။ပ။

သကဝါဒီ။ ။(ထိုအရိယာသည်) သတ္တဝါသင်္ခါရတို့မှ ဆိတ်သုဉ်းမှု 'သုညတ' အာရုံရှိပါသလော။

ပရဝါဒီ။ ။ဪ ရှိပါ၏။

သကဝါဒီ။ ။သတ္တဝါတို့၏ စုတိပဋိသန္ဓေကိုလည်း နှလုံးသွင်းပါသလော၊ သတ္တဝါသင်္ခါရတို့ မှ ဆိတ်သုဉ်းမှု သုညတ ကိုလည်း နှလုံးသွင်းပါသလော။

ပရဝါဒီ။ ။ဤသို့ကား မဆိုသင့်ပါ။ပ။

သကဝါဒီ။ ။သတ္တဝါတို့၏ စုတိပဋိသန္ဓေကိုလည်း နှလုံးသွင်းပါသလော၊ သတ္တဝါသင်္ခါရတို့ မှ ဆိတ်သုဉ်းမှု သုညတ ကိုလည်း နှလုံးသွင်းပါသလော။

ပရဝါဒီ။ ။ဪ ဟုတ်ပါ၏။

သကဝါဒီ။ ။ဗဿနှစ်ပါးတို့၏ စိတ်နှစ်ပါးတို့၏ ပေါင်းဆုံမှုသည် ဖြစ်ပါသလော။

ပရဝါဒီ။ ။ဤသို့ကား မဆိုသင့်ပါ။ပ။

သကဝါဒီ။ ။သတ္တဝါတို့၏ စုတိပဋိသန္ဓေ၌ ဟုတ်မှန်စွာသိသော မြတ်စွာဘုရား၏ အား အစွမ်းသည် အရိယာလော။

ပရဝါဒီ။ ။ဪ ဟုတ်ပါ၏။

သကဝါဒီ။ ။(ထိုအရိယာသည်)နိမိတ်မရှိမှု ‘အနိမိတ္တ’အာရုံ ရှိပါသလော၊ တောင့်တခြင်း ကင်းမှု ‘အပ္ပဏိဟိတ’ အာရုံ ရှိပါသလော။

ပရဝါဒီ။ ။ဤသို့ကား မဆိုသင့်ပါ။ပ။

သကဝါဒီ။ ။တောင့်တခြင်း ကင်းမှု ‘အပ္ပဏိဟိတ’ အာရုံ ရှိပါသလော။

ပရဝါဒီ။ ။ဪ ရှိပါ၏။

သကဝါဒီ။ ။သတ္တဝါတို့၏ စုတိပဋိသန္ဓေကိုလည်း နှလုံးသွင်းပါသလော၊ တောင့်တခြင်း ကင်းမှု ‘အပ္ပဏိဟိတ’ကိုလည်း နှလုံးသွင်းပါသလော။

ပရဝါဒီ။ ။ဤသို့ကား မဆိုသင့်ပါ။ပ။

သကဝါဒီ။ ။သတ္တဝါတို့၏ စုတိပဋိသန္ဓေကိုလည်း နှလုံးသွင်းပါသလော တောင့်တခြင်း ကင်းမှု ‘အပ္ပဏိဟိတ’ကိုလည်း နှလုံးသွင်းပါသလော။

ပရဝါဒီ။ ။ဪ ဟုတ်ပါ၏။

သကဝါဒီ။ ။ဗဿနှစ်ပါးတို့၏ စိတ်နှစ်ပါးတို့၏ ပေါင်းဆုံမှုသည် ဖြစ်ပါသလော။

ပရဝါဒီ။ ။ဤသို့ကား မဆိုသင့်ပါ။ပ။

၃၆၁။ သကဝါဒီ။ ။သတိပဋ္ဌာန်တို့သည် အရိယာတို့ဖြစ်ကုန်၍ သတ္တဝါသင်္ခါရတို့မှ ဆိတ် သုဉ်းမှု သုညတ အာရုံ ရှိကုန်သလော။ပ။ နိမိတ်မရှိမှု ‘အနိမိတ္တ’အာရုံ ရှိကုန်သလော။ပ။ တောင့် တခြင်းကင်းမှု ‘အပ္ပဏိဟိတ’အာရုံ ရှိပါကုန်သလော။

ပရဝါဒီ။ ။ဪ ရှိပါကုန်၏။

ကထာဝတ္ထုပါဠိတော် မြန်မာပြန်

သကဝါဒီ။ ။သတ္တဝါတို့၏ စုတိပဋိသန္ဓေ၌ ဟုတ်မှန်စွာသိသော မြတ်စွာဘုရား၏ အားအစွမ်းသည် အရိယာဖြစ်၍ တောင့်တခြင်းကင်းမှု ‘အပ္ပဏိဟိတ’ အာရုံ ရှိပါသလော။

ပရဝါဒီ။ ။ဤသို့ကား မဆိုသင့်ပါ။ပ။

သကဝါဒီ။ ။သမ္ပပ္ပဓာန်တို့သည်။ပ။ဗောဇ္ဇင်တို့သည် အရိယာဖြစ်ကုန်၍ သတ္တဝါသင်္ခါရတို့မှ ဆိတ်သည်းမှု ‘သုညတ’အာရုံ ရှိကုန်သလော။ပ။ နိမိတ်မရှိမှု ‘အနိမိတ္တ’အာရုံ ရှိကုန်သလော။ တောင့်တခြင်းကင်းမှု ‘အပ္ပဏိဟိတ’ အာရုံ ရှိကုန်သလော။

ပရဝါဒီ။ ။ဪ ဝှိပါကုန်၏။

သကဝါဒီ။ ။သတ္တဝါတို့၏ စုတိပဋိသန္ဓေ၌ ဟုတ်မှန်စွာသိသော မြတ်စွာဘုရား၏ အားအစွမ်းသည် အရိယာဖြစ်၍ တောင့်တခြင်းကင်းမှု ‘အပ္ပဏိဟိတ’ အာရုံ ရှိပါသလော။

ပရဝါဒီ။ ။ဤသို့ကား မဆိုသင့်ပါ။ပ။

သကဝါဒီ။ ။သတ္တဝါတို့၏ စုတိပဋိသန္ဓေ၌ ဟုတ်မှန်စွာသိသောမြတ်စွာဘုရား၏ အားအစွမ်းသည် အရိယာဖြစ်ပါလျက် သတ္တဝါသင်္ခါရတို့မှ ဆိတ်သည်းမှု ‘သုညတ’အာရုံ ရှိ၏ဟူ၍။ပ။နိမိတ်မရှိမှု ‘အနိမိတ္တ’အာရုံ ရှိ၏ဟူ၍။ပ။ တောင့်တခြင်းကင်းမှု ‘အပ္ပဏိဟိတ’အာရုံ ရှိ၏ဟူ၍ မဆိုသင့်ပါသလော။

ပရဝါဒီ။ ။ဪ မဆိုသင့်ပါ။

သကဝါဒီ။ ။သတိပဋ္ဌာန်တို့သည် အရိယာဖြစ်ပါကုန်လျက် တောင့်တခြင်း ကင်းမှု ‘အပ္ပဏိဟိတ’အာရုံ ရှိကုန်၏ဟူ၍ မဆိုသင့်ပါသလော။

ပရဝါဒီ။ ။ဤသို့ကား မဆိုသင့်ပါ။ပ။

၃၆၂။ သကဝါဒီ။ ။သတ္တဝါတို့၏ စုတိပဋိသန္ဓေ၌ ဟုတ်မှန်စွာသိသော မြတ်စွာဘုရား၏ အားအစွမ်းသည် အရိယာဖြစ်ပါလျက် သတ္တဝါသင်္ခါရတို့မှ ဆိတ်သည်းမှု ‘သုညတ’အာရုံ ရှိ၏ဟူ၍။ပ။ နိမိတ်မရှိမှု ‘အနိမိတ္တ’အာရုံ ရှိ၏ဟူ၍။ပ။ တောင့်တခြင်း ကင်းမှု ‘အပ္ပဏိဟိတ’အာရုံ ရှိ၏ဟူ၍ မဆိုသင့်ပါသလော။

ပရဝါဒီ။ ။ဪ မဆိုသင့်ပါ။

သကဝါဒီ။ ။သမ္ပပ္ပဓာန်တို့သည်။ပ။ ဗောဇ္ဇင်တို့သည် အရိယာဖြစ်ပါကုန်လျက် တောင့်တခြင်းကင်းမှု ‘အပ္ပဏိဟိတ’အာရုံ ရှိကုန်၏ဟူ၍ မဆိုသင့်ပါသလော။

ပရဝါဒီ။ ။ဤသို့ကား မဆိုသင့်ပါ။ပ။

ပရဝါဒီ။ ။အာသဝဘို့၏ ကုန်ခန်းမှ၌ ဟုတ်မှန်စွာသိသော မြတ်စွာဘုရား၏ အားအစွမ်းသည် အရိယာလော။

သကဝါဒီ။ ။ဪ ဟုတ်ပါ၏။

ပရဝါဒီ။ ။အကြောင်းဟုတ်သည် မဟုတ်သည်၌ ဟုတ်မှန်စွာသိသော မြတ်စွာဘုရား၏ အားအစွမ်းသည် အရိယာလော။

သကဝါဒီ။ ။ဤသို့ကား မဆိုသင့်ပါ။ပ။

ပရဝါဒီ။ ။အာသဝတို့၏ ကုန်ခန်းမှ၌ ဟုတ်မှန်စွာသိသော မြတ်စွာဘုရား၏ အားအစွမ်း သည် အရိယာလော။

သကဝါဒီ။ ။ဪ ဟုတ်ပါ၏။

ပရဝါဒီ။ ။သတ္တဝါတို့၏ စုတိပဋိသန္ဓေ၌ ဟုတ်မှန်စွာသိသော မြတ်စွာဘုရား၏ အားအစွမ်း သည် အရိယာလော။

သကဝါဒီ။ ။ဤသို့ကား မဆိုသင့်ပါ။ပ။

ပရဝါဒီ။ ။အကြောင်းဟုတ်သည် မဟုတ်သည်၌ ဟုတ်မှန်စွာသိသော မြတ်စွာဘုရား၏ အားအစွမ်းသည် အရိယာဟူ၍ မဆိုသင့်ပါသလော။

သကဝါဒီ။ ။ဪ မဆိုသင့်ပါ။

ပရဝါဒီ။ ။အာသဝတို့၏ ကုန်ခန်းမှ၌ ဟုတ်မှန်စွာသိသော မြတ်စွာဘုရား၏ အားအစွမ်း သည် အရိယာဟူ၍ မဆိုသင့်ပါသလော။

သကဝါဒီ။ ။ဤသို့ကား မဆိုသင့်ပါ။ပ။

ပရဝါဒီ။ ။သတ္တဝါတို့၏ စုတိပဋိသန္ဓေ၌ ဟုတ်မှန်စွာသိသော မြတ်စွာဘုရား၏ အားအစွမ်း သည် အရိယာဟူ၍ မဆိုသင့်ပါသလော။

သကဝါဒီ။ ။ဪ မဆိုသင့်ပါ။

ပရဝါဒီ။ ။အာသဝတို့၏ ကုန်ခန်းမှ၌ ဟုတ်မှန်စွာသိသော မြတ်စွာဘုရား၏ အားအစွမ်း သည် အရိယာဟူ၍ မဆိုသင့်ပါသလော။

သကဝါဒီ။ ။ဤသို့ကား မဆိုသင့်ပါ။ပ။

ပရဝါဒီ။ ။အာသဝတို့၏ ကုန်ခန်းမှ၌ ဟုတ်မှန်စွာသိသော မြတ်စွာဘုရား၏ အားအစွမ်း သည် အရိယာဖြစ်၍ သတ္တဝါသင်္ခါရတို့မှ ဆိတ်သုဉ်းမှု ‘သုညတ’အာရုံ ရှိပါသလော။

သကဝါဒီ။ ။ဪ ရှိပါ၏။

ပရဝါဒီ။ ။အကြောင်းဟုတ်သည် မဟုတ်သည်၌ ဟုတ်မှန်စွာသိသော မြတ်စွာဘုရား၏ အားအစွမ်းသည် အရိယာဖြစ်၍ သတ္တဝါသင်္ခါရတို့မှ ဆိတ်သုဉ်းမှု ‘သုညတ’အာရုံရှိပါသလော။

သကဝါဒီ။ ။ဤသို့ကား မဆိုသင့်ပါ။ပ။

ပရဝါဒီ။ ။အာသဝတို့၏ ကုန်ခန်းမှ၌ ဟုတ်မှန်စွာသိသော မြတ်စွာဘုရား၏ အားအစွမ်း သည် အရိယာဖြစ်၍ နိမိတ်မရှိမှု ‘အနိမိတ္တ’အာရုံ ရှိပါသလော။ပ။တောင့်တခြင်းကင်းမှု ‘အပ္ပဏိ-

ဟိတ’အာရုံ ရှိပါသလော။

သကဝါဒီ။ ။ဪ ရှိပါ၏။

ပရဝါဒီ။ ။အကြောင်းဟုတ်သည် မဟုတ်သည်၌ ဟုတ်မှန်စွာသိသော မြတ်စွာဘုရား၏ အားအစွမ်းသည် အရိယာဖြစ်၍ တောင့်တခြင်းကင်းမှု ‘အပ္ပဏိဟိတ’အာရုံ ရှိပါသလော။

သကဝါဒီ။ ။ဤသို့ကား မဆိုသင့်ပါ။ပ။

ပရဝါဒီ။ ။အာသဝတို့၏ ကုန်ခန်းမှု၌ ဟုတ်မှန်စွာသိသော မြတ်စွာဘုရား၏ အားအစွမ်းသည် အရိယာဖြစ်၍ သတ္တဝါသင်္ခါရတို့မှ ဆိတ်သည်းမှု ‘သုညတ’အာရုံ ရှိပါသလော။ပ။နိမိတ် မရှိမှု ‘အနိမိတ္တ’အာရုံ ရှိပါသလော။ပ။ တောင့်တခြင်း ကင်းမှု ‘အပ္ပဏိဟိတ’ အာရုံရှိပါသလော။

သကဝါဒီ။ ။ဪ ရှိပါ၏။

ပရဝါဒီ။ ။သတ္တဝါတို့၏ စုတိပဋိသန္ဓေ၌ ဟုတ်မှန်စွာသိသော မြတ်စွာဘုရား၏ အားအစွမ်းသည် အရိယာဖြစ်၍ တောင့်တခြင်း ကင်းမှု ‘အပ္ပဏိဟိတ’ အာရုံ ရှိပါသလော။

သကဝါဒီ။ ။ဤ သို့ကား မဆိုသင့်ပါ။ပ။

ပရဝါဒီ။ ။အကြောင်းဟုတ်သည် မဟုတ်သည်၌ ဟုတ်မှန်စွာသိသော မြတ်စွာဘုရား၏ အားအစွမ်းသည် အရိယာဖြစ်ပါလျက် သတ္တဝါသင်္ခါရတို့မှ ဆိတ်သည်းမှု ‘သုညတ’အာရုံ ရှိ၏ဟူ၍ မဆိုသင့်ပါသလော။

သကဝါဒီ။ ။ဪ မဆိုသင့်ပါ။

ပရဝါဒီ။ ။အာသဝတို့၏ ကုန်ခန်းမှု၌ ဟုတ်မှန်စွာသိသော မြတ်စွာဘုရား၏ အားအစွမ်းသည် အရိယာဖြစ်ပါလျက် သတ္တဝါသင်္ခါရတို့မှ ဆိတ်သည်းမှု ‘သုညတ’ဟူသော အာရုံရှိ၏ဟူ၍ မဆိုသင့်ပါသလော။

သကဝါဒီ။ ။ဤသို့ကား မဆိုသင့်ပါ။ပ။

ပရဝါဒီ။ ။အကြောင်းဟုတ်သည် မဟုတ်သည်၌ ဟုတ်မှန်စွာသိသော မြတ်စွာဘုရား၏ အားအစွမ်းသည် အရိယာဖြစ်ပါလျက် နိမိတ်မရှိမှု ‘အနိမိတ္တ’အာရုံ ရှိ၏ဟူ၍ ။ တောင့်တခြင်းကင်းမှု ‘အပ္ပဏိဟိတ’ အာရုံ ရှိ၏ဟူ၍ မဆိုသင့်ပါသလော။

သကဝါဒီ။ ။ဪ မဆိုသင့်ပါ။

ပရဝါဒီ။ ။အာသဝတို့၏ ကုန်ခန်းမှု၌ ဟုတ်မှန်စွာသိသော မြတ်စွာဘုရား၏ အားအစွမ်းသည် အရိယာဖြစ်ပါလျက် တောင့်တခြင်းကင်းမှု ‘အပ္ပဏိဟိတ’အာရုံ ရှိ၏ဟူ၍ မဆိုသင့်ပါသလော။

သကဝါဒီ။ ။ဤသို့ကား မဆိုသင့်ပါ။ပ။

ပရဝါဒီ။ ။သတ္တဝါတို့၏ စုတိပဋိသန္ဓေ၌ ဟုတ်မှန်စွာသိသော မြတ်စွာဘုရား၏ အားအစွမ်းသည် အရိယာဖြစ်ပါလျက် သတ္တဝါသင်္ခါရတို့မှ ဆိတ်သည်းမှု ‘သုညတ’ အာရုံ ရှိ၏ဟူ၍ ။ပ။ နိမိတ် မရှိမှု ‘အနိမိတ္တ’အာရုံ ရှိ၏ဟူ၍ ။ပ။ တောင့်တခြင်းကင်းမှု ‘အပ္ပဏိဟိတ’အာရုံ ရှိ၏ဟူ၍ မဆိုသင့်ပါသလော။

သကဝါဒီ။ ။ဪ မဆိုသင့်ပါ။

ပရဝါဒီ။ ။အာသဝတို့၏ ကုန်ခန်းမှ၌ ဟုတ်မှန်စွာသိသော မြတ်စွာဘုရား၏ အားအစွမ်း သည် အရိယာဖြစ်ပါလျက် တောင့်တခြင်းကင်းမှု ‘အပ္ပဏိဟိတ’ အာရုံ ရှိ၏ဟူ၍ မဆိုသင့်ပါ သလော။

သကဝါဒီ။ ။ဤသို့ကား မဆိုသင့်ပါ။ပ။

အရိယန္တိကထာ ပြီး၏။

၃-တတိယဝဂ် (၂၃) ၃-ဝိမုတ္တိကထာ^၁

၃၆၃။ သကဝါဒီ။ ။ရာဂနှင့်တကွ ဖြစ်သော စိတ်သည် လွတ်မြောက်သလော။

ပရဝါဒီ။ ။ဪ ငြိမ် လွတ်မြောက်ပါ၏။

သကဝါဒီ။ ။ရာဂနှင့်တကွဖြစ်သော ရာဂနှင့်အတူဖြစ်သော ရာဂနှင့်ရောနှောသော ရာဂနှင့် ယှဉ်သော ရာဂနှင့်တပေါင်းတည်းဖြစ်သော ရာဂသို့ အစဉ်လိုက်သော အကုသိုလ်ဖြစ်သော လောက၌ ယှဉ်သော အာသဝတို့၏အာရုံဖြစ်သော သံယောဇဉ်တို့၏ အာရုံဖြစ်သော ဂန္ဓတို့၏ အာရုံဖြစ် သော ဩဇာတို့၏အာရုံဖြစ်သော ယောဂတို့၏ အာရုံဖြစ်သော နိဝရဏတို့၏ အာရုံဖြစ်သော မှားသောအားဖြင့် သုံးသပ်အပ်သော ဥပါဒါန်တို့၏ အာရုံဖြစ်သော ကိလေသာကို ရခြင်းငှါ ထိုက်သော စိတ်သည် လွတ်မြောက်ပါသလော။

ပရဝါဒီ။ ။ဤသို့ကား မဆိုသင့်ပါ။ပ။^၂

သကဝါဒီ။ ။ဖဿနှင့် တကွဖြစ်သော စိတ်သည် လွတ်မြောက်၏။ ဖဿသည်၎င်း စိတ်သည် ၎င်း နှစ်ပါးစုံတို့သည်ပင် လွတ်မြောက်ကုန်သလော။

ပရဝါဒီ။ ။ဪ ငြိမ် လွတ်မြောက်ပါကုန်၏။

သကဝါဒီ။ ။ရာဂနှင့် တကွဖြစ်သော စိတ်သည် လွတ်မြောက်၏။ ရာဂသည်၎င်း စိတ်သည် ၎င်း နှစ်ပါးစုံတို့သည်ပင် လွတ်မြောက်ကုန်သလော။

ပရဝါဒီ။ ။ဤသို့ကား မဆိုသင့်ပါ။ပ။^၃

သကဝါဒီ။ ။ဝေဒနာနှင့်တကွဖြစ်သော။ပ။ သညာနှင့်တကွဖြစ်သော ။ပ။ စေတနာနှင့် တကွဖြစ်သော။ပ။ ပညာနှင့်တကွဖြစ်သော စိတ်သည် လွတ်မြောက်၏။ ပညာသည်၎င်း စိတ်သည်၎င်း နှစ်ပါးစုံတို့သည်ပင် လွတ်မြောက်ကုန်သလော။

၁။ ရာဂကင်းပြီးသော စိတ်ရှိသူ ရဟန္တာပုဂ္ဂိုလ်တို့အား ကိလေသာတို့မှ လွတ်မြောက်မှု ‘ဝိမုတ္တိ’အကျိုးမရှိ၊ စင်စစ်သော်ကား ညစ်နွမ်းသော အဝတ်ကို ဖွပ်လျော်အပ်သည်ရှိသော် အညစ်အကြေးမှလွတ်မြောက်သကဲ့သို့ ထို့အတူ ရာဂရှိသော စိတ်သည်သာ ရာဂမှလွတ်မြောက်၏ဟု အယူရှိသူ အန္ဓကရိုက်ဝင် ပရဝါဒီတို့၏ အယူကိုပယ် ဖျက်တော်မူလို၍ ဤဝိမုတ္တိကထာကို ဟောတော်မူသည်။

၂။ မဂ်ဇော၌ စိတ်သည် လွတ်မြောက်သည်မည်၏။ ထိုမဂ်ဇော၌လည်း ဤသို့ ရာဂနှင့်တကွဖြစ်ခြင်းသဘော ရှိသော စိတ်မရှိရကား ပရဝါဒီက ပဋိက္ခေပပြု၍ ဖြေသည်။

၃။ ဖဿသည်၎င်း စိတ်သည်၎င်း နှစ်ပါးစုံတို့သည် ရာဂမှ လွတ်မြောက်ကုန်သကဲ့သို့ ဤအတူ ရာဂ၏ရာဂမှ လွတ်မြောက်မှုကို မမြင်သောကြောင့် ပဋိက္ခေပပြု၍ ဖြေသည်။

ကထာဝတ္ထုပါဠိတော် မြန်မာပြန်

ပရဝါဒီ။ ။ဪ သြ လွတ်မြောက်ကုန်၏။

သကဝါဒီ။ ။ဩ နှင့်တကွဖြစ်သော စိတ်သည် လွတ်မြောက်၏။ ဣသည့်၎င်း စိတ်သည် ၎င်း နှစ်ပါးစုံတို့သည်ပင် လွတ်မြောက်ကုန်သလော။

ပရဝါဒီ။ ။ဣ သြ ကား မဆိုသင့်ပါ။ပ။

သကဝါဒီ။ ။ဩ နှင့်တကွ ဣသည့်၎င်း စိတ်သည် လွတ်မြောက်၏။ ဣသည့် ၎င်း စိတ်သည်၎င်း နှစ်ပါးစုံတို့သည်ပင် လွတ်မြောက်ကုန်သလော။

ပရဝါဒီ။ ။ဪ သြ လွတ်မြောက်ပါကုန်၏။

သကဝါဒီ။ ။ဩ ဣသည့်၎င်း စိတ်သည်၎င်း နှစ်ပါးစုံတို့သည်ပင် လွတ်မြောက်ကုန်သလော။

ပရဝါဒီ။ ။ဣ သြ ကား မဆိုသင့်ပါ။ပ။

သကဝါဒီ။ ။ဩ ဝေဒနာနှင့်တကွ ဣသည့်၎င်း စိတ်သည် လွတ်မြောက်၏။ ဣသည့် ၎င်း စိတ်သည်၎င်း နှစ်ပါးစုံတို့သည်ပင် လွတ်မြောက်ကုန်သလော။

ပရဝါဒီ။ ။ဪ သြ လွတ်မြောက်ပါကုန်၏။

သကဝါဒီ။ ။ဩ ဣသည့်၎င်း စိတ်သည်၎င်း နှစ်ပါးစုံတို့သည် လွတ်မြောက်ကုန်သလော။

ပရဝါဒီ။ ။ဣ သြ ကား မဆိုသင့်ပါ။ပ။

၃၆၄။ သကဝါဒီ။ ။ဩ ဝေဒနာနှင့်တကွ ဖြစ်သော စိတ်သည် လွတ်မြောက်သလော။

ပရဝါဒီ။ ။ဪ သြ လွတ်မြောက်ပါ၏။

သကဝါဒီ။ ။ဩ ဝေဒနာနှင့်တကွ ဖြစ်သော စိတ်သည် လွတ်မြောက်၏။ ဣသည့်၎င်း စိတ်သည် ၎င်း နှစ်ပါးစုံတို့သည်ပင် လွတ်မြောက်ကုန်သလော။

ပရဝါဒီ။ ။ဣ သြ ကား မဆိုသင့်ပါ။ပ။

သကဝါဒီ။ ။ဩ ဝေဒနာနှင့်တကွ ဖြစ်သော စိတ်သည် လွတ်မြောက်၏။ ဣသည့်၎င်း စိတ်သည် ၎င်း နှစ်ပါးစုံတို့သည်ပင် လွတ်မြောက်ကုန်သလော။

ပရဝါဒီ။ ။ဪ သြ လွတ်မြောက်ပါကုန်၏။

သကဝါဒီ။ ။ဩ ဝေဒနာနှင့်တကွ ဖြစ်သော စိတ်သည် လွတ်မြောက်၏။ ဣသည့်၎င်း စိတ်သည် ၎င်း နှစ်ပါးစုံတို့သည်ပင် လွတ်မြောက်ကုန်သလော။

ပရဝါဒီ။ ။ဣ သြ ကား မဆိုသင့်ပါ။ပ။

သကဝါဒီ။ ။ဝေဒနာနှင့်တကွ ဖြစ်သော ။ပ။ သညာနှင့်တကွ ဖြစ်သော။ပ။ စေတနာနှင့် တကွ ဖြစ်သော။ပ။ ပညာနှင့်တကွ ဖြစ်သော စိတ်သည် လွတ်မြောက်၏။ ပညာသည်၎င်း စိတ်သည် ၎င်း နှစ်ပါးစုံတို့သည်ပင် လွတ်မြောက်ကုန်သလော။

ပရဝါဒီ။ ။ဪ လွတ်မြောက်ပါကုန်၏။

သကဝါဒီ။ ။ဒေါသနှင့်တကွဖြစ်သော စိတ်သည် လွတ်မြောက်၏။ဒေါသသည်၎င်း စိတ်သည် ၎င်း နှစ်ပါးစုံတို့သည် လွတ်မြောက်ကုန်သလော။

ပရဝါဒီ။ ။ဤသို့ကား မဆိုသင့်ပါ။ပ။

သကဝါဒီ။ ။ဖဿနှင့်တကွ ဒေါသနှင့်တကွဖြစ်သော စိတ်သည် လွတ်မြောက်၏။ ဖဿသည် ၎င်း စိတ်သည်၎င်း နှစ်ပါးစုံတို့သည်ပင် လွတ်မြောက်ကုန်သလော။

ပရဝါဒီ။ ။ဪ လွတ်မြောက်ပါကုန်၏။

သကဝါဒီ။ ။ဒေါသနှင့်တကွ ဖြစ်သော စိတ်သည် လွတ်မြောက်၏။ ဒေါသသည်၎င်း စိတ် သည်၎င်း နှစ်ပါးစုံတို့သည်ပင် လွတ်မြောက်ကုန်သလော။

ပရဝါဒီ။ ။ဤသို့ကား မဆိုသင့်ပါ။ပ။

သကဝါဒီ။ ။ဝေဒနာနှင့်တကွ ဒေါသနှင့်တကွဖြစ်သော ။ပ။ သညာနှင့်တကွ ဒေါသနှင့် တကွဖြစ်သော။ စေတနာနှင့်တကွ ဒေါသနှင့်တကွဖြစ်သော။ ပညာနှင့်တကွ ဒေါသနှင့်တကွ ဖြစ်သော စိတ်သည် လွတ်မြောက်၏။ ပညာသည်၎င်း စိတ်သည်၎င်း နှစ်ပါးစုံတို့သည်ပင် လွတ် မြောက်ကုန်သလော။

ပရဝါဒီ။ ။ဪ လွတ်မြောက်ပါကုန်၏။

သကဝါဒီ။ ။ဒေါသသည်၎င်း စိတ်သည်၎င်း နှစ်ပါးစုံတို့သည်ပင် လွတ်မြောက်ကုန် သလော။

ပရဝါဒီ။ ။ဤသို့ကား မဆိုသင့်ပါ။ပ။

၃၆၅။ သကဝါဒီ။ ။မောဟနှင့်တကွဖြစ်သော စိတ်သည် လွတ်မြောက်ပါသလော။

ပရဝါဒီ။ ။ဪ လွတ်မြောက်ပါ၏။

သကဝါဒီ။ ။မောဟနှင့်တကွဖြစ်သော မောဟနှင့်အတူဖြစ်သော မောဟနှင့်ရောနှော သော မောဟနှင့်ယှဉ်သော မောဟနှင့်တပေါင်းတည်းဖြစ်သော မောဟသို့ အစဉ်လိုက်သော အကုသိုလ်ဖြစ်သော လောက၌ယှဉ်သော အာသဝတို့၏ အာရုံဖြစ်သော။ပ။ ကိလေသာတို့ကို ရခြင်းငှါ ထိုက်သော စိတ်သည် လွတ်မြောက်ပါသလော။

ပရဝါဒီ။ ။ဤသို့ကား မဆိုသင့်ပါ။ပ။

သကဝါဒီ။ ။ဖဿနှင့်တကွ ဖြစ်သော စိတ်သည် လွတ်မြောက်၏။ ဖဿသည်၎င်း စိတ်သည် ၎င်း နှစ်ပါးစုံတို့သည်ပင် လွတ်မြောက်ပါကုန်သလော။

ပရဝါဒီ။ ။ဪ လွတ်မြောက်ပါကုန်၏။

သကဝါဒီ။ ။မောဟနှင့်တကွဖြစ်သော စိတ်သည် လွတ်မြောက်၏။ မောဟသည်၎င်း စိတ်သည်၎င်း နှစ်ပါးစုံတို့သည်ပင် လွတ်မြောက်ကုန်သလော။

ပရဝါဒီ။ ။ဤသို့ကား မဆိုသင့်ပါ။ပ။

သကဝါဒီ။ ။ဝေဒနာနှင့်တကွ ဖြစ်သော။ သညာနှင့်တကွ ဖြစ်သော။ စေတနာနှင့်တကွ ဖြစ်သော။ ပညာနှင့်တကွ ဖြစ်သော စိတ်သည် လွတ်မြောက်၏။ ပညာသည်၎င်း စိတ်သည်၎င်း နှစ်ပါးစုံတို့သည် လွတ်မြောက်ပါကုန်သလော။

ပရဝါဒီ။ ။ဪ လွတ်မြောက်ပါကုန်၏။

သကဝါဒီ။ ။မောဟနှင့်တကွ ဖြစ်သော စိတ်သည် လွတ်မြောက်၏။ မောဟသည်၎င်း စိတ်သည်၎င်း နှစ်ပါးစုံတို့သည်ပင် လွတ်မြောက်ပါကုန်သလော။

ပရဝါဒီ။ ။ဤသို့ကား မဆိုသင့်ပါ။ပ။

သကဝါဒီ။ ။ဖဿနှင့်တကွ မောဟနှင့်တကွဖြစ်သော စိတ်သည် လွတ်မြောက်၏။ဖဿသည်၎င်း စိတ်သည်၎င်း နှစ်ပါးစုံတို့သည်ပင် လွတ်မြောက်ပါကုန်သလော။

ပရဝါဒီ။ ။ဪ လွတ်မြောက်ပါကုန်၏။

သကဝါဒီ။ ။မောဟသည်၎င်း စိတ်သည်၎င်း နှစ်ပါးစုံတို့သည်ပင် လွတ်မြောက်ပါကုန်သလော။

ပရဝါဒီ။ ။ဤသို့ကား မဆိုသင့်ပါ။ပ။

သကဝါဒီ။ ။ဝေဒနာနှင့်တကွ မောဟနှင့်တကွ ဖြစ်သော၊ သညာနှင့်တကွ မောဟနှင့်တကွ ဖြစ်သော။ စေတနာနှင့်တကွ မောဟနှင့်တကွ ဖြစ်သော။ ပညာနှင့်တကွ မောဟနှင့်တကွဖြစ်သော စိတ်သည် လွတ်မြောက်၏။ ပညာသည်၎င်း စိတ်သည်၎င်း နှစ်ပါးစုံတို့သည်ပင် လွတ်မြောက်ပါကုန်သလော။

ပရဝါဒီ။ ။ဪ လွတ်မြောက်ပါကုန်၏။

သကဝါဒီ။ ။မောဟသည်၎င်း စိတ်သည်၎င်း နှစ်ပါးစုံတို့သည်ပင် လွတ်မြောက်ပါကုန်သလော။

ပရဝါဒီ။ ။ဤသို့ကား မဆိုသင့်ပါ။ပ။

သကဝါဒီ။ ။ရာဂနှင့်တကွ ဒေါသနှင့်တကွ မောဟနှင့်တကွဖြစ်သော စိတ်သည် လွတ်မြောက်ပါသလော။

ပရဝါဒီ။ ။ဪ လွတ်မြောက်ပါ၏။

သကဝါဒီ။ ။ရာဂကင်းပြီးသော ဒေါသကင်းပြီးသော မောဟကင်းပြီးသော ကိလေသာ အညစ်အကြေးမရှိသော စိတ်သည် လွတ်မြောက်ပါသလော။

ပရဝါဒီ။ ။ဤသို့ကား မဆိုသင့်ပါ။ပ။

သကဝါဒီ။ ။ထိုကြောင့် ရာဂနှင့်တကွ ဒေါသနှင့်တကွ မောဟနှင့်တကွ ဖြစ်သော စိတ်သည် လွတ်မြောက်၏ဟူ၍ မဆိုသင့်။

ဝိမုစ္စိကထာ ပြီး၏။

၃-တတိယဝဂ် (၂၄) ၄-ဝိမုစ္စမာနကထာ ၁

၃၆၆။ သကဝါဒီ။ ။လွတ်မြောက်ပြီးသောစိတ်သည် လွတ်မြောက်ဆဲ ဖြစ်ပါသလော။

ပရဝါဒီ။ ။အသြာ ဖြစ်ပါ၏။

သကဝါဒီ။ ။တစိတ်တဒေသ လွတ်မြောက်ပြီး၍ တစိတ်တဒေသကား မလွတ်မြောက်သေး သလော။

ပရဝါဒီ။ ။ဤသို့ကား မဆိုသင့်ပါ။ပ။

သကဝါဒီ။ ။တစိတ်တဒေသ လွတ်မြောက်ပြီး၍ တစိတ်တဒေသကား မလွတ်မြောက်သေး သလော။

ပရဝါဒီ။ ။အသြာ ဟုတ်ပါ၏။

သကဝါဒီ။ ။တစိတ်တဒေသသောတာပန်ဖြစ်၍ တစိတ်တဒေသကား သောတာပန်မဖြစ် သလော။ တစိတ်တဒေသ သောတာပတ္တိဖိုလ်သို့ ရောက်သည် ရသည် သိသည် မျက်မှောက်ပြုသည် ဖြစ်၍ ပြည့်စုံစေလျက် နေသလော။ ကိုယ်ဖြင့်တွေ့ထိနေသလော။ တစိတ်တဒေသ ကိုယ်ဖြင့် တွေ့ထိ ၍ မနေသလော။ တစိတ်တဒေသသတ္တက္ခတ္ထုပရမသောတာပန် ကောလံကောလသောတာပန် ကေဗီဇီသောတာပန်လော။ ဘုရား၌ သက်ဝင်၍ ကြည်ညိုစေခြင်းနှင့် ပြည့်စုံသလော။တရား၌။ပ။ သံဃာ၌။ပ။ အရိယာတို့ နှစ်သက်အပ်သော သီလတို့နှင့် ပြည့်စုံ၍ တဇိတ်တဒေသအရိယာတို့ နှစ်သက်အပ်သော သီလတို့နှင့် မပြည့်စုံသလော။

၁။ ဈာန်ဟူသော ဝိက္ခမ္ဘာဝိမုတ္တိဖြင့် ကိလေသာမှ လွတ်မြောက်သော စိတ်သည် မဂ်ခဏ၌ သမုစ္ဆေဝိမုတ္တိ ဖြင့် ကိလေသာမှ လွတ်မြောက်ဆဲ မည်၏ ဟု အယူရှိကုန်သော ပရဝါဒီဆရာတို့၏ အယူကို ပယ်ဖျောက်ခြင်းငှါ ဤဝိမုစ္စမာနကထာကို ဟောတော်မူသည်။

၂။ လွတ်မြောက်မှု မပြီးဆုံးသေးရကား ယက်လုပ်ဆဲသော သင်ဖြူးစသည်သည် တစိတ်တဒေသပြီးဆုံးပြီး ဖြစ်၍ တစိတ်တဒေသ မပြီးဆုံးသေးသည် မည်သကဲ့သို့ ဤကိလေသာမှ လွတ်မြောက်သောစိတ်သည်လည်း တစိတ် တဒေသ လွတ်မြောက်ပြီးဖြစ်၍ တစိတ်တဒေသ မလွတ်မြောက်သေးသလောဟု မေးလိုရင်းဖြစ်သည်။

၃-၄။ သင်ဖြူးစသည်တို့ကဲ့သို့ စိတ်၏တစိတ်တဒေသ အဖြစ်မရှိသောကြောင့် ပရဝါဒီက ပဋိက္ခေပပြု၍ ဖြေသည်။ တဖန်မေးမြန်းလတ်သော် လွတ်မြောက်ဆဲဖြစ်သော စိတ်၏ လွတ်မြောက်မှု မပြီးဆုံးသေးသောကြောင့် ပရဝါဒီကဝန်ခံပြန်သည်။ တနည်း၊ လောကီဈာန်ခဏကိုရည်၍ ပဋိက္ခေပပြုလျက်ဖြေသည်။ လောကုတ္တရာဈာန်ခဏ ကို ရည်၍ ဝန်ခံပြန်သည်။

၅။ သင်ပရဝါဒီဆရာ၏ တခုတည်းသော စိတ်သည်ပင် တစိတ်တဒေသ လွတ်မြောက်ပြီး၍ တစိတ်တဒေသ မလွတ်မြောက်ခဲ့ပါလျှင် သင်ပရဝါဒီဆရာ၏ ထိုသောတာပန်ပုဂ္ဂိုလ်သည်လည်း တစိတ်တဒေသ သောတာပန်ဖြစ်၍ တစိတ်တဒေသသောတာပန်မဟုတ်ဟု အပြစ်ထောက်ခံ၏ ဟူ၍ စောဒနာလိုသောကြောင့် ဤအမေးကို မေးမြန်း သည်။

ကထာဝတ္ထုပါဠိတော် မြန်မာပြန်

ပရဝါဒီ။ ။ဤသို့ကား မဆိုသင့်ပါ။ပ။^၁

သကဝါဒီ။ ။တစိတ်တဒေသ လွတ်မြောက်ပြီး၍ တစိတ်တဒေသ မလွတ်မြောက်သေးသလော။

ပရဝါဒီ။ ။ဪ ဟုတ်ပါ၏။

သကဝါဒီ။ ။တစိတ်တဒေသ သကဒါဂါမ် ဖြစ်၍ တစိတ်တဒေသသကဒါဂါမ် မဖြစ်သလော၊ တစိတ်တဒေသ သကဒါဂါမ်ဖိုလ်သို့ ရောက်သည် ရသည် သိသည် မျက်မှောက်ပြုသည်ဖြစ်၍ ပြည့်စုံစေလျက် နေသလော၊ ကိုယ်ဖြင့် တွေ့ထိနေသလော၊ တစိတ်တဒေသကား ကိုယ်ဖြင့် တွေ့ထိ၍ မနေသလော။

ပရဝါဒီ။ ။ဤသို့ကား မဆိုသင့်ပါ။ပ။

သကဝါဒီ။ ။တစိတ်တဒေသ လွတ်မြောက်ပြီး၍ တစိတ်တဒေသ မလွတ်မြောက်သေးသလော။

ပရဝါဒီ။ ။ဪ ဟုတ်ပါ၏။

သကဝါဒီ။ ။တစိတ်တဒေသ အနာဂါမ်ဖြစ်၍ တစိတ်တဒေသ အနာဂါမ် မဖြစ်သလော၊ တစိတ်တဒေသ အနာဂါမ်ဖိုလ်သို့ ရောက်သည် ရသည် သိသည် မျက်မှောက်ပြုသည်ဖြစ်၍ ပြည့်စုံစေလျက် နေသလော၊ ကိုယ်ဖြင့် တွေ့ထိနေသလော၊ တစိတ်တဒေသကား ကိုယ်ဖြင့် တွေ့ထိ၍ မနေသလော၊ တစိတ်တဒေသ အန္တရာပရိနိဗ္ဗာယ် ဥပဟစပရိနိဗ္ဗာယ် အသင်္ခါရပရိနိဗ္ဗာယ် သသင်္ခါရပရိနိဗ္ဗာယ် ဥဒ္ဓံသောတအကနိဋ္ဌဂါမ်ဖြစ်၍ တစိတ်တဒေသကား ဥဒ္ဓံသောတအကနိဋ္ဌဂါမ် မဖြစ်သလော။

ပရဝါဒီ။ ။ဤသို့ကား မဆိုသင့်ပါ။ပ။

သကဝါဒီ။ ။တစိတ်တဒေသ လွတ်မြောက်၍ တစိတ်တဒေသကား မလွတ်မြောက်သေးသလော။

ပရဝါဒီ။ ။ဪ ဟုတ်ပါ၏။

သကဝါဒီ။ ။တစိတ်တဒေသ ရဟန္တာဖြစ်၍ တစိတ်တဒေသကား ရဟန္တာမဖြစ်သလော၊ တစိတ်တဒေသ အရဟတ္တဖိုလ်သို့ ရောက်သည် ရသည် သိသည် မျက်မှောက်ပြုသည်ဖြစ်၍ ပြည့်စုံစေလျက် နေသလော၊ ကိုယ်ဖြင့် တွေ့ထိနေသလော၊ တစိတ်တဒေသကား ကိုယ်ဖြင့် တွေ့ထိ၍ မနေသလော၊ တစိတ်တဒေသ ဣဂကင်းပြီးသူ ဒေါသကင်းပြီးသူ မောဟကင်းပြီးသူ ဖြစ်၍။ပ။ တစိတ်တဒေသ မျက်မှောက်ပြုထိုက်သော တရားကို မျက်မှောက်ပြုအပ်ပြီးသည် ဖြစ်၍ တစိတ်တဒေသကား မျက်မှောက်ပြုထိုက်သော တရားကို မျက်မှောက်မပြုအပ်သေးသည် ဖြစ်သလော။

ပရဝါဒီ။ ။ဤသို့ကား မဆိုသင့်ပါ။ပ။

၁။ ထိုအပြစ်မျိုးမရှိနိုင်သောကြောင့် ပရဝါဒီက ပဋိက္ခပပြု၍ ပြောသည်။

သကဝါဒီ။ ။လွတ်မြောက်ပြီးသော စိတ်သည် လွတ်မြောက်ဆဲ ဖြစ်ပါသလော။

ပရဝါဒီ။ ။ဪ ဖြစ်ပါ၏။

သကဝါဒီ။ ။ဥပါဒ်ခဏ၌ လွတ်မြောက်ပြီးဖြစ်၍ ဘင်ခဏ၌ လွတ်မြောက်ဆဲ ဖြစ်ပါသလော။

ပရဝါဒီ။ ။ဤသို့ကား မဆိုသင့်ပါ။

၃၆၇။ ပရဝါဒီ။ ။လွတ်မြောက်ပြီးသော စိတ်သည် လွတ်မြောက်ဆဲဟူ၍ မဆိုသင့်ပါသလော။

သကဝါဒီ။ ။ဪ ဖြစ်၍ မဆိုသင့်ပါ။

ပရဝါဒီ။ ။“ဤသို့သိလတ်သော် ဤသို့မြင်လတ်သော် ထိုရဟန်းသည် ကာမာသဝမှလည်း စိတ်သည် လွတ်မြောက်၏၊ ဘဝါသဝမှလည်း စိတ်သည် လွတ်မြောက်၏၊ အဝိဇ္ဇာသဝမှလည်း စိတ်သည် လွတ်မြောက်၏”ဟူ၍ မြတ်စွာဘုရား ဟောအပ်သော သုတ္တန် (ပါဠိ)ရှိသည်သာ မဟုတ်ပါလော။

သကဝါဒီ။ ။ဪ ခြုံပါ၏။

ပရဝါဒီ။ ။ထို့ကြောင့် လွတ်မြောက်ပြီးစိတ်သည် လွတ်မြောက်ဆဲ ဟူ၍ ဆိုသင့်ပါ၏။

သကဝါဒီ။ ။လွတ်မြောက်ပြီး စိတ်သည် လွတ်မြောက်ဆဲ ဖြစ်ပါသလော။

ပရဝါဒီ။ ။ဪ ဖြစ်ပါ၏။

သကဝါဒီ။ ။“ဤသို့ စိတ်တည်ကြည်လတ်သော် စင်ကြယ်လတ်သော် ဖြူစင်လတ်သော် ညစ်ကြေးမရှိလတ်သော် ညစ်ညူးခြင်းကင်းလတ်သော် နူးညံ့လတ်သော် ပြုခြင်းငှါသင့်လျော်လတ်သော် တည်တံ့လတ်သော် မတုန်မလှုပ်ခြင်းသို့ ရောက်လတ်သော် ထိုရဟန်းသည် အာသဝတို့၏ကုန်ရာ (အရဟတ္တမဂ်) ဥာဏ်အကျိုးငှါ စိတ်ကို ရှေးရှုညွတ်စေ၏”ဟူ၍ မြတ်စွာဘုရား ဟောအပ်သော သုတ္တန် (ပါဠိ)ရှိသည်သာ မဟုတ်ပါလော။

ပရဝါဒီ။ ။ဪ ခြုံပါ၏။

သကဝါဒီ။ ။ထို့ကြောင့် လွတ်မြောက်ပြီးသောစိတ်သည် လွတ်မြောက်ဆဲ ဟူ၍ မဆိုသင့်။

သကဝါဒီ။ ။လွတ်မြောက်ဆဲ စိတ်သည် ခြုံပါသလော။

၁။ တခုတည်းသောစိတ်သည်ပင် လွတ်မြောက်ပြီးလည်းမည် လွတ်မြောက်ဆဲလည်း မည်ခဲ့သော် တခုတည်းသော ခဏ၌ လွတ်မြောက်ပြီး တခုတည်းသော ခဏ၌ လွတ်မြောက်ဆဲ အဖြစ်သို့ ရောက်ရာ၏ဟု စောဒနာလို၍ ဤစကားကို မေးရသည်။

၂။ လွတ်မြောက်ဆဲ ဟူသော ကြိယာသည် မပြီးဆုံးသေးသည်ကို ညွှန်ပြ၏၊ ထို့ကြောင့် သုတ်၌ ဟောအပ်သော ‘ဝိမုစ္စတိ’ ကြိယာသည် လွတ်မြောက်ဆဲ မည်ပါ၏ဟု ဆိုသည်။

၃။ ဝိမုစ္စတိဟု ဟောတော်မူခြင်းကြောင့် လွတ်မြောက်ပြီးစိတ်သည် လွတ်မြောက်ဆဲဖြစ်ခဲ့သော် ဤသုတ္တန်ပါဠိထောင့်၌ ဝိမုစ္စတိသဒ္ဓါမပါမရှိသောကြောင့် လွတ်မြောက်ပြီးသော မည်ရာ၏၊ လွတ်မြောက်ဆဲ မမည်ဟု ဆိုလိုသည်။

ပရဝါဒီ။ ။ဪ သြော် ရှိပါ၏။

သကဝါဒီ။ ။တပ်မက်ဆဲ ပြစ်မှားဆဲ တွေဝေဆဲ ညစ်နွမ်းဆဲ စိတ်သည် ရှိပါသလော^၁။

ပရဝါဒီ။ ။ဤသို့ကား မဆိုသင့်ပါ။ပ။^၂

သကဝါဒီ။ ။တပ်မက်ပြီးစိတ်သည်၎င်း မတပ်မက်သေးသော စိတ်သည်၎င်း ပြစ်မှားပြီး စိတ်သည်၎င်း မပြစ်မှားသေးသော စိတ်သည်၎င်း တွေဝေပြီးစိတ်သည်၎င်း မတွေေဝသေးသော စိတ်သည်၎င်း ပြတ်ပြီးစိတ်သည်၎င်း မပြတ်သေးသောစိတ်သည်၎င်း ကွဲပျက်ပြီးစိတ်သည်၎င်း မကွဲပျက်သေးသော စိတ်သည်၎င်း ပြုပြီးစိတ်သည်၎င်း မပြုသေးသောစိတ်သည်၎င်း (ရှိသည်) မဟုတ်ပါလော^၃။

ပရဝါဒီ။ ။ဪ သြော် ရှိပါ၏။

သကဝါဒီ။ ။အရှင်ပရဝါဒီ တပ်မက်ပြီးစိတ်သည်၎င်း မတပ်မက်သေးသောစိတ်သည်၎င်း ပြစ်မှားပြီးစိတ်သည်၎င်း မပြစ်မှားသေးသောစိတ်သည်၎င်း တွေဝေပြီးစိတ်သည်၎င်း မတွေေဝသေးသောစိတ်သည်၎င်း ပြတ်ပြီးစိတ်သည်၎င်း မပြတ်သေးသောစိတ်သည်၎င်း ကွဲပျက်ပြီး စိတ်သည်၎င်း မကွဲပျက်သေးသော စိတ်သည်၎င်း ပြုပြီးစိတ်သည်၎င်း မပြုသေးသော စိတ်သည်၎င်း ရှိခဲ့ပါမူ လွတ်မြောက်ဆဲ စိတ်ရှိ၏ဟူ၍ မဆိုသင့်။

ဝိမုဒ္ဓမာနကထာ ပြီး၏။

၃-တတိယဝဂ် (၂၅) ၅-အဋ္ဌမကကထာ^၄

၃၆၈။ ရှစ်ယောက်မြောက် (သောတာပတ္တိမဂ္ဂဋ္ဌာန်) ပုဂ္ဂိုလ်သည် ဒိဋ္ဌိသောင်းကျန်းမှုကို ပယ်ရှားအပ်ပြီးဖြစ်ပါသလော။

ပရဝါဒီ။ ။ဪ သြော် ပယ်ရှားအပ်ပြီးဖြစ်ပါ၏။^၅

၁။ သင်ပရဝါဒီဆရာ၏ အယူ၌ လွတ်မြောက်မှု မပြီးဆုံးသေးသည်၏အဖြစ်ကြောင့် လွတ်မြောက်ဆဲ မည်သကဲ့သို့ တပ်မက်မှု စသည် မပြီးဆုံးသေးသည်၏ အဖြစ်ကြောင့် တပ်မက်ဆဲ စသော စိတ်သည်လည်း ရှိသလော ဟု စောဒနာလို၍ မေးပြန်သည်။

၂။ ထိုသို့တပ်မက်ဆဲ သဘောရှိသော စိတ်စသည်ကို မမြင်သောကြောင့် ပရဝါဒီ က ပဋိက္ခေပပြု၍ ဖြေသည်။

၃။ ဘုရားနှင့် သမ္ပယုတ်ဖြစ်သော စိတ်သည် ရတ္တ-တပ်မက်သောစိတ်၊ ဘုရားနှင့် ဝိပုယုတ်ဖြစ်သော စိတ်သည် အရတ္တမတပ်မက်သော စိတ်ဟူ၍ နှစ်ခုသော အပိုရှိကုန်၏။ သုံးခုမြောက်သော အပိုမရှိဟု သိစေလိုသောကြောင့် ဤအမေးကို သကဝါဒီကမေးရလေသည်။

၄။ အနုလောမ ဂေါတြဘူ မဂ်စိတ်ဖြစ်ဆဲခဏ၌ ကိလေသာတို့ ဖြစ်ပေါ်လာခြင်း မရှိသော ကြောင့် သောတာပတ္တိမဂ္ဂဋ္ဌာန်ပုဂ္ဂိုလ်အား ဒိဋ္ဌိပရိယုဋ္ဌာနဝိစိကိစ္ဆာပရိယုဋ္ဌာနတို့သည် ပယ်ပြီးဖြစ်ကုန်၏ ဟု အယူရှိကုန်သော အနွကသမ္ပတိယဂိုဏ်းဝင် ပရဝါဒီဆရာတို့၏ အယူကို ပယ်ဖျက်ခြင်းငှါ ဤအဋ္ဌမကကထာကိုဟောသည်။

၅။ မဂ်ခဏမှလျှင် ဒိဋ္ဌိမဖြစ်ပေါ်လာခြင်းကို ရည်ရွယ်၍ ပရဝါဒီကဝန်ခံသည်။

သကဝါဒီ။ ။ရှစ်ယောက်မြောက် (သောတာပတ္တိမဂ္ဂဋ္ဌာန်)ပုဂ္ဂိုလ်သည် သောတာပန်လော၊ သောတာပတ္တိဖိုလ်သို့ ရောက်သည် ရသည် သိသည် မျက်မှောက်ပြုသည်ဖြစ်၍ ပြည့်စုံစေလျက် နေသလော၊ ကိုယ်ဖြင့် တွေ့ထိနေသလော ။

ပရဝါဒီ။ ။ဤသို့ကား မဆိုသင့်ပါ။ပ။

သကဝါဒီ။ ။ရှစ်ယောက်မြောက် (သောတာပတ္တိမဂ္ဂဋ္ဌာန်)ပုဂ္ဂိုလ်သည် ဝိစိကိစ္ဆာသောင်း ကျန်းမှုကို ပယ်ရှားအပ်ပြီးဖြစ်ပါသလော။

ပရဝါဒီ။ ။ဪ ပယ်ရှားအပ်ပြီးဖြစ်ပါ၏။

သကဝါဒီ။ ။ရှစ်ယောက်မြောက် (သောတာပတ္တိမဂ္ဂဋ္ဌာန်)ပုဂ္ဂိုလ်သည် သောတာပန်လော၊ သောတာပတ္တိဖိုလ်သို့ရောက်သလော။ပ။ ကိုယ်ဖြင့် တွေ့ထိနေသလော။

ပရဝါဒီ။ ။ဤသို့ကား မဆိုသင့်ပါ။ပ။

သကဝါဒီ။ ။ရှစ်ယောက်မြောက် (သောတာပတ္တိမဂ္ဂဋ္ဌာန်)ပုဂ္ဂိုလ်သည် ဒိဋ္ဌိသောင်းကျန်းမှု ကို ပယ်ရှားအပ်ပြီးဖြစ်ပါသလော။

ပရဝါဒီ။ ။ဪ ပယ်ရှားအပ်ပြီးဖြစ်ပါ၏။

သကဝါဒီ။ ။ရှစ်ယောက်မြောက် (သောတာပတ္တိမဂ္ဂဋ္ဌာန်)ပုဂ္ဂိုလ်သည် ဒိဋ္ဌာနုသယကို ပယ် ရှားအပ်ပြီးဖြစ်ပါသလော။

ပရဝါဒီ။ ။ဤသို့ကား မဆိုသင့်ပါ။ပ။^၂

သကဝါဒီ။ ။ရှစ်ယောက်မြောက် (သောတာပတ္တိမဂ္ဂဋ္ဌာန်)ပုဂ္ဂိုလ်သည် ဒိဋ္ဌိသောင်းကျန်းမှု ကို ပယ်ရှားအပ်ပြီးဖြစ်ပါသလော။

ပရဝါဒီ။ ။ဪ ပယ်ရှားအပ်ပြီးဖြစ်ပါ၏။

သကဝါဒီ။ ။ရှစ်ယောက်မြောက် (သောတာပတ္တိမဂ္ဂဋ္ဌာန်)ပုဂ္ဂိုလ်သည် ဝိစိကိစ္ဆာနုသယကို၊ သီလဗ္ဗတပရာမာသကို ပယ်ရှားအပ်ပြီးဖြစ်ပါသလော။

ပရဝါဒီ။ ။ဤသို့ကား မဆိုသင့်ပါ။ပ။^၃

သကဝါဒီ။ ။ရှစ်ယောက်မြောက် (သောတာပတ္တိမဂ္ဂဋ္ဌာန်)ပုဂ္ဂိုလ်သည် ဝိစိကိစ္ဆာသောင်း ကျန်းမှုကို ပယ်ရှားအပ်ပြီးဖြစ်ပါသလော။

ပရဝါဒီ။ ။ဪ ပယ်ရှားအပ်ပြီးဖြစ်ပါ၏။

၁။ ဤဒိဋ္ဌိမည်သည်ကို သောတာပန်ပုဂ္ဂိုလ်သည်သာ ပယ်နိုင်ပါ၏။ မဂ္ဂဋ္ဌာန်ပုဂ္ဂိုလ်ကား မပယ်နိုင်၊ ထို့ ကြောင့် ဤအမေးကို သကဝါဒီကမေးသည်။

၂။ အနုသယသည် ပရိယတ္တာနုမ္မ တပါး တခြားသာ တည်းဟု အယူရှိသောကြောင့် ပရဝါဒီက ပရိက္ခေပပြု၍ ဖြေသည်။

၃။ သီလဗ္ဗတ ပရာမာသပရိယတ္တာနုဟူသော ဝေါဟာရကို မမြင်သောကြောင့် ပရဝါဒီက ပရိက္ခေပပြု၍ ဖြေသည်။

ကထာဝတ္ထုပါဠိတော် မြန်မာပြန်

သကဝါဒီ။ ။ရှစ်ယောက်မြောက် (သောတာပတ္တိမဂ္ဂဋ္ဌာန်)ပုဂ္ဂိုလ်သည် ဝိစိကိစ္ဆာနုသယကို ပယ်ရှားအပ်ပြီးဖြစ်ပါသလော။

ပရဝါဒီ။ ။ဤသို့ကား မဆိုသင့်ပါ။ပ။

သကဝါဒီ။ ။ရှစ်ယောက်မြောက် (သောတာပတ္တိမဂ္ဂဋ္ဌာန်)ပုဂ္ဂိုလ်သည် ဝိစိကိစ္ဆာ သောင်းကျန်းမှုကို ပယ်ရှားအပ်ပြီးဖြစ်ပါသလော။

ပရဝါဒီ။ ။ဤသို့ ပယ်ရှားအပ်ပြီးဖြစ်ပါ၏။

သကဝါဒီ။ ။ရှစ်ယောက်မြောက် (သောတာပတ္တိမဂ္ဂဋ္ဌာန်)ပုဂ္ဂိုလ်သည် ဒိဋ္ဌာနုသယကို။ သီလဗ္ဗတပရာမာသကို ပယ်ရှားအပ်ပြီးဖြစ်ပါသလော။

ပရဝါဒီ။ ။ဤသို့ကား မဆိုသင့်ပါ။ပ။

သကဝါဒီ။ ။ရှစ်ယောက်မြောက် (သောတာပတ္တိမဂ္ဂဋ္ဌာန်)ပုဂ္ဂိုလ်သည် ဒိဋ္ဌာနုသယကို မပယ်ရှားအပ်ပါသလော။

ပရဝါဒီ။ ။ဤသို့ မပယ်ရှားအပ်ပါ။

သကဝါဒီ။ ။ရှစ်ယောက်မြောက် (သောတာပတ္တိမဂ္ဂဋ္ဌာန်)ပုဂ္ဂိုလ်သည် ဒိဋ္ဌိသောင်းကျန်းမှုကို မပယ်ရှားအပ်ပါသလော။

ပရဝါဒီ။ ။ဤသို့ကား မဆိုသင့်ပါ။ပ။

သကဝါဒီ။ ။ရှစ်ယောက်မြောက် (သောတာပတ္တိမဂ္ဂဋ္ဌာန်)ပုဂ္ဂိုလ်သည် ဒိဋ္ဌာနုသယကို မပယ်ရှားအပ်ပါသလော။

ပရဝါဒီ။ ။ဤသို့ မပယ်ရှားအပ်ပါ။

သကဝါဒီ။ ။ရှစ်ယောက်မြောက် (သောတာပတ္တိမဂ္ဂဋ္ဌာန်) ပုဂ္ဂိုလ်သည် ဝိစိကိစ္ဆာသောင်းကျန်းမှုကို မပယ်ရှားအပ်ပါသလော။

ပရဝါဒီ။ ။ဤသို့ကား မဆိုသင့်ပါ။ပ။

သကဝါဒီ။ ။ရှစ်ယောက်မြောက်(သောတာပတ္တိမဂ္ဂဋ္ဌာန်)ပုဂ္ဂိုလ်သည် ဝိစိကိစ္ဆာနုသယကို။ သီလဗ္ဗတပရာမာသကို မပယ်ရှားအပ်ပါသလော။

ပရဝါဒီ။ ။ဤသို့ မပယ်ရှားအပ်ပါ။

သကဝါဒီ။ ။ရှစ်ယောက်မြောက် (သောတာပတ္တိမဂ္ဂဋ္ဌာန်)ပုဂ္ဂိုလ်သည် ဒိဋ္ဌိသောင်းကျန်းမှုကို မပယ်ရှားအပ်ပါသလော။

ပရဝါဒီ။ ။ဤသို့ကား မဆိုသင့်ပါ။ပ။

သကဝါဒီ။ ။ရှစ်ယောက်မြောက် (သောတာပတ္တိမဂ္ဂဋ္ဌာန်)ပုဂ္ဂိုလ်သည် သီလဗ္ဗတပရာမာသကို မပယ်ရှားအပ်ပါသလော။

ပရဝါဒီ။ ။ဤသို့ မပယ်ရှားအပ်ပါ။

သကဝါဒီ။ ။ ရှစ်ယောက်မြောက် (သောတာပတ္တိမဂ္ဂဋ္ဌာန်) ပုဂ္ဂိုလ်သည် ဝိစိကိစ္ဆာသောင်း ကျန်းမှုကို မပယ်ရှားအပ်ပါသလော။

ပရဝါဒီ။ ။ ဤသို့ကား မဆိုသင့်ပါ။ပ။

၃၆၉။ သကဝါဒီ။ ။ ရှစ်ယောက်မြောက် (သောတာပတ္တိမဂ္ဂဋ္ဌာန်) ပုဂ္ဂိုလ်သည် ဒိဋ္ဌိသောင်း ကျန်းမှုကို ပယ်ရှားအပ်ပြီးဖြစ်ပါသလော။

ပရဝါဒီ။ ။ ဩော် ပယ်ရှားအပ်ပြီးဖြစ်ပါ၏။

သကဝါဒီ။ ။ ရှစ်ယောက်မြောက် (သောတာပတ္တိမဂ္ဂဋ္ဌာန်) ပုဂ္ဂိုလ်သည် ဒိဋ္ဌိသောင်းကျန်းမှု ကို ပယ်ရှားရန် မဂ်ကို ပွားများအပ်ပြီးဖြစ်ပါသလော။

ပရဝါဒီ။ ။ ဤသို့ကား မဆိုသင့်ပါ။ပ။^၁

သကဝါဒီ။ ။ ရှစ်ယောက်မြောက် (သောတာပတ္တိမဂ္ဂဋ္ဌာန်) ပုဂ္ဂိုလ်သည် ဒိဋ္ဌိသောင်းကျန်းမှု ကို ပယ်ရှားအပ်ပြီးဖြစ်ပါသလော။

ပရဝါဒီ။ ။ ဩော် ပယ်ရှားအပ်ပြီးဖြစ်ပါ၏။

သကဝါဒီ။ ။ ရှစ်ယောက်မြောက် (သောတာပတ္တိမဂ္ဂဋ္ဌာန်) ပုဂ္ဂိုလ်သည် ဒိဋ္ဌိသောင်းကျန်းမှု ကို ပယ်ရှားရန် သတိပဋ္ဌာန်တို့ကို ပွားများအပ်ပြီးဖြစ်ပါကုန်သလော။ပ။ သမ္မပ္ပဓာန်တို့ကို။ပ။ ဗောဇ္ဈင်တို့ကို ပွားများအပ်ပြီးဖြစ်ပါကုန်သလော။

ပရဝါဒီ။ ။ ဤသို့ကား မဆိုသင့်ပါ။

သကဝါဒီ။ ။ ရှစ်ယောက်မြောက် (သောတာပတ္တိမဂ္ဂဋ္ဌာန်) ပုဂ္ဂိုလ်သည် ဝိစိကိစ္ဆာ သောင်း ကျန်းမှုကို ပယ်ရှားအပ်ပြီးဖြစ်ပါသလော။

ပရဝါဒီ။ ။ ဩော် ပယ်ရှားအပ်ပြီးဖြစ်ပါ၏။

သကဝါဒီ။ ။ ရှစ်ယောက်မြောက် (သောတာပတ္တိမဂ္ဂဋ္ဌာန်) ပုဂ္ဂိုလ်သည် ဝိစိကိစ္ဆာ သောင်း ကျန်းမှုကို ပယ်ရှားရန် မဂ်ကို ပွားများအပ်ပြီးဖြစ်ပါသလော။ပ။ ဗောဇ္ဈင်တို့ကို ပွားများအပ်ပြီးဖြစ် ပါကုန်သလော။

ပရဝါဒီ။ ။ ဤသို့ကား မဆိုသင့်ပါ။ပ။

သကဝါဒီ။ ။ ရှစ်ယောက်မြောက် (သောတာပတ္တိမဂ္ဂဋ္ဌာန်) ပုဂ္ဂိုလ်သည် ဒိဋ္ဌိသောင်းကျန်းမှု ကို ပယ်ရှားရန် မဂ်ကို မပွားများအပ်ပါသလော။

ပရဝါဒီ။ ။ ဩော် မပွားများအပ်ပါ။

သကဝါဒီ။ ။ လောကီဖြစ်သော အာသဝတို့၏ အာရုံဖြစ်သော ။ပ။ ကိလေသာကို ရခြင်းငှါ ထိုက်ခသာ မဂ်မဟုတ်သော တရားဖြင့် ပယ်ရှားအပ်ပါသလော။

၁။ ထိုသောတာပတ္တိမဂ် ဖြစ်ဆဲခဏ၌ ပွားဆဲခဏမည်၏။ ပွားပြီးမမည်။ ထို့ကြောင့် ပရဝါဒီက ပဋိက္ခေပပြု၍ ဖြေသည်။

ကထာဝတ္ထုပါဠိတော် မြန်မာပြန်

ပရဝါဒီ။ ။ဤသို့ကား မဆိုသင့်ပါ။ပ။^၁

သကဝါဒီ။ ။ရှစ်ယောက်မြောက် (သောတာပတ္တိမဂ္ဂဋ္ဌာန်)ပုဂ္ဂိုလ်သည် ဒိဋ္ဌိသောင်းကျန်းမှုကို ပယ်ရှားရန် သတိပဋ္ဌာန်တို့ကို ။ပ။ ဗောဇ္ဇင်တို့ကို မပွားများအပ်ပါကုန်သလော။

ပရဝါဒီ။ ။ဪ အံ့ မပွားများအပ်ပါကုန်။

သကဝါဒီ။ ။လောကီဖြစ်သော အာသဝတို့၏ အာရုံဖြစ်သော။ပ။ ကိလေသာတို့ကို ရခြင်းငှါ ထိုက်သော မဂ်မဟုတ်သော တရားဖြင့် ပယ်ရှားအပ်ပါသလော။

ပရဝါဒီ။ ။ဤသို့ကား မဆိုသင့်ပါ။ပ။

သကဝါဒီ။ ။ရှစ်ယောက်မြောက် (သောတာပတ္တိမဂ္ဂဋ္ဌာန်)ပုဂ္ဂိုလ်သည် ဝိစိကိစ္ဆာသောင်းကျန်းမှုကို ပယ်ရှားရန် မဂ်ကို မပွားများအပ်ပါသလော။ပ။ သတိပဋ္ဌာန်တို့ကို။ပ။ ဗောဇ္ဇင်တို့ကို မပွားများအပ်ပါကုန်သလော။

ပရဝါဒီ။ ။ဪ အံ့ မပွားများအပ်ပါကုန်။

သကဝါဒီ။ ။လောကီဖြစ်သော အာသဝတို့ အာရုံဖြစ်သော။ပ။ ကိလေသာတို့ကို ရခြင်းငှါ ထိုက်သော မဂ်မဟုတ်သော တရားဖြင့် ပယ်ရှားအပ်ပါသလော။

ပရဝါဒီ။ ။ဤသို့ကား မဆိုသင့်ပါ။ပ။

၃၇၀။ ပရဝါဒီ။ ။ရှစ်ယောက်မြောက် (သောတာပတ္တိမဂ္ဂဋ္ဌာန်)ပုဂ္ဂိုလ်သည် ဒိဋ္ဌိသောင်းကျန်းမှုကို ပယ်ရှားအပ်၏ဟု မဆိုသင့်ပါသလော။

သကဝါဒီ။ ။ဪ အံ့ မဆိုသင့်ပါ။

ပရဝါဒီ။ ။(ဒိဋ္ဌိသောင်းကျန်းမှုသည်) ဖြစ်လတ္တံ့လော။

သကဝါဒီ။ ။မဖြစ်လတ္တံ့။

ပရဝါဒီ။ ။အရှင်သကဝါဒီ ဒိဋ္ဌိသောင်းကျန်းမှုသည် မဖြစ်လတ္တံ့ ဖြစ်ခဲ့ပါမူ ထိုအကြောင်းကြောင့် ရှစ်ယောက်မြောက်(သောတာပတ္တိ မဂ္ဂဋ္ဌာန်)ပုဂ္ဂိုလ်သည် ဒိဋ္ဌိသောင်းကျန်းမှုကို ပယ်ရှားအပ်၏ဟူ၍ ဆိုသင့်၏။

ပရဝါဒီ။ ။ရှစ်ယောက်မြောက် (သောတာပတ္တိမဂ္ဂဋ္ဌာန်)ပုဂ္ဂိုလ်သည် ဝိစိကိစ္ဆာသောင်းကျန်းမှုကို ပယ်ရှားအပ်၏ဟု မဆိုသင့်ပါသလော။

သကဝါဒီ။ ။ဪ အံ့ မဆိုသင့်ပါ။

ပရဝါဒီ။ ။(ဝိစိကိစ္ဆာသောင်းကျန်းမှုသည်) ဖြစ်လတ္တံ့လော။

သကဝါဒီ။ ။မဖြစ်လတ္တံ့။

၁။ ပဌမဂ်ဖြင့်သာ ပယ်ရှားအပ်သည်၏ အဖြစ်ကို ရည်ရွယ်၍ ပရဝါဒီက ပဋိက္ခေပပြုလျက် ဖြေသည်။ မှန်၏။ မဂ်မဟုတ်သောတရားဖြင့် ပယ်ခဲ့မူ ဂေါ်တြာပုဂ္ဂိုလ်တို့သည်လည်း ပယ်ရာသောကြောင့်တည်း။

ပရဝါဒီ။ ။အရှင်သကဝါဒီ ဝိစိကိစ္ဆာသောင်းကျန်းမှုသည် မဖြစ်လတ္တံ့၊ ဖြစ်ခဲ့ပါမူ ထို အကြောင်းကြောင့် ရှစ်ယောက်မြောက် (သောတာပတ္တိမဂ္ဂဋ္ဌာန်) ပုဂ္ဂိုလ်သည် ဝိစိကိစ္ဆာသောင်း ကျန်းမှုကို ပယ်ရှားအပ်၏ဟူ၍ ဆိုသင့်၏။

သကဝါဒီ။ ။ရှစ်ယောက်မြောက် (သောတာပတ္တိမဂ္ဂဋ္ဌာန်) ပုဂ္ဂိုလ်အား ဒိဋ္ဌိသောင်းကျန်းမှု သည် မဖြစ်လတ္တံ့ ဟု နှလုံးပြု၍ ပယ်ရှားအပ်ပြီးဖြစ်ပါသလော။

ပရဝါဒီ။ ။ဪ ပယ်ရှားအပ်ပြီးဖြစ်ပါ၏။

သကဝါဒီ။ ။ရှစ်ယောက်မြောက် (သောတာပတ္တိမဂ္ဂဋ္ဌာန်) ပုဂ္ဂိုလ်အား ဒိဋ္ဌာနုသယသည် မဖြစ်လတ္တံ့ ဟု နှလုံးပြု၍ ပယ်ရှားအပ်ပြီးဖြစ်ပါသလော။

ပရဝါဒီ။ ။ဤသို့ကား မဆိုသင့်ပါ။ပ။

သကဝါဒီ။ ။ရှစ်ယောက်မြောက် (သောတာပတ္တိမဂ္ဂဋ္ဌာန်) ပုဂ္ဂိုလ်အား ဒိဋ္ဌိသောင်းကျန်းမှု သည် မဖြစ်လတ္တံ့ ဟု နှလုံးပြု၍ ပယ်ရှားအပ်ပြီးဖြစ်ပါသလော။

ပရဝါဒီ။ ။ဪ ပယ်ရှားအပ်ပြီးဖြစ်ပါ၏။

သကဝါဒီ။ ။ရှစ်ယောက်မြောက် (သောတာပတ္တိမဂ္ဂဋ္ဌာန်) ပုဂ္ဂိုလ်အား ဝိစိကိစ္ဆာနုသယ သည်။ သီလဗ္ဗတပထမာသသည် မဖြစ်လတ္တံ့ ဟု နှလုံးပြု၍ ပယ်ရှားအပ်ပြီးဖြစ်ပါသလော။

ပရဝါဒီ။ ။ဤသို့ကား မဆိုသင့်ပါ။ပ။

သကဝါဒီ။ ။ရှစ်ယောက်မြောက် (သောတာပတ္တိမဂ္ဂဋ္ဌာန်) ပုဂ္ဂိုလ်အား ဝိစိကိစ္ဆာသောင်း ကျန်းမှုသည် မဖြစ်လတ္တံ့ ဟု နှလုံးပြု၍ ပယ်ရှားအပ်ပြီးဖြစ်ပါသလော။

ပရဝါဒီ။ ။ဪ ပယ်ရှားအပ်ပြီးဖြစ်ပါ၏။

သကဝါဒီ။ ။ရှစ်ယောက်မြောက် (သောတာပတ္တိမဂ္ဂဋ္ဌာန်) ပုဂ္ဂိုလ်အား ဝိစိကိစ္ဆာနုသယ သည်။ သီလဗ္ဗတပထမာသသည် မဖြစ်လတ္တံ့ ဟု နှလုံးပြု၍ ပယ်ရှားအပ်ပြီးဖြစ်ပါသလော။

ပရဝါဒီ။ ။ဤသို့ကား မဆိုသင့်ပါ။ပ။

သကဝါဒီ။ ။ရှစ်ယောက်မြောက် (သောတာပတ္တိမဂ္ဂဋ္ဌာန်) ပုဂ္ဂိုလ်အား ဒိဋ္ဌိသောင်းကျန်းမှု သည် မဖြစ်လတ္တံ့ ဟု နှလုံးပြု၍ ပယ်ရှားအပ်ပြီးဖြစ်ပါသလော။

ပရဝါဒီ။ ။ဪ ပယ်ရှားအပ်ပါ၏။

သကဝါဒီ။ ။ဂေါတြဘူပုဂ္ဂိုလ်အား ဒိဋ္ဌိသောင်းကျန်းမှုသည် မဖြစ်လတ္တံ့ ဟု နှလုံးပြု၍ ပယ်ရှားအပ်ပြီးဖြစ်ပါသလော။

ပရဝါဒီ။ ။ဤသို့ကား မဆိုသင့်ပါ။ပ။

သကဝါဒီ။ ။ရှစ်ယောက်မြောက် (သောတာပတ္တိမဂ္ဂဋ္ဌာန်) ပုဂ္ဂိုလ်အား ဝိစိကိစ္ဆာသောင်း ကျန်းမှုသည် မဖြစ်လတ္တံ့ ဟု နှလုံးပြု၍ ပယ်ရှားအပ်ပြီးဖြစ်ပါသလော။

ပရဝါဒီ။ ။ဪ ပယ်ရှားအပ်ပြီးဖြစ်ပါ၏။

သကဝါဒီ။ ။ဂေါတြဘူပုဂ္ဂိုလ်အား ဝိစိကိစ္ဆာသောင်းကျန်းမှုသည် မဖြစ်လတ္တံ့ ဟု နှလုံး ပြု၍ ပယ်ရှားအပ်ပြီးဖြစ်ပါသလော။

ပရဝါဒီ။ ။ဤသို့ကား မဆိုသင့်ပါ။

အဋ္ဌမကထာ ပြီး၏။

၃-တတိယဇန (၂၆) ၆-အဋ္ဌမကထာဗျူဟာ

၃၇၁။ သကဝါဒီ။ ။ရှစ်ယောက်မြောက်(သောတာပတ္တိမဂ္ဂဋ္ဌာန်)ပုဂ္ဂိုလ်အား သဒ္ဓါမြေသည် မရှိပါသလော။

ပရဝါဒီ။ ။ဪ သြော် မရှိပါ။

သကဝါဒီ။ ။ရှစ်ယောက်မြောက် (သောတာပတ္တိမဂ္ဂဋ္ဌာန်)ပုဂ္ဂိုလ်အား သဒ္ဓါသည် မရှိပါ သလော။

ပရဝါဒီ။ ။ဤသို့ကား မဆိုသင့်ပါ။

သကဝါဒီ။ ။ရှစ်ယောက်မြောက် သောတာပတ္တိမဂ္ဂဋ္ဌာန်ပုဂ္ဂိုလ်အား ဝိရိယိမြေသည် မရှိပါ သလော။၁။ သတိမြေသည် မရှိပါသလော။၂။ သမာဓိမြေသည် မရှိပါသလော။၃။ ပညိမြေသည် မရှိပါသလော။

ပရဝါဒီ။ ။ဪ သြော် မရှိပါ။

သကဝါဒီ။ ။ရှစ်ယောက်မြောက် (သောတာပတ္တိမဂ္ဂဋ္ဌာန်)ပုဂ္ဂိုလ်အား ပညာသည် မရှိ ပါသလော။

ပရဝါဒီ။ ။ဤသို့ကား မဆိုသင့်ပါ။

သကဝါဒီ။ ။ရှစ်ယောက်မြောက် (သောတာပတ္တိမဂ္ဂဋ္ဌာန်)ပုဂ္ဂိုလ်အား သဒ္ဓါသည် ရှိပါ သလော။

ပရဝါဒီ။ ။ဪ သြော် ရှိပါ၏။

သကဝါဒီ။ ။ရှစ်ယောက်မြောက် (သောတာပတ္တိမဂ္ဂဋ္ဌာန်) ပုဂ္ဂိုလ်အား သဒ္ဓါမြေသည် ရှိပါသလော။

ပရဝါဒီ။ ။ဤသို့ကား မဆိုသင့်ပါ။

၁။ သောတာပတ္တိမဂ္ဂဋ္ဌာန်ပုဂ္ဂိုလ်သည် မဂ်ဇော သဒ္ဓါသော ဣန္ဒြေတို့ကို ရဆဲသာမည်ကုန်၏။ ထိုသောတာ ပတ္တိမဂ္ဂဋ္ဌာန်ပုဂ္ဂိုလ်သည် သဒ္ဓါသော ဣန္ဒြေတို့ကို ရအပ်ပြီးမည်ကုန်ဟု အယူရှိသူ အနွကဂိုဏ်းဝင် ပရဝါဒီဆရာ တို့၏ အယူကို ပယ်ဖျက်ခြင်းငှါ ဤအဋ္ဌမကထာဗျူဟာကို ဟောတော်မူသည်။

၂။ သဒ္ဓါမြေမှ သဒ္ဓါ၏ထူးသည်၏ အဖြစ်ကို မှတ်သား၍ ပရဝါဒီက ပရိက္ခေပပြု၍ပြောသည်။

သကဝါဒီ။ ။ ရှစ်ယောက်မြောက် (သောတာပတ္တိမဂ္ဂဋ္ဌာန်) ပုဂ္ဂိုလ်အား ဝိရိယသည် ရှိပါသလော။ ပ။ သတိသည် ရှိပါသလော။ သမာဓိသည် ရှိပါသလော။ ပ။ ပညာသည် ရှိပါသလော။

ပရဝါဒီ။ ။ ဩော် ရှိပါ၏။

သကဝါဒီ။ ။ ရှစ်ယောက်မြောက် (သောတာပတ္တိမဂ္ဂဋ္ဌာန်) ပုဂ္ဂိုလ်အား ပညိန္ဒြေသည် ရှိပါသလော။

ပရဝါဒီ။ ။ ဤသို့ကား မဆိုသင့်ပါ။ ပ။

သကဝါဒီ။ ။ ရှစ်ယောက်မြောက် (သောတာပတ္တိမဂ္ဂဋ္ဌာန်) ပုဂ္ဂိုလ်အား မနောသည် ရှိသည် ဖြစ်၍ မနိန္ဒြေသည် ရှိပါသလော။

ပရဝါဒီ။ ။ ဩော် ရှိပါ၏။

သကဝါဒီ။ ။ ရှစ်ယောက်မြောက် (သောတာပတ္တိမဂ္ဂဋ္ဌာန်) ပုဂ္ဂိုလ်အား သဒ္ဓါသည် ရှိသည် ဖြစ်၍ သဒ္ဓိန္ဒြေသည် ရှိပါသလော။

ပရဝါဒီ။ ။ ဤသို့ကား မဆိုသင့်ပါ။ ပ။

သကဝါဒီ။ ။ ရှစ်ယောက်မြောက် (သောတာပတ္တိမဂ္ဂဋ္ဌာန်) ပုဂ္ဂိုလ်အား မနောသည် ရှိသည် ဖြစ်၍ မနိန္ဒြေသည် ရှိပါသလော။

ပရဝါဒီ။ ။ ဩော် ရှိပါ၏။

သကဝါဒီ။ ။ ရှစ်ယောက်မြောက် (သောတာပတ္တိမဂ္ဂဋ္ဌာန်) ပုဂ္ဂိုလ်အား ပညာသည် ရှိသည် ဖြစ်၍ ပညိန္ဒြေသည် ရှိပါသလော။

ပရဝါဒီ။ ။ ဤသို့ကား မဆိုသင့်ပါ။ ပ။

သကဝါဒီ။ ။ ရှစ်ယောက်မြောက် (သောတာပတ္တိမဂ္ဂဋ္ဌာန်) ပုဂ္ဂိုလ်အား သောမနဿသည် ရှိသည်ဖြစ်၍ သောမနဿိန္ဒြေသည် ရှိပါသလော။ ဇီဝိတသည် ရှိသည်ဖြစ်၍ ဇီဝိတိန္ဒြေသည် ရှိပါသလော။

ပရဝါဒီ။ ။ ဩော် ရှိပါ၏။

သကဝါဒီ။ ။ ရှစ်ယောက်မြောက် (သောတာပတ္တိမဂ္ဂဋ္ဌာန်) ပုဂ္ဂိုလ်အား သဒ္ဓါသည် ရှိသည် ဖြစ်၍ သဒ္ဓိန္ဒြေသည် ရှိပါသလော။

ပရဝါဒီ။ ။ ဤသို့ကား မဆိုသင့်ပါ။ ပ။

သကဝါဒီ။ ။ ရှစ်ယောက်မြောက် (သောတာပတ္တိမဂ္ဂဋ္ဌာန်) ပုဂ္ဂိုလ်အား ဇီဝိတသည် ရှိသည် ဖြစ်၍ ဇီဝိတိန္ဒြေသည် ရှိပါသလော။

ပရဝါဒီ။ ။ ဩော် ရှိပါ၏။

သကဝါဒီ။ ။ ရှစ်ယောက်မြောက် (သောတာပတ္တိမဂ္ဂဋ္ဌာန်) ပုဂ္ဂိုလ်အား ပညာသည် ရှိသည် ဖြစ်၍ ပညိန္ဒြေသည် ရှိပါသလော။

ပရဝါဒီ။ ။ ဤသို့ကား မဆိုသင့်ပါ။ ပ။

၁။ အကြင်ပုဂ္ဂိုလ်အား မနသည် ရှိ၏။ ထိုပုဂ္ဂိုလ်အား မနိန္ဒြေရှိသကဲ့သို့ အကြင်ပုဂ္ဂိုလ်အား သဒ္ဓါသည် ရှိ၏။ ထိုပုဂ္ဂိုလ်အား သဒ္ဓိန္ဒြေအစရှိသည်တို့သည်လည်း ရှိ၏ဟု ပြခြင်းငှါ ဤပုစ္ဆာကို အားထုတ်တော်မူသည်။

ကထာဝတ္ထုပါဠိတော် မြန်မာပြန်

သကဝါဒီ။ ။ရှစ်ယောက်မြောက် (သောတာပတ္တိမဂ္ဂဋ္ဌာန်)ပုဂ္ဂိုလ်အား သစ္စာသည် ရှိသည် ဖြစ်ပါလျက် သစ္စိန္တေသည် မရှိပါသလော။

ပရဝါဒီ။ ။ဪ မရှိပါ။

သကဝါဒီ။ ။ရှစ်ယောက်မြောက် (သောတာပတ္တိမဂ္ဂဋ္ဌာန်)ပုဂ္ဂိုလ်အား မနောသည် ရှိသည် ဖြစ်ပါလျက် မနိန္တေသည် မရှိပါသလော။

ပရဝါဒီ။ ။ဤသို့ကား မဆိုသင့်ပါ။ပ။

သကဝါဒီ။ ။ရှစ်ယောက်မြောက် (သောတာပတ္တိမဂ္ဂဋ္ဌာန်)ပုဂ္ဂိုလ်အား သစ္စာသည် ရှိသည် ဖြစ်ပါလျက် သစ္စိန္တေသည် မရှိပါသလော။

ပရဝါဒီ။ ။ဪ မရှိပါ။

သကဝါဒီ။ ။ရှစ်ယောက်မြောက် (သောတာပတ္တိမဂ္ဂဋ္ဌာန်)ပုဂ္ဂိုလ်အား သောမနဿသည် ရှိသည်ဖြစ်ပါလျက် သောမနဿိန္တေသည် မရှိပါသလော။ပ။ ဇီဝိတသည် ရှိသည်ဖြစ်ပါလျက် ဇီဝိတိန္တေသည် မရှိပါသလော။

ပရဝါဒီ။ ။ဤသို့ကား မဆိုသင့်ပါ။ပ။

သကဝါဒီ။ ။ရှစ်ယောက်မြောက် (သောတာပတ္တိမဂ္ဂဋ္ဌာန်)ပုဂ္ဂိုလ်အား ပညာသည် ရှိသည် ဖြစ်ပါလျက် ပညိန္တေသည် မရှိပါသလော။

ပရဝါဒီ။ ။ဪ မရှိပါ။

သကဝါဒီ။ ။ရှစ်ယောက်မြောက် (သောတာပတ္တိမဂ္ဂဋ္ဌာန်)ပုဂ္ဂိုလ်အား မနောသည် ရှိသည် ဖြစ်ပါလျက် မနိန္တေသည် မရှိပါသလော။ သောမနဿသည် ရှိသည်ဖြစ်ပါလျက် သောမနဿိန္တေ သည် မရှိပါသလော။ ဇီဝိတသည် ရှိသည်ဖြစ်ပါလျက် ဇီဝိတိန္တေသည် မရှိပါသလော။

ပရဝါဒီ။ ။ဤသို့ကား မဆိုသင့်ပါ။ပ။

သကဝါဒီ။ ။ရှစ်ယောက်မြောက် (သောတာပတ္တိမဂ္ဂဋ္ဌာန်)ပုဂ္ဂိုလ်အား သစ္စိန္တေသည် မရှိ ပါသလော။

ပရဝါဒီ။ ။ဪ မရှိပါ။

သကဝါဒီ။ ။ရှစ်ယောက်မြောက် (သောတာပတ္တိမဂ္ဂဋ္ဌာန်)ပုဂ္ဂိုလ်သည် သစ္စာ မရှိသူ ဖြစ်သလော။

ပရဝါဒီ။ ။ဤသို့ကား မဆိုသင့်ပါ။ပ။

သကဝါဒီ။ ။ရှစ်ယောက်မြောက် (သောတာပတ္တိမဂ္ဂဋ္ဌာန်)ပုဂ္ဂိုလ်အား ဝိရိယိန္တေ မရှိပါ သလော။

ပရဝါဒီ။ ။ဪ မရှိပါ။

သကဝါဒီ။ ။ရှစ်ယောက်မြောက်(သောတာပတ္တိမဂ္ဂဋ္ဌာန်)ပုဂ္ဂိုလ်သည် ပျင်းရိသူ ယုတ်လျော့ သောဝိရိယရှိသူ ဖြစ်ပါသလော။

ပရဝါဒီ။ ။ဤသို့ကား မဆိုသင့်ပါ။ပ။

သကဝါဒီ။ ။ရှစ်ယောက်မြောက် (သောတာပတ္တိမဂ္ဂဋ္ဌာန်)ပုဂ္ဂိုလ်အား သတိနေြသည့် မရှိပါသလော။

ပရဝါဒီ။ ။ဪ မရှိပါ။

သကဝါဒီ။ ။ရှစ်ယောက်မြောက် (သောတာပတ္တိမဂ္ဂဋ္ဌာန်)ပုဂ္ဂိုလ်သည် မေ့လျော့သူ ဆင်ခြင်ဉာဏ်မရှိသူ ဖြစ်ပါသလော။

ပရဝါဒီ။ ။ဤသို့ကား မဆိုသင့်ပါ။ပ။

သကဝါဒီ။ ။ရှစ်ယောက်မြောက် (သောတာပတ္တိမဂ္ဂဋ္ဌာန်)ပုဂ္ဂိုလ်အား သမာဓိနေြသည့် မရှိပါသလော။

ပရဝါဒီ။ ။ဪ မရှိပါ။

သကဝါဒီ။ ။ရှစ်ယောက်မြောက် (သောတာပတ္တိမဂ္ဂဋ္ဌာန်)ပုဂ္ဂိုလ်သည် မတည်ကြည်သူ တုန်လှုပ်သောစိတ်ရှိသူ ဖြစ်ပါသလော။

ပရဝါဒီ။ ။ဤသို့ကား မဆိုသင့်ပါ။ပ။

သကဝါဒီ။ ။ရှစ်ယောက်မြောက် (သောတာပတ္တိမဂ္ဂဋ္ဌာန်)ပုဂ္ဂိုလ်အား ပညိနေြသည့် မရှိပါသလော။

ပရဝါဒီ။ ။ဪ မရှိပါ။

သကဝါဒီ။ ။ရှစ်ယောက်မြောက် (သောတာပတ္တိမဂ္ဂဋ္ဌာန်)ပုဂ္ဂိုလ်သည် ပညာမရှိသူ ဆွံ့အသူ ဖြစ်ပါသလော။

ပရဝါဒီ။ ။ဤသို့ကား မဆိုသင့်ပါ။ပ။

သကဝါဒီ။ ။ရှစ်ယောက်မြောက် (သောတာပတ္တိမဂ္ဂဋ္ဌာန်)ပုဂ္ဂိုလ်အား သဒ္ဓါသည် ရှိသည်ဖြစ်၍ ထိုသဒ္ဓါသည်လည်း ဝဋ်ဆင်းရဲမှ ထွက်မြောက်နိုင်ပါသလော။

ပရဝါဒီ။ ။ထွက်မြောက်နိုင်ပါ၏။

သကဝါဒီ။ ။အရှင်ပရဝါဒီ ရှစ်ယောက်မြောက် (သောတာပတ္တိမဂ္ဂဋ္ဌာန်) ပုဂ္ဂိုလ်အား သဒ္ဓါသည် ရှိသည်ဖြစ်၍ ထိုသဒ္ဓါသည်လည်း ဝဋ်ဆင်းရဲမှ ထွက်မြောက်နိုင်ခဲ့ပါမူ ရှစ်ယောက်မြောက် (သောတာပတ္တိမဂ္ဂဋ္ဌာန်)ပုဂ္ဂိုလ်အား သဒ္ဓါမရှိဟု မဆိုသင့်။

သကဝါဒီ။ ။ရှစ်ယောက်မြောက် (သောတာပတ္တိမဂ္ဂဋ္ဌာန်)ပုဂ္ဂိုလ်အား ဝီရိယသည် ရှိသည်ဖြစ်၍ ထိုဝီရိယသည်လည်း ဝဋ်ဆင်းရဲမှ ထွက်မြောက်နိုင်ပါသလော။ သတိသည် ရှိသည်ဖြစ်၍ ထိုသတိသည်လည်း ဝဋ်ဆင်းရဲမှ ထွက်မြောက်နိုင်ပါသလော။ သမာဓိသည် ရှိသည်ဖြစ်၍ ထိုသမာဓိသည်လည်း ဝဋ်ဆင်းရဲမှ ထွက်မြောက်နိုင်ပါသလော။ ပညာသည် ရှိသည်ဖြစ်၍ ထိုပညာသည်လည်း ဝဋ်ဆင်းရဲမှ ထွက်မြောက်နိုင်ပါသလော။

ပရဝါဒီ။ ။ဪ ထွက်မြောက်နိုင်ပါ၏။

သကဝါဒီ။ ။အရှင်ပရဝါဒီ ရှစ်ယောက်မြောက်(သောတာပတ္တိမဂ္ဂဋ္ဌာန်)ပုဂ္ဂိုလ်အား ပညာသည် ရှိသည်ဖြစ်၍ ထိုပညာသည်လည်း ဝဋ်ဆင်းရဲမှ ထွက်မြောက်နိုင်ခဲ့ပါမူ ရှစ်ယောက်မြောက် (သောတာပတ္တိမဂ္ဂဋ္ဌာန်)ပုဂ္ဂိုလ်အား ပညိနေြမရှိဟု မဆိုသင့်။

၃၇၂။ သကဝါဒီ။ ။သကဒါဂါမိဖိုလ်ကို မျက်မှောက်ပြုရန် ကျင့်သောပုဂ္ဂိုလ်အား သဒ္ဓါသည် ရှိသည်ဖြစ်၍ သဒ္ဓါမရှိသည် ရှိပါသလော။

ပရဝါဒီ။ ။ဪ ခြံရံ ပရိပဏ္ဍိတံ။

သကဝါဒီ။ ။ရှစ်ယောက်မြောက် (သောတာပတ္တိမဂ္ဂဋ္ဌာန်)ပုဂ္ဂိုလ်အား သဒ္ဓါသည် ရှိသည် ဖြစ်၍ သဒ္ဓါ၌ သဒ္ဓါ၌ ရှိပါသလော။

ပရဝါဒီ။ ။ဤသို့ကား မဆိုသင့်ပါ။ပ။

သကဝါဒီ။ ။သကဒါဂါမိဖိုလ်ကို မျက်မှောက်ပြုရန် ကျင့်သော ပုဂ္ဂိုလ်အား ပညာသည် ရှိသည်ဖြစ်၍ ပညာ၌ ရှိပါသလော။

ပရဝါဒီ။ ။ဪ ခြံရံ ပရိပဏ္ဍိတံ။

သကဝါဒီ။ ။ရှစ်ယောက်မြောက် (သောတာပတ္တိမဂ္ဂဋ္ဌာန်)ပုဂ္ဂိုလ်အား ပညာသည် ရှိသည် ဖြစ်၍ ပညာ၌ ရှိပါသလော။

ပရဝါဒီ။ ။ဤသို့ကား မဆိုသင့်ပါ။ပ။

သကဝါဒီ။ ။အနာဂါမိဖိုလ်ကို မျက်မှောက်ပြုရန် ကျင့်သော ပုဂ္ဂိုလ်အား" အရဟတ္တဖိုလ်ကို မျက်မှောက်ပြုရန် ကျင့်သော ပုဂ္ဂိုလ်အား သဒ္ဓါသည် ရှိသည်ဖြစ်၍ သဒ္ဓါ၌ ရှိပါသလော။ပ။ ပညာသည် ရှိသည်ဖြစ်၍ ပညာ၌ ရှိပါသလော။

ပရဝါဒီ။ ။ဪ ခြံရံ ပရိပဏ္ဍိတံ။

သကဝါဒီ။ ။ရှစ်ယောက်မြောက် (သောတာပတ္တိမဂ္ဂဋ္ဌာန်)ပုဂ္ဂိုလ်အား ပညာသည် ရှိသည် ဖြစ်၍ ပညာ၌ ရှိပါသလော။

ပရဝါဒီ။ ။ဤသို့ကား မဆိုသင့်ပါ။ပ။

သကဝါဒီ။ ။ရှစ်ယောက်မြောက် (သောတာပတ္တိမဂ္ဂဋ္ဌာန်)ပုဂ္ဂိုလ်အား သဒ္ဓါသည် ရှိသည် ဖြစ်ပါလျက် သဒ္ဓါ၌ ရှိပါသလော။

ပရဝါဒီ။ ။ဪ ခြံရံ မရှိပါ။

သကဝါဒီ။ ။သကဒါဂါမိဖိုလ်ကို မျက်မှောက်ပြုရန် ကျင့်သော ပုဂ္ဂိုလ်အား သဒ္ဓါသည် ရှိသည်ဖြစ်ပါလျက် သဒ္ဓါ၌ ရှိပါသလော။

ပရဝါဒီ။ ။ဤသို့ကား မဆိုသင့်ပါ။ပ။

သကဝါဒီ။ ။ရှစ်ယောက်မြောက် (သောတာပတ္တိမဂ္ဂဋ္ဌာန်)ပုဂ္ဂိုလ်အား ပညာသည် ရှိသည် ဖြစ်ပါလျက် ပညာ၌ ရှိပါသလော။

ပရဝါဒီ။ ။ဪ ခြံရံ မရှိပါ။

သကဝါဒီ။ ။သကဒါဂါမိဖိုလ်ကို မျက်မှောက်ပြုရန် ကျင့်သော ပုဂ္ဂိုလ်အား ပညာသည် ရှိသည်ဖြစ်ပါလျက် ပညာ၌ ရှိပါသလော။

ပရဝါဒီ။ ။ဤသို့ကား မဆိုသင့်ပါ။ပ။

သကဝါဒီ။ ။ရှစ်ယောက်မြောက် (သောတာပတ္တိမဂ္ဂဋ္ဌာန်)ပုဂ္ဂိုလ်အား သဒ္ဓါသည် ရှိသည် ဖြစ်ပါလျက် သဒ္ဓါ၌ ရှိပါသလော။ ပညာသည် ရှိသည်ဖြစ်ပါလျက် ပညာ၌ ရှိပါ သလော။

ပရဝါဒီ။ ။ဪ ခြံရံ မရှိပါ။

သကဝါဒီ။ ။အနာဂါမိဖိုလ်ကို မျက်မှောက်ပြုရန် ကျင့်သော ပုဂ္ဂိုလ်အား။ အရဟတ္တဖိုလ်ကို မျက်မှောက်ပြုရန် ကျင့်သော ပုဂ္ဂိုလ်အား ပညာသည် ရှိသည်ဖြစ်ပါလျှင် ပညိန္ဒြေသည် မရှိပါ သလော။

ပရဝါဒီ။ ။ဤသို့ကား မဆိုသင့်ပါ။ပ။

သကဝါဒီ။ ။ရှစ်ယောက်မြောက် (သောတာပတ္တိမဂ္ဂဋ္ဌာန်)ပုဂ္ဂိုလ်အား ဣန္ဒြေငါးပါးတို့သည် မရှိကုန်သလော။

ပရဝါဒီ။ ။ဪ မရှိပါကုန်။

သကဝါဒီ။ ။“ရဟန်းတို့ ဣန္ဒြေတို့သည် ဤငါးပါးတို့တည်း။ အဘယ်ငါးပါးတို့နည်း— သဒ္ဓိန္ဒြေ ဝီရိယိန္ဒြေ သာဘိန္ဒြေ သမာဓိန္ဒြေ ပညိန္ဒြေတို့တည်း။ ရဟန်းတို့ ဣန္ဒြေတို့သည် ဤငါးပါး တို့တည်း။ ရဟန်းတို့ ဣန္ဒြေငါးပါးတို့၏ ပြည့်စုံခြင်း လုံလောက်ခြင်းကြောင့် ရဟန္တာဖြစ်၏။ ထို ရဟန္တာအောက် နသေးသော ဣန္ဒြေတို့ဖြင့် အရဟတ္တဖိုလ်ကို မျက်မှောက်ပြုရန် ကျင့်သူဖြစ်၏။ ထို့အောက် နသေးသော ဣန္ဒြေတို့ဖြင့် အနာဂါမိ ဖြစ်၏။ ထို့အောက် နသေးသော ဣန္ဒြေတို့ဖြင့် အနာဂါမိဖိုလ်ကို မျက်မှောက်ပြုရန် ကျင့်သူ ဖြစ်၏။ ထို့အောက် နသေးသော ဣန္ဒြေတို့ဖြင့် သကဒါဂါမိ ဖြစ်၏။ ထို့အောက် နသေးသော ဣန္ဒြေတို့ဖြင့် သကဒါဂါမိဖိုလ်ကို မျက်မှောက်ပြုရန် ကျင့်သူဖြစ်၏။ထို့အောက် နသေးသော ဣန္ဒြေတို့ဖြင့် သောတာပန်ဖြစ်၏။ထိုသောတာပန်အောက် နသေးသော ဣန္ဒြေတို့ဖြင့် သောတာပတ္တိဖိုလ်ကို မျက်မှောက်ပြုရန် ကျင့်သူ ဖြစ်၏။

ရဟန်းတို့ အကြင်ပုဂ္ဂိုလ်အား ဤဣန္ဒြေငါးပါးတို့သည် အချင်းခပ်သိမ်း အခါခပ်သိမ်း မရှိကုန်။ ထိုပုဂ္ဂိုလ်ကို (သာသနာမှ) အပဖြစ်သော ပုထုဇဉ်အသင်းအပင်း၌ တည်သော သူဟူ၍ ငါဆို၏” ဤသို့လျှင် မြတ်စွာဘုရားဟောအပ်သော သုတ္တန် (ပါဠိ)ရှိသည်သာ မဟုတ်ပါလော။

ပရဝါဒီ။ ။ဪ ရှိပါ၏။

သကဝါဒီ။ ။ရှစ်ယောက်မြောက် (သောတာပတ္တိမဂ္ဂဋ္ဌာန်)ပုဂ္ဂိုလ်သည် သာသနာမှအပ ဖြစ်သူ ပုထုဇဉ် အသင်းအပင်း၌ တည်သူ ဖြစ်ပါသလော။

ပရဝါဒီ။ ။ဤသို့ကား မဆိုသင့်ပါ။ပ။

သကဝါဒီ။ ။ထို့ကြောင့်ပင် ရှစ်ယောက်မြောက် (သောတာပတ္တိမဂ္ဂဋ္ဌာန်)ပုဂ္ဂိုလ်အား ဣန္ဒြေငါးပါးတို့ ရှိကုန်၏။

အဋ္ဌမကထာဗျူဟကထာ ပြီး၏။

၃-တတိယဝဂ် (၂၇) ၇-ဒိဗ္ဗစက္ခုကထာ °

၃၇၃။ သကဝါဒီ။ ။(စတုတ္ထဈာန်)တရားက ထောက်ပံ့အပ်သော မံသစက္ခုသည် ဒိဗ္ဗစက္ခု ဖြစ်ပါသလော။

ပရဝါဒီ။ ။ဪ ဖြစ်ပါ၏။

၁။ စတုတ္ထဈာန်တရားက ထောက်ပံ့အပ်သော မံသစက္ခုသည်သာ ဒိဗ္ဗစက္ခုမည်၏ ဟု အယူရှိသူ အနွကနှင့် သမ္ပတိယဂိုဏ်းဝင် ပရဝါဒီဆရာတို့၏ အယူကို တားမြစ်တော်မူလို၍ ဤဒိဗ္ဗစက္ခုကထာကို ဟောတော်မူသည်။

ကထာဝတ္ထုပါဠိတော် မြန်မာပြန်

သကဝါဒီ။ ။မံသစက္ခုသည် ဒိဗ္ဗစက္ခုလော၊ ဒိဗ္ဗစက္ခုသည် မံသစက္ခုလော။

ပရဝါဒီ။ ။ဤသို့ကား မဆိုသင့်ပါ။ပ။^၁

သကဝါဒီ။ ။(စတုတ္ထဈာန်)တရားက ထောက်ပံ့အပ်သော မံသစက္ခုသည် ဒိဗ္ဗစက္ခု ဖြစ်ပါသလော။

ပရဝါဒီ။ ။ဪ ဖြစ်ပါ၏။

သကဝါဒီ။ ။မံသစက္ခုသည် အကြင်သို့သဘောရှိ၏၊ ဒိဗ္ဗစက္ခုသည်လည်း ထိုသို့သဘောရှိ သလော၊ ဒိဗ္ဗစက္ခုသည် အကြင်သို့သဘောရှိ၏၊ မံသစက္ခုသည်လည်း ထိုသို့သဘောရှိသလော။

ပရဝါဒီ။ ။ဤသို့ကား မဆိုသင့်ပါ။ပ။^၂

သကဝါဒီ။ ။(စတုတ္ထဈာန်)တရားက ထောက်ပံ့အပ်သော မံသစက္ခုသည် ဒိဗ္ဗစက္ခုဖြစ်ပါ သလော။

ပရဝါဒီ။ ။ဪ ဖြစ်ပါ၏။

သကဝါဒီ။ ။ထိုမံသစက္ခုသည်ပင် ထိုဒိဗ္ဗစက္ခုလော၊ ထိုဒိဗ္ဗစက္ခုသည်ပင် ထိုမံသစက္ခုလော။

ပရဝါဒီ။ ။ဤသို့ကား မဆိုသင့်ပါ။ပ။

သကဝါဒီ။ ။(စတုတ္ထဈာန်)တရားက ထောက်ပံ့အပ်သော မံသစက္ခုသည် ဒိဗ္ဗစက္ခု ဖြစ် သလော။

ပရဝါဒီ။ ။ဪ ဖြစ်ပါ၏။

သကဝါဒီ။ ။ထိုမံသစက္ခု၏ အာရုံ အာနုဘော် ကျက်စားရာသည် အကြင်သို့ သဘောရှိ၏၊ ဒိဗ္ဗစက္ခု၏ အာရုံ အာနုဘော် ကျက်စားရာသည်လည်း ထိုသို့သဘောရှိပါသလော။

ပရဝါဒီ။ ။ဤသို့ကား မဆိုသင့်ပါ။ပ။

သကဝါဒီ။ ။(စတုတ္ထဈာန်)တရားက ထောက်ပံ့အပ်သော မံသစက္ခုသည် ဒိဗ္ဗစက္ခု ဖြစ်ပါသလော။

ပရဝါဒီ။ ။ဪ ဖြစ်ပါ၏။

သကဝါဒီ။ ။ကံသည် အကျိုး၏ အဖြစ်ဖြင့် ယူအပ်သည်ဖြစ်၍ ကံသည် အကျိုး၏ အဖြစ်ဖြင့် မယူအပ်သည် ဖြစ်ပါသလော။

ပရဝါဒီ။ ။ဤသို့ကား မဆိုသင့်ပါ။ပ။^၃

၁။ ထိုမံသစက္ခုမျှသည်သာ ထိုစတုတ္ထဈာန်သည် ထောက်ပံ့အပ်သော ဒိဗ္ဗစက္ခုမဟုတ်သောကြောင့် ပရဝါဒီ က ပဋိက္ခေပပြု၍ ဖြေသည်။

၂။ နှစ်ပါးကုန်သော မံသစက္ခုဒိဗ္ဗစက္ခုတို့၏ တခုတည်းသော သဘောမရှိသောကြောင့် ပရဝါဒီက ပဋိက္ခေပ ပြု၍ ဖြေသည်။

၃။ မံသစက္ခုသည် ဥပါဒိဏ္ဍကဖြစ်၍ ဒိဗ္ဗစက္ခုသည် အနုပါဒိဏ္ဍကဖြစ်၏။မံသစက္ခုသည် ဒိဗ္ဗစက္ခုဟု အလိုမရှိခဲ့၊ ထို့ကြောင့် ပဋိက္ခေပပြု၍ ဖြေသည်။

သကဝါဒီ။ ။ကံသည် အကျိုး၏ အဖြစ်ဖြင့် ယူအပ်သည် ဖြစ်၍ ကံသည် အကျိုး၏ အဖြစ်
ဖြင့် မယူအပ်သည် ဖြစ်ပါသလော။

ပရဝါဒီ။ ။ဪ ဖြစ်ပါ၏။

သကဝါဒီ။ ။ကာမာဝစရဖြစ်၍ ရူပါဝစရဖြစ်ပါသလော။

ပရဝါဒီ။ ။ဤသို့ကား မဆိုသင့်ပါ။ပ။^၂

သကဝါဒီ။ ။ကာမာဝစရဖြစ်၍ ရူပါဝစရဖြစ်ပါသလော။

ပရဝါဒီ။ ။ဪ ဖြစ်ပါ၏။

သကဝါဒီ။ ။ရူပါဝစရဖြစ်၍ အရူပါဝစရဖြစ်ပါသလော။

ပရဝါဒီ။ ။ဤသို့ကား မဆိုသင့်ပါ။ပ။^၃

သကဝါဒီ။ ။ရူပါဝစရဖြစ်၍ အရူပါဝစရဖြစ်ပါသလော။

ပရဝါဒီ။ ။ဪ ဖြစ်ပါ၏။

သကဝါဒီ။ ။ဝဋ်၌ အကျိုးဝင်သည်ဖြစ်၍ ဝဋ်၌အကျိုးမဝင်သည် ဖြစ်ပါသလော။

ပရဝါဒီ။ ။ဤသို့ကား မဆိုသင့်ပါ။ပ။^၄

၃၇၄။ သကဝါဒီ။ ။(စတုတ္ထဈာန်)တရားက ထောက်ပံ့အပ်သော မံသစက္ခုသည် ဒိဗ္ဗစက္ခု
ဖြစ်ပါသလော။

ပရဝါဒီ။ ။ဪ ဖြစ်ပါ၏။

သကဝါဒီ။ ။ကာမာဝစရတရားက ထောက်ပံ့အပ်သည်ဖြစ်၍ ဒိဗ္ဗစက္ခုသည် မံသစက္ခုဖြစ်ပါ
သလော။

ပရဝါဒီ။ ။ဤသို့ကား မဆိုသင့်ပါ။ပ။

သကဝါဒီ။ ။(စတုတ္ထဈာန်)တရားက ထောက်ပံ့အပ်သည်ဖြစ်၍ မံသစက္ခုသည် ဒိဗ္ဗစက္ခု
ဖြစ်ပါသလော။

ပရဝါဒီ။ ။ဪ ဖြစ်ပါ၏။

၁။ တဖန်မေးလတ်သော် မံသစက္ခုဖြစ်ပေါ်ခြင်းသည် ဒိဗ္ဗစက္ခုအကြောင်းတည်းဟူသော စကားကို အမှီပြု၍
မံသစက္ခုဟူသော အကြောင်းကြောင့် ဒိဗ္ဗစက္ခုဖြစ်၏။ ထိုဒိဗ္ဗစက္ခုသည်လည်း ရူပါဝစရတရားကြောင့် ဖြစ်ကုန်သော
မဟာဘုတ်လေးပါးတို့၏ ကြည်လင်မှု ပသာဒပင်တည်းဟု အလိုရှိရကား ပရဝါဒီကဝန်ပြန်သည်။

၂။ မံသစက္ခုသည်သာ ဒိဗ္ဗစက္ခုဟူ၍ အလိုမရှိရကား ပဋိက္ခေပပြု၍ ဖြေသည်။

၃။ တဖန်မေးလတ်သော် ရူပါဝစရဈာန်ဟူသော အကြောင်းကြောင့် ဖြစ်ပေါ်ရကား ဝန်ပြန်သည်။

၄။ အရူပါဝစရဓာတ် အရူပါဝစရဓာတ်မရှိခြင်းကြောင့် ပဋိက္ခေပပြု၍ ဖြေသည်။

၅။ အရူပါဝစရကံကြောင့် ဖြစ်ကုန်သော မဟာဘုတ်တို့၏ ကြည်လင်ခြင်းသည်သာ ပသာဒဖြစ်၏ ဟူသော
အယူဖြင့် ဝန်ပြန်သည်။

၆။ ဒိဗ္ဗစက္ခု၏အပိုမဟာပစ္စုအဖြစ်ကို အလိုမရှိသောကြောင့် ပရဝါဒီက ပဋိက္ခေပပြု၍ ဖြေသည်။

သကဝါဒီ။ ။(လောကုတ္တရာ) တရားက ထောက်ပံ့အပ်သည်ဖြစ်၍ ဒိဗ္ဗစက္ခုသည် ပညာ စက္ခုဖြစ်ပါသလော။

ပရဝါဒီ။ ။ဤသို့ကား မဆိုသင့်ပါ။ပ။

သကဝါဒီ။ ။(စတုတ္ထဈာန်)တရားက ထောက်ပံ့အပ်သည်ဖြစ်၍ မံသစက္ခုသည် ဒိဗ္ဗစက္ခု ဖြစ်ပါသလော။

ပရဝါဒီ။ ။ဪ ဖြစ်ပါ၏။

သကဝါဒီ။ ။(ကာမာဝစရ)တရားက ထောက်ပံ့အပ်သည်ဖြစ်၍ ဒိဗ္ဗစက္ခုသည် မံသစက္ခု ဖြစ်ပါသလော။

ပရဝါဒီ။ ။ဤသို့ကား မဆိုသင့်ပါ။ပ။

သကဝါဒီ။ ။(စတုတ္ထဈာန်)တရားက ထောက်ပံ့အပ်သော မံသစက္ခုသည် ဒိဗ္ဗစက္ခုဖြစ် ပါသလော။

ပရဝါဒီ။ ။ဪ ဖြစ်ပါ၏။

သကဝါဒီ။ ။စက္ခုတို့သည် နှစ်မျိုးတို့သာလော။

ပရဝါဒီ။ ။ဤသို့ကား မဆိုသင့်ပါ။ပ။”

သကဝါဒီ။ ။စက္ခုတို့သည် နှစ်မျိုးတို့သာလော။

ပရဝါဒီ။ ။ဪ ဟုတ်ပါ၏။

သကဝါဒီ။ ။မံသစက္ခု ဒိဗ္ဗစက္ခု ပညာစက္ခု ဟူ၍ စက္ခုသုံးမျိုးတို့ကို မြတ်စွာဘုရား ဟော အပ်ကုန်သည် မဟုတ်ပါလော။

ပရဝါဒီ။ ။ဪ ဟုတ်ပါ၏။

သကဝါဒီ။ ။အရှင်ပရဝါဒီ မံသစက္ခု ဒိဗ္ဗစက္ခု ပညာစက္ခုဟူ၍ စက္ခုသုံးမျိုးတို့ကို မြတ်စွာ ဘုရား ဟောအပ်ခဲ့ပါကုန်မှ စက္ခုတို့သည် နှစ်မျိုးတို့သာဟူ၍ မဆိုသင့်။

သကဝါဒီ။ ။စက္ခုတို့သည် နှစ်မျိုးတို့သာလော။

ပရဝါဒီ။ ။ဪ ဟုတ်ပါ၏။

သကဝါဒီ။ ။“ရဟန်းတို့ စက္ခုတို့ကား ဤသုံးမျိုးတို့တည်း၊ အဘယ်သုံးမျိုးတို့နည်း၊ မံသစက္ခု ဒိဗ္ဗစက္ခု ပညာစက္ခုတို့တည်း၊ ရဟန်းတို့ ဤသုံးမျိုးတို့ကား စက္ခုတို့တည်း”ဟူ၍၎င်း။

“ယောက်ျားမြတ် ဖြစ်တော်မူသော မြတ်စွာဘုရားသည် မံသစက္ခု ဒိဗ္ဗစက္ခု အမြတ်ဆုံး ပညာစက္ခု ဤစက္ခုသုံးမျိုးတို့ကို ဟောကြားတော်မူခဲ့ပြီ၊ မံသစက္ခု၏ဖြစ်ပေါ်ခြင်းသည် ဒိဗ္ဗစက္ခုကို ခြင်း၏ အကြောင်းပေတည်း၊ အကြင်အခါ၌ အတုမရှိ မြတ်သော အသိဉာဏ်ဟူသော ပညာစက္ခု

၁။ စတုတ္ထဈာန်တရားကထောက်ပံ့အပ်သော ဒိဗ္ဗစက္ခု၏ ပညာစက္ခုအဖြစ်ကို အလိုမရှိသော်လည်း ပညာ စက္ခုကား သီးခြားရှိသည်၏အဖြစ်ကြောင့် ပရဝါဒီက ပဋိက္ခေပပြု၍ ပြောသည်။

၂။ တၢန်မေးလတ်သော် စတုတ္ထဈာန်တရားက ထောက်ပံ့အပ်သော မံသစက္ခုသည် ဒိဗ္ဗစက္ခုမည်၏ဟူသော မိမိအယူ၌ တည်၍ ဝန်ခံပြန်သည်။

၃-တတိယဝဂ် (၂၇)ဂ-ဒိဗ္ဗသောတကထာ

သည် ဖြစ်ပေါ်လာ၏။ ထိုအခါ၌ ထိုပညာစက္ခုကို ရခြင်းကြောင့် ဆင်းရဲအားလုံးမှ လွတ်မြောက်၏”
ဟူ၍ ၎င်း မြတ်စွာဘုရား ဟောအပ်သော သုတ္တန် (ပါဠိ) ရှိသည်သာ မဟုတ်ပါလော။

ပရဝါဒီ။ ။ ငြော် ဖြစ်ပါ၏။

သကဝါဒီ။ ။ ထို့ကြောင့်ပင် စက္ခုတို့သည် နှစ်မျိုးတို့သာ ဟူ၍ မဆိုသင့်။

ဒိဗ္ဗစက္ခုကထာ ပြီး၏။

၃-တတိယဝဂ် (၂၈) ဂ-ဒိဗ္ဗသောတကထာ

၃၇၅။ သကဝါဒီ။ ။ (စတုတ္ထဈာန်) တရားက ထောက်ပံ့အပ်သော မံသသောတသည် ဒိဗ္ဗ
သောတ ဖြစ်ပါသလော။

ပရဝါဒီ။ ။ ငြော် ဖြစ်ပါ၏။

သကဝါဒီ။ ။ မံသသောတသည် ဒိဗ္ဗသောတလော၊ ဒိဗ္ဗသောတသည် မံသသောတလော။

ပရဝါဒီ။ ။ ဤသို့ကား မဆိုသင့်ပါ။ ပ။

သကဝါဒီ။ ။ (စတုတ္ထဈာန်) တရားက ထောက်ပံ့အပ်သော မံသသောတသည် ဒိဗ္ဗသောတ
ဖြစ်ပါသလော။

ပရဝါဒီ။ ။ ငြော် ဖြစ်ပါ၏။

သကဝါဒီ။ ။ မံသသောတသည် အကြင်သို့ သဘောရှိ၏၊ ဒိဗ္ဗသောတသည်လည်း ထိုသို့
သဘောရှိသလော၊ ဒိဗ္ဗသောတသည် အကြင်သို့ သဘောရှိ၏၊ မံသသောတသည်လည်း ထိုသို့
သဘောရှိပါသလော။

ပရဝါဒီ။ ။ ဤသို့ကား မဆိုသင့်ပါ။ ပ။

သကဝါဒီ။ ။ (စတုတ္ထဈာန်) တရားက ထောက်ပံ့အပ်သော မံသသောတသည် ဒိဗ္ဗသောတ
ဖြစ်ပါသလော။

ပရဝါဒီ။ ။ ငြော် ဖြစ်ပါ၏။

သကဝါဒီ။ ။ ထိုမံသသောတသည်ပင် ထိုဒိဗ္ဗသောတလော၊ ထိုဒိဗ္ဗသောတသည်ပင် ထိုမံသ
သောတလော။

ပရဝါဒီ။ ။ ဤသို့ကား မဆိုသင့်ပါ။ ပ။

သကဝါဒီ။ ။ (စတုတ္ထဈာန်) တရားက ထောက်ပံ့အပ်သော မံသသောတသည် ဒိဗ္ဗသောတ
ဖြစ်ပါသလော။

ပရဝါဒီ။ ။ ငြော် ဖြစ်ပါ၏။

သကဝါဒီ။ ။ မံသသောတ၏ အာရုံအာနုဘော် ကျက်စားရာသည် အကြင်သို့ သဘောရှိ၏၊
ဒိဗ္ဗသောတ၏ အာရုံအာနုဘော် ကျက်စားရာသည်လည်း ထိုသို့သဘောရှိပါသလော။

ပရဝါဒီ။ ။ ဤသို့ကား မဆိုသင့်ပါ။ ပ။

သကဝါဒီ။ ။စတုတ္ထဈာန်တရားက ထောက်ပံ့အပ်သော မံသသောတသည် ဒိဗ္ဗသောတ ဖြစ်ပါသလော။

ပရဝါဒီ။ ။ဪ ဖြစ်ပါ၏။

သကဝါဒီ။ ။(ထို မံသသောတသည်) ကံသည် အကျိုး၏အဖြစ်ဖြင့် ယူအပ်သည်ဖြစ်၍ ကံသည် အကျိုး၏ အဖြစ်ဖြင့် မယူအပ်သည် ဖြစ်ပါသလော။

ပရဝါဒီ။ ။ဤသို့ကား မဆိုသင့်ပါ။ပ။

သကဝါဒီ။ ။ကံသည် အကျိုး၏ အဖြစ်ဖြင့် ယူအပ်သည်ဖြစ်၍ ကံသည် အကျိုး၏ အဖြစ်ဖြင့် မယူအပ်သည် ဖြစ်ပါသလော။

ပရဝါဒီ။ ။ဪ ဖြစ်ပါ၏။

သကဝါဒီ။ ။ကာမာဝစရဖြစ်၍ ရူပါဝစရဖြစ်ပါသလော။

ပရဝါဒီ။ ။ဤသို့ကား မဆိုသင့်ပါ။ပ။

သကဝါဒီ။ ။ကာမာဝစရဖြစ်၍ ရူပါဝစရဖြစ်ပါသလော။

ပရဝါဒီ။ ။ဪ ဖြစ်ပါ၏။

သကဝါဒီ။ ။ရူပါဝစရဖြစ်၍ အရူပါဝစရဖြစ်ပါသလော။

ပရဝါဒီ။ ။ဤသို့ကား မဆိုသင့်ပါ။ပ။

သကဝါဒီ။ ။ရူပါဝစရဖြစ်၍ အရူပါဝစရဖြစ်ပါသလော။

ပရဝါဒီ။ ။ဪ ဖြစ်ပါ၏။

သကဝါဒီ။ ။ဝဋ်၌ အကျိုးဝင်သည်ဖြစ်၍ ဝဋ်၌ အကျိုးမဝင်သည် ဖြစ်ပါသလော။

ပရဝါဒီ။ ။ဤသို့ကား မဆိုသင့်ပါ။ပ။

၃၃၆။ သကဝါဒီ။ ။(စတုတ္ထဈာန်)တရားက ထောက်ပံ့အပ်သော မံသသောတသည် ဒိဗ္ဗသောတဖြစ်ပါသလော။

ပရဝါဒီ။ ။ဪ ဖြစ်ပါ၏။

သကဝါဒီ။ ။ဒိဗ္ဗသောတသည် ကာမာဝစရတရားက ထောက်ပံ့အပ်သည်ဖြစ်၍ မံသသောတ ဖြစ်ပါသလော။

ပရဝါဒီ။ ။ဤသို့ကား မဆိုသင့်ပါ။ပ။

သကဝါဒီ။ ။(စတုတ္ထဈာန်)တရားက ထောက်ပံ့အပ်သည်ဖြစ်၍ မံသသောတသည် ဒိဗ္ဗသောတဖြစ်ပါသလော။

ပရဝါဒီ။ ။ဪ ဖြစ်ပါ၏။

သကဝါဒီ။ ။သောတသည် တခုတည်းသာလော။

ပရဝါဒီ။ ။ဤသို့ကား မဆိုသင့်ပါ။ပ။

သကဝါဒီ။ ။သောတသည် တခုတည်းသာလော။

ပရဝါဒီ။ ။ဪ ဖြစ်ပါ၏။

သကဝါဒီ။ ။မံသသောတ ဒိဗ္ဗသောတ ဟူ၍ သောတနှစ်မျိုးတို့ကို မြတ်စွာဘုရား ဟောအပ် ကုန်သည် မဟုတ်ပါလော။

ပရဝါဒီ။ ။ဪ ဟုတ်ပါ၏။

သကဝါဒီ။ ။အရှင်ပရဝါဒီ မံသသောတ ဒိဗ္ဗသောတ ဟူ၍ သောတနှစ်မျိုးတို့ကို မြတ်စွာ ဘုရား ဟောအပ်ခဲ့ပါကုန်မူ သောတသည် တခုတည်းသာဟူ၍ မဆိုသင့်။

ဒိဗ္ဗသောတကထာ ပြီး၏။

၃-တတိယဝဂ် (၂၉) ဇ-ယထာကမ္မူပဂတဉာဏကထာ^၁

၃၇၇။ သကဝါဒီ။ ။ကံအားလျော်စွာ ကပ်ရောက်သူကို သိသော ‘ယထာကမ္မူပဂတ’ဉာဏ် သည် ဒိဗ္ဗစက္ခုဖြစ်ပါသလော။

ပရဝါဒီ။ ။ဪ ဖြစ်ပါ၏။

သကဝါဒီ။ ။ကံအားလျော်စွာ ကပ်ရောက်သူကိုလည်း နှလုံးသွင်းပါသလော၊ ဒိဗ္ဗစက္ခုဖြင့် အဆင်း ‘ရူပါရုံ’ကိုလည်း မြင်ပါသလော။

ပရဝါဒီ။ ။ဤသို့ကား မဆိုသင့်ပါ။ပ။^၂

သကဝါဒီ။ ။ကံအားလျော်စွာ ကပ်ရောက်သူကိုလည်း နှလုံးသွင်းပါသလော၊ ဒိဗ္ဗစက္ခု ဖြင့် အဆင်း ‘ရူပါရုံ’ကိုလည်း မြင်ပါသလော။

ပရဝါဒီ။ ။ဪ ဟုတ်ပါ၏^၃။

သကဝါဒီ။ ။ဖဿနှစ်ပါးတို့၏၎င်း စိတ်နှစ်ပါးတို့၏၎င်း ပေါင်းဆုံမှုသည် ဖြစ်ပါသလော။

ပရဝါဒီ။ ။ဤသို့ကား မဆိုသင့်ပါ။ပ။^၄

သကဝါဒီ။ ။ယထာကမ္မူပဂတဉာဏ်သည် ဒိဗ္ဗစက္ခုဖြစ်ပါသလော။

ပရဝါဒီ။ ။ဪ ဖြစ်ပါ၏။

သကဝါဒီ။ ။“အချင်းတို့ ဤသတ္တဝါတို့သည်^၅ ကာယဒုစရိုက်နှင့် ပြည့်စုံသူတို့တည်း”ဟူ၍ လည်း နှလုံးသွင်းပါသလော၊ “ဝစီဒုစရိုက်နှင့် ပြည့်စုံသူတို့တည်း”ဟူ၍လည်း နှလုံးသွင်းပါသလော၊ “မနောဒုစရိုက်နှင့် ပြည့်စုံသူတို့” ဟူ၍လည်း နှလုံးသွင်းပါသလော၊ “အရိယာတို့ကို စွပ်စွဲသူတို့”

၁။ ‘ဣတိ ဒိဗ္ဗေန စက္ခုနာ ဝိသုဒ္ဓေန။ပ။ ယထာကမ္မူပဂေ သက္ကေ ပဇာနာတိ’ သုတ်ကို မသင်မတင်အားဖြင့် ဟူ၍ ယထာကမ္မူပဂတဉာဏ်သည်ပင် ဒိဗ္ဗစက္ခုဟု အယူရှိသူ ပရဝါဒီဆရာတို့၏ အယူကို တားမြစ်တော်မူရန် ဤ ယထာကမ္မူပဂတဉာဏကထာကို ဟောတော်မူသည်။

၂။ တခုတည်းသော စိတ်၏ အာရုံနှစ်မျိုး မရှိခြင်းကြောင့် ပရဝါဒီက ပဋိက္ခေပ ပြုသည်။

၃။ ထပန် မေးပြန်သော် အထူးထူးသော စိတ်တို့၏ အစွမ်းအားဖြင့် ပရဝါဒီက ဝန်ခံပြန်သည်။

၄။ အမြက်ထောင်နှင့် မပေးမူ၍ မေးမြန်းလတ်သော် ပဋိက္ခေပပြု၍ ဖြေပြန်သည်။

၅။ သီလက္ခန် ပါဠိတော်မူရင်းကိုကြည့်၍ ဧလျာအောင်ပြန်ဆိုထားသည်။

ဟူ၍လည်း နှလုံးသွင်းပါသလော၊ “မှားယွင်းသော အယူရှိသူတို့” ဟူ၍လည်း နှလုံးသွင်းပါသလော၊ “မှားယွင်းသော အယူဖြင့် ကံကို ဆောက်တည်သူတို့” ဟူ၍လည်း နှလုံးသွင်းပါသလော၊ “ထိုသူတို့သည် ခန္ဓာကိုယ်ပျက်စီး၍ သေပြီးသည်မှ နောက်၌ ချမ်းသာကင်းသော မကောင်းသဖြင့် လားရာ ဖြစ်သော ပျက်စီး၍ ကျရောက်ရာဖြစ်သော ငရဲသို့ ကျရောက်ကုန်၏” ဟူ၍လည်း နှလုံးသွင်းပါသလော၊ ထို့ပြင် “အချင်းတို့” ဤသတ္တဝါတို့သည် ကာယသုစရိုက်နှင့် ပြည့်စုံသူတို့ ဟူ၍လည်း နှလုံးသွင်းပါသလော၊ “တိသုစရိုက်နှင့် ပြည့်စုံသူတို့” ဟူ၍လည်း နှလုံးသွင်းပါသလော၊ “မနောသုစရိုက်နှင့် ပြည့်စုံသူတို့” ဟူ၍လည်း နှလုံးသွင်းပါသလော၊ “အရိယာတို့ကို မစွပ်စွဲသူတို့” ဟူ၍လည်း နှလုံးသွင်းပါသလော၊ “မှန်ကန်သော အယူရှိသူတို့” ဟူ၍လည်း နှလုံးသွင်းပါသလော၊ “မှန်ကန်သော အယူဖြင့် ကံကိုဆောက်တည်သူတို့” ဟူ၍လည်း နှလုံးသွင်းပါသလော၊ “ထိုသူတို့သည် ခန္ဓာကိုယ် ပျက်စီး၍ သေပြီးသည်မှ နောက်၌ ကောင်းသောလားရာ နတ်ပြည်လောကသို့ ရောက်သူတို့” ဟူ၍လည်း နှလုံးသွင်းပါသလော၊ ဒိဗ္ဗစက္ခုဖြင့် အဆင်း ‘ရူပါရုံ’ ကိုလည်း မြင်ပါသလော။

ပရဝါဒီ။ ။ ဤသို့ကား မဆိုသင့်ပါ။ ပ။

သကဝါဒီ။ ။ “ထိုသူတို့သည် ခန္ဓာကိုယ်ပျက်စီး၍ သေပြီးသည်မှ နောက်ကာလ၌ ကောင်းသောသူတို့လားရာ နတ်ပြည်လောကသို့ ကပ်ရောက်သူတို့” ဟူ၍လည်း နှလုံးသွင်းပါသလော၊ ဒိဗ္ဗစက္ခုဖြင့် အဆင်း ‘ရူပါရုံ’ ကိုလည်း မြင်ပါသလော။

ပရဝါဒီ။ ။ ဪ ဪ မြင်ပါ၏။

သကဝါဒီ။ ။ ဖဿနှစ်ပါးတို့၏၎င်း စိတ်နှစ်ပါးတို့၏၎င်း ပေါင်းဆုံမှုသည် ဖြစ်ပါသလော။

ပရဝါဒီ။ ။ ဤသို့ကား မဆိုသင့်ပါ။ ပ။

၃၇၇။ သကဝါဒီ။ ။ ယထာကမ္မုပုဂတဉာဏ်သည် ဒိဗ္ဗစက္ခုဖြစ်ပါသလော။

ပရဝါဒီ။ ။ ဪ ဪ ဖြစ်ပါ၏။

သကဝါဒီ။ ။ ဒိဗ္ဗစက္ခုမရှိသော ဒိဗ္ဗစက္ခုကိုမရသော မသိသော မျက်မှောက် မပြုသော ကံအားလျော်စွာ ကပ်ရောက်သူကို သိသော တစုံတယောက်သောသူသည် ရှိပါသလော။

ပရဝါဒီ။ ။ ဪ ဪ ရှိပါ၏။

သကဝါဒီ။ ။ အရှင်ပရဝါဒီ ဒိဗ္ဗစက္ခုမရှိသော ဒိဗ္ဗစက္ခုကို မရသော မသိသော မျက်မှောက် မပြုသော ကံအားလျော်စွာ ကပ်ရောက်သူကို သိသော တစုံတယောက်သောသူ ရှိခဲ့ပါမူ ယထာကမ္မုပုဂတဉာဏ်သည် ဒိဗ္ဗစက္ခုဖြစ်၏ဟူ၍ မဆိုသင့်။

သကဝါဒီ။ ။ ယထာကမ္မုပုဂတဉာဏ်သည် ဒိဗ္ဗစက္ခုဖြစ်ပါသလော။

ပရဝါဒီ။ ။ ဪ ဪ ဖြစ်ပါ၏။

သကဝါဒီ။ ။ အသျှင်သာရိပုတြာသည် ယထာကမ္မုပုဂတဉာဏ်ကို သိပါသလော။ ။

၁။ အသျှင်သာရိပုတြာသည် အပ္ပိစ္ဆတာဂုဏ်ဖြင့် အဘိညာဉာဏ်တို့ကို မသုံးဆောင်သောကြောင့် အချို့ပရဝါဒီတို့က အသျှင်သာရိပုတြာမထေရ်အား ထိုအဘိညာဉာဏ် မရှိဟု အောက်ပေးပတ်ထင်ကြကုန်၏။ ထို့ကြောင့် သကဝါဒီက ဤပုစ္ဆာကို ထုတ်သည်။

ပရဝါဒီ။ ။ဪ သိပါ၏။
 သကဝါဒီ။ ။အရှင်ပရဝါဒီ အသျှင်သာရိပုတြာသည် ယထာကမ္မူပဂတဉာဏ်ကို သိခဲ့ပါမူ ယထာကမ္မူပဂတဉာဏ်သည် ဒိဗ္ဗစက္ခုဟူ၍ မဆိုသင့်။
 သကဝါဒီ။ ။ယထာကမ္မူပဂတဉာဏ်သည် ဒိဗ္ဗစက္ခု ဖြစ်ပါသလော။
 ပရဝါဒီ။ ။ဪ ဖြစ်ပါ၏။
 သကဝါဒီ။ ။အသျှင်သာရိပုတြာသည် ယထာကမ္မူပဂတဉာဏ်ကို သိပါသလော။
 ပရဝါဒီ။ ။ဪ သိပါ၏။
 သကဝါဒီ။ ။အသျှင်သာရိပုတြာအား ဒိဗ္ဗစက္ခုသည် ရှိပါသလော။
 ပရဝါဒီ။ ။ဤသို့ကား မဆိုသင့်ပါ။ပ။^၁
 သကဝါဒီ။ ။အသျှင်သာရိပုတြာအား ဒိဗ္ဗစက္ခုသည် ရှိပါသလော။
 ပရဝါဒီ။ ။ဪ ရှိပါ၏။^၂
 သကဝါဒီ။ ။အသျှင်သာရိပုတြာသည် ဤစကားကို မိန့်တော်မူပြီး “ပုဗ္ဗေနိဝါသဉာဏ် အကျိုးငှါ ငါ့အား တောင့်တချက်သည် ရှိလည်းမရှိ၊ ဒိဗ္ဗစက္ခုဉာဏ်အကျိုးငှါ ငါ့အား တောင့်တချက်သည် ရှိလည်းမရှိ၊ စေတောပရိယဉာဏ်အကျိုးငှါ၎င်း ဣဒ္ဓိဝိဉာဏ်အကျိုးငှါ၎င်း ဒိဗ္ဗသောတဓာတ်အကျိုးငှါ၎င်း စတုပပိတဉာဏ်အကျိုးငှါ၎င်း ငါ့အား တောင့်တချက်သည် ရှိလည်းမရှိ” ဟူသောသုတ္တန် (ပါဠိ) ရှိသည်သာ မဟုတ်ပါလော။^၃
 ပရဝါဒီ။ ။ဪ ရှိပါ၏။
 သကဝါဒီ။ ။ထို့ကြောင့် ကံအားလျော်စွာ ကပ်ရောက်သောသူကို သိသောဉာဏ်သည် ဒိဗ္ဗစက္ခုဟု မဆိုသင့်။

ယထာကမ္မူပဂတဉာဏ်ကထာ ပြီး၏။

၃-တတိယဝဂ် (၃၀) ၁၀-သံဝရကထာ^၄

၃၇၉။ သကဝါဒီ။ ။နတ်တို့၌ စောင့်စည်းမှု သံဝရသည် ရှိပါသလော။
 ပရဝါဒီ။ ။ဪ ရှိပါ၏။^၅

၁။ ယခင်ဆိုခဲ့ပြီးသောကြောင်းကြောင့် ပရဝါဒီက ပရိက္ခေပပြုသည်။
 ၂။ တပည့်သာဝကတို့ ရသင့်ရထိုက်သော ငှောက်သင့်ရောက်ထိုက်သော တရားအားလုံးသို့ အသျှင်သာရိပုတြာ ရောက်၏ဟု နှလုံးသွင်းမိပြန်သောကြောင့် ဝန်ခံပြန်သည်။
 ၃။ ပရဝါဒီအား ပြန်လွှင့်စေလို၍ သကဝါဒီက မေးပြန်သည်။ အသျှင်သာရိပုတြာသည် သုံးဆောင်ရန် တောင့်တမှုမရှိခြင်းကြောင့်သာ ဤဂါထာကို မိန့်တော်မူ၏။ အဘိညာဉ်ဉာဏ်မရှိခြင်းကြောင့် တောင့်တမှု မရှိဟု မိန့်ဆိုသည်မဟုတ်။ ပရဝါဒီဆရာကား အဘိညာဉ်ဉာဏ်မရှိ၍သာ တောင့်တမှုမရှိဟု မှတ်ထင်နေသောကြောင့် အသျှင်သာရိပုတြာအား ဒိဗ္ဗစက္ခုအဘိညာဉ်မရှိ၊ ယထာကမ္မူပဂတဉာဏ်သာရှိ၏ဟု အယူရှိသည်။
 ၄။ တာဝတိံသာနတ်တို့ကို အစပြု၍ အထက်နတ်တို့၌ အကြွေကြောင့် ထိုနတ်တို့သည် ပါဏာတိပါတစသော ငါးပါးသော ဝေရစေတနာတို့ကို မပြုမကျင့်ကြကုန်။ ထို့ကြောင့် ထိုနတ်တို့အား စောင့်စည်းမှု သံဝရရှိ၏ဟု အယူရှိကုန်သော ပရဝါဒီဆရာတို့၏ အယူကိုပယ်ဖျက်၍ ဤသံဝရကထာကို ဟောတော်မူသည်။
 ၅။ ပါဏာတိပါတစသော ဝေရစေတနာတို့ ဖြစ်ပေါ်မှုကို မမြင်ရကား ပရဝါဒီက ဝန်ခံသည်။

ကထာဝတ္ထုပါဠိတော် မြန်မာပြန်

- သကဝါဒီ။ ။နတ်တို့၌ မစောင့်စည်းမှု အသံဝရသည် ရှိပါသလော။
- ပရဝါဒီ။ ။ဤသို့ကား မဆိုသင့်ပါ။ပ။^၂
- သကဝါဒီ။ ။နတ်တို့၌ မစောင့်စည်းမှုသည် မရှိပါသလော။
- ပရဝါဒီ။ ။ဪ မရှိပါ။
- သကဝါဒီ။ ။နတ်တို့၌ စောင့်စည်းမှုသည် မရှိပါသလော။
- ပရဝါဒီ။ ။ဤသို့ကား မဆိုသင့်ပါ။ပ။
- သကဝါဒီ။ ။မစောင့်စည်းမှုမှ စောင့်စည်းခြင်းသည် အကျင့် 'သီလ' မဟုတ်ပါလော၊နတ်တို့၌ စောင့်စည်းမှု ရှိပါသလော။
- ပရဝါဒီ။ ။ဪ မရှိပါ။
- သကဝါဒီ။ ။အကြင်မစောင့်စည်းမှုမှ စောင့်စည်းခြင်းသည် အကျင့် 'သီလ' မည်၏၊ နတ်တို့၌ ထိုမစောင့်စည်းမှုသည် ရှိပါသလော။
- ပရဝါဒီ။ ။ဤသို့ကား မဆိုသင့်ပါ။ပ။
- သကဝါဒီ။ ။ဖိနှိပ်ထိုက်သော အပြစ်ကို ဝန်ခံလော့—

ဖိနှိပ်ယုံ

အရှင်ပရဝါဒီ မစောင့်စည်းမှုမှ စောင့်စည်းခြင်းသည် အကျင့် 'သီလ' မည်၍ နတ်တို့၌ စောင့်စည်းမှု ရှိခဲ့ပါမှု ထိုအကြောင်းကြောင့် "အကြင်မစောင့်စည်းမှုမှ စောင့်စည်းခြင်းသည် အကျင့် 'သီလ' မည်၏၊ နတ်တို့၌ ထိုမစောင့်စည်းမှုသည် ရှိ၏" ဟူ၍ ဆိုသင့်၏။

ထိုပဌမအမေး၌ မစောင့်စည်းမှုမှ စောင့်စည်းခြင်းသည် အကျင့် 'သီလ' မည်သည်ဖြစ်၍ နတ်တို့၌ စောင့်စည်းမှုသည် ရှိ၏ဟူ၍ ဆိုအပ်သည်သာတည်း။ ဤဒုတိယအမေး၌ "အကြင်မစောင့်စည်းမှုမှ စောင့်စည်းခြင်းသည် အကျင့် 'သီလ' မည်၏၊ နတ်တို့၌ ထိုမစောင့်စည်းမှုသည် ရှိ၏ ဟူ၍ကား မဆိုခဲ့ပေ။ ဤသို့ (ရှေ့နောက် မညီညွတ်သော) အကြင်စကားကို သင်ဆိုသ်၏၊ သင်၏ ဤရှေ့နောက်မညီညွတ်သော စကားသည် မှားသည်သာတည်း။

အရှင်ပရဝါဒီ "အကြင်မစောင့်စည်းမှုမှ စောင့်စည်းခြင်းသည် အကျင့် 'သီလ' မည်၏၊ နတ်တို့၌ ထိုမစောင့်စည်းမှုသည် ရှိ၏" ဟု မဆိုခဲ့ပါ။ မစောင့်စည်းမှုမှ စောင့်စည်းခြင်းသည် အကျင့် 'သီလ' မည်သည်ဖြစ်၍ နတ်တို့၌ စောင့်စည်းမှု ရှိ၏ဟူ၍ သင်မဆိုသင့်တော့ပေ။

ထိုပဌမအမေး၌ မစောင့်စည်းမှုမှ စောင့်စည်းခြင်းသည် အကျင့် 'သီလ' မည်သည်ဖြစ်၍ နတ်တို့၌ စောင့်စည်းမှု ရှိ၏ဟူ၍ သင်ဆိုခဲ့သည်သာတည်း။ ဤဒုတိယအမေး၌ "အကြင်မစောင့်စည်းမှုမှ စောင့်စည်းခြင်းသည် အကျင့် 'သီလ' မည်သည်ဖြစ်၍ နတ်တို့၌ စောင့်စည်းမှု ရှိ၏ဟူ၍ သင်မဆိုသင့်တော့ပေ။

၁။ 'သံဝရ' ဟူသည် စောင့်စည်းထိုက်သော အသံဝရထူးရှိသော ဖြစ်နိုင်ကား ဤအသံဝရစွာကို သကဝါဒီက ဖမ်းသည်။

၂။ နတ်တို့၌ ပါဏာသိပါဏ အစရှိသော ကံမရှိသောကြောင့် ပရဝါဒီက မနှိမ့်ကျပေပြန်။

မူမှ စောင့်စည်းခြင်းသည် အကျင့်သီလမည်၏။ နတ်တို့၌ ထိုစောင့်စည်းမှုသည် ရှိ၏” ဟူ၍ကား
ထင်မဆိုခဲ့ပေ။ ဤသို့ (ရှေ့နောက်မညီညွတ်သော) အကြင်စကားကို သင်ဆိုသ်၏။ သင်၏
(ဤရှေ့နောက်မညီညွတ်သော) စကားသည် မှားသော စကားသာတည်း။

သကဝါဒီ။ ။လူတို့၌ စောင့်စည်းမှုသည် ရှိသည်ဖြစ်၍ ထိုလူတို့၌ မစောင့်စည်းမှုသည်
လည်း ရှိပါသလော။

ပရဝါဒီ။ ။ဪ ရှိပါ၏။

သကဝါဒီ။ ။နတ်တို့၌ စောင့်စည်းမှုသည် ရှိသည်ဖြစ်၍ ထိုနတ်တို့၌ မစောင့်စည်းမှုသည်
လည်း ရှိပါသလော။

ပရဝါဒီ။ ။ဤသို့ကား မဆိုသင့်ပါ။ပ။

သကဝါဒီ။ ။နတ်တို့၌ စောင့်စည်းမှုသည် ရှိသည်ဖြစ်ပါလျက် ထိုနတ်တို့၌ မစောင့်စည်းမှု
သည်ကား မရှိပါသလော။

ပရဝါဒီ။ ။ဪ မရှိပါ။

သကဝါဒီ။ ။လူတို့၌ စောင့်စည်းမှုသည် ရှိသည်ဖြစ်ပါလျက် ထိုလူတို့၌ မစောင့်စည်းမှုသည်
ကား မရှိပါသလော။

ပရဝါဒီ။ ။ဤသို့ကား မဆိုသင့်ပါ။ပ။

၃၈။ သကဝါဒီ။ ။နတ်တို့၌ သူ့အသက်ကို သတ်ခြင်းမှ ရှောင်ကြဉ်မှုသည် ရှိပါသလော။

ပရဝါဒီ။ ။ဪ ရှိပါ၏။

သကဝါဒီ။ ။နတ်တို့၌ သူ့အသက်ကို သတ်မှုသည် ရှိပါသလော။

ပရဝါဒီ။ ။ဤသို့ကား မဆိုသင့်ပါ။ပ။

သကဝါဒီ။ ။နတ်တို့၌ မေ့လျော့ကြောင်းဖြစ်သော သေရည်သေရက် (သောက်ခြင်းမှ)
ရှောင်ကြဉ်မှုသည် ရှိပါသလော။

ပရဝါဒီ။ ။ဪ ရှိပါ၏။

သကဝါဒီ။ ။နတ်တို့၌ မေ့လျော့ကြောင်းဖြစ်သော သေရည် သေရက်(သောက်ခြင်း)သည်
ရှိပါသလော။

ပရဝါဒီ။ ။ဤသို့ကား မဆိုသင့်ပါ။ပ။

သကဝါဒီ။ ။နတ်တို့၌ သူ့အသက်ကို သတ်မှုသည် မရှိပါသလော။

ပရဝါဒီ။ ။ဪ မရှိပါ။

သကဝါဒီ။ ။နတ်တို့၌ သူ့အသက်ကို သတ်ခြင်းမှ ရှောင်ကြဉ်မှုသည် မရှိပါသလော။

ပရဝါဒီ။ ။ဤသို့ကား မဆိုသင့်ပါ။ပ။

၁။ သံဝရရှိသော် အသံဝရ၊ အသံဝရရှိသော် သံဝရရှိ၏ဟု ပြလိုသောကြောင့် သကဝါဒီက မေးသည်။
၂။ ပါဏာတိပါတစသည်တို့၏ မဖြစ်ပေါ်သည်၏ အစွမ်းအားဖြင့် ပရဝါဒီက ဝန်ခံသည်။
၃။ ပါဏာတိပါတ စသည်တို့၏ မရှိသည်၏အဖြစ်ကြောင့် ပရဝါဒီက ယဇ်ကွေ့ပ ပြသည်။

သကဝါဒီ။ ။နတ်တို့၌ မေ့လျော့ကြောင်းဖြစ်သော သေရည်သေရက်(သောက်ခြင်း)သည် မရှိပါသလော။

ပရဝါဒီ။ ။ဪ မရှိပါ။

သကဝါဒီ။ ။နတ်တို့၌ မေ့လျော့ကြောင်းဖြစ်သော သေရည်သေရက် (သောက်ခြင်း)မှ ရှောင်ကြဉ်မှုသည် မရှိပါသလော။

ပရဝါဒီ။ ။ဤသို့ကား မဆိုသင့်ပါ။ပ။

သကဝါဒီ။ ။လူတို့၌ သူ့အသက်ကို သတ်ခြင်းမှ ရှောင်ကြဉ်မှုသည် ရှိသည်ဖြစ်၍ ထိုလူတို့၌ သူ့အသက်သတ်မှုသည် ရှိပါသလော။

ပရဝါဒီ။ ။ဪ ရှိပါ၏။

သကဝါဒီ။ ။နတ်တို့၌ သူ့အသက်ကို သတ်ခြင်းမှ ရှောင်ကြဉ်မှုသည် ရှိသည်ဖြစ်၍ ထိုနတ်တို့၌ သူ့အသက်ကို သတ်မှုသည် ရှိပါသလော။

ပရဝါဒီ။ ။ဤသို့ကား မဆိုသင့်ပါ။ပ။

သကဝါဒီ။ ။လူတို့၌ မေ့လျော့ကြောင်း ဖြစ်သော သေရည်သေရက် (သောက်ခြင်း)မှ ရှောင်ကြဉ်မှုသည် ရှိသည်ဖြစ်၍ ထိုလူတို့၌ မေ့လျော့ကြောင်း ဖြစ်သော သေရည်သေရက် (သောက်ခြင်း)သည် ရှိပါသလော။

ပရဝါဒီ။ ။ဪ မရှိပါ၏။

သကဝါဒီ။ ။နတ်တို့၌ မေ့လျော့ကြောင်းဖြစ်သော သေရည်သေရက် (သောက်ခြင်း)မှ ရှောင်ကြဉ်မှုသည် ရှိသည်ဖြစ်၍ ထိုနတ်တို့၌ မေ့လျော့ကြောင်းဖြစ်သော သေရည်သေရက် (သောက်ခြင်း)သည် ရှိပါသလော။

ပရဝါဒီ။ ။ဤသို့ကား မဆိုသင့်ပါ။ပ။

သကဝါဒီ။ ။နတ်တို့၌ သူ့အသက်ကို သတ်ခြင်းမှ ရှောင်ကြဉ်မှုသည် ရှိသည်ဖြစ်၍ ထိုနတ်တို့၌ သူ့အသက်သတ်မှုသည် မရှိပါသလော။

ပရဝါဒီ။ ။ဪ မရှိပါ။

သကဝါဒီ။ ။လူတို့၌ သူ့အသက်ကို သတ်ခြင်းမှ ရှောင်ကြဉ်မှုသည် ရှိသည်ဖြစ်၍ ထိုလူတို့၌ သူ့အသက်သတ်မှုသည် မရှိပါသလော။

ပရဝါဒီ။ ။ဤသို့ကား မဆိုသင့်ပါ။ပ။

သကဝါဒီ။ ။နတ်တို့၌ မေ့လျော့ကြောင်း ဖြစ်သော သေရည်သေရက်(သောက်ခြင်း)မှ ရှောင်ကြဉ်မှုသည် ရှိသည်ဖြစ်၍ ထိုနတ်တို့၌ မေ့လျော့ကြောင်းဖြစ်သော သေရည်သေရက် (သောက်စားမှုသည်)မရှိပါသလော။

ပရဝါဒီ။ ။ဪ မရှိပါ။

သကဝါဒီ။ ။လူတို့၌ မေ့လျော့ကြောင်းဖြစ်သော သေရည်သေရက် (သောက်ခြင်း)မှ ရှောင်ကြဉ်မှုသည် ရှိသည်ဖြစ်၍ ထိုလူတို့၌ မေ့လျော့ကြောင်းဖြစ်သော သေရည်သေရက် (သောက်ခြင်း)သည် မရှိပါသလော။

ပရဝါဒီ။ ။ဤသို့ကား မဆိုသင့်ပါ။ပ။

ပရဝါဒီ။ ။နတ်တို့၌ စောင့်စည်းမှုသည် မရှိပါသလော။

သကဝါဒီ။ ။ဪ မရှိပါ။

ပရဝါဒီ။ ။နတ်အားလုံးတို့သည် သူ့အသက်ကို သတ်လေ့ရှိကုန်သလော၊ မပေးအပ်သော သူတပါးဥစ္စာကို ခိုးယူလေ့ရှိကုန်သလော၊ ကာမတို့၌ မှားယွင်းစွာ ကျင့်လေ့ရှိကုန်သလော၊ မမှန် စကားကို ပြောလေ့ရှိကုန်သလော၊ မေ့လျော့ကြောင်း ဖြစ်သော သေရည်သေရက်ကို သောက်လေ့ ရှိကုန်သလော။

သကဝါဒီ။ ။ဤသို့ကား မဆိုသင့်ပါ။ပ။

ပရဝါဒီ။ ။ထို့ကြောင့် နတ်တို့၌ စောင့်စည်းမှုသည် ရှိ၏။

သံဝရကထာ ပြီး၏။

၃-တတိယဝဂ် (၃၁) ၁၁-အသညကထာ ၂

၃၀၁။ သကဝါဒီ။ ။အသညသတ်ဗြဟ္မာတို့၌ သညာရှိပါသလော။

ပရဝါဒီ။ ။ဪ ရှိပါ၏။

သကဝါဒီ။ ။(အသညသတ်ဘဝသည်) သညာရှိသောဘဝ သညာရှိသောဂတိ သညာရှိသော သတ္တဝါတို့၏တည်နေရာ သညာရှိသောသံသရာ သညာရှိသော ပဋိသန္ဓေ သညာရှိသော အတ္တဘောကို ရခြင်းဖြစ်ပါသလော။

ပရဝါဒီ။ ။ဤသို့ကား မဆိုသင့်ပါ။ပ။

သကဝါဒီ။ ။(အသညသတ်ဘဝသည်) သညာမရှိသောဘဝ သညာမရှိသောဂတိ သညာ မရှိသော သတ္တဝါတို့၏ တည်နေရာ သညာမရှိသော သံသရာ သညာမရှိသောပဋိသန္ဓေ သညာမရှိ သောအတ္တဘောကိုရခြင်းဖြစ်သည် မဟုတ်ပါလော။

၁။ ပါဏာတိပါတစသည်တို့ကို ပြုကျင့်ပြီး၍ တပန် ထိုပါဏာတိပါတစသည်တို့မှ စောင့်စည်းမှု မရှိသည်၏ အဖြစ်ကို ရည်ရွယ်လျက် သကဝါဒီက ဝန်ခံသည်။

၂။ ဆလဝါဒ (ကောက်ကျစ်သောဝါဒ)၏ အစွမ်းအားဖြင့် သံဝရမရှိပါလျှင် နတ်အားလုံးတို့သည် ပါဏာတိ ပါတစသည်တို့ကို ပြုကုန်သလော ဟု ပရဝါဒီက မေးလိုရင်းဖြစ်သည်။

၃။ နတ်တို့အား ပါဏာတိပါတ စသော ဝေရစေတနာတို့ ဖြစ်ပေါ်မှုမရှိသောကြောင့် သကဝါဒီက ပဋိက္ခေပ ပြုသည်။

၄။ “နဟေဝံ”စသော စကားမျှကိုယူ၍ မိမိဝါဒဆို ပရဝါဒီက တည်စေသည်။ သို့သော်လည်း ဤသို့ တည်စေ သောဝါဒသည် မတည်နိုင်သည်သာတည်း။

၅။ “သင်္ခါရပစ္စယာဝိညာဏံ” ဟူ၍ ဟောတော်မူသောကြောင့် ဝိညာဏ်နှင့် ကင်း၍ ပဋိသန္ဓေမည်သည် မရှိ။ “သညုပ္ပါဒါ စ ပန တေ ဒေဝါ တမ္မာ ကာယာ စဝန္တိ” ဟု ဟောတော်မူသောကြောင့် အသညသတ် သတ္တဝါတို့အား လည်း စတုပဋိသန္ဓေခဏ၌ သညာရှိ၏ဟု အယူရှိသော အနွကဂိုဏ်းဝင် ပရဝါဒီဆရာတို့၏ အယူကို တားမြစ်တော်မူလို သောကြောင့် ဤအသညကထာကို ဟောတော်မူသည်။

၆။ ‘သင်ပရဝါဒီဆရာ၏ ထိုအသညသတ်ဘုံသည် သညာဘဝစသည် မည်ပါသလော’ဟု စောဒနာလို၍ ဤ ပုစ္ဆာကို မေးသည်။

ကထာဝတ္ထုပါဠိတော် မြန်မာပြန်

ပရဝါဒီ။ ။ဪ ဟုတ်ပါ၏။

သကဝါဒီ။ ။အရှင်ပရဝါဒီ (အသညသတ်ဘဝသည်) သညာမရှိသောဘဝ သညာမရှိသော ဂတိ သညာမရှိသောသတ္တဝါတို့၏တည်နေရာ သညာမရှိသောသံသရာ သညာမရှိသောပဋိသန္ဓေ သညာမရှိသောအတ္တဘောကို ရခြင်းဖြစ်ခဲ့ပါမူ “အသညသတ် ဗြဟ္မာတို့၌ သညာရှိ၏” ဟူ၍ မဆိုသင့်။

သကဝါဒီ။ ။အသညသတ် ဗြဟ္မာတို့၌ သညာရှိပါသလော။

ပရဝါဒီ။ ။ဪ ရှိပါ၏။

သကဝါဒီ။ ။(အသညသတ်ဘဝသည်) ပဉ္စဝေါကာရဘဝ ဂတိ သတ္တဝါတို့၏ တည်နေရာ သံသရာ ပဋိသန္ဓေ အတ္တဘောကို ရခြင်းဖြစ်ပါသလော။

ပရဝါဒီ။ ။ဤသို့ကား မဆိုသင့်ပါ။ပ။

သကဝါဒီ။ ။(အသညသတ်ဘဝသည်)ကေဝေါကာရဘဝ ဂတိ သတ္တဝါတို့၏ တည်ရာ သံသရာ ပဋိသန္ဓေ အတ္တဘောကို ရခြင်းဖြစ်သည် မဟုတ်ပါလော။

ပရဝါဒီ။ ။ဪ ဟုတ်ပါ၏။

သကဝါဒီ။ ။အရှင်ပရဝါဒီ (အသညသတ်ဘဝသည်)ကေဝေါကာရ ဘဝ ဂတိ သတ္တဝါတို့ တည်နေရာ သံသရာ ပဋိသန္ဓေ အတ္တဘောကို ရခြင်းဖြစ်ခဲ့ပါမူ အသညသတ် ဗြဟ္မာတို့၌ သညာ ရှိ၏ဟူ၍ မဆိုသင့်။

သကဝါဒီ။ ။အသညသတ်ဗြဟ္မာတို့၌ (သညာ)ရှိပါသလော။

ပရဝါဒီ။ ။ဪ ရှိပါ၏။

သကဝါဒီ။ ။(ထိုသညာဖြင့်) သညာ၏ ပြုဖွယ်ကိစ္စကို ပြုလုပ်ပါသလော။

ပရဝါဒီ။ ။ဤသို့ကား မဆိုသင့်ပါ။ပ။

၃၂။ သကဝါဒီ။ ။လူတို့၌ သညာရှိသည်ဖြစ်၍ ထိုလူသည်လည်း သညာရှိသောဘဝ သညာရှိသောဂတိ သညာရှိသောသတ္တဝါတို့၏ တည်နေရာ သညာရှိသောသံသရာ သညာရှိသော ပဋိသန္ဓေ သညာရှိသော အတ္တဘောကို ရခြင်း ဖြစ်သလော။

ပရဝါဒီ။ ။ဪ ဖြစ်ပါ၏။

သကဝါဒီ။ ။အသညသတ် ဗြဟ္မာတို့၌ သညာရှိသည်ဖြစ်၍ ထိုအသညသတ်ဗြဟ္မာ သည်လည်း သညာရှိသောဘဝ သညာရှိသောဂတိ သညာရှိသောသတ္တဝါတို့၏ တည်နေရာ သံသရာ ပဋိသန္ဓေ အတ္တဘောကို ရခြင်းဖြစ်သလော။

ပရဝါဒီ။ ။ဤသို့ကား မဆိုသင့်ပါ။ပ။

သကဝါဒီ။ ။လူတို့၌ သညာရှိသည်ဖြစ်၍ ထိုလူသည်လည်း ပဉ္စဝေါကာရ ဘဝ ဂတိ သတ္တဝါ တို့၏ တည်နေရာ သံသရာ ပဋိသန္ဓေ အတ္တဘောကို ရခြင်းဖြစ်သလော။

ပရဝါဒီ။ ။ဪ ဖြစ်ပါ၏။

၃-တတိယဝဂ် (၃၁)၁-အသညကထာ

သကဝါဒီ။ ။အသညသတ် ဗြဟ္မာတို့၌ သညာရှိသည်ဖြစ်၍ ထိုအသညသတ်ဗြဟ္မာသည် လည်း ပဉ္စဝေါကာရဘဝ ဂတိ သတ္တဝါတို့၏ တည်နေရာ သံသရာ ပဋိသန္ဓေ အတ္တဘောကို ရခြင်း ဖြစ်သလော။

ပရဝါဒီ။ ။ဤသို့ကား မဆိုသင့်ပါ။ပ။

သကဝါဒီ။ ။လူတို့၌ သညာရှိသည်ဖြစ်၍ ထိုသညာဖြင့် သညာ၏ ပြုဖွယ်ကိစ္စကို ပြုလုပ်ပါ သလော။

ပရဝါဒီ။ ။ဪ ဖြစ်ပါ၏။

သကဝါဒီ။ ။အသညသတ်ဗြဟ္မာတို့၌ သညာရှိသည်ဖြစ်၍ ထိုသညာဖြင့် သညာ၏ ပြုဖွယ် ကိစ္စကို ပြုလုပ်ပါသလော။

ပရဝါဒီ။ ။ဤသို့ကား မဆိုသင့်ပါ။ပ။

သကဝါဒီ။ ။အသညသတ်ဗြဟ္မာတို့၌ သညာရှိသည်ဖြစ်၍ ထိုအသညသတ်ဗြဟ္မာသည်လည်း သညာမရှိသောဘဝ သညာမရှိသောဂတိ သညာမရှိသောသတ္တဝါတို့၏တည်နေရာ သညာမရှိသော သံသရာ သညာမရှိသောပဋိသန္ဓေ သညာမရှိသောအတ္တဘောကို ရခြင်းဖြစ်သလော။

ပရဝါဒီ။ ။ဪ ဖြစ်ပါ၏။

သကဝါဒီ။ ။လူတို့၌ သညာရှိသည်ဖြစ်၍ ထိုလူသည်လည်း သညာမရှိသောဘဝ သညာ မရှိသောဂတိ။ပ။ သညာမရှိသောအတ္တဘောကို ရခြင်းဖြစ်သလော။

ပရဝါဒီ။ ။ဤသို့ကား မဆိုသင့်ပါ။ပ။

သကဝါဒီ။ ။အသညသတ်ဗြဟ္မာတို့၌ သညာရှိသည်ဖြစ်၍ ထိုအသညသတ်ဗြဟ္မာသည် လည်း ဧကဝေါကာရ ဘဝ ဂတိ သတ္တဝါတို့နေရာ သံသရာ ပဋိသန္ဓေ အတ္တဘောကို ရခြင်းဖြစ်သလော။

ပရဝါဒီ။ ။ဪ ဖြစ်ပါ၏။

သကဝါဒီ။ ။လူတို့၌ သညာရှိသည်ဖြစ်၍ ထိုလူတို့သည်လည်း ဧကဝေါကာရဘဝ ဂတိ။ပ။ အတ္တဘောကို ရခြင်းဖြစ်ပါသလော။

ပရဝါဒီ။ ။ဤသို့ကား မဆိုသင့်ပါ။ပ။

သကဝါဒီ။ ။အသညသတ်ဗြဟ္မာတို့၌ သညာရှိသည်ဖြစ်လျက် ထိုသညာဖြင့်မူကား သညာ၏ ပြုဖွယ်ကိစ္စကို မပြုလုပ်ပါသလော။

ပရဝါဒီ။ ။ဪ မပြုလုပ်ပါ။

သကဝါဒီ။ ။လူတို့၌ သညာရှိသည်ဖြစ်လျက် ထိုသညာဖြင့်မူကား သညာ၏ပြုဖွယ်ကိစ္စကို မပြုလုပ်ပါသလော။

ပရဝါဒီ။ ။ဤသို့ကား မဆိုသင့်ပါ။ပ။

၃၇၃။ ပရဝါဒီ။ ။အသညသတ် ဗြဟ္မာတို့၌ သညာရှိ၏ ဟူ၍ မဆိုသင့်ပါသလော။

သကဝါဒီ။ ။ ဪ ဖြစ် မဆိုသင့်ပါ။

ပရဝါဒီ။ ။“ရဟန်းတို့ အသည်သတ်မည်သောဗြဟ္မာတို့သည် ရှိကုန်၏။ ထိုဗြဟ္မာတို့သည် သညာ၏ဖြစ်ပေါ်ခြင်းကြောင့် ထိုဗြဟ္မာအပေါင်းမှ ရွေ့လျော့ကြရကုန်၏”ဟူ၍ မြတ်စွာဘုရား ဟောအပ်သောသုတ္တန် (ပါဠိ)ရှိသည်သာလျှင် မဟုတ်ပါလော။

သကဝါဒီ။ ။ဪ သြော် ရှိပါ၏။

ပရဝါဒီ။ ။ထို့ကြောင့်ပင် အသည်သတ်ဗြဟ္မာတို့၌ သညာရှိ၏။

သကဝါဒီ။ ။အသည်သတ်ဗြဟ္မာတို့၌ သညာရှိပါသလော။

ပရဝါဒီ။ ။အချို့အခါ၌ ရှိ၏။ အချို့အခါ၌ မရှိပါ။

သကဝါဒီ။ ။အချို့အခါ၌ သညာရှိသောသတ္တဝါတို့ ဖြစ်ကုန်သလော၊ အချို့အခါ၌ သညာ မရှိသောသတ္တဝါတို့ ဖြစ်ကုန်သလော၊ အချို့အခါ၌ သညာရှိသောဘဝ ဖြစ်သလော၊ အချို့အခါ၌ သညာမရှိသော ဘဝဖြစ်သလော၊ အချို့အခါ၌ ပဉ္စဝေါကာရ ဘဝဖြစ်သလော၊ အချို့အခါ၌ ဧကဝေါကာရဘဝဖြစ်သလော။

ပရဝါဒီ။ ။ဤသို့ကား မဆိုသင့်ပါ။ပ။

သကဝါဒီ။ ။အသည်သတ်ဗြဟ္မာတို့၌ သညာသည် အချို့အခါ၌ ရှိသလော၊ အချို့အခါ၌ မရှိသလော။

ပရဝါဒီ။ ။ဪ သြော် ဟုတ်ပါ၏။

သကဝါဒီ။ ။အဘယ်အခါ၌ ရှိပါသနည်း၊ အဘယ်အခါ၌ မရှိပါသနည်း။

ပရဝါဒီ။ ။စုတိအခါ၌၎င်း ပဋိသန္ဓေအခါ၌၎င်း ရှိ၏။ ဌီအခါ၌ မရှိ။

သကဝါဒီ။ ။စုတိအခါ၌၎င်း ပဋိသန္ဓေအခါ၌၎င်း သညာရှိသောသတ္တဝါတို့ ဖြစ်ကုန် သလော၊ ဌီအခါ၌ သညာမရှိသော သတ္တဝါတို့ ဖြစ်ကုန်သလော၊ စုတိအခါ၌၎င်း ပဋိသန္ဓေနေရ အခါ၌၎င်း သညာရှိသောဘဝဖြစ်သလော၊ ဌီအခါ၌ သညာမရှိသော ဘဝဖြစ်သလော၊ စုတိ အခါ၌၎င်း ပဋိသန္ဓေနေရာအခါ၌၎င်း ပဉ္စဝေါကာရဘဝ ဖြစ်ပါသလော၊ ဌီအခါ၌ ဧကဝေါကာရ ဘဝဖြစ်ပါသလော။

ပရဝါဒီ။ ။ဤသို့ကား မဆိုသင့်ပါ။ပ။

အသည်ကထာ ပြီး၏။

၃-တတိယာဏ် (၃၂) ၁၂-နေဝသညာနာသညာယတနကထာ^၁

၃၈၄။ သကဝါဒီ။ ။နေဝသညာနာသညာယတနဘုံ၌ သညာသည် ရှိ၏ဟူ၍ မဆိုသင့်ပါ သလော။

ပရဝါဒီ။ ။ဪ သြော် မဆိုသင့်ပါ။

၁။ ‘နေဝသညာနာသညာဟု ဆိုထားသောကြောင့် စတုတ္ထအရူပထဝ၌ သညာရှိ၏ဟု မဆိုသင့်’ဟု အယူ ရှိသော အနွကင်္ဂုဏ်မိတ် ပရဝါဒီဆရာတို့၏ကိုးကွယ် ထားဖြစ်လျှင် ဤနေဝသညာနာသညာယတနကထာကို ဟောတော်မူသည်။

၃-ဘတိယဝဂ် (၃၂) ၁၂-နေဝသညာနာသညာယတနကထာ

သကဝါဒီ။ ။(နေဝသညာနာသညာဘဝသည်) သညာမရှိသောဘဝ သညာမရှိသောဂတိ သညာမရှိသောသတ္တဝါတို့၏တည်နေရာ သညာမရှိသောသံသရာ သညာမရှိသောပဋိသန္ဓေ သညာ မရှိသောအတ္တဘောကို ရခြင်းဖြစ်ပါသလော။

ပရဝါဒီ။ ။ဤသို့ကား မဆိုသင့်ပါ။ပ။

သကဝါဒီ။ ။(နေဝသညာနာသညာဘဝသည်) သညာရှိသောဘဝ သညာရှိသောဂတိ သညာရှိသောသတ္တဝါတို့၏ တည်နေရာ သညာရှိသောသံသရာ သညာရှိသောပဋိသန္ဓေ သညာ ရှိသော အတ္တဘောကို ရခြင်းဖြစ်သည် မဟုတ်ပါလော။

ပရဝါဒီ။ ။ဪ ဟုတ်ပါ၏။

သကဝါဒီ။ ။အရှင်ပရဝါဒီ (နေဝသညာနာသညာဘဝသည်) သညာရှိသောဘဝ သညာ ရှိသောဂတိ။ပ။သညာရှိသော အတ္တဘောကို ရခြင်းဖြစ်ခဲ့ပါမူ နေဝသညာနာသညာယတနဘုံ၌ သညာရှိ၏ဟု မဆိုသင့်ပါဟူ၍ မဆိုသင့်။

သကဝါဒီ။ ။နေဝသညာ နာသညာယတနဘုံ၌ သညာသည် ရှိ၏ဟု မဆိုသင့်ပါသလော။

ပရဝါဒီ။ ။ဪ မဆိုသင့်ပါ။

သကဝါဒီ။ ။(နေဝသညာနာသညာဘဝသည်)ကေဝေါကာရဘဝ ဂတိ။ပ။ အတ္တဘောကို ရခြင်း ဖြစ်ပါသလော။

ပရဝါဒီ။ ။ဤသို့ကား မဆိုသင့်ပါ။ပ။

သကဝါဒီ။ ။(နေဝသညာနာသညာဘဝသည်)စတုဝေါကာရဘဝ ဂတိ။ပ။ အတ္တဘောကို ရခြင်းဖြစ်သည် မဟုတ်ပါလော။

ပရဝါဒီ။ ။ဪ ဟုတ်ပါ၏။

သကဝါဒီ။ ။အရှင်ပရဝါဒီ (နေဝသညာနာသညာဘဝသည်)စတုဝေါကာရဘဝ ဂတိ။ပ။ အတ္တဘောကို ရခြင်းဖြစ်ခဲ့ပါမူ နေဝသညာနာသညာယတနဘုံ၌ သညာရှိ၏ဟု မဆိုသင့်ဟူ၍ မဆိုသင့်။

၃၈၅။ သကဝါဒီ။ ။အသညသတ်ဗြဟ္မာတို့၌ သညာရှိ၏ဟု မဆိုသင့်သည်ဖြစ်၍ ထို အသညသတ်ဗြဟ္မာသည်လည်း သညာမရှိသောဘဝ သညာမရှိသောဂတိ သညာမရှိသော သတ္တဝါတို့၏ တည်နေရာ သညာမရှိသောသံသရာ သညာမရှိသောပဋိသန္ဓေ သညာမရှိသော အတ္တဘောကို ရခြင်းသည် ဖြစ်ပါသလော။

ပရဝါဒီ။ ။ဪ ဖြစ်ပါ၏။

သကဝါဒီ။ ။နေဝသညာနာသညာယတနဘုံ၌ သညာရှိ၏ဟု မဆိုသင့်သည်ဖြစ်၍ ထို နေဝသညာ နာသညာယတန ဗြဟ္မာသည်လည်း သညာမရှိသောဘဝ သညာမရှိသောဂတိ သညာ မရှိသောသတ္တဝါတို့၏နေရာ သညာမရှိသောသံသရာ သညာမရှိသောပဋိသန္ဓေ သညာမရှိသော အတ္တဘောကို ရခြင်းသည် ဖြစ်ပါသလော။

ပရဝါဒီ။ ။ဤသို့ကား မဆိုသင့်ပါ။ပ။

သကဝါဒီ။ ။အသညသတ်ဗြဟ္မာတို့၌ သညာရှိ၏ဟု မဆိုသင့်သည်ဖြစ်၍ ထိုအသညသတ် ဗြဟ္မာသည်လည်း ကေဝေါကာရဘဝ ဂတိ။ပ။ အတ္တဘောကို ရခြင်း ဖြစ်ပါသလော။

ပရဝါဒီ။ ။ဪ ဖြစ်ပါ၏။

သကဝါဒီ။ ။နေဝသညာနာသညာယတနဘုံ၌ သညာရှိ၏ဟု မဆိုသင့်သည်ဖြစ်၍ ထိုနေဝသညာနာသညာယတနဗြဟ္မာသည်လည်း ဧကဝေါကာရဘဝ ဂတိ သတ္တဝါတို့နေရာသံသရာ ပဋိသန္ဓေ အတ္တဘောကို ရခြင်းသည် ဖြစ်ပါသလော။

ပရဝါဒီ။ ။ဤသို့ကား မဆိုသင့်ပါ။ပ။

သကဝါဒီ။ ။နေဝသညာနာသညာယတနဘုံ၌ သညာရှိ၏ဟု မဆိုသင့်သည်ဖြစ်၍ ထိုနေဝသညာနာသညာယတနဗြဟ္မာသည်လည်း သညာရှိသောဘဝ သညာရှိသောဂတိ။ပ။ သညာရှိသော အတ္တဘောကို ရခြင်း ဖြစ်ပါသလော။

ပရဝါဒီ။ ။ဪ ဖြစ်ပါ၏။

သကဝါဒီ။ ။အသညသတ်ဗြဟ္မာတို့၌ သညာရှိ၏ဟု မဆိုသင့်သည်ဖြစ်၍ ထိုအသညသတ်ဗြဟ္မာသည်လည်း သညာရှိသောဘဝ သညာရှိသောဂတိ။ပ။ သညာရှိသောအတ္တဘောကို ရခြင်း ဖြစ်ပါသလော။

ပရဝါဒီ။ ။ဤသို့ကား မဆိုသင့်ပါ။ပ။

သကဝါဒီ။ ။နေဝသညာနာသညာယတနဘုံ၌ သညာရှိ၏ဟု မဆိုသင့်သည်ဖြစ်၍ ထိုနေဝသညာနာသညာယတနဗြဟ္မာသည်လည်း စတုဝေါကာရဘဝ ဂတိ။ပ။ အတ္တဘောကို ရခြင်း ဖြစ်ပါသလော။

ပရဝါဒီ။ ။ဪ ဖြစ်ပါ၏။

သကဝါဒီ။ ။အသညသတ်ဗြဟ္မာတို့၌ သညာရှိ၏ဟု မဆိုသင့်သည်ဖြစ်၍ ထိုအသညသတ်ဗြဟ္မာသည်လည်း စတုဝေါကာရဘဝ ဂတိ။ပ။ အတ္တဘောကို ရခြင်း ဖြစ်ပါသလော။

ပရဝါဒီ။ ။ဤသို့ကား မဆိုသင့်ပါ။ပ။

သကဝါဒီ။ ။နေဝသညာနာသညာယတနဘုံ၌ သညာရှိ၏ဟု မဆိုသင့်ပါသလော။

ပရဝါဒီ။ ။ဪ မဆိုသင့်ပါ။

သကဝါဒီ။ ။နေဝသညာနာသညာယတနဘဝသည် စတုဝေါကာရဘဝဖြစ်သည် မဟုတ်ပါလော။

ပရဝါဒီ။ ။ဪ ဟုတ်ပါ၏။

သကဝါဒီ။ ။အရှင်ပရဝါဒီ နေဝသညာနာသညာယတနဘဝသည် စတုဝေါကာရဘဝဖြစ်ခဲ့ပါမူ နေဝသညာနာသညာယတနဘုံ၌ သညာရှိ၏ဟု မဆိုသင့်ဟူ၍ မဆိုသင့်။

၃၈၆။ သကဝါဒီ။ ။နေဝသညာနာသညာယတနဘဝသည် စတုဝေါကာရဘဝဖြစ်၍ နေဝသညာနာသညာယတနဘုံ၌ သညာရှိ၏ဟု မဆိုသင့်ပါသလော။

ပရဝါဒီ။ ။ဪ မဆိုသင့်ပါ။

သကဝါဒီ။ ။အာကာသာနဉ္စာယတနဘဝသည် စတုဝေါကာရဘဝဖြစ်၍ အာကာသာနဉ္စာယတနဘုံ၌ သညာရှိ၏ဟု မဆိုသင့်ပါသလော။

ပရဝါဒီ။ ။ဤသို့ကား မဆိုသင့်ပါ။ပ။

ခုဘတိယဝဂ် (၃၂) ၁၂-နေဝသညာနာသညာယတနာဝသ

သကဝါဒီ။ ။နေဝသညာနာသညာယတနာဝသသည် စတုဝေါကာရဘဝဖြစ်၍ နေဝသညာ
နာသညာယတနာဘုံ၌ သညာရှိ၏ဟု မဆိုသင့်ပါသလော။

ပရဝါဒီ။ ။ဪ မဆိုသင့်ပါ။

သကဝါဒီ။ ။ဝိညာဏဉ္စာယတနာဝသသည်။ပ။ အာကိဉ္စညာယတနာဝသသည် စတုဝေါကာရ
ဘဝဖြစ်၍ အာကိဉ္စညာယတနာဘုံ၌ သညာရှိ၏ဟု မဆိုသင့်ပါသလော။

ပရဝါဒီ။ ။ဤသို့ကား မဆိုသင့်ပါ။ပ။

သကဝါဒီ။ ။အာကာသာနဉ္စာယတနာဝသသည် စတုဝေါကာရဘဝဖြစ်၍ ထိုဘုံ၌ သညာရှိပါ
သလော။

ပရဝါဒီ။ ။ဪ ရှိပါ၏။

သကဝါဒီ။ ။နေဝသညာနာသညာယတနာဝသသည် စတုဝေါကာရဘဝဖြစ်၍ ထိုဘုံ၌ သညာ
ရှိပါသလော။

ပရဝါဒီ။ ။ဤသို့ကား မဆိုသင့်ပါ။ပ။

သကဝါဒီ။ ။ဝိညာဏဉ္စာယတနာဝသသည်။ပ။ အာကိဉ္စညာယတနာဝသသည် စတုဝေါကာရ
ဘဝဖြစ်၍ ထိုဘုံ၌ သညာရှိပါသလော။

ပရဝါဒီ။ ။ဪ ရှိပါ၏။

သကဝါဒီ။ ။နေဝသညာနာသညာယတနာဝသသည် စတုဝေါကာရဘဝဖြစ်၍ ထိုဘုံ၌ သညာ
ရှိပါသလော။

ပရဝါဒီ။ ။ဤသို့ကား မဆိုသင့်ပါ။ပ။

သကဝါဒီ။ ။နေဝသညာနာသညာယတနာဘုံ၌ သညာရှိ၏ဟူ၍၎င်း မရှိဟူ၍၎င်း မဆိုသင့်ပါ
သလော။

ပရဝါဒီ။ ။ဪ မဆိုသင့်ပါ။

သကဝါဒီ။ ။နေဝသညာနာသညာယတနာဝသသည် စတုဝေါကာရဘဝဖြစ်သည် မဟုတ်
ပါလော။

ပရဝါဒီ။ ။ဪ ဟုတ်ပါ၏။

သကဝါဒီ။ ။အရှင်ပရဝါဒီ နေဝသညာနာသညာယတနာဝသသည် စတုဝေါကာရဘဝဖြစ်ခဲ့
ပါမူ နေဝသညာနာသညာယတနာဘုံ၌ သညာရှိ၏ဟူ၍၎င်း မရှိဟူ၍၎င်း မဆိုသင့်ဟူ၍ မဆိုသင့်။

သကဝါဒီ။ ။နေဝသညာနာသညာယတနာဝသသည် စတုဝေါကာရဘဝဖြစ်၍ နေဝသညာ
နာသညာယတနာဘုံ၌ သညာရှိ၏ဟူ၍၎င်း မရှိဟူ၍၎င်း မဆိုသင့်ပါသလော။

ပရဝါဒီ။ ။ဪ မဆိုသင့်ပါ။

သကဝါဒီ။ ။အာကာသာနဉ္စာယဘနဘဝသည် ။ပ။ ဝိညာဏဉ္စာယဘနဘဝသည် ။ပ။
အာကိဉ္စာယဘနဘဝသည် စတုဝေါကာရဘဝဖြစ်၍ အာကိဉ္စာယဘနဘဝ၌ သညာရှိ၏ဟူ၍
၎င်း မရှိဟူ၍၎င်း မဆိုသင့်ပါသလော။

ပရဝါဒီ။ ။ဤသို့ကား မဆိုသင့်ပါ။ပ။

သကဝါဒီ။ ။အာကာသာနဉ္စာယဘနဘဝသည် စတုဝေါကာရဘဝဖြစ်၍ ထိုဘုံ၌ သညာရှိပါ
သလော။

ပရဝါဒီ။ ။ဪ ရှိပါ၏။

သကဝါဒီ။ ။နေဝသညာနာသညာယဘနဘဝသည် စတုဝေါကာရဘဝဖြစ်၍ ထိုဘုံ၌ သညာ
ရှိပါသလော။

ပရဝါဒီ။ ။ဤသို့ကား မဆိုသင့်ပါ။ပ။

သကဝါဒီ။ ။ဝိညာဏဉ္စာယဘနဘဝသည် ။ပ။ အာကိဉ္စာယဘနဘဝသည် စတုဝေါကာရ
ဘဝဖြစ်၍ ထိုဘုံ၌ သညာရှိပါသလော။

ပရဝါဒီ။ ။ဪ ရှိပါ၏။

သကဝါဒီ။ ။နေဝသညာနာသညာယဘနဘဝသည် စတုဝေါကာရဘဝဖြစ်၍ ထိုဘုံ၌
သညာရှိပါသလော။

ပရဝါဒီ။ ။ဤသို့ကား မဆိုသင့်ပါ။ပ။

ပရဝါဒီ။ ။နေဝသညာနာသညာယဘနဘုံ၌ သညာရှိ၏ဟူ၍၎င်း မရှိဟူ၍၎င်း မဆိုသင့်ပါ
သလော။

သကဝါဒီ။ ။ဪ မဆိုသင့်ပါ။

ပရဝါဒီ။ ။နေဝသညာနာသညာယဘနဟူ၍ ဖြစ်သည် မဟုတ်ပါလော။

သကဝါဒီ။ ။ဪ ဟုတ်ပါ၏။

ပရဝါဒီ။ ။အရှင်သကဝါဒီ နေဝသညာနာသညာယဘနဟူ၍ ဖြစ်ခဲ့ပါမူ ထိုအကြောင်း
ကြောင့် နေဝသညာနာသညာယဘနဘုံ၌ သညာရှိ၏ဟူ၍၎င်း မရှိဟူ၍၎င်း မဆိုသင့်ဟု ဆိုသင့်၏။

သကဝါဒီ။ ။နေဝသညာနာသညာယဘနဟု နှလုံးပြု၍ နေဝသညာနာသညာယဘနဘုံ၌
သညာရှိ၏ဟူ၍၎င်း မရှိဟူ၍၎င်း မဆိုသင့်ပါသလော။

ပရဝါဒီ။ ။ဪ မဆိုသင့်ပါ။

သကဝါဒီ။ ။အဒုက္ခမသုခဝေဒနာဟု နှလုံးပြု၍ အဒုက္ခမသုခဝေဒနာ၌ ဝေဒနာဟူ၍၎င်း
ဝေဒနာမဟုတ်ဟူ၍၎င်း မဆိုသင့်ပါသလော။

ပရဝါဒီ။ ။ဤသို့ကား မဆိုသင့်ပါ။ပ။

နေဝသညာနာသညာယဘနကထာ ပြီး၏။

တတိယဝဂ် ပြီး၏။

၄-စတုတ္ထဝဂ် (၃၃) ၁-ဂိဟိဿအရဟတိကထာ^၁

၃၈၇။ သကဝါဒီ။ ။လူပုဂ္ဂိုလ်သည် ရဟန္တာဖြစ်ရာသလော။

ပရဝါဒီ။ ။ဪ ဖြစ်ရာပါ၏။

သကဝါဒီ။ ။ရဟန္တာအား လူတို့ သံယောဇဉ် ရှိပါသလော။

ပရဝါဒီ။ ။ဤသို့ကား မဆိုသင့်ပါ။

သကဝါဒီ။ ။ရဟန္တာအား လူတို့ သံယောဇဉ် မရှိပါသလော။

ပရဝါဒီ။ ။ဪ မရှိပါ။

သကဝါဒီ။ ။အရှင်ပရဝါဒီ ရဟန္တာအား လူတို့ သံယောဇဉ် မရှိခဲ့ပါမူ လူပုဂ္ဂိုလ်သည် ရဟန္တာဖြစ်ရာ၏ဟူ၍ မဆိုသင့်။

သကဝါဒီ။ ။လူပုဂ္ဂိုလ်သည် ရဟန္တာဖြစ်ရာသလော။

ပရဝါဒီ။ ။ဪ ဖြစ်ရာပါ၏။

သကဝါဒီ။ ။ရဟန္တာသည် လူတို့သံယောဇဉ်ကို ပယ်ရှားအပ်ပြီးသည် အမြစ်အရင်းကို အကြွင်းမဲ့ ဖြတ်တောက်အပ်ပြီးသည် နုတ်ပြီးသော ထန်းပင်ရာကဲ့သို့ ပြုလုပ်အပ်ပြီးသည် နောင် တဖန် မဖြစ်အောင် ပြုအပ်ပြီးသည် နောင်အခါ မဖြစ်ခြင်း သဘောရှိသည် မဟုတ်ပါလော။

ပရဝါဒီ။ ။ဪ ဟုတ်ပါ၏။

သကဝါဒီ။ ။အရှင်ပရဝါဒီ ရဟန္တာသည် လူတို့ သံယောဇဉ်ကို ပယ်ရှားအပ်ပြီး အမြစ်ရင်းကို အကြွင်းမဲ့ ဖြတ်တောက်အပ်ပြီး နုတ်ပြီးသော ထန်းပင်ရာကဲ့သို့ ပြုလုပ်အပ်ပြီး နောင်တဖန် မဖြစ် အောင် ပြုအပ်ပြီး နောင်အခါ မဖြစ်ခြင်း သဘောရှိပြီးဖြစ်ခဲ့ပါမူ လူပုဂ္ဂိုလ်သည် ရဟန္တာဖြစ်ရာ၏ ဟူ၍ မဆိုသင့်။

သကဝါဒီ။ ။ လူပုဂ္ဂိုလ်သည် ရဟန္တာ ဖြစ်ရာသလော။

ပရဝါဒီ။ ။ဪ ဖြစ်ရာပါ၏။

သကဝါဒီ။ ။လူတို့သံယောဇဉ်ကို မပယ်ရှားမူ၍ မျက်မှောက်ဘဝ၌ပင် ဆင်းရဲ၏ အဆုံးကို ပြုနိုင်သော လူတစ်ဦး တယောက်သည် ရှိပါသလော^၂။

၁။ 'ယသအမျိုးသား အစရှိသည်တို့၏ လူ့ အသွင်အပြင်၌ တည်ကုန်လျက် အရဟတ္တဖိုလ်သို့ ရောက်သည်ကို တွေ့မြင်ရသောကြောင့် လူ့ ပုဂ္ဂိုလ်သည် ရဟန္တာဖြစ်ရာ၏ ဟု အယူရှိကုန်သော ဥစ္စာပထကရိုဏ်းဝင် ပရဝါဒီဆရာ ကို၏ အယူကို တားမြစ်လို၍ ဤဂိဟိဿအရဟတိကထာကို ဟောတော်မူသည်။

၂။ 'အကြင်သူသည် လူတို့၏သံယောဇဉ်နှင့် ယှဉ်သည်၏ အဖြစ်ကြောင့် လူမည်၏ ထိုသူသည်ရဟန္တာဖြစ် ၏' ဟူသောအဓိပ္ပါယ်ကို မမှတ်နိုင်ပဲ လူ့ အသွင်အပြင်မျှကိုသာ မြင်သော ပရဝါဒီဆရာသည် ဝန်ခံလျက်ပြေ၏။

၃။ 'လူမည်သည် လူတို့၏ သံယောဇဉ်ကြောင့်သာ ဖြစ်၏၊ လူ့ အသွင်အပြင်မျှဖြင့် လူမည်သည် မဟုတ်' ဟူသော နည်းကို ပြလို၍ ဤပုစ္ဆာကို မေးသည်။

ပရဝါဒီ။ ။မရှိပါ။

သကဝါဒီ။ ။အရှင်ပရဝါဒီ လူတို့သံယောဇဉ်ကို မပယ်ရှားမူ၍ မျက်မှောက်ဘဝ၌ပင် ဆင်းရဲ အဆုံးကို ပြုနိုင်သော လူတဦးတယောက် မရှိခဲ့ပါမူ လူပုဂ္ဂိုလ်သည် ရဟန္တာဖြစ်ရာ၏ဟူ၍ မဆိုသင့်။

သကဝါဒီ။ ။လူပုဂ္ဂိုလ်သည် ရဟန္တာဖြစ်ရာသလော။

ပရဝါဒီ။ ။ဪ ဖြစ်ရာပါ၏။

သကဝါဒီ။ ။“ဝစ္စဂေါတ္တပရိဗိုဇ်သည် မြတ်စွာဘုရားအား အသျှင်ဂေါတမ လူတို့ သံယောဇဉ်ကို မပယ်ရှားမူ၍ ခန္ဓာကိုယ် ပျက်စီးသည်မှ (နောက်၌) ဆင်းရဲ၏ အဆုံးကို ပြုနိုင်သော လူတဦးတယောက် ရှိပါသလော’ဟူသော ဤစကားကို မေးလျှောက်ဘူးပြီ၊ ထိုအခါ မြတ်စွာဘုရားက ဝစ္စ လူတို့ သံယောဇဉ်ကို မပယ်ရှားမူ၍ ခန္ဓာကိုယ်ပျက်စီးသည်မှ နောက်ကာလ၌ ဆင်းရဲ၏ အဆုံးကို ပြုနိုင်သော လူတဦးတယောက်မျှ မရှိ’ ဟူ၍ ဟောအပ်သောသုတ္တန်(ပါဠိ)ရှိသည်သာ မဟုတ်ပါလော။

ပရဝါဒီ။ ။ဪ ရှိပါ၏။

သကဝါဒီ။ ။ထို့ကြောင့် လူပုဂ္ဂိုလ်သည် ရဟန္တာဖြစ်ရာ၏ ဟု မဆိုသင့်။

သကဝါဒီ။ ။လူပုဂ္ဂိုလ်သည် ရဟန္တာဖြစ်ရာသလော။

ပရဝါဒီ။ ။ဪ ဖြစ်ပါ၏။

သကဝါဒီ။ ။ရဟန္တာသည် မေထုန်အကျင့်ကို မှီဝဲရာသလော၊ မေထုန်အမှုကို ဖြစ်စေရာ သလော၊ သားသမီးနှင့်အတူ ကျဉ်းမြောင်းစွာ အိပ်ပျော်မှုကို ပြု၍ နေရာသလော၊ ကာသိတိုင်းထွက် စန္ဒကူးနံ့သာကို ခံစားရာသလော၊ ပန်းနံ့သာ နံ့သာပျောင်းကို လိမ်းကျံရာသလော၊ ရွှေငွေကို သာယာရာသလော၊ ဆိတ်နှင့် သိုးကို ခံယူရာသလော၊ ကြက်နှင့်ဝက်ကို ခံယူရာသလော၊ ဆင် နွား မြင်း မြည်းကို ခံယူရာသလော၊ ခါးငှက် ဥဒေါင်း ချိုးကို ခံယူရာသလော၊ ဆန်းကြယ်သော သားမြီးယပ် ဝန်းကို ဆောင်ရာသလော၊ အမြိတ်အဆာရှိသော အဝတ်ဖြူထို့ကို ဆောင်ရာသလော၊ အသက် ထက်ဆုံး လူဖြစ်၍ ဖြစ်ရာသလော။

ပရဝါဒီ။ ။ဤသို့ကား မဆိုသင့်ပါ။ပ။

ပရဝါဒီ။ ။လူပုဂ္ဂိုလ်သည် ရဟန္တာဖြစ်ရာ၏ဟု မဆိုသင့်ပါသလော။

သကဝါဒီ။ ။ဪ မဆိုသင့်ပါ။

ပရဝါဒီ။ ။ယသအမျိုးသား ဥတ္တိယသူကြွယ် သေတုလုလင်တို့သည် လူ့ အသွင်ဖြင့် ရဟန္တာ အဖြစ်သို့ ရောက်ကြသည်မဟုတ်ပါလော။

သကဝါဒီ။ ။ဪ ဟုတ်ပါ၏။

ပရဝါဒီ။ ။အရှင်သကဝါဒီ ယသအမျိုးသား ဥတ္တိယသူကြွယ် သေတုလုလင်တို့သည် လူ့ အသွင်အပြင်ဖြင့် ရဟန္တာအဖြစ်သို့ ရောက်ခဲ့ကြပါမူ ထိုအကြောင်းကြောင့် လူပုဂ္ဂိုလ်သည် ရဟန္တာ ဖြစ်ရာ၏ဟု ဆိုသင့်၏။

၄-စတုတ္ထဝဂ် (၃၄) ၂-ဥပပတ္တိကထာ^၁

- ၃၈၈။ သကဝါဒီ။ ။ပဋိသန္ဓေနေသည်နှင့်တပြိုင်နက် ရဟန္တာ ဖြစ်ပါသလော။
- ပရဝါဒီ။ ။ဪ ဖြစ်ပါ၏။
- သကဝါဒီ။ ။ပဋိသန္ဓေနေသည်နှင့်တပြိုင်နက် သောတာပန်ဖြစ်ပါသလော^၂။
- ပရဝါဒီ။ ။ဤသို့ကား မဆိုသင့်ပါ။ပ။
- သကဝါဒီ။ ။ပဋိသန္ဓေနေသည်နှင့် တပြိုင်နက် ရဟန္တာဖြစ်ပါသလော။
- ပရဝါဒီ။ ။ဪ ဖြစ်ပါ၏။
- သကဝါဒီ။ ။ပဋိသန္ဓေနေသည်နှင့် တပြိုင်နက် သကဒါဂါမ်ဖြစ်ပါသလော။
- ပရဝါဒီ။ ။ဤသို့ကား မဆိုသင့်ပါ။ပ။
- သကဝါဒီ။ ။ပဋိသန္ဓေနေသည်နှင့် တပြိုင်နက် ရဟန္တာဖြစ်ပါသလော။
- ပရဝါဒီ။ ။ဪ ဖြစ်ပါ၏။
- သကဝါဒီ။ ။ပဋိသန္ဓေနေသည်နှင့်တပြိုင်နက် အနာဂါမ်ဖြစ်ပါသလော။
- ပရဝါဒီ။ ။ဤသို့ကား မဆိုသင့်ပါ။ပ။
- သကဝါဒီ။ ။ပဋိသန္ဓေနေသည်နှင့်တပြိုင်နက် သောတာပန် မဖြစ်ပါသလော။
- ပရဝါဒီ။ ။ဪ ဖြစ်ပါ၏။
- သကဝါဒီ။ ။အရှင်ပရဝါဒီ ပဋိသန္ဓေနေသည်နှင့် တပြိုင်နက် သောတာပန်မဖြစ်ခဲ့ပါမူ ပဋိသန္ဓေ နေသည်နှင့် တပြိုင်နက် ရဟန္တာဖြစ်၏ဟူ၍ မဆိုသင့်။
- သကဝါဒီ။ ။ပဋိသန္ဓေနေသည်ဖြင့် တပြိုင်နက် သကဒါဂါမ် မဖြစ်ပါသလော။
- ပရဝါဒီ။ ။ဪ ဖြစ်ပါ၏။
- သကဝါဒီ။ ။အရှင်ပရဝါဒီ ပဋိသန္ဓေနေသည်နှင့် တပြိုင်နက် သကဒါဂါမ် မဖြစ်ခဲ့ပါမူ ပဋိသန္ဓေ နေသည်နှင့်တပြိုင်နက် ရဟန္တာဖြစ်၏ဟူ၍ မဆိုသင့်။
- သကဝါဒီ။ ။ပဋိသန္ဓေနေသည်နှင့်တပြိုင်နက် အနာဂါမ် မဖြစ်ပါသလော။
- ပရဝါဒီ။ ။ဪ ဖြစ်ပါ၏။
- သကဝါဒီ။ ။အရှင်ပရဝါဒီ ပဋိသန္ဓေနေသည်နှင့်တပြိုင်နက် အနာဂါမ် မဖြစ်ခဲ့ပါမူ ပဋိသန္ဓေ နေသည်နှင့်တပြိုင်နက် ရဟန္တာဖြစ်၏ဟူ၍ မဆိုသင့်။

၁။ 'ဩပပါတိကော ဟောတိ တတ္ထ ပရိနိဗ္ဗာယံ' ဟူသော စကားတို့ကို မသင်သော အားဖြင့် ယူ၍ သုဒ္ဓါဝါသ ဗြဟ္မာတို့၌ ပဋိသန္ဓေနှင့် အတူတကွ ရဟန္တာဖြစ်၏ဟု အယူရှိသူ ဥတ္တရာပထကကိုးကွယ်ဝင် ပရဝါဒီတို့၏ အယူကို ယယ် ဖျက်တော်မူလို၍ ဤဥပပတ္တိကထာကို ဟောတော်မူသည်။

၂။ 'ပဋိသန္ဓေစိတ်မည်သည် လောကီစိတ်မျှသာ ဖြစ်၏။ ထိုလောကီပဋိသန္ဓေစိတ်ဖြင့် သောတာပန်စသည်တို့ သော်လည်း မဖြစ်နိုင်ကုန်။ အဘယ်မှာ ရဟန္တာဖြစ်နိုင်ပါအံ့နည်း' ဟူသော အလျဉ်း ဤပုစ္ဆာကို မေးသည်။

ကထာဝတ္ထုပါဠိတော် မြန်မာပြန်

၃၈၉။ သကဝါဒီ။ ပဋိသန္ဓေနေသည်နှင့် တပြိုင်နက် ရဟန္တာ ဖြစ်ပါသလော။

ပရဝါဒီ။ ။ ဪ ဪ ဖြစ်ပါ၏။

သကဝါဒီ။ ။ အသျှင်သာရိပုတြာမထေရ်သည် ပဋိသန္ဓေနေသည်နှင့် တပြိုင်နက် ရဟန္တာ ဖြစ်ပါသလော။

ပရဝါဒီ။ ။ ဤသို့ကား မဆိုသင့်ပါ။

သကဝါဒီ။ ။ အသျှင်မဟာမောဂ္ဂလ္လာန်မထေရ်သည်။ ပ။ အသျှင်မဟာကဿပမထေရ်သည်။ ပ။ အသျှင်မဟာကစ္ဆာမထေရ်သည်။ ပ။ အသျှင်မဟာကောဠိကမထေရ်သည်။ ပ။ အသျှင်မဟာပန္နကမထေရ်သည် ပဋိသန္ဓေနေသည်နှင့်တပြိုင်နက် ရဟန္တာဖြစ်ပါသလော။

ပရဝါဒီ။ ။ ဤသို့ကား မဆိုသင့်ပါ။ ပ။

သကဝါဒီ။ ။ အသျှင်သာရိပုတြာမထေရ်သည် ပဋိသန္ဓေနေသည်နှင့်တပြိုင်နက် ရဟန္တာ မဖြစ်ပါသလော။

ပရဝါဒီ။ ။ ဪ ဪ မဖြစ်ပါ။

သကဝါဒီ။ ။ အရှင်ပရဝါဒီ အသျှင်သာရိပုတြာမထေရ်သည် ပဋိသန္ဓေနေသည်နှင့်တပြိုင်နက် ရဟန္တာမဖြစ်ခဲ့ပါ။ ပဋိသန္ဓေနေသည်နှင့်တပြိုင်နက် ရဟန္တာဖြစ်၏ဟူ၍ မဆိုသင့်။

သကဝါဒီ။ ။ အသျှင်မဟာမောဂ္ဂလ္လာန်မထေရ်သည်။ ပ။ အသျှင်မဟာကဿပမထေရ်သည်။ ပ။ အသျှင်မဟာကစ္ဆာမထေရ်သည်။ ပ။ အသျှင်မဟာကောဠိကမထေရ်သည်။ ပ။ အသျှင်မဟာပန္နကမထေရ်သည် ပဋိသန္ဓေနေသည်နှင့်တပြိုင်နက် ရဟန္တာမဖြစ်ပါသလော။

ပရဝါဒီ။ ။ ဪ ဪ မဖြစ်ပါ။

သကဝါဒီ။ ။ အရှင်ပရဝါဒီ အသျှင်မဟာပန္နကမထေရ်သည် ပဋိသန္ဓေနေသည်နှင့်တပြိုင်နက် ရဟန္တာ မဖြစ်ခဲ့ပါလျှင် ပဋိသန္ဓေနေသည်နှင့်တပြိုင်နက် ရဟန္တာဖြစ်၏ဟူ၍ မဆိုသင့်။

၃၉၀။ သကဝါဒီ။ ။ ပဋိသန္ဓေနေသည်နှင့်တပြိုင်နက် ရဟန္တာ ဖြစ်ပါသလော။

ပရဝါဒီ။ ။ ဪ ဪ ဖြစ်ပါ၏။

သကဝါဒီ။ ။ လောကီဖြစ်သော အာသဝတို့၏ အာရုံဖြစ်သော ။ ပ။ ကိလေသာတို့ကို ရခြင်းငှါ ထိုက်သော ပဋိသန္ဓေကို ရှာဖွေသော ပဋိသန္ဓေစိတ်ဖြင့် အရဟတ္တဖိုလ်ကို မျက်မှောက် ပြုနိုင်ပါသလော။

ပရဝါဒီ။ ။ ဤသို့ကား မဆိုသင့်ပါ။ ပ။

သကဝါဒီ။ ။ ပဋိသန္ဓေနေသည်နှင့်တပြိုင်နက် ရဟန္တာဖြစ်ပါသလော။

ပရဝါဒီ။ ။ ဪ ဪ ဖြစ်ပါ၏။

သကဝါဒီ။ ။ ပဋိသန္ဓေကို ရှာဖွေသော ပဋိသန္ဓေစိတ်သည် ဝဋ်မှ ထွက်မြောက်နိုင်ပါ သလော။ ကိလေသာကုန်ခန်းမှု အရဟတ္တဖိုလ်နိဗ္ဗာန်သို့ ရောက်နိုင်ပါသလော။ အရဟတ္တမဂ်ဥာဏ်

၁။ 'ဤမထေရ်တို့တွင် အဘယ်မထေရ်သည် ပဋိသန္ဓေစိတ်ဖြင့် ရဟန္တာဖြစ်သနည်း' ဟု စောဒဒနာလိ၍ ဤ ပုစ္ဆာကို မေးသည်။

သို့ ရောက်နိုင်ပါသလော၊ ကိလေသာကို ဖျက်ဆီးတတ်သော နိဗ္ဗာန်သို့ ရောက်နိုင်ပါသလော၊ အာသဝတို့ အာရုံ မဟုတ်ပါသလော။ပ။ ကိလေသာကို ရခြင်းငှါ မထိုက်တန်ပါသလော။

ပရဝါဒီ။ ။ဤသို့ကား မဆိုသင့်ပါ။ပ။

သကဝါဒီ။ ။ပဋိသန္ဓေကို ရှာဖွေသော ပဋိသန္ဓေစိတ်သည် ဝဋ်မှ မထွက်မြောက်နိုင်သည် မဟုတ်ပါလော၊ ကိလေသာကုန်ခန်းမှု အရဟတ္တဖိုလ်နိဗ္ဗာန်သို့ မရောက်နိုင်သည် အရဟတ္တမဂ် ဉာဏ်သို့ မရောက်နိုင်သည် ကိလေသာကို ဖျက်ဆီးတတ်သော နိဗ္ဗာန်သို့ မရောက်နိုင်သည် အာသဝ တို့၏ အာရုံဖြစ်သည်။ပ။ ကိလေသာကို ရခြင်းငှါ ထိုက်တန်သည် မဟုတ်ပါလော။

ပရဝါဒီ။ ။ဪ ဟုတ်ပါ၏။

သကဝါဒီ။ ။အရှင်ပရဝါဒီ ပဋိသန္ဓေကို ရှာဖွေသော ပဋိသန္ဓေစိတ်သည် ဝဋ်မှ မထွက် မြောက်သည် ကိလေသာကုန်ခန်းမှု အရဟတ္တဖိုလ်သို့ မရောက်နိုင်သည် အရဟတ္တမဂ်ဉာဏ်သို့ မရောက်နိုင်သည် ကိလေသာကို ဖျက်ဆီးတတ်သော နိဗ္ဗာန်သို့ မရောက်နိုင်သည် အာသဝတို့အာရုံ ဖြစ်သည်။ပ။ ကိလေသာကို ရခြင်းငှါ ထိုက်တန်သည် ဖြစ်ခဲ့ပါမူ ပဋိသန္ဓေနေသည်နှင့် တပြိုင်နက် ရဟန္တာဖြစ်၏ဟူ၍ မဆိုသင့်။

သကဝါဒီ။ ။ပဋိသန္ဓေနေသည်နှင့်တပြိုင်နက် ရဟန္တာ ဖြစ်ပါသလော။

ပရဝါဒီ။ ။ဪ ဖြစ်ပါ၏။

သကဝါဒီ။ ။ပဋိသန္ဓေကို ရှာဖွေသော ပဋိသန္ဓေစိတ်ဖြင့် ဣဂကို ပယ်စွန့်နိုင်ပါသလော၊ ဒေါသကို ပယ်စွန့်နိုင်ပါသလော၊ မောဟကို ပယ်စွန့်နိုင်ပါသလော၊ အနောတ္တပ္ပကို ပယ်စွန့်နိုင်ပါ သလော။

ပရဝါဒီ။ ။ဤသို့ကား မဆိုသင့်ပါ။ပ။

သကဝါဒီ။ ။ပဋိသန္ဓေနေသည်နှင့် တပြိုင်နက် ရဟန္တာ ဖြစ်ပါသလော။

ပရဝါဒီ။ ။ဪ ဖြစ်ပါ၏။

သကဝါဒီ။ ။ပဋိသန္ဓေကို ရှာဖွေသော ပဋိသန္ဓေစိတ်သည် မဂ်လော၊ သတိပဋ္ဌာန်လော၊ သမ္မပ္ပဓာန်လော၊ ဣဒ္ဓိပါဒ်လော၊ ဣန္ဒြေလော၊ ဗိုလ်လော၊ ဗောဇ္ဈင်လော။

ပရဝါဒီ။ ။ဤသို့ကား မဆိုသင့်ပါ။ပ။

သကဝါဒီ။ ။ပဋိသန္ဓေနေသည်နှင့်တပြိုင်နက် ရဟန္တာဖြစ်ပါသလော။

ပရဝါဒီ။ ။ဪ ဖြစ်ပါ၏။

သကဝါဒီ။ ။ပဋိသန္ဓေကို ရှာဖွေသော ပဋိသန္ဓေစိတ်ဖြင့် ဆင်းရဲကို ပိုင်းခြားသိပါသလော၊ ဆင်းရဲဖြစ်ကြောင်း သမုဒယကို ပယ်စွန့်ပါသလော၊ ဆင်းရဲချုပ်ရာ နိဗ္ဗာန်ကို မျက်မှောက်ပြုပါ သလော၊ မဂ်ကို ပွားများစေပါသလော။

ပရဝါဒီ။ ။ဤသို့ကား မဆိုသင့်ပါ။

သကဝါဒီ။ ။ပဋိသန္ဓေနေသည်နှင့်တပြိုင်နက် ရဟန္တာဖြစ်ပါသလော။

ပရဝါဒီ။ ။ဪ ဖြစ်ပါ၏။

သကဝါဒီ။ ။ စုတိစိတ်သည် မဂ်စိတ်လော၊ ပဋိသန္ဓေကို ရှာဖွေသော ပဋိသန္ဓေစိတ်သည် ဖိုလ်စိတ်လော။

ပရဝါဒီ။ ။ ဤသို့ကား မဆိုသင့်ပါ။ပ။

ဥပပတ္တိကထာ ပြီး၏။

၄-စတုတ္ထဝဂ် (၃၅) ၃-အနာသဝကထာ^၁

၃၉၁။ သကဝါဒီ။ ။ ရဟန္တာ၏ တရားအားလုံးတို့သည် အာသဝတို့၏ အာရုံမဟုတ်ကုန် သလော။

ပရဝါဒီ။ ။ ဪ ဪ မဟုတ်ပါကုန်။

သကဝါဒီ။ ။ (ရဟန္တာ၏ တရားအားလုံးတို့သည်) မဂ်လော ဖိုလ်လော နိဗ္ဗာန်လော သောတာပတ္တိမဂ်လော သောတာပတ္တိဖိုလ်လော သကဒါဂါမိမဂ်လော သကဒါဂါမိဖိုလ်လော အနာဂါမိမဂ်လော အနာဂါမိဖိုလ်လော အရဟတ္တမဂ်လော အရဟတ္တဖိုလ်လော သတိပဋ္ဌာန်လော သမ္မပ္ပဓာန်လော ဣဒ္ဓိပါဒ်လော ဣန္ဒြေလော ဖိုလ်လော ဗောဇ္ဈင်လော။^၂

ပရဝါဒီ။ ။ ဤသို့ကား မဆိုသင့်ပါ။ပ။

သကဝါဒီ။ ။ ရဟန္တာ၏ တရားအားလုံးတို့သည် အာသဝတို့၏ အာရုံမဟုတ်ကုန်သလော။

ပရဝါဒီ။ ။ ဪ ဪ မဟုတ်ပါကုန်။

သကဝါဒီ။ ။ ရဟန္တာ၏ စက္ခုသည် အာသဝတို့၏ အာရုံမဟုတ်ပါသလော။

ပရဝါဒီ။ ။ ဤသို့ကား မဆိုသင့်ပါ။ပ။^၃

သကဝါဒီ။ ။ ရဟန္တာ၏ စက္ခုသည် အာသဝတို့၏ အာရုံမဟုတ်ပါသလော။

ပရဝါဒီ။ ။ ဪ ဪ မဟုတ်ပါ။

သကဝါဒီ။ ။ (ထိုစက္ခုသည်) မဂ်လော ဖိုလ်လော နိဗ္ဗာန်လော သောတာပတ္တိမဂ်လော၊ သောတာပတ္တိဖိုလ်လော။ပ။ ဗောဇ္ဈင်လော။

ပရဝါဒီ။ ။ ဤသို့ကား မဆိုသင့်ပါ။ပ။

၁။ 'အာသဝကင်းပြီးသော ရဟန္တာပုဂ္ဂိုလ်၏ တရားအားလုံးတို့သည် အာသဝကင်းကုန်၏'ဟု အယူရှိသော ဥတ္တရာပထကရိုက်ကံဝင် ပရဝါဒီဆရာတို့၏ အယူကိုပယ်လို၍ ဤအနာသဝကထာကို ဟောတော်မူသည်။

၂။ အာသဝကင်းသော တရားတို့သည် မဂ်စသည်တို့သာ ဖြစ်ကုန်၏။ ထိုရဟန္တာပုဂ္ဂိုလ်အား မဂ်စသည်တို့သာ ဖြစ်ကုန်သလော ဟု စောဒနာလို၍ ဤပုစ္ဆာကို မေးရပြန်သည်။

၃။ စက္ခု၏ အာသဝဖြစ်သောကြောင့် ပရဝါဒီက ပဋိက္ခေပုဂ္ဂိုလ် ဖြစ်သော်လည်း။

၄။ တပန်မေးပြန်သော် 'ထိုစက္ခုသည် အာသဝကင်းပြီးသော ရဟန္တာ၏သာ စက္ခုဖြစ်၏'ဟူသော နှလုံးသွင်း ဖြင့် ပရဝါဒီက ဝန်ခံသည်။

၄-စတုတ္ထဝဂ် (၃၅)၃-အနာသဝဏထာ

သကဝါဒီ။ ။ရဟန္တာ၏သောတသည် ။ပ။ ရဟန္တာ၏စာနုသည်။ ရဟန္တာ၏ ငိုဝါသည်။
ရဟန္တာ၏ကာယသည် အာသဝတို့၏အာရုံ မဟုတ်ပါသလော။

ပရဝါဒီ။ ။ဤသို့ကား မဆိုသင့်ပါ။ပ။

သကဝါဒီ။ ။ရဟန္တာ၏ကာယသည် အာသဝတို့၏အာရုံ မဟုတ်ပါသလော။

ပရဝါဒီ။ ။ဪ မဟုတ်ပါ။

သကဝါဒီ။ ။(ထိုကာယသည်)မဂ်လော ဖိုလ်လော နိဗ္ဗာန်လော သောတာပတ္တိမဂ်လော၊
သောတာပတ္တိဖိုလ်လော။ပ။ဗောဇ္ဈင်လော။

ပရဝါဒီ။ ။ဤသို့ကား မဆိုသင့်ပါ။ပ။

သကဝါဒီ။ ။ရဟန္တာ၏ ကာယသည် အာသဝတို့၏ အာရုံမဟုတ်ပါသလော။

ပရဝါဒီ။ ။ဪ မဟုတ်ပါ။

သကဝါဒီ။ ။ရဟန္တာ၏ ကာယသည် ချီးမြှောက်ခြင်း ရှုတ်ချခြင်းသို့ ရောက်ပါသလော၊
ဖြတ်ခြင်း ခွဲခြင်းသို့ ရောက်ပါသလော၊ ကျီးတို့နှင့်၎င်း လင်းတတို့နှင့်၎င်း စွန်ရဲတို့နှင့်၎င်း ဆက်ဆံပါ
သလော။

ပရဝါဒီ။ ။ဪ ဟုတ်ပါ၏။

သကဝါဒီ။ ။အာသဝတို့၏ အာရုံမဟုတ်သော တရားသည် ချီးမြှောက်ခြင်း ရှုတ်ချခြင်းသို့
ရောက်နိုင်ပါသလော၊ ဖြတ်ခြင်း ခွဲခြင်းသို့ ရောက်နိုင်ပါသလော၊ ကျီးတို့နှင့်၎င်း လင်းတတို့နှင့်၎င်း
စွန်ရဲတို့နှင့် ဆက်ဆံနိုင်ပါသလော။

ပရဝါဒီ။ ။ဤသို့ကား မဆိုသင့်ပါ။ပ။

သကဝါဒီ။ ။ရဟန္တာ၏ ကိုယ်၌ အဆိပ်သည် ဝင်ရာသလော၊ ဓား(လက်နက်)သည် စူးရှ
ရာသလော၊ မီးသည် လောင်ရာသလော။

ပရဝါဒီ။ ။ဪ ဟုတ်ပါ၏။

သကဝါဒီ။ ။အာသဝတို့၏ အာရုံမဟုတ်သော တရား၌ အဆိပ်သည် ဝင်နိုင်ရာသလော၊
ဓား(လက်နက်)သည် စူးရှနိုင်ရာသလော၊ မီးသည် လောင်နိုင်ရာသလော။

ပရဝါဒီ။ ။ဤသို့ကား မဆိုသင့်ပါ။ပ။

သကဝါဒီ။ ။ရဟန္တာ၏ ကိုယ်ကို အကျဉ်းထောင် အနှောင်အဖွဲ့ဖြင့် နှောင်ဖွဲ့ခြင်းငှါ
သံခြေကျဉ်း အနှောင်အဖွဲ့ဖြင့် နှောင်ဖွဲ့ခြင်းငှါ ရွာနိဂုံးအနှောင်အဖွဲ့ဖြင့် နှောင်ဖွဲ့ခြင်းငှါ မြို့အနှောင်
အဖွဲ့ဖြင့် နှောင်ဖွဲ့ခြင်းငှါ ဇနပုဗ်အနှောင်အဖွဲ့ဖြင့် နှောင်ဖွဲ့ခြင်းငှါ လည်ပင်းလျှင် ငါးခုမြောက်ရှိ
သော အနှောင်အဖွဲ့တို့ဖြင့် နှောင်ဖွဲ့ခြင်းငှါ ရအပ်ပါသလော။

ပရဝါဒီ။ ။ဪ ဖြေရအပ်ပါ၏။

သကဝါဒီ။ ။အာသဝတို့ အာရုံမဟုတ်သော တရားကို အကျဉ်းထောင်အနှောင်အဖွဲ့ဖြင့်
နှောင်ဖွဲ့ခြင်းငှါ ကြိုးအနှောင်အဖွဲ့ဖြင့် နှောင်ဖွဲ့ခြင်းငှါ သံခြေကျဉ်း အနှောင်အဖွဲ့ဖြင့် နှောင်ဖွဲ့ခြင်းငှါ
ရွာ နိဂုံး မြို့ ဇနပုဗ် အနှောင်အဖွဲ့တို့ဖြင့် နှောင်ဖွဲ့ခြင်းငှါ လည်ပင်းလျှင် ငါးခုမြောက်ရှိသော အနှောင်
အဖွဲ့တို့ဖြင့် နှောင်ဖွဲ့ခြင်းငှါ ရအပ်ပါသလော။

ပရဝါဒီ။ ။ဤသို့ကား မဆိုသင့်ပါ။ပ။

၃၉၂။ သကဝါဒီ။ ။ရဟန္တာသည် ပုထုဇဉ်အား သင်္ကန်းကို ပေးလှူခဲ့ပါမူ အာသဝတို့၏ အာရုံ မဟုတ်သည်ဖြစ်၍ အာသဝတို့၏အာရုံဖြစ်ပါသလော။

ပရဝါဒီ။ ။ဤသို့ကား မဆိုသင့်ပါ။ပ။^၁

သကဝါဒီ။ ။အာသဝတို့၏ အာရုံမဟုတ်သည်ဖြစ်၍ အာသဝတို့၏ အာရုံဖြစ်ပါသလော။

ပရဝါဒီ။ ။ဪ ဖြစ်ပါ၏။

သကဝါဒီ။ ။ထိုအာသဝတို့၏ အာရုံမဟုတ်သော သင်္ကန်းသည်ပင် ထိုအာသဝတို့၏ အာရုံ ဖြစ်သော သင်္ကန်းဖြစ်ပါသလော။

ပရဝါဒီ။ ။ဤသို့ကား မဆိုသင့်ပါ။ပ။

သကဝါဒီ။ ။ထိုအာသဝတို့၏ အာရုံမဟုတ်သောသင်္ကန်းသည်ပင် ထိုအာသဝတို့၏ အာရုံ ဖြစ်သော သင်္ကန်းဖြစ်ပါသလော။

ပရဝါဒီ။ ။ဪ ဖြစ်ပါ၏။

သကဝါဒီ။ ။မဂ်သည် အာသဝတို့၏ အာရုံမဟုတ်သည်ဖြစ်၍ အာသဝတို့၏အာရုံဖြစ်ပါ သလော။

ပရဝါဒီ။ ။ဤသို့ကား မဆိုသင့်ပါ။ပ။

သကဝါဒီ။ ။ဖိုလ်သည်။ သတိပဋ္ဌာန်သည်။ သမ္မပ္ပဓာန်သည်။ ဣဒ္ဓိပိဒ်သည်။ ဣန္ဒြေသည်။ ဗိုလ်သည်။ ဗောဇ္ဇင်သည် အာသဝတို့၏ အာရုံမဟုတ်သည် ဖြစ်၍ အာသဝတို့၏ အာရုံ ဖြစ်ပါသလော။

ပရဝါဒီ။ ။ဤသို့ကား မဆိုသင့်ပါ။ပ။

သကဝါဒီ။ ။ရဟန္တာသည် ပုထုဇဉ်အား ဆွမ်းကို ပေးလှူခဲ့ပါမူ ကျောင်းကို ပေးလှူခဲ့ပါမူ သူနာ၏ အထောက်အပံ့ အသက်၏ အရံအတားဖြစ်သော ဆေးကို ပေးလှူခဲ့ပါမူ အာသဝတို့၏ အာရုံမဟုတ်သည် ဖြစ်၍ အာသဝတို့၏ အာရုံဖြစ်ပါသလော။

ပရဝါဒီ။ ။ဤသို့ကား မဆိုသင့်ပါ။ပ။

သကဝါဒီ။ ။အာသဝတို့၏ အာရုံမဟုတ်သည်ဖြစ်၍ အာသဝတို့၏ အာရုံဖြစ်ပါသလော။

ပရဝါဒီ။ ။ဪ ဖြစ်ပါ၏။

သကဝါဒီ။ ။ထိုအာသဝတို့၏ အာရုံမဟုတ်သော ဆေးသည်ပင် ထိုအာသဝတို့၏ အာရုံ ဖြစ်သော ဆေးဖြစ်ပါသလော။

ပရဝါဒီ။ ။ဤသို့ကား မဆိုသင့်ပါ။ပ။

သကဝါဒီ။ ။ထိုအာသဝတို့၏ အာရုံမဟုတ်သော ဆေးသည်ပင် ထိုအာသဝတို့၏ အာရုံ ဖြစ်သော ဆေးဖြစ်ပါသလော။

ပရဝါဒီ။ ။ဪ ဖြစ်ပါ၏။

၁။ တရားတရားတည်းပင် သာသဝ အနာသဝဖြစ်၏ဟူသော လက္ခဏာတို့နှင့် ဆန့်ကျင်ခြင်းမှ ကြောက်သော ကြောင့် ပဋိကျေပပြုသည်။

၂။ ထမင်းပေးပြန်သော် အာသဝကင်းသော ရဟန္တာ၏ ဥစ္စာဖြစ်ပြီး၍ အာသဝနှင့်တကွဖြစ်သော ပုဂ္ဂိုလ်၏ ဥစ္စာတည်းဟု နှလုံးသွင်း၍ ဝန်ခံပြန်လေသည်။

သကဝါဒီ။ ။မဂ်သည် အာသဝတို့၏ အာရုံမဟုတ်သည်ဖြစ်၍ အာသဝတို့၏ အာရုံဖြစ်ပါ သလော။

ပရဝါဒီ။ ။ဤသို့ကား မဆိုသင့်ပါ။ပ။

သကဝါဒီ။ ။ဖိုလ်သည်။သတိပဋ္ဌာန်သည်။သမ္မပ္ပဓာန်သည်။ဣဒ္ဓိပါဒ်သည်။ဣန္ဒြေသည်။ဗိုလ် သည်။ ဗောဇ္ဇင်သည် အာသဝတို့၏ အာရုံမဟုတ်သည်ဖြစ်၍ အာသဝတို့၏ အာရုံဖြစ်ပါသလော။

ပရဝါဒီ။ ။ဤသို့ကား မဆိုသင့်ပါ။ပ။

သကဝါဒီ။ ။ပုထုဇဉ်သည် ရဟန္တာအား သင်္ကန်းကိုပေးလှူခဲ့ပါမူ အာသဝတို့၏ အာရုံဖြစ်၍ အာသဝတို့၏ အာရုံ မဟုတ်သည် ဖြစ်ပါသလော။

ပရဝါဒီ။ ။ဤသို့ကား မဆိုသင့်ပါ။ပ။

သကဝါဒီ။ ။အာသဝတို့၏ အာရုံဖြစ်၍ အာသဝတို့၏ အာရုံ မဟုတ်သည် ဖြစ်ပါသလော။

ပရဝါဒီ။ ။ဪ ဖြစ်ပါ၏။

သကဝါဒီ။ ။ထိုအာသဝတို့၏ အာရုံဖြစ်သော သင်္ကန်းသည်ပင် ထိုအာသဝတို့၏ အာရုံ မဟုတ်သော သင်္ကန်း ဖြစ်ပါသလော။

ပရဝါဒီ။ ။ဤသို့ကား မဆိုသင့်ပါ။ပ။

သကဝါဒီ။ ။ထိုအာသဝတို့၏ အာရုံဖြစ်သော သင်္ကန်းသည်ပင် ထိုအာသဝတို့၏ အာရုံ မဟုတ်သော သင်္ကန်းဖြစ်ပါသလော။

ပရဝါဒီ။ ။ဪ ဖြစ်ပါ၏။

သကဝါဒီ။ ။ထုဂသည် အာသဝတို့၏ အာရုံဖြစ်၍ အာသဝတို့၏အာရုံမဟုတ်သည် ဖြစ်ပါ သလော။

ပရဝါဒီ။ ။ဤသို့ကား မဆိုသင့်ပါ။ပ။

သကဝါဒီ။ ။ဒေါသသည်။ပ။မောဟသည်။ပ။အနောတ္တပ္ပသည် အာသဝတို့၏ အာရုံဖြစ်၍ အာသဝတို့၏ အာရုံမဟုတ်သည် ဖြစ်ပါသလော။

ပရဝါဒီ။ ။ဤသို့ကား မဆိုသင့်ပါ။ပ။

သကဝါဒီ။ ။ပုထုဇဉ်သည် ရဟန္တာအား ဆွမ်းကို ပေးလှူခဲ့ပါမူ ကျောင်းကို ပေးလှူခဲ့ပါမူ သူနာ၏ အထောက်အပံ့ အသက်၏အရံအတားဖြစ်သော ဆေးကို ပေးလှူခဲ့ပါမူ အာသဝတို့၏အာရုံ ဖြစ်၍ အာသဝတို့၏ အာရုံမဟုတ်သည် ဖြစ်ပါသလော။

ပရဝါဒီ။ ။ဤသို့ကား မဆိုသင့်ပါ။ပ။

သကဝါဒီ။ ။အာသဝတို့၏ အာရုံဖြစ်၍ အာသဝတို့၏ အာရုံမဟုတ်သည် ဖြစ်ပါသလော။

ပရဝါဒီ။ ။ဪ ဖြစ်ပါ၏။

သကဝါဒီ။ ။ထိုအာသဝတို့၏ အာရုံဖြစ်သော ဆေးသည်ပင် ထိုအာသဝတို့၏ အာရုံ မဟုတ် သော ဆေးဖြစ်ပါသလော။

ပရဝါဒီ။ ။ဤသို့ကား မဆိုသင့်ပါ။ပ။

အဘိဓမ္မာ ၄-၂၃

ကထာဝတ္ထုပါဠိတော် မြန်မာပြန်

သကဝါဒီ။ ။ထိုအာသဝတို့၏ အာရုံဖြစ်သော ဆေးသည်ပင် ထိုအာသဝတို့၏ အာရုံမဟုတ်
သော ဆေးဖြစ်ပါသလော။

ပရဝါဒီ။ ။ဪ ဖြစ်ပါ၏။

သကဝါဒီ။ ။ရာဂသည် အာသဝတို့၏ အာရုံဖြစ်၍ အာသဝတို့၏ အာရုံမဟုတ်သည် ဖြစ်ပါ
သလော။

ပရဝါဒီ။ ။ဤသို့ကား မဆိုသင့်ပါ။ပ။

သကဝါဒီ။ ။ဒေါသသည် ။ပ။ မောဟသည် အနောတ္တပ္ပသည် အာသဝတို့၏ အာရုံ
ဖြစ်၍ အာသဝတို့၏ အာရုံမဟုတ်သည် ဖြစ်ပါသလော။

ပရဝါဒီ။ ။ဤသို့ကား မဆိုသင့်ပါ။ပ။

ပရဝါဒီ။ ။ရဟန္တာ၏ တရားအားလုံးတို့သည် အာသဝတို့၏အာရုံ မဟုတ်ကုန်ဟု မဆိုသင့်ပါ
သလော။

သကဝါဒီ။ ။ဪ မဆိုသင့်ပါ။

ပရဝါဒီ။ ။ရဟန္တာသည် အာသဝကင်းပြီးသူ မဟုတ်ပါသလော။

သကဝါဒီ။ ။ဪ ဟုတ်ပါ၏။

ပရဝါဒီ။ ။အရှင်သကဝါဒီ ရဟန္တာသည် အာသဝ ကင်းပြီးသူဖြစ်ခဲ့ပါမူ ထိုအကြောင်း
ကြောင့် ရဟန္တာ၏ တရားအားလုံးတို့သည် အာသဝတို့၏ အာရုံမဟုတ်ကုန်ဟု ဆိုသင့်၏။

အနာသဝကထာ ပြီး၏။

၄-စတုတ္ထဝဂ် (၃၆)၄-သမန္နာဂတကထာ^၁

၃၉၃။ သကဝါဒီ။ ။ရဟန္တာသည် ဖိုလ်လေးပါးတို့နှင့် ပြည့်စုံပါသလော။

ပရဝါဒီ။ ။ဪ ပြည့်စုံပါ၏။

သကဝါဒီ။ ။ရဟန္တာသည် ဖဿလေးပါးတို့နှင့်။ ဝေဒနာလေးပါးတို့နှင့်။ သညာလေးပါး
တို့နှင့်။ စေတနာလေးပါးတို့နှင့်။ စိတ်လေးပါးတို့နှင့်။ သဒ္ဓါလေးပါးတို့နှင့်။ ဝိရိယလေးပါးတို့နှင့်။
သတိလေးပါးတို့နှင့်။ သမာဓိလေးပါးတို့နှင့်။ ပညာလေးပါးတို့နှင့် ပြည့်စုံပါသလော။^၂

ပရဝါဒီ။ ။ဤသို့ကား မဆိုသင့်ပါ။^၃

၁။ ပြည့်စုံခြင်း 'သမန္နာဂတ'သည် ပစ္စုပ္ပန် ခဏ၌ တပေါင်းတည်းဖြစ်သည်၏ အဖြစ်ဟူသော သမင်္ဂီဘာဝ
သမန္နာဂတ ရူပါဝစရသော ဘုံတို့တွင် တပါးပါးသော ဘုံသို့ရောက်ခြင်းကြောင့် ရခြင်းတည်းဟူသော ပဋိလာဘ
သမန္နာဂတဟူ၍ နှစ်မျိုးနှစ်စားရှိ၏။ ထိုတွင် ပဋိလာဘသမန္နာဂတသည် ရအပ်ပြီးသော တရားထူးတို့ မဆုတ်ယုတ်
ဆေးဆယျကာလပတ်လုံးသာလျှင် ရအပ်သည် မည်၏။ ထိုသမန္နာဂတနှစ်မျိုးတို့မှ တပါး ဥပယတ္တိဓမ္မ၏ အစွမ်းအား
ဖြင့် တခုသော သမန္နာဂတမည်သည် ရှိသေး၏ ဟု အယူရှိကုန်သော ဥတ္တရာပထကဂိုဏ်းဝင် ပရဝါဒီတို့အား 'ပတ္တိ
ဓမ္မမည်သည် တစ်ခုမျှ မရှိ'ဟု သိစေလို၍ ဤသမန္နာဂတကထာကို ဟောသည်။

၂။ ရဟန္တာပုဂ္ဂိုလ်သည် ခန္ဓာလေးပါးတို့ကဲ့သို့ ဖိုလ်လေးပါးတို့ ရှိခဲ့ပါမူ ဖိုလ်လေးပါးတို့၌ ရှိသော ဖဿလေးပါး
တို့နှင့် ပြည့်စုံသည်၏ အဖြစ်သို့ ရောက်၏ဟု စောဒနာလိ၍ ဤပုစ္ဆာကို မေးရသည်။

၃။ တခုတည်းသော ခဏ၌ ဖဿလေးပါးတို့ မရှိသောကြောင့် ပရဝါဒီက ပဋိက္ခေပပြု၍ ပြောသည်။

- သကဝါဒီ။ ။အနာဂါမ်သည် ဖိုလ်သုံးပါးတို့နှင့် ပြည့်စုံပါသလော။
- ပရဝါဒီ။ ။ဪ ပြည့်စုံပါ၏။
- သကဝါဒီ။ ။အနာဂါမ်သည် ဗထာသုံးပါးတို့နှင့် ။ပ။ ပညာသုံးပါးတို့နှင့် ပြည့်စုံပါသလော။
- ပရဝါဒီ။ ။ဤသို့ကား မဆိုသင့်ပါ။ပ။
- သကဝါဒီ။ ။သကဒါဂါမ်သည် ဖိုလ်နှစ်ပါးတို့နှင့် ပြည့်စုံပါသလော။
- ပရဝါဒီ။ ။ဪ ပြည့်စုံပါ၏။
- သကဝါဒီ။ ။သကဒါဂါမ်သည် ဗထာနှစ်ပါးတို့နှင့် ။ပ။ ပညာနှစ်ပါးတို့နှင့် ပြည့်စုံပါသလော။
- ပရဝါဒီ။ ။ဤသို့ကား မဆိုသင့်ပါ။ပ။
- သကဝါဒီ။ ။ရဟန္တာသည် သောတာပတ္တိဖိုလ်နှင့် ပြည့်စုံပါသလော။
- ပရဝါဒီ။ ။ဪ ပြည့်စုံပါ၏။
- သကဝါဒီ။ ။ရဟန္တာသည် သတ္တက္ခတ္တုပရမသောတာပန် ကောလံကောလသောတာပန်
ကေဗီသောတာပန် ဖြစ်သလော။
- ပရဝါဒီ။ ။ဤသို့ကား မဆိုသင့်ပါ။ပ။
- သကဝါဒီ။ ။ရဟန္တာသည် သကဒါဂါမ်ဖိုလ်နှင့် ပြည့်စုံပါသလော။
- ပရဝါဒီ။ ။ဪ ပြည့်စုံပါ၏။
- သကဝါဒီ။ ။ရဟန္တာသည် သကဒါဂါမ် ဖြစ်သလော။
- ပရဝါဒီ။ ။ဤသို့ကား မဆိုသင့်ပါ။ပ။
- သကဝါဒီ။ ။ရဟန္တာသည် အနာဂါမ်ဖိုလ်နှင့် ပြည့်စုံပါသလော။
- ပရဝါဒီ။ ။ဪ ပြည့်စုံပါ၏။
- သကဝါဒီ။ ။ရဟန္တာသည် အန္တရာပရိနိဗ္ဗာယ် ဥပဟာပရိနိဗ္ဗာယ် အသင်္ခါရပရိနိဗ္ဗာယ်
သသင်္ခါရပရိနိဗ္ဗာယ် ဥဒ္ဓံသောတ အကနိဋ္ဌဂါမ် အနာဂါမ် ဖြစ်ပါသလော။
- ပရဝါဒီ။ ။ဤသို့ကား မဆိုသင့်ပါ။ပ။
- သကဝါဒီ။ ။အနာဂါမ်သည် သောတာပတ္တိဖိုလ်နှင့် ပြည့်စုံပါသလော။
- ပရဝါဒီ။ ။ဪ ပြည့်စုံပါ၏။
- သကဝါဒီ။ ။အနာဂါမ်သည် သတ္တက္ခတ္တုပရမသောတာပန် ကောလံကောလသောတာပန်
ကေဗီသောတာပန် ဖြစ်ပါသလော။
- ပရဝါဒီ။ ။ဤသို့ကား မဆိုသင့်ပါ။ပ။
- သကဝါဒီ။ ။အနာဂါမ်သည် သကဒါဂါမ်ဖိုလ်နှင့် ပြည့်စုံပါသလော။
- ပရဝါဒီ။ ။ဪ ပြည့်စုံပါ၏။
- သကဝါဒီ။ ။အနာဂါမ်သည် သကဒါဂါမ် ဖြစ်ပါသလော။
- ပရဝါဒီ။ ။ဤသို့ကား မဆိုသင့်ပါ။ပ။
- သကဝါဒီ။ ။သကဒါဂါမ်သည် သောတာပတ္တိဖိုလ်နှင့် ပြည့်စုံပါသလော။
- ပရဝါဒီ။ ။ဪ ပြည့်စုံပါ၏။

ကထာဝတ္ထုပါဠိတော် မြန်မာပြန်

သကဝါဒီ။ ။သကဒါဂါမ်သည် သတ္တကုတ္တုပရမသောတာပန် ကောလံကောလသောတာပန်
ကေဗီဇီသောတာပန်ဖြစ်ပါသလော။

ပရဝါဒီ။ ။ဤသို့ကား မဆိုသင့်ပါ။ပ။

၃၉၄။ သကဝါဒီ။ ။သောတာပတ္တိဖိုလ်နှင့် ပြည့်စုံသူကို သောတာပန်ဟူ၍ ဆိုသင့်ပါ
သလော။

ပရဝါဒီ။ ။ဪ ဆိုသင့်ပါ၏။

သကဝါဒီ။ ။ရဟန္တာသည် သောတာပတ္တိဖိုလ်နှင့် ပြည့်စုံပါသလော။

ပရဝါဒီ။ ။ဪ ပြည့်စုံပါ၏။

သကဝါဒီ။ ။ထိုရဟန္တာသည်ပင် ထိုသောတာပန်ဖြစ်ပါသလော။

ပရဝါဒီ။ ။ဤသို့ကား မဆိုသင့်ပါ။ပ။

သကဝါဒီ။ ။သကဒါဂါမ်ဖိုလ်နှင့် ပြည့်စုံသောသူကို သကဒါဂါမ်ဟူ၍ ဆိုသင့်ပါသလော။

ပရဝါဒီ။ ။ဪ ဆိုသင့်ပါ၏။

သကဝါဒီ။ ။ရဟန္တာသည် သကဒါဂါမ်ဖိုလ်နှင့် ပြည့်စုံပါသလော။

ပရဝါဒီ။ ။ဪ ပြည့်စုံပါ၏။

သကဝါဒီ။ ။ထိုရဟန္တာသည်ပင် ထိုသကဒါဂါမ် ဖြစ်ပါသလော။

ပရဝါဒီ။ ။ဤသို့ကား မဆိုသင့်ပါ။ပ။

သကဝါဒီ။ ။အနာဂါမ်ဖိုလ်နှင့် ပြည့်စုံသူကို အနာဂါမ်ဟူ၍ ဆိုသင့်ပါသလော။

ပရဝါဒီ။ ။ဪ ဆိုသင့်ပါ၏။

သကဝါဒီ။ ။ရဟန္တာသည် အနာဂါမ်ဖိုလ်နှင့် ပြည့်စုံပါသလော။

ပရဝါဒီ။ ။ဪ ပြည့်စုံပါ၏။

သကဝါဒီ။ ။ထိုရဟန္တာသည်ပင် ထိုအနာဂါမ် ဖြစ်ပါသလော။

ပရဝါဒီ။ ။ဤသို့ကား မဆိုသင့်ပါ။ပ။

သကဝါဒီ။ ။သောတာပတ္တိဖိုလ်နှင့် ပြည့်စုံသူကို သောတာပန်ဟူ၍ ဆိုသင့်ပါသလော။

ပရဝါဒီ။ ။ဪ ဆိုသင့်ပါ၏။

သကဝါဒီ။ ။အနာဂါမ်သည် သောတာပတ္တိဖိုလ်နှင့် ပြည့်စုံပါသလော။

ပရဝါဒီ။ ။ဪ ပြည့်စုံပါ၏။

သကဝါဒီ။ ။ထိုအနာဂါမ်သည်ပင် ထိုသောတာပန် ဖြစ်ပါသလော။

ပရဝါဒီ။ ။ဤသို့ကား မဆိုသင့်ပါ။ပ။

သကဝါဒီ။ ။သကဒါဂါမ်ဖိုလ်နှင့် ပြည့်စုံသူကို သကဒါဂါမ် ဟူ၍ ဆိုသင့်ပါသလော။

ပရဝါဒီ။ ။ဪ ဆိုသင့်ပါ၏။

သကဝါဒီ။ ။အနာဂါမ်သည် သကဒါဂါမ်ဖိုလ်နှင့် ပြည့်စုံပါသလော။

ပရဝါဒီ။ ။ဪ ပြည့်စုံပါ၏။

သကဝါဒီ။ ။ထိုအနာဂါမ်သည်ပင် ထိုသကဒါဂါမ် ဖြစ်ပါသလော။

ပရဝါဒီ။ ။ဤသို့ကား မဆိုသင့်ပါ။ပ။

သကဝါဒီ။ ။သောတာပတ္တိဖိုလ်နှင့် ပြည့်စုံသူကို သောတာပန်ဟူ၍ ဆိုသင့်ပါသလော။

ပရဝါဒီ။ ။ဪ ဆိုသင့်ပါ၏။

သကဝါဒီ။ ။သကဒါဂါမ်သည် သောတာပတ္တိဖိုလ်နှင့် ပြည့်စုံပါသလော။

ပရဝါဒီ။ ။ဪ ပြည့်စုံပါ၏။

သကဝါဒီ။ ။ထိုသကဒါဂါမ်သည်ပင် ထိုသောတာပန် ဖြစ်ပါသလော။

ပရဝါဒီ။ ။ဤသို့ကား မဆိုသင့်ပါ။ပ။

၃၉၅။ သကဝါဒီ။ ။ရဟန္တာသည် သောတာပတ္တိဖိုလ်နှင့် ပြည့်စုံပါသလော။

ပရဝါဒီ။ ။ဪ ပြည့်စုံပါ၏။

သကဝါဒီ။ ။ရဟန္တာသည် သောတာပတ္တိဖိုလ်ကို ကျော်လွန်ပြီး မဟုတ်ပါလော ။

ပရဝါဒီ။ ။ဪ ဟုတ်ပါ၏။

သကဝါဒီ။ ။အရှင်ပရဝါဒီ ရဟန္တာသည် သောတာပတ္တိဖိုလ်ကို ကျော်လွန်ပြီး ဖြစ်ခဲ့ပါမူ ရဟန္တာသည် သောတာပတ္တိဖိုလ်နှင့် ပြည့်စုံ၏ဟူ၍ မဆိုသင့်။

သကဝါဒီ။ ။ရဟန္တာသည် သောတာပတ္တိဖိုလ်ကို ကျော်လွန်ပြီးဖြစ်၍ ထိုသောတာပတ္တိဖိုလ်နှင့် ပြည့်စုံပါသလော။

ပရဝါဒီ။ ။ဪ ပြည့်စုံပါ၏။

သကဝါဒီ။ ။ရဟန္တာသည် သောတာပတ္တိမဂ်ကို ကျော်လွန်သည် ဖြစ်ရကား သက္ကာယဒိဋ္ဌိ ဝိစိကိစ္ဆာ သီလဗ္ဗတပရာမာသကို၎င်း အပါယ်လားကြောင်း ဘဂ္ဂကို၎င်း အပါယ်လားကြောင်း ဒေါသကို၎င်း အပါယ်လားကြောင်း မောဟကို၎င်း ကျော်လွန်သည်ဖြစ်၍ သောတာပတ္တိမဂ်နှင့် ပြည့်စုံပါသလော။^၂

ပရဝါဒီ။ ။ဤသို့ကား မဆိုသင့်ပါ။ပ။

သကဝါဒီ။ ။ရဟန္တာသည် သကဒါဂါမ်ဖိုလ်နှင့် ပြည့်စုံပါသလော။

ပရဝါဒီ။ ။ဪ ပြည့်စုံပါ၏။

သကဝါဒီ။ ။ရဟန္တာသည် သကဒါဂါမ်ဖိုလ်ကို ကျော်လွန်ပြီး မဟုတ်ပါလော။

ပရဝါဒီ။ ။ဪ ဟုတ်ပါ၏။

သကဝါဒီ။ ။အရှင်ပရဝါဒီ ရဟန္တာသည် သကဒါဂါမ်ဖိုလ်ကို ကျော်လွန်ပြီး ဖြစ်ခဲ့ပါမူ ရဟန္တာသည် သကဒါဂါမ်ဖိုလ်နှင့် ပြည့်စုံ၏ဟူ၍ မဆိုသင့်။

၁။ ဇုတိယဈာန်ကိုရသူသည် ပဌမဈာန်ကို ကျော်လွန်သကဲ့သို့ ကျော်လွန်သည်မဟုတ်၊ စင်စစ်သော်ကား တပန်မဖြစ်သောအားဖြင့် ကျော်လွန်သလောဟု မေးလိုရင်းတည်း။

၂။ အကြင်တရားကိုကျော်လွန်၏၊ ထိုတရားနှင့်တစန် မပြည့်စုံသည်၏ အဖြစ်ကို ပြလိုသောကြောင့် သကဝါဒီက ဤပုစ္ဆာကိုမေးသည်။

သကဝါဒီ။ ။ရဟန္တာသည် သကဒါဂါမိဖိုလ်ကို ကျော်လွန်ပြီးဖြစ်၍ ထိုသကဒါဂါမိဖိုလ်နှင့် ပြည့်စုံပါသလော။

ပရဝါဒီ။ ။ဪ ပြည့်စုံပါ၏။

သကဝါဒီ။ ။ရဟန္တာသည် သကဒါဂါမိမဂ်ကို ကျော်လွန်ပြီး ဖြစ်ရကား ကြမ်းတမ်းသော ကာမရာဂကို ကြမ်းတမ်းသော ဗျာပါဒကို ကျော်လွန်ပြီးဖြစ်၍ ထိုသကဒါဂါမိမဂ်နှင့် ပြည့်စုံပါ သလော။

ပရဝါဒီ။ ။ဤသို့ကား မဆိုသင့်ပါ။ပ။

သကဝါဒီ။ ။ရဟန္တာသည် အနာဂါမိဖိုလ်နှင့် ပြည့်စုံပါသလော။

ပရဝါဒီ။ ။ဪ ပြည့်စုံပါ၏။

သကဝါဒီ။ ။ရဟန္တာသည် အနာဂါမိဖိုလ်ကို ကျော်လွန်ပြီး မဟုတ်ပါလော။

ပရဝါဒီ။ ။ဪ ဟုတ်ပါ၏။

သကဝါဒီ။ ။အရှင်ပရဝါဒီ ရဟန္တာသည် အနာဂါမိဖိုလ်ကို ကျော်လွန်ပြီး ဖြစ်ခဲ့ပါမူ ရဟန္တာသည် အနာဂါမိဖိုလ်နှင့် ပြည့်စုံ၏ဟူ၍ မဆိုသင့်။

သကဝါဒီ။ ။ရဟန္တာသည် အနာဂါမိဖိုလ်ကို ကျော်လွန်ပြီးဖြစ်၍ ထိုအနာဂါမိဖိုလ်နှင့် ပြည့်စုံ ပါသလော။

ပရဝါဒီ။ ။ဪ ပြည့်စုံပါ၏။

သကဝါဒီ။ ။ရဟန္တာသည် အနာဂါမိမဂ်ကို ကျော်လွန်ပြီး ဖြစ်ရကား သိမ်မွေ့သော ကာမ ရာဂကို သိမ်မွေ့သော ဗျာပါဒကို ကျော်လွန်ပြီးဖြစ်၍ ထိုအနာဂါမိမဂ်နှင့် ပြည့်စုံပါသလော။

ပရဝါဒီ။ ။ဤသို့ကား မဆိုသင့်ပါ။ပ။

သကဝါဒီ။ ။အနာဂါမိသည် သောတာပတ္တိဖိုလ်နှင့် ပြည့်စုံပါသလော။

ပရဝါဒီ။ ။ဪ ပြည့်စုံပါ၏။

သကဝါဒီ။ ။အနာဂါမိသည် သောတာပတ္တိဖိုလ်ကို ကျော်လွန်ပြီး မဟုတ်ပါလော။

ပရဝါဒီ။ ။ဪ ဟုတ်ပါ၏။

သကဝါဒီ။ ။အရှင်ပရဝါဒီ အနာဂါမိသည် သောတာပတ္တိဖိုလ်ကို ကျော်လွန်ပြီး ဖြစ်ခဲ့ပါမူ အနာဂါမိသည် သောတာပတ္တိဖိုလ်နှင့် ပြည့်စုံ၏ဟူ၍ မဆိုသင့်။

သကဝါဒီ။ ။အနာဂါမိသည် သောတာပတ္တိဖိုလ်ကို ကျော်လွန်ပြီး ဖြစ်၍ ထိုသောတာပတ္တိ ဖိုလ်နှင့် ပြည့်စုံပါသလော။

ပရဝါဒီ။ ။ဪ ပြည့်စုံပါ၏။

သကဝါဒီ။ ။အနာဂါမိသည် သောတာပတ္တိမဂ်ကို ကျော်လွန်ပြီး ဖြစ်ရကား သက္ကာယဒိဋ္ဌိ ကို။ပ။ အပါယ်လားကြောင်း မောဟကို ကျော်လွန်ပြီးဖြစ်၍ ထိုသောတာပတ္တိမဂ်နှင့် ပြည့်စုံပါ သလော။

ပရဝါဒီ။ ။ဤသို့ကား မဆိုသင့်ပါ။ပ။

သကဝါဒီ။ ။အနာဂါမိသည် သကဒါဂါမိဖိုလ်နှင့် ပြည့်စုံပါသလော။

ပရဝါဒီ။ ။ဪ ပြည့်စုံပါ၏။

သကဝါဒီ။ ။အနာဂါမ်သည် သကဒါဂါမိဖိုလ်ကို ကျော်လွန်ပြီး မဟုတ်ပါလော။

ပရဝါဒီ။ ။ဪ ဟုတ်ပါ၏။

သကဝါဒီ။ ။အရှင်ပရဝါဒီ အနာဂါမ်သည် သကဒါဂါမိဖိုလ်ကို ကျော်လွန်ပြီး ဖြစ်ခဲ့ပါမူ အနာဂါမ်သည် သကဒါဂါမိဖိုလ်နှင့် ပြည့်စုံ၏ဟူ၍ မဆိုသင့်။

သကဝါဒီ။ ။အနာဂါမ်သည် သကဒါဂါမိဖိုလ်ကို ကျော်လွန်ပြီးဖြစ်၍ ထိုသကဒါဂါမိဖိုလ်နှင့် ပြည့်စုံပါသလော။

ပရဝါဒီ။ ။ဪ ပြည့်စုံပါ၏။

သကဝါဒီ။ ။အနာဂါမ်သည် သကဒါဂါမိမဂ်ကို ကျော်လွန်ပြီး ဖြစ်ရကား ကြမ်းတမ်းသော ကာမရာဂကို ကြမ်းတမ်းသော ဗျာပါဒကို ကျော်လွန်ပြီးဖြစ်၍ ထိုသကဒါဂါမိမဂ်နှင့် ပြည့်စုံပါ သလော။

ပရဝါဒီ။ ။ဤသို့ကား မဆိုသင့်ပါ။ပ။

သကဝါဒီ။ ။သကဒါဂါမ်သည် သောတာပတ္တိဖိုလ်နှင့် ပြည့်စုံပါသလော။

ပရဝါဒီ။ ။ဪ ပြည့်စုံပါ၏။

သကဝါဒီ။ ။သကဒါဂါမ်သည် သောတာပတ္တိဖိုလ်ကို ကျော်လွန်ပြီး မဟုတ်ပါလော။

ပရဝါဒီ။ ။ဪ ဟုတ်ပါ၏။

သကဝါဒီ။ ။အရှင်ပရဝါဒီ သကဒါဂါမ်သည် သောတာပတ္တိဖိုလ်ကို ကျော်လွန်ပြီး ဖြစ်ခဲ့ပါမူ သကဒါဂါမ်သည် သောတာပတ္တိဖိုလ်နှင့် ပြည့်စုံ၏ဟူ၍ မဆိုသင့်။

သကဝါဒီ။ ။သကဒါဂါမ်သည် သောတာပတ္တိဖိုလ်ကို ကျော်လွန်ပြီးဖြစ်၍ ထိုသောတာပတ္တိ ဖိုလ်နှင့် ပြည့်စုံပါသလော။

ပရဝါဒီ။ ။ဪ ပြည့်စုံပါ၏။

သကဝါဒီ။ ။သကဒါဂါမ်သည် သောတာပတ္တိမဂ်ကို ကျော်လွန်ပြီးဖြစ်ရကား သက္ကာယဒိဋ္ဌိ ကို။ပ။အပါယ်လားကြောင်း မောဟကို ကျော်လွန်ပြီးဖြစ်၍ ထိုသောတာပတ္တိမဂ်နှင့် ပြည့်စုံပါ သလော။

ပရဝါဒီ။ ။ဤသို့ကား မဆိုသင့်ပါ။ပ။

၃၉၆။ ပရဝါဒီ။ ။ရဟန္တာသည် ဖိုလ်လေးပါးတို့နှင့် ပြည့်စုံ၏ဟူ၍ မဆိုသင့်ပါသလော။

သကဝါဒီ။ ။ဪ မဆိုသင့်ပါ။

ပရဝါဒီ။ ။ရဟန္တာသည် ဖိုလ်လေးပါးတို့ကို ရအပ်ကုန်ပြီးဖြစ်၍ ထိုဖိုလ်လေးပါးတို့မှလည်း မဆုတ်ယုတ်သည် မဟုတ်ပါလော။

သကဝါဒီ။ ။ဪ ဟုတ်ပါ၏။

၁။ ဆန်ကျင်ဘက်တရားတို့၏ ဖြစ်ပေါ်လာမှုကြောင့် လောကီချာန်တရားတို့ ဆုတ်ယုတ်ကုန်သကဲ့သို့ လော ကုတ္တရာတရားတို့ကား ဤသို့ မဟုတ်ကုန်၊ မှန်၏မဂ်ဖြင့် အကြင်ကိလေသာတို့ကို ပယ်ကုန်၏၊ ဖိုလ်ဖြင့်လည်း တပန် ငြိမ်းစေပြန်ကုန်၏၊ ထိုကိလေသာတို့သည် ထိုသို့ပယ်အပ်ပြီးတိုင်းသာလျှင် ငြိမ်းစေပြီးတိုင်းသာလျှင် ဖြစ်ကုန်၏၊ ထို့ကြောင့် သကဝါဒီက ဝန်ခံသည်။

ပရဝါဒီ။ ။အရှင်သကဝါဒီ ရဟန္တာသည် ဖိုလ်လေးပါးတို့ကို ရအပ်ကုန်ပြီးဖြစ်၍ ထိုဖိုလ်လေးပါးတို့မှလည်း မဆုတ်ယုတ်ခဲ့ပါမူ ထိုအကြောင်းကြောင့် ရဟန္တာသည် ဖိုလ်လေးပါးတို့နှင့် ပြည့်စုံ၏ဟူ၍ ဆိုသင့်၏။

ပရဝါဒီ။ ။အနာဂါမ်သည် ဖိုလ်သုံးပါးတို့နှင့် ပြည့်စုံ၏ဟူ၍ မဆိုသင့်ပါသလော။

သကဝါဒီ။ ။ဪ မဆိုသင့်ပါ။

ပရဝါဒီ။ ။အနာဂါမ်သည် ဖိုလ်သုံးပါးတို့ကို ရအပ်ကုန်ပြီးဖြစ်၍ ထိုဖိုလ်သုံးပါးတို့မှလည်း မဆုတ်ယုတ်သည် မဟုတ်ပါလော။

သကဝါဒီ။ ။ဪ ဟုတ်ပါ၏။

ပရဝါဒီ။ ။အရှင်သကဝါဒီ အနာဂါမ်သည် ဖိုလ်သုံးပါးတို့ကို ရအပ်ကုန်ပြီးဖြစ်၍ ထိုဖိုလ်သုံးပါးတို့မှလည်း မဆုတ်ယုတ်ခဲ့ပါမူ ထိုအကြောင်းကြောင့် အနာဂါမ်သည် ဖိုလ်သုံးပါးတို့နှင့် ပြည့်စုံ၏ဟူ၍ ဆိုသင့်၏။

ပရဝါဒီ။ ။သကဝါဒီသည် ဖိုလ်နှစ်ပါးတို့နှင့် ပြည့်စုံ၏ဟူ၍ မဆိုသင့်ပါသလော။

သကဝါဒီ။ ။ဪ မဆိုသင့်ပါ။

ပရဝါဒီ။ ။သကဝါဒီသည် ဖိုလ်နှစ်ပါးတို့ကို ရအပ်ကုန်ပြီးဖြစ်၍ ထိုဖိုလ်နှစ်ပါးတို့မှလည်း မဆုတ်ယုတ်သည် မဟုတ်ပါလော။

သကဝါဒီ။ ။ဪ ဟုတ်ပါ၏။

ပရဝါဒီ။ ။အရှင်သကဝါဒီ သကဝါဒီသည် ဖိုလ်နှစ်ပါးတို့ကို ရအပ်ကုန်ပြီးဖြစ်၍ ထိုဖိုလ်နှစ်ပါးတို့မှလည်း မဆုတ်ယုတ်ခဲ့ပါမူ ထိုအကြောင်းကြောင့် သကဝါဒီသည် ဖိုလ်နှစ်ပါးတို့နှင့် ပြည့်စုံ၏ဟူ၍ ဆိုသင့်၏။

သကဝါဒီ။ ။ရဟန္တာသည် ဖိုလ်လေးပါးတို့ကို ရအပ်ကုန်ပြီးဖြစ်၍ ထိုဖိုလ်လေးပါးတို့မှလည်း မဆုတ်ယုတ်၊ ဤသို့ နှလုံးပြု၍ ရဟန္တာသည် ဖိုလ်လေးပါးတို့နှင့် ပြည့်စုံပါသလော။

ပရဝါဒီ။ ။ဪ ပြည့်စုံပါ၏။

သကဝါဒီ။ ။ရဟန္တာသည် မဂ်လေးပါးတို့ကို ရအပ်ကုန်ပြီးဖြစ်၍ ထိုမဂ်လေးပါးတို့မှလည်း မဆုတ်ယုတ်၊ ဤသို့ နှလုံးပြု၍ ရဟန္တာသည် မဂ်လေးပါးတို့နှင့် ပြည့်စုံပါသလော။

ပရဝါဒီ။ ။ဤသို့ကား မဆိုသင့်ပါ။ပ။

သကဝါဒီ။ ။အနာဂါမ်သည် ဖိုလ်သုံးပါးတို့ကို ရအပ်ကုန်ပြီးဖြစ်၍ ထိုဖိုလ်သုံးပါးတို့မှလည်း မဆုတ်ယုတ်၊ ဤသို့ နှလုံးပြု၍ အနာဂါမ်သည် ဖိုလ်သုံးပါးတို့နှင့် ပြည့်စုံပါသလော။

ပရဝါဒီ။ ။ဪ ပြည့်စုံပါ၏။

သကဝါဒီ။ ။အနာဂါမ်သည် မဂ်သုံးပါးတို့ကို ရအပ်ကုန်ပြီးဖြစ်၍ ထိုမဂ်သုံးပါးတို့မှလည်း မဆုတ်ယုတ်၊ ဤသို့ နှလုံးပြု၍ အနာဂါမ်သည် မဂ်သုံးပါးတို့နှင့် ပြည့်စုံပါသလော။

ပရဝါဒီ။ ။ဤသို့ကား မဆိုသင့်ပါ။ပ။

၄-စတုတ္ထဝဂ် (၃၇) ၅-ဥပေက္ခာသမန္နာဂတကထာ

သကဝါဒီ။ ။သကဒါဂါမ်သည် ဖိုလ်နှစ်ပါးတို့ကို ရအပ်ကုန်ပြီးဖြစ်၍ ထိုဖိုလ်နှစ်ပါးတို့မှလည်း မဆုတ်ယုတ်၊ ဤသို့ နှလုံးပြု၍ သကဒါဂါမ်သည် ဖိုလ်နှစ်ပါးတို့နှင့် ပြည့်စုံပါသလော။

ပရဝါဒီ။ ။ဪ ဖြေ၍ ပြည့်စုံပါ၏။

သကဝါဒီ။ ။သကဒါဂါမ်သည် မဂ်နှစ်ပါးတို့ကို ရအပ်ကုန်ပြီးဖြစ်၍ ထိုမဂ်နှစ်ပါးတို့မှလည်း မဆုတ်ယုတ်၊ ဤသို့နှလုံးပြု၍ သကဒါဂါမ်သည် မဂ်နှစ်ပါးတို့နှင့် ပြည့်စုံပါသလော။

ပရဝါဒီ။ ။ဤသို့ကား မဆိုသင့်ပါ။ပ။

သမန္နာဂတကထာ ပြီး၏။

၄-စတုတ္ထဝဂ် (၃၇) ၅-ဥပေက္ခာသမန္နာဂတကထာ

၃၉၇။ သကဝါဒီ။ ။ရဟန္တာသည် ဥပေက္ခာခြောက်ပါးတို့နှင့် ပြည့်စုံပါသလော။

ပရဝါဒီ။ ။ဪ ဖြေ၍ ပြည့်စုံပါ၏ ။

သကဝါဒီ။ ။ရဟန္တာသည် ဖဿခြောက်ပါး။ ဝေဒနာခြောက်ပါး။ သညာခြောက်ပါး။ သညာခြောက်ပါးတို့နှင့် ပြည့်စုံပါသလော။

ပရဝါဒီ။ ။ဤသို့ကား မဆိုသင့်ပါ။ပ။

သကဝါဒီ။ ။ရဟန္တာသည် ဥပေက္ခာ ခြောက်ပါးတို့နှင့် ပြည့်စုံပါသလော။

ပရဝါဒီ။ ။ဪ ဖြေ၍ ပြည့်စုံပါ၏။

သကဝါဒီ။ ။ရဟန္တာသည် မျက်စိဖြင့် အဆင်းကို မြင်လတ်သော် နားဖြင့် အသံကို ကြားသလော၊ နှာခေါင်းဖြင့် အနံ့ကို နှမ်းရှူသလော၊ လျှာဖြင့် အရသာကို လျက်သလော၊ ကိုယ်ဖြင့် အတော့အထကို တော့ထိသလော၊ စိတ်ဖြင့် သဘောတရားကို သိသလော။ပ။ စိတ်ဖြင့် သဘောတရားကို သိလတ်သော် မျက်စိဖြင့် အဆင်းကို မြင်သလော၊ နားဖြင့် အသံကို ကြားသလော၊ နှာခေါင်းဖြင့် အနံ့ကို နှမ်းရှူသလော၊ လျှာဖြင့် အရသာကို လျက်သလော၊ ကိုယ်ဖြင့် အတော့အထကို တော့ထိပါသလော။

ပရဝါဒီ။ ။ဤသို့ကား မဆိုသင့်ပါ။ပ။

သကဝါဒီ။ ။ရဟန္တာသည် ဥပေက္ခာ ခြောက်ပါးတို့နှင့် ပြည့်စုံပါသလော။

ပရဝါဒီ။ ။ဪ ဖြေ၍ ပြည့်စုံပါ၏။

၁။ ရဟန္တာပုဂ္ဂိုလ်သည် ခြောက်စွဲတို့၌ ဥပေက္ခာတို့ ဖြစ်ထိုက်သည်၏ အဖြစ်ကြောင့် ထိုဥပေက္ခာတို့နှင့် ပြည့်စုံ၏ဟု ဆိုအပ်၏။ တပြိုင်နက်သော ဧကန္တ ဥပေက္ခာ ခြောက်ပါးတို့ ဖြစ်သည်၏ အဖြစ်ဖြင့် ထိုဥပေက္ခာတို့နှင့် ပြည့်စုံ၏ဟု မဆိုအပ်။ ဤဝဂ်၌ ပရဝါဒီအရ ဥတ္တရပထကရိုဏ်းဝင်တို့ကိုပင် ဆို၏။

သကဝါဒီ။ ။အမြဲမပြတ် ပြည့်စုံရော့ပြမ်းလျက် ဥပေက္ခာ ခြောက်ပါးတို့နှင့် ပြည့်စုံပါ သလော၊ပေါင်းဆုံမိပါသလော၊ ဥပေက္ခာ ခြောက်ပါးတို့သည် ရှေးရှုထင်ပါသလော။

ပရဝါဒီ။ ။ဤသို့ကား မဆိုသင့်ပါ။ပ။

ပရဝါဒီ။ ။ရဟန္တာသည် ဥပေက္ခာ ခြောက်ပါးတို့နှင့် ပြည့်စုံ၏ဟူ၍ မဆိုသင့်ပါသလော။

သကဝါဒီ။ ။ဪ မဆိုသင့်ပါ။

ပရဝါဒီ။ ။ရဟန္တာသည် ဆဋ္ဌဂုံပေက္ခာနှင့် ပြည့်စုံသည် မဟုတ်ပါလော။

သကဝါဒီ။ ။ဪ ဟုတ်ပါ၏။

ပရဝါဒီ။ ။အရှင်သကဝါဒီ ရဟန္တာသည် ဆဋ္ဌဂုံပေက္ခာနှင့် ပြည့်စုံခဲ့ပါမူ ထိုအကြောင်း ကြောင့် ရဟန္တာသည် ဥပေက္ခာ ခြောက်ပါးတို့နှင့် ပြည့်စုံ၏ဟူ၍ ဆိုသင့်၏။ပ။

ဥပေက္ခာသမန္နာဂထကထာ ပြုံး၏။

၄-စတုတ္ထဝဂ် (၃၈)ဇိ-ဗောဓိဉာဏ်ဗုဒ္ဓေါတိကထာ^၁

၃၉၈။ သကဝါဒီ။ ။အရဟတ္တမဂ်ဉာဏ် သဗ္ဗညုတဉာဏ်ဟူသော ဗောဓိဉာဏ်ကို ရခြင်း ကြောင့် ဘုရားဖြစ်ရပါသလော။

ပရဝါဒီ။ ။ဪ ဟုတ်ပါ၏။

သကဝါဒီ။ ။ဗောဓိဉာဏ်သည် ချုပ်လတ်သော် ကင်းလတ်သော် ငြိမ်းလတ်သော် ဘုရား မဟုတ်သည် ဖြစ်ပါသလော။

ပရဝါဒီ။ ။ဤသို့ကား မဆိုသင့်ပါ။ပ။

သကဝါဒီ။ ။ဗောဓိဉာဏ်ကြောင့် ဘုရားဖြစ်ရပါသလော။

ပရဝါဒီ။ ။ဪ ဟုတ်ပါ၏။

သကဝါဒီ။ ။အတိတ်ဗောဓိဉာဏ်ကြောင့် ဘုရားဖြစ်ရပါသလော။

ပရဝါဒီ။ ။ဤသို့ကား မဆိုသင့်ပါ။ပ။^၂

သကဝါဒီ။ ။အတိတ်ဗောဓိဉာဏ်ကြောင့် ဘုရားဖြစ်ရပါသလော။

ပရဝါဒီ။ ။ဪ ဟုတ်ပါ၏။^၃

၁။ ဖြူသောအဆင်းနှင့် ယှဉ်ခြင်းကြောင့် ဖြူသောပုဆိုး မည်သကဲ့သို့၎င်း ရွှေသောအဆင်းနှင့် ယှဉ်ခြင်း ကြောင့် ရွှေသောပုဆိုးမည်သကဲ့သို့၎င်း မဂ်ဉာဏ် သဗ္ဗညုတဉာဏ်ကြောင့် ဗုဒ္ဓမည်၏ဟု အယူရှိသူ ဥတ္တရာပထ ဝိဇ္ဇာဝင် ပရဝါဒီဆရာတို့၏ အယူကို ပယ်ဖျက်ရန် ဤဗောဓိဉာဏ်ဗုဒ္ဓကထာကိုဟောတော်မူသည်။

၂။ ထိုဘုရားဖြစ်သောဓာတ် အတိတ်ဗောဓိဉာဏ် မရှိသောကြောင့် ပဋိကွေပပြု၍ပြေသည်။

၃။ တပန် မေးပြန်သော် ရခြင်းကို ရည်ရွယ်၍ ဝန်ခံပြန်သည်။

သကဝါဒီ။ ။ထိုအတိတ်ဗောဓိဉာဏ်ဖြင့် ဗောဓိဉာဏ်၏ ပြုဖွယ်ကိစ္စကို ပြုလုပ်ပါသလော။

ပရဝါဒီ။ ။ဤသို့ကား မဆိုသင့်ပါ။ပ။^၁

သကဝါဒီ။ ။ထိုအတိတ်ဗောဓိဉာဏ်ဖြင့် ဗောဓိဉာဏ်၏ ပြုဖွယ်ကိစ္စကို ပြုလုပ်ပါသလော။

ပရဝါဒီ။ ။ဪ ပြုလုပ်ပါ၏။^၂

သကဝါဒီ။ ။ထိုအတိတ်ဗောဓိဉာဏ်ဖြင့် ဒုက္ခသစ္စာကို ပိုင်းခြားသိပါသလော၊ သမုဒယ သစ္စာကို ပယ်ဖျက်ပါသလော၊ နိရောဓသစ္စာကို မျက်မှောက်ပြုပါသလော၊ မဂ္ဂသစ္စာကို ပွားများပါ သလော။

ပရဝါဒီ။ ။ဤသို့ကား မဆိုသင့်ပါ။ပ။^၃

သကဝါဒီ။ ။ဗောဓိဉာဏ်ကြောင့် ဘုရားဖြစ်ရပါသလော။

ပရဝါဒီ။ ။ဪ ဟုတ်ပါ၏။

သကဝါဒီ။ ။အနာဂတ်ဗောဓိဉာဏ်ကြောင့် ဘုရားဖြစ်ရပါသလော။

ပရဝါဒီ။ ။ဤသို့ကား မဆိုသင့်ပါ။ပ။

သကဝါဒီ။ ။အနာဂတ်ဗောဓိဉာဏ်ကြောင့် ဘုရားဖြစ်ရပါသလော။

ပရဝါဒီ။ ။ဪ ဟုတ်ပါ၏။

သကဝါဒီ။ ။ထိုအနာဂတ်ဗောဓိဉာဏ်ဖြင့် ဗောဓိဉာဏ်၏ ပြုဖွယ်ကိစ္စကို ပြုလုပ်ပါသလော။

ပရဝါဒီ။ ။ဤသို့ကား မဆိုသင့်ပါ။

သကဝါဒီ။ ။ထိုအနာဂတ်ဗောဓိဉာဏ်ဖြင့် ဉာဏ်၏ ပြုဖွယ်ကိစ္စကို ပြုလုပ်ပါသလော။

ပရဝါဒီ။ ။ဪ ဪ ပြုလုပ်ပါ၏။

သကဝါဒီ။ ။ထိုအနာဂတ်ဗောဓိဉာဏ်ဖြင့် ဒုက္ခသစ္စာကို ပိုင်းခြားသိပါသလော၊ သမုဒယ သစ္စာကို ပယ်ဖျက်ပါသလော၊ နိရောဓသစ္စာကို မျက်မှောက်ပြုပါသလော၊ မဂ္ဂသစ္စာကို ပွားများပါ သလော။

ပရဝါဒီ။ ။ဤသို့ကား မဆိုသင့်ပါ။ပ။

သကဝါဒီ။ ။ပစ္စုပ္ပန်ဗောဓိဉာဏ်ကြောင့် ဘုရားဖြစ်၍ ထိုပစ္စုပ္ပန်ဗောဓိဉာဏ်ဖြင့် ဗောဓိ ဉာဏ်၏ ပြုဖွယ်ကိစ္စကို ပြုလုပ်ပါသလော။

ပရဝါဒီ။ ။ဪ ဪ ဟုတ်ပါ၏။

သကဝါဒီ။ ။အတိတ်ဗောဓိဉာဏ်ကြောင့် ဘုရားဖြစ်၍ ထိုအတိတ်ဗောဓိဉာဏ်ဖြင့် ဗောဓိ ဉာဏ်၏ ပြုဖွယ်ကိစ္စကို ပြုလုပ်ပါသလော။

၁။ ကိစ္စ၏ မရှိခြင်းကြောင့် ပရဝါဒီက ပဋိက္ခေပပြု၍ ပြောသည်။

၂။ တပန် ထပ်၍ မေးမြန်းသော် ထိုဗောဓိဖြင့် ထိုပုဂ္ဂိုလ်သည် အကြင်ပြုဖွယ်ကိစ္စကို ပြုအပ်၏၊ ထိုပြုဖွယ် ကိစ္စ၌ တွေ့ဝေခြင်း ဖန်တီးသည်၏ အဖြစ်ကို ရည်ရွယ်၍ ပရဝါဒီက ဝန်ခံပြန်လေသည်။

၃။ အမြက်ထောင်းခွင့်ကို မပေးမူ၍ မေးမြန်းလတ်သော် ထိုကိစ္စ၏မရှိခြင်းကြောင့် ပရဝါဒီက ပဋိက္ခေပ ပြုသည်။

ပရဝါဒီ။ ။ဤသို့ကား မဆိုသင့်ပါ။ပ။

သကဝါဒီ။ ။ပစ္စုပ္ပန်ဗောဓိဉာဏ်ကြောင့် ဘုရားဖြစ်၍ ထိုပစ္စုပ္ပန်ဗောဓိဉာဏ်ဖြင့် ဒုက္ခသစ္စာကို ပိုင်းခြားသိပါသလော၊ သမုဒယသစ္စာကို ပယ်စွန့်ပါသလော၊ နိရောဓသစ္စာကို မျက်မှောက်ပြုပါသလော။ မဂ္ဂသစ္စာကို ပွားများပါသလော။

ပရဝါဒီ။ ။ဪ ဟုတ်ပါ၏။

သကဝါဒီ။ ။အတိတ်ဗောဓိဉာဏ်ကြောင့် ဘုရားဖြစ်၍ ထိုအတိတ်ဗောဓိဉာဏ်ဖြင့် ဒုက္ခသစ္စာကို ပိုင်းခြားသိပါသလော။ပ။ မဂ္ဂသစ္စာကို ပွားများပါသလော။

ပရဝါဒီ။ ။ဤသို့ကား မဆိုသင့်ပါ။ပ။

သကဝါဒီ။ ။ပစ္စုပ္ပန်ဗောဓိဉာဏ်ကြောင့် ဘုရားဖြစ်၍ ထိုပစ္စုပ္ပန်ဗောဓိဉာဏ်ဖြင့် ဗောဓိဉာဏ်၏ ပြုဖွယ်ကိစ္စကို ပြုလုပ်ပါသလော။

ပရဝါဒီ။ ။ဪ ဟုတ်ပါ၏။

သကဝါဒီ။ ။အနာဂတ်ဗောဓိဉာဏ်ကြောင့် ဘုရားဖြစ်၍ ထိုအနာဂတ် ဗောဓိဉာဏ်ဖြင့် ဗောဓိဉာဏ်၏ ပြုဖွယ်ကိစ္စကို ပြုလုပ်ပါသလော။

ပရဝါဒီ။ ။ဤသို့ကား မဆိုသင့်ပါ။ပ။

သကဝါဒီ။ ။ပစ္စုပ္ပန်ဗောဓိဉာဏ်ကြောင့် ဘုရားဖြစ်၍ ထိုပစ္စုပ္ပန်ဗောဓိဉာဏ်ဖြင့် ဒုက္ခသစ္စာကို ပိုင်းခြား၍ သိပါသလော။ပ။ မဂ္ဂသစ္စာကို ပွားများပါသလော။

ပရဝါဒီ။ ။ဪ ဟုတ်ပါ၏။

သကဝါဒီ။ ။အနာဂတ်ဗောဓိဉာဏ်ကြောင့် ဘုရားဖြစ်၍ ထိုအနာဂတ်ဗောဓိဉာဏ်ဖြင့် ဒုက္ခသစ္စာကို ပိုင်းခြား၍ သိပါသလော။ပ။ မဂ္ဂသစ္စာကို ပွားများပါသလော။

ပရဝါဒီ။ ။ဤသို့ကား မဆိုသင့်ပါ။ပ။

သကဝါဒီ။ ။အတိတ်ဗောဓိဉာဏ်ကြောင့် ဘုရားဖြစ်ပါလျက် ထိုအတိတ်ဗောဓိဉာဏ်ဖြင့် မူကား ဗောဓိဉာဏ်၏ ပြုဖွယ်ကိစ္စကို မပြုလုပ်ပါသလော။

ပရဝါဒီ။ ။ဪ မပြုလုပ်ပါ။

သကဝါဒီ။ ။ပစ္စုပ္ပန်ဗောဓိဉာဏ်ကြောင့် ဘုရားဖြစ်ပါလျက် ထိုပစ္စုပ္ပန်ဗောဓိဉာဏ်ဖြင့် မူကား ဗောဓိဉာဏ်၏ ပြုဖွယ်ကိစ္စကို မပြုလုပ်ပါသလော။

ပရဝါဒီ။ ။ဤသို့ကား မဆိုသင့်ပါ။ပ။

သကဝါဒီ။ ။အတိတ်ဗောဓိဉာဏ်ကြောင့် ဘုရားဖြစ်ပါလျက် ထိုအတိတ်ဗောဓိဉာဏ်ဖြင့် မူကား ဒုက္ခသစ္စာကို ပိုင်းခြား၍ မသိပါသလော။ပ။ မဂ္ဂသစ္စာကို မပွားများပါသလော။

ပရဝါဒီ။ ။ဪ မပွားများပါ။

သကဝါဒီ။ ။ပစ္စုပ္ပန်ဗောဓိဉာဏ်ကြောင့် ဘုရားဖြစ်ပါလျက် ထိုဗောဓိဉာဏ်ဖြင့်မူကား ဒုက္ခသစ္စာကို ပိုင်းခြား၍ မသိပါသလော။ပ။ မဂ္ဂသစ္စာကို မပွားများပါသလော။

ပရဝါဒီ။ ။ဤသို့ကား မဆိုသင့်ပါ။ပ။

သကဝါဒီ။ ။အနာဂတ်ဗောဓိဉာဏ်ကြောင့် ဘုရားဖြစ်ပါလျက် ထိုအနာဂတ်ဗောဓိဉာဏ် ဖြင့်မူကား ဗောဓိဉာဏ်၏ ပြုဖွယ်ကိစ္စကို မပြုလုပ်ပါသလော။

ပရဝါဒီ။ ။ဪ မပြုလုပ်ပါ။

သကဝါဒီ။ ။ပစ္စုပ္ပန်ဗောဓိဉာဏ်ကြောင့် ဘုရားဖြစ်ပါလျက် ထိုပစ္စုပ္ပန်ဗောဓိဉာဏ်ဖြင့် မူကား ဗောဓိဉာဏ်၏ ပြုဖွယ်ကိစ္စကို မပြုလုပ်ပါသလော။

ပရဝါဒီ။ ။ဤသို့ကား မဆိုသင့်ပါ။ပ။

သကဝါဒီ။ ။အနာဂတ်ဗောဓိဉာဏ်ကြောင့် ဘုရားဖြစ်ပါလျက် ထိုအနာဂတ်ဗောဓိဉာဏ် ဖြင့်မူကား ဒုက္ခသစ္စာကို ပိုင်းခြား၍ မသိပါသလော။ပ။ မဂ္ဂသစ္စာကို မပွားများပါသလော။

ပရဝါဒီ။ ။ဪ မပွားများပါ။

သကဝါဒီ။ ။ပစ္စုပ္ပန်ဗောဓိဉာဏ်ကြောင့် ဘုရားဖြစ်ပါလျက် ထိုပစ္စုပ္ပန်ဗောဓိဉာဏ်ဖြင့် မူကား ဒုက္ခသစ္စာကို ပိုင်းခြား၍ မသိပါသလော။ပ။ မဂ္ဂသစ္စာကို မပွားများပါသလော။

ပရဝါဒီ။ ။ဤသို့ကား မဆိုသင့်ပါ။ပ။

၃၉၉။ သကဝါဒီ။ ။အတိတ်ဗောဓိဉာဏ်ကြောင့် ဘုရားဖြစ်ပါသလော၊ အနာဂတ်ဗောဓိ ဉာဏ်ကြောင့် ဘုရားဖြစ်ပါသလော၊ ပစ္စုပ္ပန်ဗောဓိဉာဏ်ကြောင့် ဘုရားဖြစ်ပါသလော။

ပရဝါဒီ။ ။ဪ ဖြစ်ပါ၏ ။

သကဝါဒီ။ ။ဗောဓိဉာဏ် သုံးပါးတို့ကြောင့် ဘုရားဖြစ်ပါသလော။

ပရဝါဒီ။ ။ဤသို့ကား မဆိုသင့်ပါ။ပ။^၂

သကဝါဒီ။ ။ဗောဓိဉာဏ် သုံးပါးတို့ကြောင့် ဘုရားဖြစ်ပါသလော။

ပရဝါဒီ။ ။ဪ ဖြစ်ပါ၏^၃ ။

သကဝါဒီ။ ။အမြဲမပြတ် ပြည့်စုံစေ့ပြုံးလျက် ဗောဓိဉာဏ် သုံးပါးတို့နှင့် ပြည့်စုံပါသလော၊ ပေါင်းဆုံအပ်ပါသလော၊ ဗောဓိဉာဏ် သုံးပါးတို့သည် ရှေးရှုတည်နေပါကုန်သလော။

ပရဝါဒီ။ ။ဤသို့ကား မဆိုသင့်ပါ။ပ။^၄

ပရဝါဒီ။ ။ဗောဓိဉာဏ်ကြောင့် ဘုရားဖြစ်သည်ဟု မဆိုသင့်ပါသလော။

သကဝါဒီ။ ။ဪ မဆိုသင့်ပါ ။^၅

၁။ သဗ္ဗညုဘူတိကို ရည်ရွယ်၍ သုံးပါးသော ဗောဓိဉာဏ်တို့ကြောင့် ဗုဒ္ဓဟုဆိုအပ်သည်၏ အဖြစ်ကြောင့် ပရဝါဒီက ဝန်ခံသည်။
၂။ အလုံးစုံသော ဗောဓိဉာဏ်တို့၏ တရတည်းသောဓက၌ မရှိသောကြောင့် ပရိုက္ခေပပြု၍ ဖြေ၏။
၃။ တဖန်မေးပြန်သော် အတိတ်အနာဂတ်ပစ္စုပ္ပန်ဖြစ်သော သဗ္ဗညုဘူတိ၏ အစွမ်းအားဖြင့် ဝန်ခံ ပြန်သည်။
၄။ တဖန်အမြင်ထောင်ရင့်ကို မပေးပူ၍ မေးမြန်းပြန်သော် ပရဝါဒီက ပရိုက္ခေပပြုသည်။
၅။ ဗောဓိဉာဏ်သောဓက၌ ဘုရားအဖြစ်သို့ရောက်ခြင်းမရှိသောကြောင့် သကဝါဒီက ဝန်ခံသည်။

ပရဝါဒီ။ ။ ဗောဓိဉာဏ်ကို ရခြင်းကြောင့် ဘုရားဖြစ်ရသည် မဟုတ်ပါလော။

သကဝါဒီ။ ။ ဩော် ဟုတ်ပါ၏ ။

ပရဝါဒီ။ ။ အရှင်သကဝါဒီ ဗောဓိဉာဏ်ကို ရခြင်းကြောင့် ဘုရားဖြစ်ခဲ့ပါမူ ထိုအကြောင်းကြောင့် ဗောဓိဉာဏ်ကြောင့် ဘုရားဖြစ်၏ဟု ဆိုသင့်၏။

သကဝါဒီ။ ။ ဗောဓိဉာဏ်ကို ရခြင်းကြောင့် ဘုရားဖြစ်၏ ဟု နှလုံးပြု၍ ဗောဓိဉာဏ်ကြောင့် ဘုရားဖြစ်ပါသလော ။

ပရဝါဒီ။ ။ ဩော် ဟုတ်ပါ၏ ။

သကဝါဒီ။ ။ ဗောဓိဉာဏ်ကို ရခြင်းကြောင့် ဗောဓိဉာဏ်သည် ဖြစ်ပါသလော။

ပရဝါဒီ။ ။ ဤသို့ကား မဆိုသင့်ပါ။ ပ။ ။

ဗောဓိယာဗုဒ္ဓေါတိကထာ ပြီး၏။

၄-စတုတ္ထဝဂ် (၃၉) ၇-လက္ခဏကထာ ၆

၄၀၀။ သကဝါဒီ။ ။ လက္ခဏာကြီးတို့နှင့် ပြည့်စုံသော ပုဂ္ဂိုလ်သည် ဘုရားအလောင်းလော။

ပရဝါဒီ။ ။ ဩော် ဟုတ်ပါ၏။

သကဝါဒီ။ ။ တစိတ်တဒေသ လက္ခဏာကြီးတို့နှင့် ပြည့်စုံသော ပုဂ္ဂိုလ်သည် တစိတ်တဒေသ ဘုရားလောင်းလော။

ပရဝါဒီ။ ။ ဤသို့ကား မဆိုသင့်ပါ။ ပ။

သကဝါဒီ။ ။ လက္ခဏာကြီးတို့နှင့် ပြည့်စုံသော ပုဂ္ဂိုလ်သည် ဘုရားလောင်းလော။

ပရဝါဒီ။ ။ ဩော် ဟုတ်ပါ၏။

သကဝါဒီ။ ။ သုံးဘို့ရှိသော လက္ခဏာကြီးတို့နှင့် ပြည့်စုံသော ပုဂ္ဂိုလ်သည် သုံးဘို့ဘုရား အလောင်းလော။

ပရဝါဒီ။ ။ ဤသို့ကား မဆိုသင့်ပါ။ ပ။

၁။ အကြင်သန္တာန်၌ ဗောဓိဉာဏ်အုပ်စုသာ မဂ်ဉာဏ်သည် ဖြစ်ပါလိမ့်။ ထိုသန္တာန်၌ ဘုရား၏ ပညတ်ခြင်း၏ဖြစ်သောကြောင့် သကဝါဒီက ဝန်ခံသည်။

၂။ သကဝါဒီ၏အလိုကို သိသောကြောင့် မိမိဝါဒကိုတည်စေရန် အားထုတ်သည်။

၃။ ပရဝါဒီ၏အမှတ်သားနှင့်ပူကို ထင်ရှားစေလို၍ သကဝါဒီက အားမထုတ်သည်။

၄။ ဗောဓိဉာဏ်ဖြစ်၍ ချုပ်ပြီးသော်လည်း သန္တာန်၌ပေါ်ခြင်းသည်ပင် ဗောဓိဉာဏ်ကို ရခြင်းမည်၏။ မဂ်စက္ခု ဉာဏ်သည် ဗောဓိမည်၏။ ဤသို့သောဝေဖန်ခြင်းကို မမှတ်နိုင်သော်ဖြစ်၍ တဖန်ဝန်ခံပြန်သည်။

၅။ တဖန်မေးသောအခါ၌ စကားဆိုရာအခွင့်ကိုမရသောကြောင့် ပရဝါဒီက ပဋိကျေပပြန်၏။

၆။ 'ဇေယျံ သမန္နာဂတဏှ မဟာပုဂ္ဂိုလဏှ ဒွေဝ ဂတိဓယာ ဘဝန္တိ' ဟူသော သုတ်ကို မသင့်သော အားဖြင့်ယူ၍ ၃၂-ပါးသောလက္ခဏာကြီးတို့နှင့် ပြည့်စုံသူသည် ဘုရားလောင်းသာဖြစ်၏ဟုအယူရှိသော ဥတ္တရာ ပထကဂိုဏ်းဝင် ပရဝါဒီဆရာတို့၏အယူကိုပယ်လို၍ ဤလက္ခဏကထာကို ဟောတော်မူသည်။

သကဝါဒီ။ ။လက္ခဏာကြီးတို့နှင့် ပြည့်စုံသော ပုဂ္ဂိုလ်သည် ဘုရားအလောင်းလော။

ပရဝါဒီ။ ။ဩဇာ ဟုတ်ပါ၏။

သကဝါဒီ။ ။ထက်ဝက်သော လက္ခဏာကြီးတို့နှင့် ပြည့်စုံသော ပုဂ္ဂိုလ်သည် ထက်ဝက် ဘုရားအလောင်းလော။

ပရဝါဒီ။ ။ဤသို့ကား မဆိုသင့်ပါ။ပ။

သကဝါဒီ။ ။လက္ခဏာကြီးတို့နှင့် ပြည့်စုံသော ပုဂ္ဂိုလ်သည် ဘုရားအလောင်းလော။

ပရဝါဒီ။ ။ဩဇာ ဟုတ်ပါ၏။

သကဝါဒီ။ ။ဧကရဝတေးမင်းလောင်းသည် လက္ခဏာကြီးတို့ဖြင့် ပြည့်စုံသည်ဖြစ်၍ ဧကရဝတေးမင်းလောင်းသည် ဘုရားအလောင်းလော။

ပရဝါဒီ။ ။ဤသို့ကား မဆိုသင့်ပါ။ပ။^၁

သကဝါဒီ။ ။ဧကရဝတေးမင်းလောင်းသည် လက္ခဏာကြီးတို့နှင့် ပြည့်စုံသည်ဖြစ်၍ ဧကရဝတေးမင်းလောင်းသည် ဘုရားအလောင်းလော။

ပရဝါဒီ။ ။ဩဇာ ဟုတ်ပါ၏။^၂

သကဝါဒီ။ ။ဘုရားလောင်း၏ ရှေး၌ အားထုတ်မှု ရှေး၌ ကျင့်မှု တရားဟောမှု တရားပြမှု သည် အကြီးသို့ သဘောရှိ၏။ ဧကရဝတေးမင်း၏ ရှေး၌ အားထုတ်မှု ရှေး၌ ကျင့်မှု တရားဟောမှု တရားပြမှုသည်လည်း ထိုသို့သဘောရှိပါသလော။

ပရဝါဒီ။ ။ဤသို့ကား မဆိုသင့်ပါ။ပ။

၄၀၁။ သကဝါဒီ။ ။ဘုရားလောင်းဖွားမြင်လတ်သော် နတ်တို့သည် ရှေးဦးစွာ ခံယူကုန်၍ လူတို့သည် နောက်မှ ခံယူကုန်သကဲ့သို့ ဤအတူ ဧကရဝတေးမင်းလောင်း ဖွားမြင်လတ်သော် နတ်တို့သည် ရှေးဦးစွာ ခံယူကုန်၍ လူတို့သည် နောက်မှ ခံယူကုန်သလော။

ပရဝါဒီ။ ။ဤသို့ကား မဆိုသင့်ပါ။ပ။

သကဝါဒီ။ ။ဘုရားလောင်း ဖွားမြင်လတ်သော် ထိုဘုရားလောင်းကို နတ်သားလေးယောက် တို့သည် ခံယူကုန်၍ မယ်တော်၏ ရွှေ၌ “အရှင်မိဖုရား ဝမ်းမြောက်တော်မူပါလော့၊ အရှင်မိဖုရား အား ဘုန်းဘန်ခိုးကြီးသော သားတော်ဖြစ်ထွန်းပါပြီ” ဟု (ပြောဆိုလျက်) ချထားကုန်သကဲ့သို့ ဤအတူ ဧကရဝတေးမင်းလောင်း ဖွားမြင်လတ်သော် ထိုဧကရဝတေးမင်းလောင်းကို နတ်သား လေးဦးတို့သည် ခံယူကုန်၍ “အရှင်မိဖုရား ဝမ်းမြောက်တော်မူပါလော့၊ အရှင်မိဖုရားအား ဘုန်းတန်ခိုးကြီးသော သားတော်ဖြစ်ထွန်းပါပြီ” ဟု (ပြောဆိုလျက်) မယ်တော်ရွှေ၌ ချထားပါကုန် သလော။

ပရဝါဒီ။ ။ဤသို့ကား မဆိုသင့်ပါ။ပ။

၁။ ဧကရဝတေးမင်းလောင်းဖြစ်သောသူသည် ဘုရားလောင်းလည်းရှိ၏။ ဘုရားလောင်းမဟုတ်သူလည်း ရှိ၏။ ဘုရားလောင်းမဟုတ်သူကိုရည်ရွယ်၍ ပရဝါဒီက ပဋိက္ခေပပြုသည်။
၂။ ဘုရားလောင်းဖြစ်သော ဧကရဝတေးမင်းလောင်းကိုရည်ရွယ်၍ ဝန်ခံသည်။

ကထာဝတ္ထုပါဠိတော် မြန်မာပြန်

သကဝါဒီ။ ။ဘုရားလောင်း ဖွားမြင်လတ်သော် ဘုရားအလောင်း၏၎င်း မယ်တော်၏၎င်း ရေဆေးခြင်းကိစ္စကို ပြုလုပ်ရန် ရေအေးတမျိုး ရေပူတမျိုးဟူ၍ ရေအယဉ် နှစ်မျိုးတို့သည် ကောင်းကင်မှ ထင်ရှားဖြစ်ပေါ်ကုန်သကဲ့သို့ ဤအတူ စကြဝတေးမင်းလောင်း ဖွားမြင်လတ်သော် စကြဝတေးမင်းလောင်း၏၎င်း မယ်တော်၏၎င်း ရေဆေးခြင်းကိစ္စကိုပြုလုပ်ရန် ရေအေးတမျိုး ရေပူ တမျိုးဟူ၍ ရေအယဉ် နှစ်မျိုးတို့သည် ကောင်းကင်မှ ထင်ရှားဖြစ်ပေါ်ကုန်သလော။

ပရဝါဒီ။ ။ဤသို့ကား မဆိုသင့်ပါ။ပ။

သကဝါဒီ။ ။“ဖွားမြင်ခါစ ဘုရားလောင်းသည် ညီညွတ်သော ခြေတို့ဖြင့် ရပ်တည်၍ မြောက်အရပ်သို့ ရှေးရှု၊ ထီးဖြူကို ဆောင်းမိုးလျက် ခုနစ်ဖဝါး လှမ်းသဖြင့် ကြွသွားသကဲ့သို့၎င်း အရပ်မျက်နှာအားလုံးတို့ကိုလည်း ကြည့်ရှုသကဲ့သို့၎င်း “ငါသည် လောကထက် မြတ်သူ ဖြစ်၏။ ငါသည် လောကထက် ကြီးသူဖြစ်၏။ ငါသည် လောကထက် ချီးကျူးအပ်သူ ဖြစ်၏။ ဤပဋိသန္ဓေ နေရခြင်းသည် နောက်ဆုံး ပဋိသန္ဓေနေရခြင်းတည်း။ ယခုတဖန် ဘဝ (ဘဝသစ်) ဖြစ်ခြင်း မရှိတော့ ပေ”ဟူ၍ ရဲရင့်မွန်မြတ်သော စကားကို ပြောဆိုသကဲ့သို့၎င်း ဤအတူ ဖွားမြင်ခါစ စကြဝတေး မင်းလောင်းသည် ညီညွတ်သော ခြေတို့ဖြင့် ရပ်တည်၍ မြောက်အရပ်သို့ ရှေးရှု၊ ထီးဖြူကို ဆောင်းမိုး လျက် ခုနစ်ဖဝါး လှမ်းသဖြင့် ကြွသွားသလော။ အရပ်မျက်နှာ အားလုံးတို့ကို ကြည့်ရှုသလော။ “ငါသည် လောကထက် မြတ်သူဖြစ်၏။ ငါသည် လောကထက် ကြီးသူဖြစ်၏။ ငါသည် လောကထက် ချီးကျူးအပ်သူဖြစ်၏။ ဤပဋိသန္ဓေနေရခြင်းကား နောက်ဆုံး ပဋိသန္ဓေနေရခြင်းတည်း။ တဖန် ဘဝ (ဘဝသစ်) ဖြစ်ရခြင်း မရှိတော့ပေ”ဟူ၍ ရဲရင့် မွန်မြတ်သော စကားကို ပြောဆိုပါသလော။

ပရဝါဒီ။ ။ဤသို့ကား မဆိုသင့်ပါ။ပ။

သကဝါဒီ။ ။ဘုရားအလောင်း ဖွားမြင်လတ်သော် ကြီးကျယ်သောအလင်း ကြီးကျယ် သော အရောင် ကြီးကျယ်သောမြေလှုပ်ခြင်း ထင်ရှားဖြစ်ပေါ်သကဲ့သို့ ဤအတူ စကြဝတေး မင်းလောင်း ဖွားမြင်လတ်သော် ကြီးကျယ်သောအလင်း ကြီးကျယ်သောအရောင် ကြီးကျယ် သောမြေလှုပ်ခြင်း ထင်ရှားစွာ ဖြစ်ပေါ်ပါသလော။

ပရဝါဒီ။ ။ဤသို့ကား မဆိုသင့်ပါ။ပ။

သကဝါဒီ။ ။ဘုရားအလောင်း၏ ပကတိကိုယ်တော် (ရောင်)သည် ထက်ဝန်းကျင် တလံမျှ လောက်သော အရပ်၌ ထွန်းလင်းတောက်ပသကဲ့သို့ ဤအတူ စကြဝတေးမင်းအလောင်း၏ ပကတိ ကိုယ်(ရောင်)သည် ထက်ဝန်းကျင် တလံမျှလောက်သော အရပ်၌ ထွန်းလင်းတောက်ပသလော။

ပရဝါဒီ။ ။ဤသို့ကား မဆိုသင့်ပါ။ပ။

သကဝါဒီ။ ။ဘုရားအလောင်းသည် မြတ်သောအိပ်မက်ကို မြင်မက်သကဲ့သို့ ဤအတူ စကြ ဝတေးမင်းလောင်းသည် မြတ်သောအိပ်မက်ကို မြင်မက်ပါသလော။

ပရဝါဒီ။ ။ဤသို့ကား မဆိုသင့်ပါ။ပ။

၄၀၂။ ပရဝါဒီ။ ။လက္ခဏာကြီးဘို့နှင့် ပြည့်စုံသော ပုဂ္ဂိုလ်သည် ဘုရားအလောင်းဟူ၍ မဆိုသင့်ပါသလော။

သကဝါဒီ။ ။ဪ မဆိုသင့်ပါ။

ပရဝါဒီ။ ။“ရဟန်းဘို့ ယောက်ျားမြတ်၏ မဟာပုရိသလက္ခဏာဘို့ကား ဤ၂၂-ပါးဘို့တည်း။ ဖင်းလက္ခဏာတို့နှင့် ပြည့်စုံသော ယောက်ျားမြတ်အား နှစ်မျိုးသော အဖြစ်တို့သာလျှင်

ရှိကုန်၏။ အခြားသော အဖြစ်မရှိကုန်၊ (ဤယောက်ျားမြတ်သည်) အကယ်၍ လူ့ဘောင်၌ နေခြားအံ့၊ တရားစောင့်သော တရားနှင့်အညီ မင်းပြုသော သမုဒြာလေးစင်းအဆုံးရှိသော မြေကို အစိုးရသော ရန်သူအပေါင်းကို အောင်နိုင်သော ဇနပုဒ် (တိုင်းခရိုင်)ကို တည်ငြိမ်စေနိုင်သော ရတနာခုနစ်ပါးနှင့် ပြည့်စုံသော စကြာဝတေးမင်းဖြစ်၏။ ထိုစကြာဝတေးမင်းအား ဤရတနာ ခုနစ်ပါး တို့သည် ဖြစ်ကုန်၏။ အဘယ်ရတနာ ခုနစ်ပါးတို့နည်း။ စကြာရတနာ ဆင်ရတနာ မြင်းရတနာ ပတ္တမြားရတနာ မိန်းမရတနာ သူဌေးရတနာ ခုနစ်ခုမြောက် သားကြီးရတနာတို့တည်း။ ထိုစကြာ ဝတေးမင်းအား သားတထောင်ကျော်တို့သည် ထွန်းကားကုန်၏။ ရဲရင့်ကုန်သော ရဲရင့်သော ကိုယ်အင်္ဂါ ရုပ်အဆင်းရှိကုန်သော သူတပါးစစ်သည်ကို နှိမ်နင်းနိုင်ကုန်သော အထောင်မကသော သားတော်တို့ရှိကုန်၏။ ထိုစကြာဝတေးမင်းသည် သမုဒြာအဆုံးရှိသော ဤမြေပြင်ကို တုတ်မ ဆောင်ပဲ ဓား(လက်နက်)မပါပဲ တရားသဖြင့် အောင်နိုင်၍ အုပ်ချုပ်၏။ အကယ်၍ လူ့ဘောင်မှ ရဟန်းဘောင်သို့ ဝင်ရောက်ခြားအံ့၊ လောက၌ ကိလေသာအမိုးကို ဖွင့်လှစ်နိုင်သော လူနတ်တို့၏ ပူဇော်အထူးကို ခံထိုက်သော ဘုရားဖြစ်၏”ဟူ၍ မြတ်စွာဘုရားသည် ဟောအပ်သော သုတ္တန် (ပါဠိ)ရှိသည်သာ မဟုတ်ပါလော့။

သကဝါဒီ။ ။ ဪဩဒိ ရှိပါ၏။

ပရဝါဒီ။ ။ ထို့ကြောင့် လက္ခဏာတို့နှင့် ပြည့်စုံသော ပုဂ္ဂိုလ်သည် ဘုရားလောင်းဖြစ်၏။

လက္ခဏာထာပြီး၏။

၄-စတုတ္ထဝဂ် (၄၀) ဂ-နိယာမောက္ကန္တိကထာ ၂

၄၀၃။ သကဝါဒီ။ ။ ဘုရားလောင်းသည် ကဿပမြတ်စွာဘုရား၏ သာသနာတော်၌ အရိယာမဂ်သို့ ဆိုက်ရောက်ခဲ့သူ အရိယာမဂ် ဟူသော မြတ်သောအကျင့်ကို ကျင့်ပြီးသူ ဖြစ်ပါ သလော။

ပရဝါဒီ။ ။ ဪဩဒိ ဖြစ်ပါ၏။

သကဝါဒီ။ ။ ဘုရားလောင်းသည် ကဿပမြတ်စွာဘုရား၏ တပည့်သာဝကလော့။

၁။ ပရဝါဒီဆရာဆောင်သောသုတ်သည် ဘုရားလောင်းကို လာရည်ရွယ်၍ ဟောတော်မူသောသုတ်တည်း။ ထိုဘုရားလောင်းသည် ပစ္စိမဘဝ၌ ဘုရားဖြစ်၍ တပါးသောဘဝ၌ စကြာဝတေးမင်းဖြစ်၏။ ထို့ကြောင့် သုတ်ကိုဆောင်သော်လည်း မဆောင်သည့်အတူတူသာဖြစ်၏။

၂။ ဣဒိကာရသုတ်၌ ဧတပိပါလဘုရားအလောင်း၏ ရှင်ရဟန်းအဖြစ်ကိုရည်ရွယ်၍ ‘ဘုရားအလောင်း သည် ကဿပမြတ်စွာဘုရား၏သာသနာတော်၌ မဂ်တည်းဟူသော နိယာမသို့သက်ပြီးသူ မဂ်တည်းဟူသော မြတ်သောအကျင့်ကို ကျင့်သုံးပြီးသူဖြစ်၏’ဟု အယူရှိကုန်သော အန္တကရိုဏ်းဝင် ယုဝါဒီဆရာတို့၏ အယူကို ပယ်ဖျက်ရန် ဤနိယာမောက္ကန္တိကထာကို ဟောတော်မူသည်။

၃။ နိယာမဟူ၍၎င်း၊ ဗြဟ္မစရိယဟူ၍၎င်း ဤအမည်သည် အရိယာမဂ်၏ အမည်တည်း။ ဘုရားလောင်းအား ပါရမီဥာဏ်ကို ကြံ့ပယ်ထား၍ တပါးသောမဂ်တည်းဟူသော နိယာမသို့ သက်ရောက်ခြင်းမည်သည် မရှိအကယ်၍ မဂ်တည်းဟူသောနိယာမသို့ သက်ခြင်းသည် ဖြစ်ခဲ့ပါမူ ဘုရားလောင်းသည် သောတာပန် သာဝကဖြစ်ရာ၏။ ဤသို့ လည်း မဖြစ်ပါ။ သက်သက်သော်ကား ဘုရားလောင်းကို ဘုရားရှင်တို့သည် မိမိ၏ဥာဏ်၌ တည်၍ ဤသူသည် ဘုရား ဖြစ်လတ္တံ့ ဟု ဗျာဒိတ်စကား ပြောကြားတော်မူကြကုန်၏။ ထို့ကြောင့် သကဝါဒီက ဤအမေးပုစ္ဆာကို ထုတ်ဆောင် တော်မူသည်။

ပရဝါဒီ။ ။ဤသို့ကား မဆိုသင့်ပါ။ပ။^၁

သကဝါဒီ။ ။ဘုရားလောင်းသည် ကဿပမြတ်စွာဘုရား၏ တပည့်သာဝကလော။

ပရဝါဒီ။ ။ဪ ဟုတ်ပါ၏။

သကဝါဒီ။ ။သာဝကဖြစ်၍ ဘုရားဖြစ်ပါသလော။

ပရဝါဒီ။ ။ဤသို့ကား မဆိုသင့်ပါ။ပ။

သကဝါဒီ။ ။သာဝကဖြစ်၍ ဘုရားဖြစ်ပါသလော။

ပရဝါဒီ။ ။ဪ ဟုတ်ပါ၏။

သကဝါဒီ။ ။တဆင့်ကြားနာခြင်းဖြင့် တရားထူးကို သိပါသလော။

ပရဝါဒီ။ ။ဤသို့ကား မဆိုသင့်ပါ။ပ။^၂

သကဝါဒီ။ ။တဆင့်ကြားနာခြင်းဖြင့် တရားထူးကို သိပါသလော။

ပရဝါဒီ။ ။ဪ ဟုတ်ပါ၏။

သကဝါဒီ။ ။မြတ်စွာဘုရားသည် ကိုယ်တိုင်သိသူ မဟုတ်ပါလော။

ပရဝါဒီ။ ။ဪ ဟုတ်ပါ၏။

သကဝါဒီ။ ။အရှင်ပရဝါဒီ မြတ်စွာဘုရားသည် ကိုယ်တိုင်သိသူ ဖြစ်ခဲ့ပါမူ တဆင့်ကြားနာ သဖြင့် တရားထူးကို သိသူဟူ၍ မဆိုသင့်။

သကဝါဒီ။ ။ဘုရားလောင်းသည် ကဿပမြတ်စွာဘုရား၏ သာသနာတော်၌ အရိယာမဂ် သို့ ဆိုက်ရောက်ခဲ့သူ အရိယာမဂ်ဟူသော မြတ်သောအကျင့်ကို ကျင့်သုံးပြီးသူ ဖြစ်ပါသလော။

ပရဝါဒီ။ ။ဪ ဖြစ်ပါ၏။

သကဝါဒီ။ ။မြတ်စွာဘုရားသည် ဗောဓိပင်ရင်း၌ ရဟန်းဖြစ်ကျိုး(ဖိုလ်) သုံးပါးတို့ကိုသာ ထိုးထွင်းသိအပ်ပါကုန်သလော။

ပရဝါဒီ။ ။ဤသို့ကား မဆိုသင့်ပါ။ပ။

သကဝါဒီ။ ။မြတ်စွာဘုရားသည် ဗောဓိပင်ရင်း၌ ရဟန်းဖြစ်ကျိုး (ဖိုလ်)လေးပါးတို့ကို ထိုးထွင်း၍ သိအပ်ပါကုန်သည် မဟုတ်ပါလော။

ပရဝါဒီ။ ။ဪ ဟုတ်ပါ၏။

သကဝါဒီ။ ။အရှင်ပရဝါဒီ မြတ်စွာဘုရားသည် ဗောဓိပင်ရင်း၌ ရဟန်းဖြစ်ကျိုး (ဖိုလ်) လေးပါးတို့ကို ထိုးထွင်း၍ သိအပ်ခဲ့ပါကုန်မူ ဘုရားလောင်းသည် ကဿပမြတ်စွာဘုရား၏ သာသနာ တော်၌ အရိယာမဂ်သို့ ဆိုက်ရောက်ခဲ့သူ အရိယာမဂ်ဟူသော မြတ်သောအကျင့်ကို ကျင့်သုံးပြီးသူ ဟူ၍ မဆိုသင့်။

၁။ ပစ္စိမဘဝကို ရည်ရွယ်၍ ပရဝါဒီက ပဋိက္ခေပပြုလျက်ပြောသည်။
၂။ ဇောတိပါလဖြစ်စဉ်ကာလကို ရည်ရွယ်၍ ဝန်ခံပြန်သည်။
၃။ ပစ္စိမဘဝကို ရည်ရွယ်လျက် ပရဝါဒီက ပဋိက္ခေပပြု၍ ပြောသည်။

၄-စတုတ္ထဝဂ် (၄၀) ဂ-နိယာမောက္ကန္တိကထာ

၄၀၄။ သကဝါဒီ။ ။ဘုရားလောင်းသည် ကဿပမြတ်စွာဘုရား၏ သာသနာတော်၌ အရိယာမဂ်သို့ ဆိုက်ရောက်ခဲ့သူ အရိယာမဂ်ဟူသော မြတ်သောအကျင့်ကို ကျင့်ပြီးသူ ဖြစ်ပါသလော။

ပရဝါဒီ။ ။ဪ ဖြစ်ပါ၏။

သကဝါဒီ။ ။ဘုရားလောင်းသည် ဒုက္ကရစရိယာ အကျင့်ကို ပြုကျင့်ခဲ့ပါသလော။

ပရဝါဒီ။ ။ဪ ပြုကျင့်ခဲ့ပါ၏။

သကဝါဒီ။ ။(မဂ်ဥာဏ်)အမြင်နှင့် ပြည့်စုံသော ပုဂ္ဂိုလ်သည် ဒုက္ကရစရိယာအကျင့်ကို ပြုကျင့်ရာသလော။

ပရဝါဒီ။ ။ဤသို့ကား မဆိုသင့်ပါ။ပ။

သကဝါဒီ။ ။ဘုရားလောင်းသည် သူတပါး၏ ပူပန်ဆင်းရဲမှုကို ပြုလုပ်ခဲ့ပါသလော၊ ဘုရားမှ တပါး အခြားဆရာကို (ဆရာဟု)ညွှန်ပြသေးသလော။

ပရဝါဒီ။ ။ဪ ညွှန်ပြပါ၏။

သကဝါဒီ။ ။(မဂ်ဥာဏ်)အမြင်နှင့် ပြည့်စုံသော ပုဂ္ဂိုလ်သည် ဘုရားမှ တပါး အခြားဆရာကို (ဆရာဟု)ညွှန်ပြရာသလော။

ပရဝါဒီ။ ။ဤသို့ကား မဆိုသင့်ပါ။ပ။

သကဝါဒီ။ ။အသျှင်အာနန္ဒာသည် မြတ်စွာဘုရား၏ သာသနာတော်၌ အရိယာမဂ်သို့ ဆိုက်ရောက်သူ မြတ်သောအကျင့်ကို ကျင့်ပြီးသူဖြစ်၍ အသျှင်အာနန္ဒာသည် မြတ်စွာဘုရား၏ တပည့်သာဝကလော။^၂

ပရဝါဒီ။ ။ဪ ဟုတ်ပါ၏။

သကဝါဒီ။ ။ဘုရားလောင်းသည် ကဿပမြတ်စွာဘုရား၏ သာသနာတော်၌ အရိယာမဂ်သို့ ဆိုက်ရောက်ခဲ့သူ မြတ်သောအကျင့်ကို ကျင့်ပြီးသူ ဖြစ်၍ ဘုရားလောင်းသည် ကဿပဘုရားရှင်၏ တပည့် သာဝကလော။

ပရဝါဒီ။ ။ဤသို့ကား မဆိုသင့်ပါ။ပ။

သကဝါဒီ။ ။စိတ္တသူကြွယ်နှင့် ဟတ္ထကအာဠဝကသည် မြတ်စွာဘုရား သာသနာတော်၌ အရိယာမဂ်သို့ ဆိုက်ရောက်သူ မြတ်သော အကျင့်ကို ကျင့်သုံးပြီးသူဖြစ်၍ စိတ္တသူကြွယ်နှင့် ဟတ္ထကအာဠဝကသည် မြတ်စွာဘုရား၏ တပည့် သာဝကလော။

ပရဝါဒီ။ ။ဪ ဟုတ်ပါ၏။

သကဝါဒီ။ ။ဘုရားလောင်းသည် ကဿပမြတ်စွာဘုရား၏ သာသနာတော်၌ အရိယာမဂ်သို့ ဆိုက်ရောက်ခဲ့သူ မြတ်သောအကျင့်ကို ကျင့်ပြီးသူ ဖြစ်၍ ဘုရားလောင်းသည် ကဿပမြတ်စွာဘုရား၏ တပည့်သာဝကလော။

၁။ အာဠာရရသေ့ကို၎င်း၊ ရာမပုတ္တ(ဥဒက)ရသေ့ကို၎င်း၊ ရည်ရွယ်၍ ပရဝါဒီက ဝန်ခံသည်။
၂။ မဂ်တည်းဟူသောနိယာမသို့ သက်ရောက်သောဘုရားတို့သာလျှင် သာဝကတို့ ဖြစ်ကုန်၏။ ထိုမှတပါးသော ဘုရားတို့သည် သာဝကမဟုတ်ကုန်ဟု ပြလို၍ ဤပုစ္ဆာစကားကို မိန့်ဆိုပါသည်။

ပရဝါဒီ။ ။ဤသို့ကား မဆိုသင့်ပါ။ပ။

သကဝါဒီ။ ။ဘုရားလောင်းသည် ကဿပမြတ်စွာဘုရား၏ သာသနာတော်၌ အရိယာမဂ် သို့ ဆိုက်ရောက်ခဲ့သူ မြတ်သောအကျင့်ကို ကျင့်ပြီးသူဖြစ်ပါလျက် ဘုရားလောင်းသည် ကဿပ မြတ်စွာဘုရား၏ တပည့် သာဝကမဟုတ်ပါသလော။

ပရဝါဒီ။ ။ဪ မဟုတ်ပါ။

သကဝါဒီ။ ။အသျှင်အာနန္ဒာသည် မြတ်စွာဘုရား၏ သာသနာတော်၌ အရိယာမဂ်သို့ ဆိုက် ရောက်ခဲ့သူ မြတ်သောအကျင့်ကို ကျင့်ပြီးသူ ဖြစ်ပါလျက် အသျှင်အာနန္ဒာသည် မြတ်စွာဘုရား၏ သာဝကမဟုတ်ပါသလော။

ပရဝါဒီ။ ။ဤသို့ကား မဆိုသင့်ပါ။ပ။

သကဝါဒီ။ ။ဘုရားလောင်းသည် ကဿပမြတ်စွာဘုရား၏ သာသနာတော်၌ အရိယာ မဂ်သို့ ဆိုက်ရောက်ခဲ့သူ မြတ်သောအကျင့်ကို ကျင့်ပြီးသူဖြစ်ပါလျက် ဘုရားလောင်းသည် ကဿပ မြတ်စွာဘုရား၏ သာဝကမဟုတ်ပါသလော။

ပရဝါဒီ။ ။ဪ မဟုတ်ပါ။

သကဝါဒီ။ ။စိတ္တသူကြွယ်နှင့် ဟတ္ထကအာဠဝကသည် မြတ်စွာဘုရား၏ သာသနာတော်၌ အရိယာမဂ်သို့ဆိုက်ရောက်သူ မြတ်သောအကျင့်ကို ကျင့်ပြီးသူ ဖြစ်ပါလျက်(ထိုသူတို့သည်)မြတ်စွာ ဘုရား၏ သာဝကမဟုတ်ပါကုန်သလော။

ပရဝါဒီ။ ။ဤသို့ကား မဆိုသင့်ပါ။ပ။

သကဝါဒီ။ ။ဘုရားလောင်းသည် ကဿပမြတ်စွာဘုရား၏ သာသနာတော်၌ အရိယာမဂ် သို့ ဆိုက်ရောက်ခဲ့သူ မြတ်သောအကျင့်ကို ကျင့်ပြီးသူဖြစ်ပါလျက် (ဘုရားလောင်းသည်)ကဿပ မြတ်စွာဘုရား၏ သာဝကမဟုတ်ပါသလော။

ပရဝါဒီ။ ။ဪ မဟုတ်ပါ။

သကဝါဒီ။ ။သာဝကသည် ဘဝကို ကျော်လွန်သည်ရှိသော် သာဝကမဟုတ်သူ ဖြစ်ပါသလော။

ပရဝါဒီ။ ။ဤသို့ကား မဆိုသင့်ပါ။ပ။^၁

၄၀၅။ ပရဝါဒီ။ ။ဘုရားလောင်းသည် ကဿပမြတ်စွာဘုရား၏ သာသနာတော်၌ အရိယာမဂ်သို့ ဆိုက်ရောက်ခဲ့သူ မြတ်သော အကျင့်ကို ကျင့်ပြီးသူ ဟူ၍ မဆိုသင့်ပါသလော။

သကဝါဒီ။ ။ဪ မဆိုသင့်ပါ။

ပရဝါဒီ။ ။“အာနန္ဒာ ငါသည် ကဿပမြတ်စွာဘုရား (အထံတော်)၌ နောင်အခါ(သစ္စာ လေးပါးကို)သိဘို့ရန် မြတ်သောအကျင့်ကို ကျင့်ခဲ့၏”ဟူ၍ မြတ်စွာဘုရား ဟောအပ်သော သုတ္တန် (ပါဠိ)ရှိသည်သာ မဟုတ်ပါလော။

၁။ သောတာပန်အစရှိသည်တို့၏ သောတာပန်စသောသာဝကတို့၏ အဖြစ်ကြောင့် ပရဝါဒီက ပဋိက္ခေပ ပြုလျက်ပြောသည်။

သကဝါဒီ။ ။ဪ သြော် ရှိပါ၏။

ပရဝါဒီ။ ။ထို့ကြောင့်ပင် ဘုရားလောင်းသည် ကဿပမြတ်စွာဘုရား၏ သာသနာတော်၌ အရိယာမဂ်သို့ ဆိုက်ရောက်ခဲ့သူ မြတ်သော အကျင့်ကို ကျင့်ပြီးသူဟူ၍ ဆိုသင့်၏။

သကဝါဒီ။ ။ဘုရားလောင်းသည် ကဿပမြတ်စွာဘုရား သာသနာတော်၌ အရိယာမဂ်သို့ ဆိုက်ရောက်ခဲ့သူ မြတ်သော အကျင့်ကို ကျင့်ပြီးသူ ဖြစ်ပါသလော။

ပရဝါဒီ။ ။ဪ ဖြစ်ပါ၏။

သကဝါဒီ။ ။“ဥပက ငါသည် အလုံးစုံကို လွှမ်းမိုးနိုင်သူ အလုံးစုံကို သိသူဖြစ်၏။ တရား အားလုံးတို့၌ (ကိလေသာဖြင့်) မလိမ်းကျံသူ အလုံးစုံကို စွန့်လွှတ်သူ တဏှာကုန်ရာ နိဗ္ဗာန်၌ (ကိလေသာမှ) လွတ်မြောက်သူဖြစ်၏။ ငါသည် ကိုယ်တိုင်ထူးသော ဥာဏ်ဖြင့်သိ၍ အဘယ် သူကို (ဆရာဟူ၍) ညွှန်ပြရအံ့နည်း။

ဥပက ငါ့အား ဆရာမရှိ၊ ငါနှင့် တူသူမရှိ၊ နတ်နှင့်တကွသော လောက၌ ငါနှင့် ပြိုင်ဘက် ပုဂ္ဂိုလ်သည် မရှိ။

ဥပက မှန်၏။ လောက၌ ငါသည်သာ မြတ်သော အလှူကို ခံထိုက်သော ရဟန္တာတည်း။ ငါသည် အတုမရှိသော ဆရာတည်း။ ငါသည် တဆူတည်းသော ဘုရားဖြစ်၏။ ငါသည် (ကိလေ သာ) မီးငြိမ်းသည် ဖြစ်၍ ငြိမ်းအေးသောသူဖြစ်၏။

“ဥပက ငါသည် ကာသီတိုင်း (ဗာရာဏသီ) ပြည်သို့ တရားစကြာကို လည်စေခြင်းငှါ ကြွတော်မူအံ့။ အကန်းသဖွယ်ဖြစ်သော လောက၌ အမြိုက်စည်ကြီးကို ရိုက်တီးတော်မူအံ့” ဟူ၍၎င်း ငါ့ရှင် သင်သည် အကြင်အခြင်းအရာအားဖြင့် ဝန်ခံ၏။ (ထိုဝန်ခံသည့်အတိုင်း) အဆုံးမရှိ အောင် တော်မူသော အနန္တဇိနဟူသော အမည်ရှိသူဖြစ်ထိုက်၏။

“ဥပက အကြင်ပုဂ္ဂိုလ်တို့သည် အာသဝေါကုန်ခန်းခြင်းသို့ ရောက်ကုန်၏။ (ထိုပုဂ္ဂိုလ်တို့ သည်) အမှန်စင်စစ် ငါ့ကိုသို့အောင်တော်မူသော ဘုရားရှင်တို့ ဖြစ်ကုန်၏။ ငါသည် ယုတ်မာသော အကုသိုလ်တရားတို့ကို အောင်အပ်ကုန်ပြီ။ ထို့ကြောင့် ငါသည် ဇိန မည်၏” ဟူ၍၎င်း မြတ်စွာ ဘုရား ဟောအပ်သော သုတ္တန် (ပါဠိ) ရှိသည်သာ မဟုတ်ပါလော။

ပရဝါဒီ။ ။ဪ သြော် ရှိပါ၏။

သကဝါဒီ။ ။ထို့ကြောင့် ဘုရားလောင်းသည် ကဿပမြတ်စွာဘုရား သာသနာတော်၌ အရိယာမဂ်သို့ ဆိုက်ရောက်ခဲ့သူ မြတ်သော အကျင့်ကို ကျင့်ပြီးသူဟူ၍ မဆိုသင့်။

သကဝါဒီ။ ။ဘုရားလောင်းသည် ကဿပမြတ်စွာဘုရား၏ သာသနာတော်၌ အရိယာ မဂ်သို့ ဆိုက်ရောက်ခဲ့သူ မြတ်သော အကျင့်ကို ကျင့်ပြီးသူ ဖြစ်ပါသလော။

ပရဝါဒီ။ ။ဪ ဖြစ်ပါ၏။

၁။ ပါဠိတော်၌ န ဝတ္ထုခွံ ရှိနေသည်။

သကဝါဒီ။ ။ “ရဟန်းတို့ ဤတရားသည် ဆင်းရဲအမှန်တည်းဟု ရှေး၌ မကြားအပ်ဘူးကုန်သောတရားတို့၌ ငါ့အား ပညာမျက်စိသည် ထင်ရှားဖြစ်၏။ အသိဉာဏ်သည် ထင်ရှားဖြစ်၏။ (အပြားအားဖြင့် သိမှု) ပညာသည် ထင်ရှားဖြစ်၏။ ထိုးထွင်းသိတတ်သော ဝိဇ္ဇာသည် ထင်ရှားဖြစ်၏။ (ပညာ) အရောင်းအလင်းသည် ထင်ရှားဖြစ်၏။ ရဟန်းတို့ ထိုဆင်းရဲအမှန်ကို ပိုင်းခြား၍ သိအပ်၏ဟု ငါ့အား။ ပ။ ရဟန်းတို့ ပိုင်းခြားသိအပ်ပြီဟု ငါ့အား ရှေး၌ မကြားအပ်ဘူးကုန်သော တရားတို့၌ ပညာမျက်စိသည် ထင်ရှားဖြစ်၏။ ပ။ (ပညာ) အရောင်းအလင်းသည် ထင်ရှားဖြစ်၏။ ရဟန်းတို့ “ဤတရားသည် ဆင်းရဲဖြစ်ကြောင်းအမှန်တည်း” ဟု ငါ့အား။ ပ။ ရဟန်းတို့ “ထိုဆင်းရဲဖြစ်ကြောင်း အမှန်တရားကို ပယ်ရှားအပ်၏” ဟု ငါ့အား။ ပ။ ရဟန်းတို့ “ပယ်ရှားအပ်ပြီ” ဟု ငါ့အား။ ပ။ ရဟန်းတို့ “ဤတရားသည် ဆင်းရဲချုပ်ရာ အမှန်တည်း” ဟု ငါ့အား။ ပ။ ရဟန်းတို့ “ထိုဆင်းရဲချုပ်ရာ အမှန်ကို မျက်မှောက်ပြုအပ်၏” ဟု ငါ့အား။ ပ။ ရဟန်းတို့ “မျက်မှောက်ပြုအပ်ပြီ” ဟု ငါ့အား။ ပ။ ရဟန်းတို့ “ဤတရားသည် ဆင်းရဲချုပ်ရာသို့ ရောက်ကြောင်းအမှန်တည်း” ဟု ငါ့အား။ ပ။ ရဟန်းတို့ “ထိုဆင်းရဲချုပ်ရာသို့ ရောက်ကြောင်းအမှန်ကို ပါးများအပ်၏” ဟု ငါ့အား။ ပ။ ရဟန်းတို့ “ပါးများအပ်ပြီ” ဟု ငါ့အား ရှေး၌ မကြားအပ်ဘူးကုန်သောတရားတို့၌ ပညာမျက်စိသည် ထင်ရှားဖြစ်၏။ အသိဉာဏ်သည် ထင်ရှားဖြစ်၏။ (အပြားအားဖြင့်သိမှု) ပညာသည် ထင်ရှားဖြစ်၏။ ထိုးထွင်းသိတတ်သောဝိဇ္ဇာသည် ထင်ရှားဖြစ်၏။ (ပညာ) အရောင်းအလင်းသည် ထင်ရှားဖြစ်၏” ဟူ၍ မြတ်စွာဘုရား ဟောအပ်သော သုတ္တန် (ပါဠိ) ရှိသည်သာ မဟုတ်ပါလော။

ပရဝါဒီ။ ။ ဩော် ရှိပါ၏။

သကဝါဒီ။ ။ ထို့ကြောင့်ပင် ဘုရားလောင်းသည် ကထာပမြတ်စွာဘုရား၏ သာသနာတော်၌ အရိယာမဂ်သို့ ဆိုက်ရောက်ခဲ့သူ မြတ်သောအကျင့်ကို ကျင့်ပြီးသူဟူ၍ မဆိုသင့်ပါ။

နိယာမောက္ကန္တိကထာ ပြီး၏။

၄-စတုတ္ထဝဂ် (၄၁) ဇူ-အပရာပိသမန္နာဂတကထာ^၁

၄၀၆။ သကဝါဒီ။ ။ အရဟတ္တဖိုလ်ကို မျက်မှောက်ပြုရန် ကျင့်သော ပုဂ္ဂိုလ်သည် ဖိုလ်သုံးပါးတို့နှင့် ပြည့်စုံပါသလော။

ပရဝါဒီ။ ။ ဩော် ပြည့်စုံပါ၏။

သကဝါဒီ။ ။ အရဟတ္တဖိုလ်ကို မျက်မှောက်ပြုရန် ကျင့်သော ပုဂ္ဂိုလ်သည် ဖဿလေးပါးတို့နှင့် ဝေဒနာလေးပါးတို့နှင့်။ သညာလေးပါးတို့နှင့်။ စေတနာလေးပါးတို့နှင့်။ စိတ်လေးပါးတို့နှင့်။ သစ္စါလေးပါးတို့နှင့်။ ဝီရိယလေးပါးတို့နှင့်။ သတိလေးပါးတို့နှင့်။ သမာဓိလေးပါးတို့နှင့်။ ပညာလေးပါးတို့နှင့် ပြည့်စုံပါသလော။

၁။ အရဟတ္တမဂ္ဂဋ္ဌာန်ပုဂ္ဂိုလ်သည် မိမိရောက်ခဲ့သော မေ့၏အစွမ်းအားဖြင့် အောက်ဖိုလ်သုံးပါးတို့နှင့် ပြည့်စုံသူဖြစ်၏ဟု အယူရှိသူ အန္ဓကုဂိုဏ်းဝင်ပရဝါဒီဆရာတို့၏ အယူကို တားမြစ်တော်မူရန် ဤအပရာပိသမန္နာဂတကထာကို ဟောတော်မူ၏။

ပရဝါဒီ။ ။ဤသို့ကား မဆိုသင့်ပါ။ပ။

သကဝါဒီ။ ။အနာဂါမိဖိုလ်ကို မျက်မှောက်ပြုရန် ကျင့်သော ပုဂ္ဂိုလ်သည် ဖိုလ်နှစ်ပါးတို့ နှင့် ပြည့်စုံပါသလော။

ပရဝါဒီ။ ။ဤသို့ကား မဆိုသင့်ပါ။

သကဝါဒီ။ ။အနာဂါမိဖိုလ်ကို မျက်မှောက်ပြုရန် ကျင့်သော ပုဂ္ဂိုလ်သည် ဖဿသုံးပါးတို့နှင့် ဝေဒနာသုံးပါးတို့နှင့် ။ပ။ ပညာသုံးပါးတို့နှင့် ပြည့်စုံပါသလော။

ပရဝါဒီ။ ။ဤသို့ကား မဆိုသင့်ပါ။ပ။

သကဝါဒီ။ ။သကဒါဂါမိဖိုလ်ကို မျက်မှောက်ပြုရန် ကျင့်သော ပုဂ္ဂိုလ်သည် သောတာပတ္တိဖိုလ်နှင့် ပြည့်စုံပါသလော။

ပရဝါဒီ။ ။ဤသို့ကား မဆိုသင့်ပါ။

သကဝါဒီ။ ။သကဒါဂါမိဖိုလ်ကို မျက်မှောက်ပြုရန် ကျင့်သောပုဂ္ဂိုလ်သည် ဖဿနှစ်ပါးတို့ နှင့် ။ဝေဒနာနှစ်ပါးတို့နှင့် ။ပညာနှစ်ပါးတို့နှင့် ပြည့်စုံပါသလော။

ပရဝါဒီ။ ။ဤသို့ကား မဆိုသင့်ပါ။ပ။

သကဝါဒီ။ ။အရဟတ္တဖိုလ်ကို မျက်မှောက်ပြုရန် ကျင့်သော ပုဂ္ဂိုလ်သည် သောတာပတ္တိ ဖိုလ်နှင့် ပြည့်စုံပါသလော။

ပရဝါဒီ။ ။ဤသို့ကား မဆိုသင့်ပါ။

သကဝါဒီ။ ။အရဟတ္တဖိုလ်ကို မျက်မှောက်ပြုရန် ကျင့်သော ပုဂ္ဂိုလ်သည် သတ္တကုဏ္ဍု ပရမသောတာပန်လော၊ ကောလံကောလသောတာပန်လော၊ ကေမီဇီသောတာပန်လော။

ပရဝါဒီ။ ။ဤသို့ကား မဆိုသင့်ပါ။ပ။

သကဝါဒီ။ ။အရဟတ္တဖိုလ်ကို မျက်မှောက်ပြုရန် ကျင့်သော ပုဂ္ဂိုလ်သည် သကဒါဂါမိ ဖိုလ်နှင့် ပြည့်စုံပါသလော။

ပရဝါဒီ။ ။ဤသို့ကား မဆိုသင့်ပါ။

သကဝါဒီ။ ။အရဟတ္တဖိုလ်ကို မျက်မှောက်ပြုရန် ကျင့်သော ပုဂ္ဂိုလ်သည် သကဒါဂါမိ ဖြစ်သလော။

ပရဝါဒီ။ ။ဤသို့ကား မဆိုသင့်ပါ။ပ။

သကဝါဒီ။ ။အရဟတ္တဖိုလ်ကို မျက်မှောက်ပြုရန် ကျင့်သော ပုဂ္ဂိုလ်သည် အနာဂါမိဖိုလ်နှင့် ပြည့်စုံပါသလော။

ပရဝါဒီ။ ။ဤသို့ကား မဆိုသင့်ပါ။

သကဝါဒီ။ ။အရဟတ္တဖိုလ်ကို မျက်မှောက်ပြုရန် ကျင့်သော ပုဂ္ဂိုလ်သည် အန္တရာ ပရိနိဗ္ဗာယ်အနာဂါမိလော၊ ဥပဟဇ္ဇပရိနိဗ္ဗာယ် အနာဂါမိလော၊ အသင်္ခါရပရိနိဗ္ဗာယ်အနာဂါမိလော၊ သသင်္ခါရပရိနိဗ္ဗာယ်အနာဂါမိလော၊ ဥဒ္ဓိသောတအကနိဋ္ဌဂါမိအနာဂါမိလော။

ပရဝါဒီ။ ။ဤသို့ကား မဆိုသင့်ပါ။ပ။

ကဏ္ဍဝတ္ထုပါဠိတော် မြန်မာပြန်

သကဝါဒီ။ ။အနာဂါမိဖိုလ်ကို မျက်မှောက်ပြုရန် ကျင့်သော ပုဂ္ဂိုလ်သည် သောတာပတ္တိဖိုလ်နှင့် ပြည့်စုံပါသလော။

ပရဝါဒီ။ ။ဪ ပြည့်စုံပါ၏။

သကဝါဒီ။ ။အနာဂါမိဖိုလ်ကို မျက်မှောက်ပြုရန် ကျင့်သော ပုဂ္ဂိုလ်သည် သတ္တက္ခတ္တုပရမသောတာပန်လော၊ ကောလံကောလသောတာပန်လော၊ ကေဗီဇီသောတာပန်လော။

ပရဝါဒီ။ ။ဤသို့ကား မဆိုသင့်ပါ။ပ။

သကဝါဒီ။ ။အနာဂါမိဖိုလ်ကို မျက်မှောက်ပြုရန် ကျင့်သော ပုဂ္ဂိုလ်သည် သကဒါဂါမိဖိုလ်နှင့် ပြည့်စုံပါသလော။

ပရဝါဒီ။ ။ဪ ပြည့်စုံပါ၏။

သကဝါဒီ။ ။အနာဂါမိဖိုလ်ကို မျက်မှောက်ပြုရန် ကျင့်သော ပုဂ္ဂိုလ်သည် သကဒါဂါမ်ဖြစ်သလော။

ပရဝါဒီ။ ။ဤသို့ကား မဆိုသင့်ပါ။ပ။

သကဝါဒီ။ ။သကဒါဂါမိဖိုလ်ကို မျက်မှောက်ပြုရန် ကျင့်သော ပုဂ္ဂိုလ်သည် သောတာပတ္တိဖိုလ်နှင့် ပြည့်စုံပါသလော။

ပရဝါဒီ။ ။ဪ ပြည့်စုံပါ၏။

သကဝါဒီ။ ။သကဒါဂါမိဖိုလ်ကို မျက်မှောက်ပြုရန် ကျင့်သော ပုဂ္ဂိုလ်သည် သတ္တက္ခတ္တုပရမသောတာပန်လော၊ ကောလံကောလသောတာပန်လော၊ ကေဗီဇီသောတာပန်လော။

ပရဝါဒီ။ ။ဤသို့ကား မဆိုသင့်ပါ။ပ။

၄၀၇။ သကဝါဒီ။ ။သောတာပတ္တိဖိုလ်နှင့် ပြည့်စုံသူကို သောတာပန်ဟူ၍ ဆိုသင့်ပါသလော။

ပရဝါဒီ။ ။ဪ ဆိုသင့်ပါ၏။

သကဝါဒီ။ ။အရဟတ္တဖိုလ်ကို မျက်မှောက်ပြုရန် ကျင့်သော ပုဂ္ဂိုလ်သည် သောတာပတ္တိဖိုလ်နှင့် ပြည့်စုံပါသလော။

ပရဝါဒီ။ ။ဪ ပြည့်စုံပါ၏။

သကဝါဒီ။ ။ထို အရဟတ္တဖိုလ်ကို မျက်မှောက်ပြုရန် ကျင့်သော ပုဂ္ဂိုလ်သည်ပင် ထိုသောတာပန်ဖြစ်သလော။

ပရဝါဒီ။ ။ဤသို့ကား မဆိုသင့်ပါ။ပ။

သကဝါဒီ။ ။သကဒါဂါမိဖိုလ်နှင့် ပြည့်စုံသူကို သကဒါဂါမ်ဟူ၍ ဆိုသင့်ပါသလော။

ပရဝါဒီ။ ။ဪ ဆိုသင့်ပါ၏။

သကဝါဒီ။ ။အရဟတ္တဖိုလ်ကို မျက်မှောက်ပြုရန် ကျင့်သော ပုဂ္ဂိုလ်သည် သကဒါဂါမိဖိုလ်နှင့် ပြည့်စုံပါသလော။

ပရဝါဒီ။ ။ဪ ပြည့်စုံပါ၏။

၄-၁တုတ္ထဝဂ် (၄၁) ဇ-အပရာပိသမန္နာဂတကထာ

သကဝါဒီ။ ။ထိုအရဟတ္တဖိုလ်ကို မျက်မှောက်ပြုရန် ကျင့်သောပုဂ္ဂိုလ်သည်ပင် ထိုသကဒါဂါမ် ဖြစ်သလော။

ပရဝါဒီ။ ။ဤသို့ကား မဆိုသင့်ပါ။ပ။

သကဝါဒီ။ ။အနာဂါမိဖိုလ်နှင့် ပြည့်စုံသူကို အနာဂါမ်ဟူ၍ ဆိုသင့်ပါသလော။

ပရဝါဒီ။ ။ဪ ဆိုသင့်ပါ၏။

သကဝါဒီ။ ။အရဟတ္တဖိုလ်ကို မျက်မှောက်ပြုရန် ကျင့်သော ပုဂ္ဂိုလ်သည် အနာဂါမိ ဖိုလ်နှင့် ပြည့်စုံပါသလော။

ပရဝါဒီ။ ။ဪ ပြည့်စုံပါ၏။

သကဝါဒီ။ ။ထိုအရဟတ္တဖိုလ်ကို မျက်မှောက်ပြုရန် ကျင့်သော ပုဂ္ဂိုလ်သည်ပင် ထိုအနာ ဂါမ်ဖြစ်သလော။

ပရဝါဒီ။ ။ဤသို့ကား မဆိုသင့်ပါ။ပ။

သကဝါဒီ။ ။သောတာပတ္တိဖိုလ်နှင့် ပြည့်စုံသူကို သောတာပန်ဟူ၍ ဆိုသင့်ပါသလော။

ပရဝါဒီ။ ။ဪ ဆိုသင့်ပါ၏။

သကဝါဒီ။ ။အနာဂါမိဖိုလ်ကို မျက်မှောက်ပြုရန် ကျင့်သော ပုဂ္ဂိုလ်သည် သောတာပတ္တိ ဖိုလ်နှင့် ပြည့်စုံပါသလော။

ပရဝါဒီ။ ။ဪ ပြည့်စုံပါ၏။

သကဝါဒီ။ ။ထိုအနာဂါမိဖိုလ်ကို မျက်မှောက်ပြုရန် ကျင့်သော ပုဂ္ဂိုလ်သည်ပင် ထို သောတာပန် ဖြစ်သလော။

ပရဝါဒီ။ ။ဤသို့ကား မဆိုသင့်ပါ။ပ။

သကဝါဒီ။ ။သကဒါဂါမိဖိုလ်နှင့် ပြည့်စုံသူကို သကဒါဂါမ်ဟူ၍ ဆိုသင့်ပါသလော။

ပရဝါဒီ။ ။ဪ ဆိုသင့်ပါ၏။

သကဝါဒီ။ ။အနာဂါမိဖိုလ်ကို မျက်မှောက်ပြုရန် ကျင့်သော ပုဂ္ဂိုလ်သည် သကဒါဂါမိ ဖိုလ်နှင့် ပြည့်စုံပါသလော။

ပရဝါဒီ။ ။ဪ ပြည့်စုံပါ၏။

သကဝါဒီ။ ။ထိုအနာဂါမိဖိုလ်ကို မျက်မှောက်ပြုရန် ကျင့်သော ပုဂ္ဂိုလ်သည်ပင် ထို သကဒါဂါမ် ဖြစ်သလော။

ပရဝါဒီ။ ။ဤသို့ကား မဆိုသင့်ပါ။ပ။

သကဝါဒီ။ ။သောတာပတ္တိဖိုလ်နှင့် ပြည့်စုံသူကို သောတာပန်ဟူ၍ ဆိုသင့်ပါသလော။

ပရဝါဒီ။ ။ဪ ဆိုသင့်ပါ၏။

သကဝါဒီ။ ။သကဒါဂါမိဖိုလ်ကို မျက်မှောက်ပြုရန် ကျင့်သော ပုဂ္ဂိုလ်သည် သောတာ ပတ္တိဖိုလ်နှင့် ပြည့်စုံပါသလော။

ပရဝါဒီ။ ။ဪ ပြည့်စုံပါ၏။

သကဝါဒီ။ ။ထိုသကဒါဂါမိဖိုလ်ကို မျက်မှောက်ပြုရန် ကျင့်သော ပုဂ္ဂိုလ်သည်ပင် ထို သောတာပန် ဖြစ်သလော။

ကထာဝတ္ထုပါဠိတော် မြန်မာပြန်

ပရဝါဒီ။ ။ဤသို့ကား မဆိုသင့်ပါ။ပ။

၄၀၈။ သကဝါဒီ။ ။အရဟတ္တဖိုလ်ကို မျက်မှောက်ပြုရန် ကျင့်သော ပုဂ္ဂိုလ်သည် သောတာပတ္တိဖိုလ်နှင့် ပြည့်စုံပါသလော။

ပရဝါဒီ။ ။ဪ ပြည့်စုံပါ၏။

သကဝါဒီ။ ။အရဟတ္တဖိုလ်ကို မျက်မှောက်ပြုရန် ကျင့်သော ပုဂ္ဂိုလ်သည် သောတာပတ္တိဖိုလ်ကို လွန်မြောက်ပြီး မဟုတ်ပါလော။

ပရဝါဒီ။ ။ဪ ဟုတ်ပါ၏။

သကဝါဒီ။ ။အရှင်ပရဝါဒီ အရဟတ္တဖိုလ်ကို မျက်မှောက်ပြုရန် ကျင့်သော ပုဂ္ဂိုလ်သည် သောတာပတ္တိဖိုလ်ကို လွန်မြောက်ပြီး ဖြစ်ခဲ့ပါမူ အရဟတ္တဖိုလ်ကို မျက်မှောက်ပြုရန် ကျင့်သော ပုဂ္ဂိုလ်သည် သောတာပတ္တိဖိုလ်နှင့် ပြည့်စုံ၏ဟု မဆိုသင့်ပါ။

သကဝါဒီ။ ။အရဟတ္တဖိုလ်ကို မျက်မှောက်ပြုရန် ကျင့်သော ပုဂ္ဂိုလ်သည် သောတာပတ္တိဖိုလ်ကို လွန်မြောက်ပြီးဖြစ်ပါလျက် ထိုသောတာပတ္တိဖိုလ်နှင့် ပြည့်စုံပါသေးသလော။

ပရဝါဒီ။ ။ဪ ပြည့်စုံပါ၏။

သကဝါဒီ။ ။အရဟတ္တဖိုလ်ကို မျက်မှောက်ပြုရန် ကျင့်သော ပုဂ္ဂိုလ်သည် သောတာပတ္တိဖိုလ်ကို လွန်မြောက်ပြီးဖြစ်ပါလျက် သက္ကာယဒိဋ္ဌိကို ဝိစိကိစ္ဆာကို သီလဗ္ဗတပရာမာသကို အပါယ်လားကြောင်း ထုကကို အပါယ်လားကြောင်း ဒေါသကို အပါယ်လားကြောင်း မောဟကို လွန်မြောက်ပြီးဖြစ်ပါလျက် ထိုသောတာပတ္တိဖိုလ် သက္ကာယဒိဋ္ဌိစသည်နှင့် ပြည့်စုံပါသေးသလော။

ပရဝါဒီ။ ။ဤသို့ကား မဆိုသင့်ပါ။ပ။

သကဝါဒီ။ ။အရဟတ္တဖိုလ်ကို မျက်မှောက်ပြုရန် ကျင့်သော ပုဂ္ဂိုလ်သည် သကဒါဂါမိဖိုလ်နှင့် ပြည့်စုံပါသလော။

ပရဝါဒီ။ ။ဪ ပြည့်စုံပါ၏။

သကဝါဒီ။ ။အရဟတ္တဖိုလ်ကို မျက်မှောက်ပြုရန် ကျင့်သော ပုဂ္ဂိုလ်သည် သကဒါဂါမိဖိုလ်ကို လွန်မြောက်ပြီး မဟုတ်ပါလော။

ပရဝါဒီ။ ။ဪ ဟုတ်ပါ၏။

သကဝါဒီ။ ။အရှင်ပရဝါဒီ အရဟတ္တဖိုလ်ကို မျက်မှောက်ပြုရန် ကျင့်သော ပုဂ္ဂိုလ်သည် သကဒါဂါမိဖိုလ်ကို လွန်မြောက်ပြီးဖြစ်မှု အရဟတ္တဖိုလ်ကို မျက်မှောက်ပြုရန် ကျင့်သော ပုဂ္ဂိုလ်သည် သကဒါဂါမိဖိုလ်နှင့် ပြည့်စုံ၏ဟု မဆိုသင့်။

သကဝါဒီ။ ။အရဟတ္တဖိုလ်ကို မျက်မှောက်ပြုရန် ကျင့်သော ပုဂ္ဂိုလ်သည် သကဒါဂါမိဖိုလ်ကို လွန်မြောက်ပြီးဖြစ်ပါလျက် ထိုသကဒါဂါမိဖိုလ်နှင့် ပြည့်စုံပါသေးသလော။

ပရဝါဒီ။ ။ဪ ပြည့်စုံပါ၏။

သကဝါဒီ။ ။အရဟတ္တဖိုလ်ကို မျက်မှောက်ပြုရန် ကျင့်သော ပုဂ္ဂိုလ်သည် သကဒါဂါမိဖိုလ်ကို လွန်မြောက်ပြီးဖြစ်ပါလျက် ရွန်ရင်းသော ကာမရာဂကို ရွန်ရင်းသော ဗျာပါဒကို လွန်မြောက်ပြီးဖြစ်ပါလျက် သကဒါဂါမိဖိုလ် ရွန်ရင်းသော ကာမရာဂစသည်နှင့် ပြည့်စုံပါသေးသလော။

ပရဝါဒီ။ ။ဤသို့ကား မဆိုသင့်ပါ။ပ။

သကဝါဒီ။ ။အရဟတ္တဖိုလ်ကို မျက်မှောက်ပြုရန် ကျင့်သော ပုဂ္ဂိုလ်သည် အနာဂါမိဖိုလ်နှင့် ပြည့်စုံပါသလော။

ပရဝါဒီ။ ။ဪ ဖြေ၍ ပြည့်စုံပါ၏။

သကဝါဒီ။ ။အရဟတ္တဖိုလ်ကို မျက်မှောက်ပြုရန် ကျင့်သော ပုဂ္ဂိုလ်သည် အနာဂါမိဖိုလ်ကို လွန်မြောက်ပြီး မဟုတ်ပါလော။

ပရဝါဒီ။ ။ဪ ဖြေ၍ ဟုတ်ပါ၏။

သကဝါဒီ။ ။အရှင်ပရဝါဒီ အရဟတ္တဖိုလ်ကို မျက်မှောက်ပြုရန် ကျင့်သော ပုဂ္ဂိုလ်သည် အနာဂါမိဖိုလ်ကို လွန်မြောက်ပြီးဖြစ်ခဲ့ပါမူ အရဟတ္တဖိုလ်ကို မျက်မှောက်ပြုရန် ကျင့်သော ပုဂ္ဂိုလ်သည် အနာဂါမိဖိုလ်နှင့် ပြည့်စုံ၏ဟူ၍ မဆိုသင့်။

သကဝါဒီ။ ။အရဟတ္တဖိုလ်ကို မျက်မှောက်ပြုရန် ကျင့်သော ပုဂ္ဂိုလ်သည် အနာဂါမိဖိုလ်ကို လွန်မြောက်ပြီးဖြစ်ပါလျက် ထိုအနာဂါမိဖိုလ်နှင့် ပြည့်စုံပါသေးသလော။

ပရဝါဒီ။ ။ဪ ဖြေ၍ ပြည့်စုံပါ၏။

သကဝါဒီ။ ။အရဟတ္တဖိုလ်ကို မျက်မှောက်ပြုရန် ကျင့်သော ပုဂ္ဂိုလ်သည် အနာဂါမိဖိုလ်ကို လွန်မြောက်ပြီးဖြစ်ပါလျက် သိမ်မွေ့သောကာမရာဂကို သိမ်မွေ့သော ဗျာပါဒကို လွန်မြောက်ပြီး ဖြစ်ပါလျက် ထိုအနာဂါမိဖိုလ် သိမ်မွေ့သောကာမရာဂ စသည်နှင့် ပြည့်စုံပါသေးသလော။

ပရဝါဒီ။ ။ဤသို့ကား မဆိုသင့်ပါ။ပ။

၄၀၉။ သကဝါဒီ။ ။အနာဂါမိဖိုလ်ကို မျက်မှောက်ပြုရန် ကျင့်သော ပုဂ္ဂိုလ်သည် သောတာပတ္တိဖိုလ်နှင့် ပြည့်စုံပါသလော။

ပရဝါဒီ။ ။ဪ ဖြေ၍ ပြည့်စုံပါ၏။

သကဝါဒီ။ ။အနာဂါမိဖိုလ်ကို မျက်မှောက်ပြုရန် ကျင့်သော ပုဂ္ဂိုလ်သည် သောတာပတ္တိဖိုလ်ကို လွန်မြောက်ပြီး မဟုတ်ပါလော။

ပရဝါဒီ။ ။ဪ ဖြေ၍ ဟုတ်ပါ၏။

သကဝါဒီ။ ။အရှင်ပရဝါဒီ အနာဂါမိဖိုလ်ကို မျက်မှောက်ပြုရန် ကျင့်သော ပုဂ္ဂိုလ်သည် သောတာပတ္တိဖိုလ်ကို လွန်မြောက်ပြီး ဖြစ်ခဲ့ပါမူ အနာဂါမိဖိုလ်ကို မျက်မှောက်ပြုရန် ကျင့်သော ပုဂ္ဂိုလ်သည် သောတာပတ္တိဖိုလ်နှင့် ပြည့်စုံ၏ဟူ၍ မဆိုသင့်။

သကဝါဒီ။ ။အနာဂါမိဖိုလ်ကို မျက်မှောက်ပြုရန် ကျင့်သော ပုဂ္ဂိုလ်သည် သောတာပတ္တိဖိုလ်ကို လွန်မြောက်ပြီးဖြစ်ပါလျက် ထိုသောတာပတ္တိဖိုလ်နှင့် ပြည့်စုံပါသေးသလော။

ပရဝါဒီ။ ။ဪ ဖြေ၍ ပြည့်စုံပါ၏။

သကဝါဒီ။ ။အနာဂါမိဖိုလ်ကို မျက်မှောက်ပြုရန် ကျင့်သော ပုဂ္ဂိုလ်သည် သောတာပတ္တိမဂ်ကို လွန်မြောက်ပြီးဖြစ်ပါလျက် သက္ကာယဒိဋ္ဌိကို ။ပ။ အပါယ်လားကြောင်း မောဟကို လွန်မြောက်ပြီးဖြစ်ပါလျက် ထိုသောတာပတ္တိမဂ် သက္ကာယဒိဋ္ဌိစသည်နှင့် ပြည့်စုံပါသေးသလော။

ပရဝါဒီ။ ။ဤသို့ကား မဆိုသင့်ပါ။ပ။

သကဝါဒီ။ ။အနာဂါမိဖိုလ်ကို မျက်မှောက်ပြုရန် ကျင့်သော ပုဂ္ဂိုလ်သည် သကဒါဂါမိဖိုလ်နှင့် ပြည့်စုံပါသလော။

ပရဝါဒီ။ ။ဪ ပြည့်စုံပါ၏။

သကဝါဒီ။ ။အနာဂါမိဖိုလ်ကို မျက်မှောက်ပြုရန် ကျင့်သော ပုဂ္ဂိုလ်သည် သကဒါဂါမိဖိုလ်ကို လွန်မြောက်ပြီး မဟုတ်ပါလော။

ပရဝါဒီ။ ။ဪ ဟုတ်ပါ၏။

သကဝါဒီ။ ။အရှင်ပရဝါဒီ အနာဂါမိဖိုလ်ကို မျက်မှောက်ပြုရန် ကျင့်သော ပုဂ္ဂိုလ်သည် သကဒါဂါမိဖိုလ်ကို လွန်မြောက်ပြီးဖြစ်ခဲ့ပါမူ အနာဂါမိဖိုလ်ကို မျက်မှောက်ပြုရန် ကျင့်သော ပုဂ္ဂိုလ်သည် သကဒါဂါမိဖိုလ်နှင့် ပြည့်စုံ၏ဟူ၍ မဆိုသင့်။

သကဝါဒီ။ ။အနာဂါမိဖိုလ်ကို မျက်မှောက်ပြုရန် ကျင့်သော ပုဂ္ဂိုလ်သည် သကဒါဂါမိဖိုလ်ကို လွန်မြောက်ပြီးဖြစ်ပါလျက် ထိုသကဒါဂါမိဖိုလ်နှင့် ပြည့်စုံပါသေးသလော။

ပရဝါဒီ။ ။ဪ ပြည့်စုံပါ၏။

သကဝါဒီ။ ။အနာဂါမိဖိုလ်ကို မျက်မှောက်ပြုရန် ကျင့်သော ပုဂ္ဂိုလ်သည် သကဒါဂါမိမဂ်ကို လွန်မြောက်ပြီးဖြစ်ပါလျက် ရှန်ရင်းသောကာမရာဂကို ရှန်ရင်းသော ဗျာပါဒကို လွန်မြောက်ပြီးဖြစ်ပါလျက် ထိုသကဒါဂါမိမဂ် ရှန်ရင်းသော ကာမရာဂသည်နှင့် ပြည့်စုံပါသေးသလော။

ပရဝါဒီ။ ။ဤသို့ကား မဆိုသင့်ပါ။ပ။

၄၁၀။ သကဝါဒီ။ ။သကဒါဂါမိဖိုလ်ကို မျက်မှောက်ပြုရန် ကျင့်သော ပုဂ္ဂိုလ်သည် သောတာပတ္တိဖိုလ်နှင့် ပြည့်စုံပါသလော။

ပရဝါဒီ။ ။ဪ ပြည့်စုံပါ၏။

သကဝါဒီ။ ။သကဒါဂါမိဖိုလ်ကို မျက်မှောက်ပြုရန် ကျင့်သော ပုဂ္ဂိုလ်သည် သောတာပတ္တိဖိုလ်ကို လွန်မြောက်ပြီး မဟုတ်ပါလော။

ပရဝါဒီ။ ။ဪ ဟုတ်ပါ၏။

သကဝါဒီ။ ။အရှင်ပရဝါဒီ သကဒါဂါမိဖိုလ်ကို မျက်မှောက်ပြုရန် ကျင့်သော ပုဂ္ဂိုလ်သည် သောတာပတ္တိဖိုလ်ကို လွန်မြောက်ပြီးဖြစ်ခဲ့ပါမူ သကဒါဂါမိဖိုလ်ကို မျက်မှောက်ပြုရန် ကျင့်သော ပုဂ္ဂိုလ်သည် သောတာပတ္တိဖိုလ်နှင့် ပြည့်စုံ၏ဟူ၍ မဆိုသင့်။

သကဝါဒီ။ ။သကဒါဂါမိဖိုလ်ကို မျက်မှောက်ပြုရန် ကျင့်သော ပုဂ္ဂိုလ်သည် သောတာပတ္တိဖိုလ်ကို လွန်မြောက်ပြီးဖြစ်ပါလျက် ထိုသောတာပတ္တိဖိုလ်နှင့် ပြည့်စုံပါသေးသလော။

ပရဝါဒီ။ ။ဪ ပြည့်စုံပါ၏။

သကဝါဒီ။ ။သကဒါဂါမိဖိုလ်ကို မျက်မှောက်ပြုရန် ကျင့်သော ပုဂ္ဂိုလ်သည် သောတာပတ္တိမဂ်ကို လွန်မြောက်ပြီးဖြစ်ပါလျက် သက္ကာယဒိဋ္ဌိကို ။ပ။ အပါယ်လားကြောင်း မောဟကို လွန်မြောက်ပြီးဖြစ်ပါလျက် ထိုသောတာပတ္တိမဂ် သက္ကာယဒိဋ္ဌိသည်နှင့် ပြည့်စုံပါသေးသလော။

ကထာဝတ္ထုပါဠိတော် မြန်မာပြန်

သကဝါဒီ။ ။အရဟတ္တဖိုလ်ကို မျက်မှောက်ပြုရန် ကျင့်သော ပုဂ္ဂိုလ်သည် မဂ်လေးပါးတို့ကို ရအပ်ကုန်ပြီးဖြစ်၍ ထိုမဂ်လေးပါးတို့မှလည်း မဆုတ်ယုတ်ဟု (နှလုံးပြု၍) အရဟတ္တဖိုလ်ကို မျက်မှောက်ပြုရန် ကျင့်သော ပုဂ္ဂိုလ်သည် မဂ်လေးပါးတို့နှင့် ပြည့်စုံပါသလော။

ပရဝါဒီ။ ။ဤသို့ကား မဆိုသင့်ပါ။ပ။

သကဝါဒီ။ ။အနာဂါမိဖိုလ်ကို မျက်မှောက်ပြုရန် ကျင့်သော ပုဂ္ဂိုလ်သည် ဖိုလ်နှစ်ပါး တို့မှလည်း မဆုတ်ယုတ်ကုန်ဟု (နှလုံးပြု၍) အနာဂါမိဖိုလ်ကို မျက်မှောက်ပြုရန် ကျင့်သော ပုဂ္ဂိုလ်သည် ဖိုလ်နှစ်ပါးတို့နှင့် ပြည့်စုံပါသလော။

ပရဝါဒီ။ ။ဩော် ပြည့်စုံပါ၏။

သကဝါဒီ။ ။အနာဂါမိဖိုလ်ကို မျက်မှောက်ပြုရန် ကျင့်သော ပုဂ္ဂိုလ်သည် မဂ်သုံးပါးတို့ကို ရအပ်ကုန်ပြီးဖြစ်၍ ထိုမဂ်သုံးပါးတို့မှလည်း မဆုတ်ယုတ်ဟု (နှလုံးပြု၍) အနာဂါမိဖိုလ်ကို မျက်မှောက်ပြုရန် ကျင့်သော ပုဂ္ဂိုလ်သည် မဂ်သုံးပါးတို့နှင့် ပြည့်စုံပါသလော။

ပရဝါဒီ။ ။ဤသို့ကား မဆိုသင့်ပါ။ပ။

သကဝါဒီ။ ။သကဒါဂါမိဖိုလ်ကို မျက်မှောက်ပြုရန် ကျင့်သော ပုဂ္ဂိုလ်သည် သောတာပတ္တိဖိုလ်ကို ရအပ်ပြီးဖြစ်၍ ထိုသောတာပတ္တိဖိုလ်မှလည်း မဆုတ်ယုတ်ဟု (နှလုံးပြု၍) သကဒါဂါမိဖိုလ်ကို မျက်မှောက်ပြုရန် ကျင့်သော ပုဂ္ဂိုလ်သည် သောတာပတ္တိဖိုလ်နှင့် ပြည့်စုံပါသလော။

ပရဝါဒီ။ ။ဩော် ပြည့်စုံပါ၏။

သကဝါဒီ။ ။သကဒါဂါမိဖိုလ်ကို မျက်မှောက်ပြုရန် ကျင့်သော ပုဂ္ဂိုလ်သည် မဂ်နှစ်ပါးတို့ကို ရအပ်ကုန်ပြီးဖြစ်၍ ထိုမဂ်နှစ်ပါးတို့မှလည်း မဆုတ်ယုတ်ဟု (နှလုံးပြု၍) သကဒါဂါမိဖိုလ်ကို မျက်မှောက်ပြုရန်ကျင့်သော ပုဂ္ဂိုလ်သည် မဂ်နှစ်ပါးတို့နှင့် ပြည့်စုံပါသလော။

ပရဝါဒီ။ ။ဤသို့ကား မဆိုသင့်ပါ။

အပရာပိသမနာဂထကထာ ပြီး၏။

၄-စတုတ္ထဝဂ် (၄၂) ၁၀-သဗ္ဗသံယောဇနပုပ္ဖာနကထာ ၁

၄၁၃။ သကဝါဒီ။ ။သံယောဇဉ်အားလုံးတို့ကို ပယ်စွန့်ခြင်းသည် အရဟတ္တဖိုလ်လော။

ပရဝါဒီ။ ။ဩော် ဟုတ်ပါ၏။

သကဝါဒီ။ ။အရဟတ္တမဂ်ဖြင့် သံယောဇဉ်အားလုံးတို့ကို ပယ်စွန့်အပ်ကုန်သလော။

ပရဝါဒီ။ ။ဤသို့ကား မဆိုသင့်ပါ။ပ။^၂

၁။ မုချအားဖြင့်သာလျှင် သံယောဇဉ်အားလုံးတို့ကို ပယ်ခြင်းသည် အရဟတ္တဖိုလ်မည်၏ဟု အယူရှိသော အဋ္ဌကရိုဏ်းဝင် ပရဝါဒီဆရာတို့၏ အယူကို တားမြစ်တော်မူလို၍ ဤသဗ္ဗသံယောဇနကထာကို ယောဇောပုပ္ဖာနကထာ ဟု ခေါ်ဆိုသည်။

၂။ အောက်၌ ဆိုအပ်ခဲ့ပြီးသော မဂ်သုံးပါးအပေါင်းဖြင့် ပယ်အပ်သည်တို့ကို ရည်ရွယ်၍ ပရဝါဒီက ပဋိက္ခေပ ပြု၍ ဖြေသည်။

သကဝါဒီ။ ။အရဟတ္တမဂ်ဖြင့် သံယောဇဉ်အားလုံးတို့ကို ပယ်စွန့်အပ်ကုန်သလော။
 ပရဝါဒီ။ ။ဪ ပယ်စွန့်အပ်ပါကုန်၏။
 သကဝါဒီ။ ။အရဟတ္တမဂ်ဖြင့် သက္ကာယဒိဋ္ဌိ ဝိစိကိစ္ဆာ သီလဗ္ဗတပရာမာသကို ပယ်စွန့်ပါ
 သလော။
 ပရဝါဒီ။ ။ဤသို့ကား မဆိုသင့်ပါ။ပ။^၂
 သကဝါဒီ။ ။အရဟတ္တမဂ်ဖြင့် သက္ကာယဒိဋ္ဌိ ဝိစိကိစ္ဆာ သီလဗ္ဗတပရာမာသကို ပယ်စွန့်ပါ
 သလော။
 ပရဝါဒီ။ ။ဪ ပယ်စွန့်ပါ၏။
 သကဝါဒီ။ ။သံယောဇဉ်သုံးပါးတို့ကို ပယ်ရှားခြင်းသည် သောတာပတ္တိဖိုလ်တည်းဟု မြတ်
 စွာဘုရား ဟောအပ်သည် မဟုတ်ပါလော။
 ပရဝါဒီ။ ။ဪ ဟုတ်ပါ၏။
 သကဝါဒီ။ ။အရှင်ပရဝါဒီ သံယောဇဉ်သုံးပါးတို့ကို ပယ်စွန့်ခြင်းသည် သောတာပတ္တိဖိုလ်
 တည်းဟု မြတ်စွာဘုရားဟောအပ်ခဲ့ပါမူ အရဟတ္တမဂ်ဖြင့် သံယောဇဉ်အားလုံးတို့ကို ပယ်စွန့်အပ်
 ကုန်၏ဟူ၍ မဆိုသင့်။

၄၁၄။ သကဝါဒီ။ ။အရဟတ္တမဂ်ဖြင့် သံယောဇဉ်အားလုံးတို့ကို ပယ်စွန့်အပ်ကုန်သလော။
 ပရဝါဒီ။ ။ဪ ပယ်စွန့်အပ်ပါကုန်၏။
 သကဝါဒီ။ ။အရဟတ္တမဂ်ဖြင့် ရှုန့်ရင်းသော ကာမရာဂကို ရှုန့်ရင်းသော ဗျာပါဒကို ပယ်စွန့်
 ပါသလော။
 ပရဝါဒီ။ ။ဤသို့ကား မဆိုသင့်ပါ။ပ။

၄၁၅။ သကဝါဒီ။ ။အရဟတ္တမဂ်ဖြင့် ရှုန့်ရင်းသောကာမရာဂကို ရှုန့်ရင်းသောဗျာပါဒကို
 ပယ်စွန့်ပါသလော။
 ပရဝါဒီ။ ။ဪ ပယ်စွန့်ပါ၏။
 သကဝါဒီ။ ။ကာမရာဂ ဗျာပါဒတို့၏ ခေါင်းပါးသည်၏ အဖြစ်သည် သကဒါဂါမိဖိုလ်
 တည်းဟူ၍ မြတ်စွာဘုရားသည် ဟောအပ်သည် မဟုတ်ပါလော။
 ပရဝါဒီ။ ။ဪ ဟုတ်ပါ၏။
 သကဝါဒီ။ ။အရှင်ပရဝါဒီ ကာမရာဂ ဗျာပါဒတို့၏ ခေါင်းပါးသည်၏ အဖြစ်သည်
 သကဒါဂါမိဖိုလ်တည်းဟူ၍ မြတ်စွာဘုရား ဟောအပ်ခဲ့ပါမူ အရဟတ္တမဂ်ဖြင့် သံယောဇဉ်အားလုံး
 တို့ကို ပယ်စွန့်အပ်ကုန်၏ဟူ၍ မဆိုသင့်။

၁။ တပန် နောက်ထပ်မေးမြန်းလတ်သော် ထိုအရဟတ္တမဂ်ဖြင့် မပယ်အပ်သော သံယောဇဉ်မရှိခြင်းကြောင့်
 ပရဝါဒီက ဝန်ခံပြန်သည်။
 ၂။ သောတာပတ္တိမဂ်ဖြင့် ပယ်အပ်သည်၏အဖြစ်ကို ရည်ရွယ်၍ ပရဝါဒီက ပဋိက္ခေပပြု၍ ပြောသည်။
 ၃။ အရဟတ္တမဂ်ဖြင့် အကြွင်းမဲ့ပယ်ခြင်းကို ရည်ရွယ်၍ ပရဝါဒီက ဝန်ခံပြန်သည်။

ကထာဝတ္ထုပါဠိတော် မြန်မာပြန်

သကဝါဒီ။ ။အရဟတ္တမဂ်ဖြင့် သံယောဇဉ်အားလုံးတို့ကို ပယ်စွန့်အပ်ကုန်သလော။

ပရဝါဒီ။ ။ဪ ပယ်စွန့်အပ်ပါကုန်၏။

သကဝါဒီ။ ။အရဟတ္တမဂ်ဖြင့် သိမ်မွေ့သောကာမရာဂကို သိမ်မွေ့သောဗျာပါဒကို ပယ်စွန့်ပါသလော။

ပရဝါဒီ။ ။ဤသို့ကား မဆိုသင့်ပါ။ပ။

၄၁၆။ သကဝါဒီ။ ။အရဟတ္တမဂ်ဖြင့် သိမ်မွေ့သော ကာမရာဂကို သိမ်မွေ့သော ဗျာပါဒကို ပယ်စွန့်ပါသလော။

ပရဝါဒီ။ ။ဪ ပယ်စွန့်ပါ၏။

သကဝါဒီ။ ။ကာမရာဂနှင့် ဗျာပါဒတို့ကို အကြွင်းမဲ့ ပယ်စွန့်ခြင်းသည် အနာဂါမိဖိုလ်တည်းဟူ၍ မြတ်စွာဘုရား ဟောအပ်သည် မဟုတ်ပါလော။

ပရဝါဒီ။ ။ဪ ဟုတ်ပါ၏။

သကဝါဒီ။ ။အရှင်ပရဝါဒီ ကာမရာဂနှင့် ဗျာပါဒတို့ကို အကြွင်းမဲ့ ပယ်စွန့်ခြင်းသည် အနာဂါမိဖိုလ်တည်းဟူ၍ မြတ်စွာဘုရား ဟောအပ်ခဲ့ပါမူ အရဟတ္တမဂ်ဖြင့် သံယောဇဉ်အားလုံးတို့ကို ပယ်စွန့်အပ်ကုန်၏ဟူ၍ မဆိုသင့်။

သကဝါဒီ။ ။အရဟတ္တမဂ်ဖြင့် သံယောဇဉ် အားလုံးတို့ကို ပယ်စွန့်အပ်ကုန်သလော။

ပရဝါဒီ။ ။ဪ ပယ်စွန့်အပ်ပါကုန်၏။

သကဝါဒီ။ ။ရူပရာဂ အရူပရာဂ မာန ဥဒ္ဓစ္စ အဝိဇ္ဇာကို အကြွင်းမဲ့ ပယ်စွန့်ခြင်းသည် အရဟတ္တဖိုလ်တည်းဟူ၍ မြတ်စွာဘုရား ဟောအပ်သည် မဟုတ်ပါလော။

ပရဝါဒီ။ ။ဪ ဟုတ်ပါ၏။

ပရဝါဒီ။ ။အရှင်ပရဝါဒီ ရူပရာဂ အရူပရာဂ မာန ဥဒ္ဓစ္စ အဝိဇ္ဇာကို အကြွင်းမဲ့ ပယ်စွန့်ခြင်းသည် အရဟတ္တဖိုလ်တည်းဟူ၍ မြတ်စွာဘုရား ဟောအပ်ခဲ့ပါမူ အရဟတ္တမဂ်ဖြင့် သံယောဇဉ် အားလုံးတို့ကို ပယ်စွန့်အပ်ကုန်၏ဟူ၍ မဆိုသင့်။

၄၁၇။ ပရဝါဒီ။ ။သံယောဇဉ် အားလုံးတို့ကို ပယ်စွန့်ခြင်းသည် အရဟတ္တဖိုလ်တည်းဟူ၍ မဆိုသင့်ပါသလော။

သကဝါဒီ။ ။ဪ မဆိုသင့်ပါ။

ပရဝါဒီ။ ။ရဟန္တာသည် သံယောဇဉ်အားလုံးတို့ကို ပယ်စွန့်အပ်ကုန်ပြီးအည် မဟုတ်ပါလော။

သကဝါဒီ။ ။ဪ ဟုတ်ပါ၏။

ပရဝါဒီ။ ။အရှင်သကဝါဒီ ရဟန္တာသည် သံယောဇဉ်အားလုံးတို့ကို ပယ်စွန့်အပ်ကုန်ပြီး ဖြစ်ခဲ့ပါမူ ထိုအကြောင်းကြောင့် သံယောဇဉ်အားလုံးတို့ကို ပယ်စွန့်ခြင်းသည် အရဟတ္တဖိုလ်တည်းဟူ၍ ဆိုသင့်၏။

သဗ္ဗသံယောဇနပ္ပဟာနကထာ ပြီး၏။

ကထာဝတ္ထုပါဠိတော် မြန်မာပြန် မ္ဗဘိသဒ္ဓါဗျုပ္ပန် အက္ခရာစဉ်

(ပဌမအုပ်)

အက္ခရာစဉ်	စာမျက်နှာ		အက္ခရာစဉ်	စာမျက်နှာ
[အ]			[အ]	
အကျိုးစိပါက်ရှိမရှိ	၈၃		အနာဂါမ်သည် အထက်ပိုင်း သံယောဇဉ်ကို ပယ်သလော	၁၄၆
အညာဏကထာ	၂၃၄		အနာသဝကထာ	၃၅၀
အညိန္ဒြေ အညာတာဝိန္ဒြေ နှိုင်းယှဉ်ရာ၌ ပရဝါဒိက တုံ့ပြန်ဖိနှိပ်ပုံ	၃၂		အနုပုဗ္ဗဘိသမယကထာ	၂၇၆
အညိန္ဒြေနှင့် အညာတာဝိန္ဒြေ နှိုင်းယှဉ်၍ သကဝါဒိက ဆိုပုံ	၂၉		အနုလောမပဉ္စကနှင့် နှိုင်းယှဉ်ပုံ	၅
အဋ္ဌကနိဂ္ဂဟ	၁၇		အပရာပိ သမန္နာဂတကထာ	၃၇၄
အဋ္ဌမကကထာ	၃၁၄		အပါယ်ဆင်းရဲများကို တင်ပြ၍ မေးခြင်း	၇၆
အဋ္ဌမကဿ ဣန္ဒြိယကထာ	၃၂၀		အဘိညာနုယောဂ	၈၄
အတိတက္ခန္ဓာဒိကထာ	၁၉၉		အမိအဖဟူ၍ ရှိမရှိ	၈၆
အတိတက္ခန္ဓာဒိသမောဓာနကထာ	၁၉၁		အရဟန္တာဒိကထာ	၁၈၄
အတိတစက္ခုဗျူဟဒိကထာ	၁၇၈		အရိယန္တိကထာ	၂၉၉
အတိတဉာဏာဒိကထာ	၁၈၁		အရိယပုဂ္ဂိုလ်သံသန္ဓနပရိဟာနိ	၁၀၆
အတိတဟတ္ထာဒိကထာ	၁၈၉		အရိယာပုဂ္ဂိုလ်ရှစ်ယောက် ရှိမရှိ	၈၉
အတိဘာဒိကေစ္စကထာ	၂၀၇		အလုံးစုံသော တရားရှိသည်ဟူသောအယူ	၁၆၃
အတိတ် အနာဂတ် ပစ္စုပ္ပန် အမေးအဖြေများ	၁၆၅		အသညကထာ	၃၃၇
အတိတ် အနာဂတ် ပစ္စုပ္ပန် ရှိ မရှိ၌ သကဝါဒိက ဖိနှိပ်ပုံများ	၁၉၃		အသညသတ်သတ္တဝါတို့အား စုတိပဋိသန္ဓေခဏ၌ သညာရှိ၏ဟု အယူရှိသော အန္ဓကဂိုဏ်းဝင်တို့၏ဝါဒ	၃၃၇
အတိတ်စသော တရားသည် ခန္ဓာစသည် မည် မမည်	၁၉၉		အသညသတ်ပြဟွာတို့၌ သညာရှိမရှိ	၃၃၇
အန္ဓကဂိုဏ်းသား ပရဝါဒီများ၏အယူ	၂၁၃		အသမယဝိမုတ္တရဟန္တာ	၁၂၈
အနာဂတ်တရား ရှိမရှိ မေးခြင်း	၂၁၁		အသိညာဏ်နှင့် ကာလသုံးပါး	၁၈၂
အနာဂတဘိကေစ္စကထာ	၂၁၁		[အ]	
အနာဂါမ်ငါးမျိုး	၃၇၅		အာယတန ဓာတ် ဣန္ဒြေများ မှန်သော သဘော မြတ်သောသဘော ရ မရ	၂၄
အနာဂါမ်နှင့် အောက်ပိုင်းသံယောဇဉ်	၁၄၆		[ဇ]	
အနာဂါမ်များ	၁၅၃		ဣန္ဒြေငါးပါး	၃၂၅

အက္ခရာစဉ်	စာမျက်နှာ
[ဣတ္ထိ]	
ဣန္ဒြေနှင့် ပုဂ္ဂိုလ်	၂၀
ဣန္ဒြေနှင့်ပုဂ္ဂိုလ် နှိုင်းယှဉ်ချက်၌ သကဝါဒက ဖိနိပိပံ	၂၀
ဤတံ၌ ပွားပြီးသောမဂ်ဖြင့် အခြားတံ၌ ရဟန္တာ ဖြစ်မဖြစ် မေးပုံ	၁၄၇
[ဥ]	
ဥတ္တိယသူကြွယ်	၃၄၆
ဥပနယနစတုက္က	၄၁၀
ဥပပတ္တိကထာ	၃၄၇
ဥပါဒါပညတ္တာနုယောဂ	၅၆
[ဝ]	
ကေစွံအတ္ထိတိကထာ	၂၀၇
[ဩ]	
ဩဓိသောကထာ	၁၅၀
ဩပမ္ပသံသန္နနာ	၂၄
[က]	
ကင်္ခါကထာ	၂၄၂
ကမဗုဒ္ဓနှင့် ဗျာပါဒခေါင်းပါးလျှင် သကဝါဒါမ်	၁၆၂
ကာယဖောဋ္ဌဗ္ဗာရုံ ကာယဝိညာဏ် ပထဝီ ဓာတ် မနသိကာရနှင့် ကာလသုံးပါး	၁၇၈
ကာယာနုပဿနာပုဂ္ဂိုလ် ရှိ မရှိ	၉၅
ကာလသံသန္နနာ	၁၆၄
ကိလေသာကို အစိတ်အစိတ်ပယ်စွန့်ပုံ	၁၅၀
ကိလေသာပယ်ပြီး အရိယာပုဂ္ဂိုလ်များ လျော့ကျ မကျ မေးဖြေကြပုံ	၁၁၉
ကုက္ကုဋကထာ	၂၇၁
ကံ၏ အကျိုးကို ရ မရ	၇၂
ကံရှိ မရှိ	၈၂
ကောင်းမှုကံ မကောင်းမှုကံကို ရအပ် မရအပ်	၆၉

အက္ခရာစဉ်	စာမျက်နှာ
[က]	
ကိုယ်နှင့် သရီရတူ မတူ	၄၃
ကိုယ်သရီရပြုဿနာ၌ ပရဝါဒိက တုံပြန်ဖိနိပိပံ	၄၆
[ဝ]	
ခန္ဓာငါးပါးကို စွဲ၍ ပုဂ္ဂိုလ်ငါးယောက်ဟု ဆိုသင့် မဆိုသင့်	၆၂
ခန္ဓာငါးပါးနှင့် ကာလသုံးပါး ပိုင်းခြား ခြင်းစသည်	၁၉၁
ချုပ်ငြိမ်းမှု နှစ်မျိုး	၂၉၁
[ဂ]	
ဂတိအနုယောဂ	၄၆
ဂိဟိဿအရဟတိကထာ	၃၄၅
ဂေါကုလိကဂိုဏ်းဝင်တို့၏ အယူ	၂၇၁
[ဃ]	
ဃာန ဂန္ဓာရုံ ဃာနဝိညာဏ် ဝါယော ဓာတ် မနသိကာရနှင့် ကာလသုံးပါး	၁၇၈
[ဝ]	
စက္ခာယတနစသည်သည် ပုဂ္ဂိုလ် မည် မမည်	၃၆
စကြဝတေးမင်း၏ ရတနာခုနစ်ပါး ၂၁၇၊ ၃၆၉	
စကြဝတေးမင်း လူ့ ဘောင်မှ ရဟန်း ဘောင်သို့ ဝင်ရောက်လျှင် ဘုရား ဖြစ်နိုင်ကြောင်း	၃၆၉
စကြဝတေးမင်းဆားတော်များ စွမ်းပကား	၃၆၉
စကြဝတေးမင်းသုံးပါး ပြတ်စွာဘုရား သုံးဆူ	၁၉၂
စက္ခါ ရှုပါရုံ စက္ခါဝိညာဏ် အာလောက မနသိကာရနှင့် ကာလသုံးပါး	၁၇၈
စက္ခါသုံးမျိုး	၃၂၈
စတုက္ကသံသန္နနာ	၃၃
စတုက္ကနိဂ္ဂဟ	၁၃

အက္ခရာစဉ် [ဝ] စာမျက်နှာ

စတုဝေါကာရဘဝချင်းတူသော်လည်း
သညာ ရှိမရှိခြားပုံ ၃၄၄
စိတ်တခုက တနေ့လုံး နေ မနေ ၂၆၆
စိတ်တခုသည် ကမ္ဘာရှစ်သောင်းလေး
ထောင် တည်သည်ဟူသောစကား ၂၆၇
စိတ္တဋ္ဌိတိကထာ ၂၆၆
စိတ်တိုင်း ပုဂ္ဂိုလ်ကို ပညတ် မပညတ် ၆၅

[ဆ]

ဆဋ္ဌနိဂ္ဂဟ ၁၅
ဆင်းရဲစကားပြောတိုင်း မဂ်ကို
ပါးစေသလား ၂၆၅

[ဇ]

ဇမ္ဗူဒိပ်ကျွန်းသားတို့က ဥတ္တရကုရု
ကျွန်းသားနှင့် တာဝတိံသာနတ်
တို့ကို လွှမ်းမိုးနိုင်ပုံ ၁၄၅
ဇဟတိကထာ ၁၅၇
ဇိဝှါ ရသာရုံ ဇိဝှါဝိညာဏ် အာပေါဓာတ်
မနသိကာရနှင့် ကာလသုံးပါး ၁၇၈
ဇိဝှနှင့် သရီရ တမျိုးတခြားလော ၅၄
ဇိဝှသရီရပြဿနာ၌ သကဝါဒိက ဖိနိပိပုံ ၄၄

[ည]

ညာတကာနယောဂ ၈၅
ညာဏ်နှင့် ညာဏ်၏ကိစ္စ ၁၈၁

[တ]

တတိယနိဂ္ဂဟ ၁၂
တရားအားလုံး သတိပဋ္ဌာန် မည်
မမည် မေးပုံ ၂၁၃
တန်ခိုးဖန်ဆင်းသူ ရှိ မရှိ ၈၄
တိုင်းပြည်နှင့် မင်းဥပမာ ၆၄

[ဝ]

ဝိဗ္ဗစက္ခုအဘိညာဏ်ဖြင့် မြင်နိုင်သော
အရာဝတ္ထု ၆၈

အက္ခရာစဉ် [ဝ] စာမျက်နှာ

ဝိဗ္ဗစက္ခုကထာ ၃၂၅
ဝိဗ္ဗစက္ခုဖြင့် အဆင်းကို မြင်သလော၊
ပုဂ္ဂိုလ်ကို မြင်သလော ၆၉
ဝိဗ္ဗသောတကထာ ၃၂၉
ဒုက္ခ၌ ဉာဏ်ကို ဆောင်ခြင်းသည် မဂ္ဂင်
ဟုတ် မဟုတ် မဂ်၌ အချုံးဝင် မဝင် ၂၆၅
ဒုက္ခသစ္စာကိုမြင်လျှင် သစ္စာလေးပါးကို
မြင် မမြင် ၂၂၂
ဒုက္ခဟု သိသူက ဒုက္ခစကားပြောဆိုပုံ ၂၅၇
ဒုက္ခာဟာရကထာ ၂၆၅
ဒုဘိယစိတ်ဖြစ်သော် ပုဂ္ဂိုလ်ပြောင်း
မပြောင်း ပြဿနာ ၆၅
ဒုတိယနိဂ္ဂဟ ၇

[ဝ]

ဝတ်နှင့်ပုဂ္ဂိုလ် ၆၂

[န]

န အနာဂတာဒိကေစ္စကထာ ၂၁၁
န သုတ္တသာဓန ၁၉၉
န သုတ္တာဟရဏကထာ ၁၅၇
နိဂ္ဂမနစတုက္က ၆၁၁
နိဂ္ဂဟစတုက္က ၄၂၉
နိဗ္ဗာန်ခံစားသူ ၇၆
နိဗ္ဗာန်စံပြီးသောပုဂ္ဂိုလ် နိဗ္ဗာန်၌ ရှိ မရှိ ၉၃
နိဗ္ဗာန်တရားအရာ၌ ပရဝါဒိက ဖိနိပိပုံ ၁၉၄
နိရောဓကထာ ၂၉၁
နေဝသညာနာသညာယတနာ၌
သညာရှိ၏ဟူသောအယူ ၃၄၀
နတ်ချမ်းသာစသည်အကြောင်း ၇၄
နတ်ချမ်းသာနှင့် ခံစားသူ တမျိုးစီ ၇၅
နတ်တို့နှင့် သူ့ အသက်သတ်မှုစသည် ၃၃၆
နတ်ဗြဟ္မာများနှင့် မြတ်သောအကျင့် ၁၄၅

အက္ခရာစဉ်	စာမျက်နှာ
[ဝ]	
ပစ္စန္ဓရာဇ်ဇနပုဒ်နေသူတို့၌ အကျင့်	
ကောင်း ရှိ မရှိ	၁၄၅
ပစ္စနိကပဉ္စကနှင့် နှိုင်းယှဉ်ပုံ	၁၀
ပဉ္စမနိဂ္ဂဟ	၁၄
ပညတ္တာနုယောဂ	၄၂
ပဋိကမ္မစတုက္က	၃၈
ပဋိဝေဓာနုယောဂ	၈၇
ပဋိသန္ဓေယူသည်နှင့် တပြိုင်နက် ရဟန္တာ	
ဖြစ် မဖြစ်	၃၄၇
ပဌမနိဂ္ဂဟ	၁
ပဒသောဓနကထာ	၁၉၂
ပရဝါဒီ အဖိနှိပ်ခံထိုက်ပုံ (သကဝါဒီအဆို)	၉
ပရဝါဒီ၏ မတရားဖိနှိပ်ပုံ	၁၀
ပရဝါဒီက ဖိနှိပ်ပုံ	၇၁၆၊ ၁၇
ပရဝါဒီက သကဝါဒီ၏ ပုဂ္ဂလဝါဒ၌	
ဖိနှိပ်မှုပုံ ချေပပုံ	၄
ပရဝါဒီက သကဝါဒီကို ပုဂ္ဂလဝါဒ၌ ဖိနှိပ်ပုံ	၄
ပရဝါဒီက သကဝါဒီကို တုံ့ပြန်ဖိနှိပ်ပုံ	၃
ပရဝါဒီက သကဝါဒီကို ဖိနှိပ်၍ဆိုပုံ	၁၅
ပရဝိတာရဏကထာ	၂၄၉
ပရိဟာနိယကထာ	၁၀၄
ပစ္စပဟာရကထာ	၂၂၃
ပုဂ္ဂလကထာ	၁
ပုဂ္ဂိုလ်၏ ဥပါဒ် ဌီ ဘင် ထင်ရှား မထင်ရှား	၉၂
ပုဂ္ဂိုလ်ကို မှန်သောသဘော မြတ်သော	
သဘောဖြင့် ရ မရ	၁
ပုဂ္ဂိုလ်နှင့် ဇီဝတူ မတူ	၄၄
ပုဂ္ဂိုလ်နှင့်ရုပ် နှိုင်းယှဉ်ရာ၌ သကဝါဒီက	
ဖိနှိပ်ပုံ	၃၄
ပုဂ္ဂိုလ်နှင့် ဝိညာဏ် နှိုင်းယှဉ်ရာ၌ သက	
ဝါဒီက ဖိနှိပ်ပုံ	၃၅
ပုဂ္ဂိုလ်သည် ရှုမှတ် မရှုမှတ်	၉၆
ပုဂ္ဂိုလ်သည် လောကတပါးသို့	
ကျင်လည် မကျင်လည်	၄၆

အက္ခရာစဉ်	စာမျက်နှာ
[ဝ]	
ပုဂ္ဂိုလ်သည် လောကတပါးသို့ ကျင်လည်	
ရာ၌ ရုပ်နှင့်တကွဖြစ် မဖြစ်	၅၃
ပုဂ္ဂိုလ်သည် သင်္ခတဟုတ် မဟုတ်	၉၀
ပုဂ္ဂိုလ်သည် သပစ္စယမည် မမည်	၄၀
ပုဂ္ဂိုလ်၌ ဝိညာဏ်ရထိုက်ကြောင်း	
ပရဝါဒီအဆို	၃၈
ပုထုဇဉ်သည် ကာမရာဂဗျာပါဒကို	
ပယ်စွန့်၏ဟူသောစကား	၁၆၂
ပုထုဇဉ်သည် ကာမရာဂဗျာပါဒကို	
ပယ်စွန့်သလောဟု မေးခြင်း	၁၅၇
ပုဗ္ဗသေလိယကပရသေလိယဟူသော	
အန္တကဂိုဏ်းဝင်တို့၏အယူ	၂၂၃
ပုရိသကာရာနုယောဂ	၆၉
ပြုသူနှင့် ခံစားသူ	၈၀
[ဝ]	
ဗလကထာ	၂၉၃
ဗောဓိညာဏ်ကို ရခြင်းကြောင့် ဘုရား	
ဖြစ်ရသည်	၃၆၂
ဗြဟ္မာတို့၏စိတ်တခုသည် အသက်	
ထက်ဆုံး တည်မတည်	၂၆၉
[ဆ]	
ဘဝသည် အနိစ္စစသော သဘော	
ဖြစ် မဖြစ်	၉၃
ဘုရားလောင်းနှင့် စကြဝတေး	
မင်းလောင်း	၃၆၇
[ဖ]	
မံသစက္ခု ဒိဗ္ဗစက္ခုထူးခြားပုံ	၃၂၆
မဇ္ဈိမဇနပုဒ်နေသူများနှင့်	
အကျင့်ကောင်း	၁၄၅
မပြုလုပ်ပဲ ခံစားရ မခံစားရ	၈၁
မနော ဓမ္မာရုံ မနောဝိညာဏ် ဟဒယဝတ္ထု	
မနုသိကာရနှင့် ကာလသုံးပါး	၁၇၉

မှတ်သားဖွယ် အက္ခရာစဉ်

အက္ခရာစဉ်	စာမျက်နှာ
[ဗ]	
မဟိသာသက အန္တကဂိုဏ်းဝင်တို့၏အယူ	၂၉၁
မိစ္ဆာဒိဋ္ဌိကိုစွဲ၍ မိစ္ဆာဒိဋ္ဌိပုဂ္ဂိုလ်ဟု ဆိုသင့် မဆိုသင့်	၆၁
မင်းအဖြစ်မှ ကုန်သည်စသည်သို့ မာရ်နတ်အသင်းဝင်တို့က ရဟန္တာအား သုက်လွတ်စေကြပုံ	၅၀
မြေကြီး သမုဒ္ဒရာ မြင့်မိုရ်တောင်တို့ကို ဥပမာပြခြင်း	၂၂၄
မျက်စိကို စွဲ၍ မျက်စိရှိသောပုဂ္ဂိုလ်ဟု ဆိုသင့် မဆိုသင့်	၇၁
မြင်ခြင်း ကြားခြင်းရှိ၍ ပုဂ္ဂိုလ်သည် သစ္စိကဋ္ဌ ပရမတ္ထဖြစ်ကြောင်းစကား မြတ်စွာဘုရား၏ အခေါ်အဝေါ်နှင့် လောကုတ္တရာ	၆၇
မြတ်စွာဘုရား အားအစွမ်းနှင့် အရိယာ	၂၉၉
မြတ်စွာဘုရား၏ အားအစွမ်း သာဝကနှင့် ဆက်ဆံ မဆက်ဆံ	၂၉၃
မြတ်စွာဘုရားကို ကိုးကား၍ ပြောဆို ချက်များ	၉၇

[ဃ]

ယထာကမ္မူပဂတဉာဏကထာ	၃၃၁
ယသအမျိုးသား	၃၄၆
ယသအမျိုးသားကို ထောက်၍ လူသည်	

[င]

ရဟန္တာဖြစ်၏ဟုယူသော ဥတ္တရာပထ ဂိုဏ်းဝင်တို့၏ဝါဒ	၃၄၅
ရဟန္တာအဖြစ်မှ ဆုတ်ယုတ် မဆုတ်ယုတ်	၁၀၄
ရဟန္တာ၏ တရားအားလုံး အာသဝ၏ အာရုံဟုတ် မဟုတ် ဟူသောအယူ	၃၅၀
ရဟန္တာ၏ မဂ်ပွားမှုအတိုင်းအရှည်	၁၁၂
ရဟန္တာအား မသိမှုရှိ မရှိအမေး	၂၃၄
ရဟန္တာအား သူတပါးတို့ ပြောပြရမှု ရှိ မရှိ	၂၉၄

အက္ခရာစဉ်	စာမျက်နှာ
[င]	
ရဟန္တာအား သုက်လွတ်မှု ရှိ မရှိ	၂၂၃
ရဟန္တာနှင့် အတိတ်ကံလေသာများ	၁၈၄
ရဟန္တာနှင့် ဥပေက္ခာခြောက်ပါး	၃၆၁
ရဟန္တာနှင့် ပဋိသန္ဓေ	၁၄၉
ရဟန္တာနှင့် ယုံမှားမှု	၂၄၂
ရဟန္တာနှင့် မေထုန်မှု	၂၂၈
ရဟန္တာသည် ဖိလလေးပါးနှင့် ပြည့်စုံပုံ	၃၅၄
ရာဂနှင့်တကွဖြစ်သောစိတ် ဝိမုတ္တိ မည် မမည်	၃၀၇
ရုပ်ကိုစွဲ၍ ပုဂ္ဂိုလ်ကို ပညတ် မပညတ်	၅၆
ရုပ်ကို မှန်သောသဘောအားဖြင့်	
ရအပ် မရအပ်	၁၈
ရုပ်စသည်သည် သင်္ခတဟုတ် မဟုတ်	၉၁
ရုပ်နှင့် ကာလပိုင်းခြားချက်	၁၆၆
ရုပ်နှင့်နိဗ္ဗာန် နှိုင်းယှဉ်ချက်	၁၇၀
ရုပ်နှင့် ပုဂ္ဂိုလ်ကို နှိုင်းယှဉ်ပြပုံ	၁၈
ရုပ်နှင့် ပုဂ္ဂိုလ် နှိုင်းယှဉ်မျက်နှာနှင့် ပရ ဝါဒိက တို့ပြန်ပုံ	၂၁
ရုပ်၌ ပုဂ္ဂိုလ်ရ မရ	၃၄
ရုပ်မရှိသူ ပုဂ္ဂိုလ်မည် မမည်	၄၃
ရုပ်ရှိသလော	၂၂၁
ရုပ်ရှိသူ ပုဂ္ဂိုလ်မည် မမည်	၄၂
ရုပ် ဝေဒနာ သညာ သင်္ခါရ ဝိညာဏ်တို့ ပုဂ္ဂိုလ်နှင့်အတူ ကျင်လည်သလော	၅၅
ရုပ်သည် ပုဂ္ဂိုလ်မည်ကြောင်းဖြင့်	
ပရဝါဒိက တို့ပြန်၍ ဆိုပုံ	၃၇
ရုပ်သည် ရုပ်၏အဖြစ်ကို စွန့်မစွန့် မေးဖြေပုံ	၁၇၀
ရွာနှင့် ရွာသား ဥပမာ	၆၄

[ဇ]

လက္ခဏကထာ	၃၆၆
လက္ခဏယုတ္တိကထာ	၃၉
လက္ခဏာကြီးနှင့် ပြည့်စုံသူသည် ဘုရားလောင်း	၃၆၆

အက္ခရာစဉ် စာမျက်နှာ

[ဇ]

လူပုဂ္ဂိုလ်သည် ရဟန္တာ ဖြစ် မဖြစ် ၃၄၅
 လူ့ အဖြစ် နတ်အဖြစ် ၄၉
 လူ့ အဖြစ်မှ ဘီလူး တိရစ္ဆာန်စသည်သို့ ၅၀
 လက်ခြေစေသော ကိုယ်အင်္ဂါတို့နှင့်
 ကာလသုံးပါး ၁၈၉
 လက်ပြတ် ခြေပြတ်များ ၅၁၀
 လွတ်မြောက်ပြီးသောစိတ်သည်
 လွတ်မြောက်ဆဲ ဖြစ် မဖြစ် ၃၁၁

[ဝ]

ဝေဒသောနေကထာ ၄၈ ၁၇၅
 ဝစီဘေဒကထာ ၂၅၅
 ဝဇ္ဇိပုတ္တက သမ္ပိတိယတို့၏ ပုဂ္ဂလဝါဒ
 အဖြေ ၁
 ဝိညာဏ်နှင့် ပုဂ္ဂိုလ်အရ၌ ပရဝါဒိက
 ဖိနိပ်ပုံ ၂၂
 ဝိညာဏ်နှင့် ပုဂ္ဂိုလ်နှိုင်းယှဉ်ပြပုံ ၁၉
 ဝိညာဏ်နှင့် ရုပ်ဝါဒ၌ သကဝါဒိကဆိုပုံ ၂၆
 ဝိမုစ္စမာနကထာ ၃၁၁
 ဝိမုတ္တိကထာ ၃၀၇
 ဝေဒနာကိုစွဲ၍ ပုဂ္ဂိုလ်ကို ပညတ် မပညတ် ၅၇
 ဝေဒနာခံစား၍ သိသူ ၉၄
 ဝေဒနာစသည်သည် ပုဂ္ဂိုလ်မည် မမည် ၃၅
 ဝေဒနာနှင့် ရုပ်နှိုင်းယှဉ်ရာ၌ သကဝါဒိက
 ဖိနိပ်ပုံ ဆိုပုံ ၂၄
 ဝေဒနာနှင့် ရုပ်နှိုင်းယှဉ်ရာ၌ ပရဝါဒိက
 တုံပြန်ဖိနိပ်ပုံ ၃၀
 ဝေဒနာ သညာ သင်္ခါရ ဝိညာဏ်ရှိ မရှိ ၂၂၁
 ဝေါဟာရကထာ ၂၈၅

[သ]

သကဝါဒိ၏ မတရားဖိနိပ်ပုံ
 (ပရဝါဒိ၏အဆို) ၅
 သကဝါဒိက ပရဝါဒိကို ပုဂ္ဂလဝါဒ၌ ဖိနိပ်ပုံ ၂
 သကဝါဒိက ပရဝါဒိအား တုံပြန်ဖိနိပ်ပုံ ၈

အက္ခရာစဉ် စာမျက်နှာ

[သ]

သကဝါဒိက ဖိနိပ်ပုံ ၁၃၊ ၁၄
 သက္ကာယဒိဋ္ဌိပယ်ပြီးပုဂ္ဂိုလ်များ
 မလျော့ကျကြောင်း ၁၂၁
 သင်္ခါရတို့သည် ပြာပူနှင့် တူကုန်၏
 ဟူသောစကား ၂၇၁
 သင်္ခါရနှင့် ဝိညာဏ် နှိုင်းယှဉ်၍ ဆိုပုံ ၂၇
 သစ္စာလေးပါးကို သိပြီးသော အရိယာ
 ပုဂ္ဂိုလ်များ လျော့ကျ မလျော့ကျ
 ပြဿနာ ၁၁၄
 သစ္စာလေးပါး ထိုးထွင်းသိပုံ ၂၇၆
 သစ္စိကဋ္ဌပရမတ္ထ ငါးဆယ့်ခုနစ်ပါး ၁
 သစ္စိကဋ္ဌ သဘာဝါနုယောဂ ၉၀
 သညာ သင်္ခါရ ဝိညာဏ်ကိုစွဲ၍ ပုဂ္ဂိုလ်ကို
 ပညတ် မပညတ် ၅၉
 သတ္တမနိဂ္ဂဟ ၁၆
 သတိပဋ္ဌာနကထာ ၂၁၃
 သဗ္ဗညုတဉာဏ်ကြောင့် ဗုဒ္ဓမည်၏
 ဟူသောအယူ ၃၆၂
 သဗ္ဗမတ္ထိတိကထာ ၁၆၃
 သဗ္ဗသယောနေပုဟာနကထာ ၃၈၂
 သမနွာဂတကထာ ၃၅၄
 သမယဝိမုတ္တရဟန္တာ ၁၂၈
 သမာပတ်ဝင်စားသူအား နှုတ်မြှောက်မှု
 ရှိ မရှိ ၂၅၈
 သမာပတ်ဝင်စားသူနှင့် နှုတ်မြှောက်မှု ၂၅၅
 သမ္ပိတိယ ဝဇ္ဇိပုတ္တက သဗ္ဗတ္ထိဝါဒီနှင့်
 သင်္ဂီတိဂိုဏ်းဝင်အချို့တို့၏ဝါဒများကို
 ဖြေရှင်းချက် ၁၀၄
 သာဝတ္ထိမြို့နှင့် မြတ်သောအကျင့်
 ကျင့်သုံးမှု ၁၄၆
 သုခါဝါသဗြဟ္မာတို့ ပဋိသန္ဓေယူသည်နှင့်
 ထပြိုင်နက် ရဟန္တာဖြစ်၏ဟူသော
 အယူ ၃၄၇
 သုခဝေဒနာခံစား၍ သိ မသိ ၉၃

မှတ်သားဖွယ် အက္ခရာစဉ်

အက္ခရာစဉ်	စာမျက်နှာ
[ခ]	
သုတ္တသာနေ	၁၉၅၊ ၂၀၆
သုတ္တာဟရကကထာ	၁၆၁
သူဆင်းရဲမှ မင်းအဖြစ်သို့	၅၁
သေတုလုလင်	၃၄၆
သောတနှစ်မျိုး	၃၃၀
သောတ သစ္စာရုံ သောတဝိညာဏ်	
အာကာသ မနုသိကာရနှင့်	
ကာလသုံးပါး	၁၇၈
သောဘာပတ္တိမဂ္ဂဋ္ဌာန် ဒိဋ္ဌိသောင်းကျန်း	
မှုကို ယယ်ရှားပြီးဖြစ်ပုံ	၃၁၄
သောတာပတ္တိမဂ္ဂဋ္ဌာန်နှင့်	
ဣန္ဒြေတရားများ	၃၂၀
သောတာပတ္တိမဂ္ဂဋ္ဌာန်ပုဂ္ဂိုလ်အား	
ဝိသိမာရုံ မရှိ အမေး	၃၂၁
သောတာပန်သည် ရှိ မရှိ	၈၇

အက္ခရာစဉ်	စာမျက်နှာ
[ခ]	
သောတာပန်ပုဂ္ဂိုလ်သည် လူ့ လောကမှ	
နတ်လောကသို့ ကူးပုံ	၅၂
သောတာပန်သည် သောတာပတ္တိဖိုလ်မှ	
ဆုတ်ယုတ် မဆုတ်ယုတ်	၁၀၇
သောတာပန်သုံးမျိုး	၃၇၅
သံခြေကျဉ်းနှင့် အကျဉ်းသား	၆၄
သံဃာနုယောဂ	၈၉
သံယောဇဉ်သုံးပါးကို ပယ်ခြင်းကြောင့်	
သောတာပတ္တိဖိုလ်ကို မြတ်စွာဘုရား	
ဟောခြင်း	၁၆၁
သံဝရကဏာ	၃၃၃
သံသန္နနဗြဟ္မစရိယကဏာ	၁၄၇
သစ်ပင်နှင့် အရိပ်ဥပမာ	၆၃
[ဓ]	
ဟေဝတ္ထိကထာ	၂၁၈

ပန်းတိုင်



ပဋိဝေဓ (ထိုးထွင်းသိ) ပန်းတိုင်သို့

မျက်မှောက်ပြုနိုင်ရန်

ပရိယတ္တိ (စာသိ)နှင့် ပဋိပတ္တိ (ကျင့်သိ)

ဟူသော အကျင့်နှစ်ဖြာစလုံး ကို

ဗျူဟာတို့ကျင့်သုံး

သာသနာပြုကြပါစို့ ...

မြင့်မြတ် ပုဂ္ဂိုလ် (NOBLE PERSON)



ယောက်ျားနှင့် ယောက်ျားမ အတ္ထုပ္ပတ္တိ
 ။ အကျိုးနှင့် အကျိုးရှိအောင်
 ဆောင်ရွက်သူသည်သာလျှင်
 အနှစ်မြို့သော
 အအောင်မြင်သော
 အမြတ်သော... ပုဂ္ဂိုလ်